

MBK

 Lees deze handleiding aandachtig door voordat u deze machine gaat gebruiken.



TZR50

HANDLEIDING

5WX-F819P-D3



Lees deze handleiding aandachtig door voordat u deze machine gaat gebruiken. Deze handleiding dient bij de machine te blijven als deze wordt verkocht.

Welkom in de wereld van MBK!

Als eigenaar van de TZR50 profiteert u van de enorme ervaring en technische kennis van MBK op het gebied van het ontwerpen en fabriceren van hoogwaardige producten, waarmee MBK zijn reputatie van betrouwbaarheid heeft verworven.

Neem rustig de tijd om deze handleiding aandachtig door te lezen, zodat u plezier zult hebben van alle functies van uw TZR50. De Gebruikershandleiding geeft instructies voor de bediening, inspectie en het onderhoud van de machine en beschrijft hoe u uzelf en anderen kunt beschermen tegen persoonlijk letsel of schade.

Verder helpen allerlei tips in deze handleiding om uw machine in optimale conditie te houden. Als er ten slotte toch nog vragen zijn, aarzel dan niet en neem contact op met de MBK dealer.

Het MBK team wenst u veilig en plezierig rijden toe. En vergeet niet, veiligheid voor alles!

MBK werkt voortdurend aan verbeteringen ten aanzien van productontwerp en kwaliteit. Om deze reden kan soms sprake zijn van kleine tegenstrijdigheden tussen uw machine en de beschrijving ervan in deze handleiding, ook al bevat de handleiding de meest recente productinformatie ten tijde van publicatie. Als u vragen hebt over deze handleiding, neem dan contact op met uw MBK dealer.



WAARSCHUWING

Lees deze handleiding aandachtig helemaal door voordat u deze machine gaat gebruiken.

BELANGRIJKE INFORMATIE IN DE HANDLEIDING

DAU10132

Bijzonder belangrijke informatie is in deze handleiding gemarkeerd met de volgende aanduidingen:

	<p>Dit is het Safety Alert-symbool. Het wordt gebruikt om u te waarschuwen voor risico's op persoonlijk letsel. Volg alle veiligheidsaanwijzingen bij dit symbool op om mogelijk letsel of overlijden te voorkomen.</p>
	<p>Een WAARSCHUWING duidt een gevaarlijke situatie aan die, indien niet vermeden, kan resulteren in ernstig letsel of overlijden.</p>
	<p>De aanduiding LET OP staat bij speciale voorzorgen die moeten worden genomen om schade aan de machine of andere eigendommen te voorkomen.</p>
OPMERKING	<p>De aanduiding OPMERKING staat bij belangrijke informatie die procedures kan vereenvoudigen of verhelderen.</p>

BELANGRIJKE INFORMATIE IN DE HANDLEIDING

DAUS1172

**TZR50
HANDLEIDING
©2008 door YAMAHA MOTOR ESPAÑA S.A.
1e uitgave, december 2008
Alle rechten voorbehouden.
Elke vorm van herdruk
of onbevoegd gebruik
zonder schriftelijke toestemming van
YAMAHA MOTOR ESPAÑA S.A.
is uitdrukkelijk verboden.
Gedrukt in Netherlands.**

INHOUDSOPGAVE

VEILIGHEIDSINFORMATIE	1-1	Tankdop.....	3-6	Algemeen smeer- en onderhoudsschema	6-4
BESCHRIJVING	2-1	Brandstof.....	3-7	Stroomlijn- en framepanelen verwijderen en aanbrengen	6-8
Aanzicht linkerzijde	2-1	Tankbeluchtingsslang/ overloopslang	3-8	Bougie controleren	6-10
Aanzicht rechterzijde.....	2-2	Uitlaatkatalysator.....	3-8	Versnellingsbakolie.....	6-11
Bedieningen en instrumenten	2-3	2-takt injectiesmering	3-9	Koelvloeistof.....	6-13
FUNCTIES VAN INSTRUMENTEN EN BEDIENINGEN	3-1	Brandstofkraan.....	3-10	Luchtfilterelement.....	6-15
Contactslot/stuurslot.....	3-1	Chokehendel	3-11	Afstellen van de carburateur.....	6-16
Controle- en waarschuwingslampjes.....	3-2	Zadel	3-11	Afstellen van het stationair toerental.....	6-16
Controlelampje richtingaanwijzers	3-2	Slotcompartiment	3-12	Speling van de gaskabel afstellen	6-17
Vrijstandcontrolelampje	3-2	Achteruitkijkspiegels.....	3-12	Banden.....	6-17
Waarschuwinglampje olieniveau	3-2	Zijstandaard	3-13	Gietwielen	6-19
Waarschuwinglampje koelvloeistoftemperatuur	3-2	Startpersysteem	3-13	Vrije slag van koppelingshendel afstellen	6-19
Waarschuwinglampje motorstoring	3-3	VOOR UW VEILIGHEID – CONTROLES VOOR HET RIJDEN	4-1	Vrije slag van voorremhendel controleren.....	6-20
Snelheidsmeterunit	3-3	GEBRUIK EN BELANGRIJKE RIJ-INFORMATIE	5-1	Vrije slag van rempedaal afstellen	6-20
Toerenteller	3-4	Starten van een koude motor	5-1	De stand van het schakelpedaal afstellen	6-21
Stuurschakelaars	3-4	Starten van een warme motor	5-2	Remlichtschakelaar afstellen	6-21
Lichtsignaalschakelaar	3-4	Schakelen	5-2	Controleren van voor- en achterremblokken	6-21
Dimlichtschakelaar	3-4	Tips voor een zuinig brandstofverbruik.....	5-3	Controleren van remvloeistofniveau.....	6-22
Richtingaanwijzerschakelaar	3-4	Inrijperiode	5-3	Remvloeistof verversen	6-23
Claxonschakelaar	3-4	Parkeren.....	5-4	Spanning aandrijfketting	6-24
Noodstopschakelaar	3-4	PERIODIEK ONDERHOUD EN AFSTELLINGEN	6-1	Aandrijfketting reinigen en smeren.....	6-25
Startknop	3-5	Boordgereedschapssset	6-1	Kabels controleren en smeren.....	6-26
Koppelingshendel.....	3-5	Periodiek onderhoudsschema voor het uitstootcontrolesysteem.....	6-3		
Schakelpedaal.....	3-5				
Remhendel.....	3-6				
Rempedaal.....	3-6				

Controleren en smeren van gasgreep en gaskabel	6-26
Afstellen van de Autolube pomp	6-26
Controleren en smeren van rem- en schakelpedalen.....	6-27
Controleren en smeren van rem- en koppelingshendels	6-27
Zijstandaard controleren en smeren.....	6-28
Voorvork controleren	6-28
Stuursysteem controleren	6-29
Controleren van wiellagers	6-30
Accu	6-30
Zekering vervangen	6-31
Koplampgloeilamp vervangen.....	6-32
Gloeilamp in remlicht/achterlicht vervangen	6-33
Gloeilamp in voorste richtingaanwijzer vervangen	6-34
Gloeilamp achterste richtingaanwijzer vervangen	6-34
Gloeilamp in kentekenverlichting vervangen	6-35
Problemen oplossen	6-36
Storingzoekschema's	6-37

SPECIFICATIES.....8-1

GEBRUIKERSINFORMATIE9-1

Identificatienummers	9-1
Sleutelnummer	9-1
Voertuigidentificatienummer.....	9-1
Modelinformatiesticker	9-2

VERZORGING EN STALLING VAN

DE MOTORFIETS7-1

Matkleur, let op.....	7-1
Verzorging	7-1
Stalling	7-3

DAU10283

Wees een verantwoordelijke eigenaar

Als eigenaar van de machine bent u verantwoordelijk voor de veilige en juiste bediening ervan.

Motorfietsen zijn tweewielige voertuigen. Voor een veilig gebruik zijn de toepassing van de juiste rijtechnieken en de ervaring van de bestuurder van belang. Elke bestuurder moet bekend zijn met de volgende vereisten alvorens met deze motorfiets te gaan rijden.

Hij of zij moet:

- Door een competente informatiebron grondig zijn ingelicht over alle aspecten van het motorrijden.
- Zich houden aan de waarschuwingen en onderhoudseisen zoals vermeld in deze Gebruikershandleiding.
- Grondig getraind zijn in veilige en correcte rijtechnieken.
- Gebruikmaken van professionele technische service, zoals aangegeven in deze Gebruikershandleiding en/of wanneer de mechanische condities dit vereisen.

Veilig rijden

Voer vóór elke rit de controles voor het rijden uit om u ervan te verzekeren dat de machine in veilige staat verkeert. Onvoldoende inspectie of onderhoud van de machine vergroot het risico op ongeval of

schade. Zie pagina 4-2 voor een lijst met controles voor het rijden.

- Deze motorfiets is gebouwd voor het vervoer van de bestuurder plus een passagier.
- Het niet opmerken en herkennen van motorfietsen door andere weggebruikers vormt de belangrijkste oorzaak van auto-/motorongevallen. Vaak worden ongevallen veroorzaakt doordat een autobestuurder de motor niet heeft gezien. Zorg dat u opvalt, dat blijkt het meest effectief om het risico op een dergelijk type ongeval te verminderen.

Dus:

- Draag een jack in felle kleuren.
- Wees extra voorzichtig bij het naderen en passeren van kruisingen, daar doen ongelukken met motorfietsen zich namelijk het meest voor.
- Ga daar rijden waar andere weggebruikers u kunnen zien. Ga niet rijden in de dode zichthoek van een andere weggebruiker.
- Bij veel ongevallen zijn onervaren bestuurders betrokken. Veelal zijn bestuurders die bij een ongeval betrokken waren zelfs niet in het

bezit van een geldig motorrijbewijs.

- Zorg dat u bekwaam bent om te rijden en leen uw motorfiets alleen uit aan ervaren motorrijders.
- Weet wat u wel en niet aankunt. Door rekening te houden met uw beperkingen helpt u ongelukken voorkomen.
- We raden aan om het motorrijden te oefenen op plekken waar geen verkeer is, totdat u grondig bekend bent met de motor en zijn bediening.
- Ongelukken worden vaak veroorzaakt door een fout van de motorbestuurder. Veel bestuurders houden bij het ingaan van een bocht een te hoge rijsnelheid aan of gaan onvoldoende schuinliggen voor de rijsnelheid, waardoor ze wijd uit de bocht komen.
- Neem altijd de maximumsnelheid in acht en rijd nooit sneller dan de wegcondities en het verkeer toestaan.
- Geef altijd richting aan voordat u afslaat of van rijstrook wisselt. Zorg dat andere weggebruikers u kunnen zien.

- De zithouding van de bestuurder en de passagier is belangrijk voor een goede besturing.
 - De bestuurder moet tijdens het rijden beide handen aan het stuur houden en beide voeten op de bestuurdersvoetsteunen, om zo de macht over het stuur te behouden.
 - De passagier hoort steeds de bestuurder, de zadelband of de handgreep, indien aanwezig, met beide handen vast te houden en beide voeten op de passagiersvoetsteunen te houden. Neem nooit een passagier mee die niet in staat is om beide voeten stevig op de passagiersvoetsteunen te zetten.
- Rijd nooit onder invloed van alcohol of andere drugs.
- Deze motorfiets is uitsluitend ontworpen voor gebruik op verharde wegen. De machine is niet bedoeld voor off-roadgebruik.

Beschermende kleding

Motorongelukken met dodelijke afloop betreffen meestal hoofdletsel. Het dragen van een helm is de belangrijkste factor bij het voorkomen of reduceren van hoofdletsel.

- Draag altijd een goedgekeurde helm.
- Draag ook een vizier of een veiligheidsbril. Zonder oogbescherming kan uw zicht door de rijwind verslechteren, waardoor u gevaren mogelijk te laat opmerkt.
- Door een jack, stevige schoenen, een lange broek, handschoenen e.d. te dragen verkleint u de kans op schaafwonden of ontvellingen.
- Draag nooit loszittende kleding, deze kan blijven haken aan bedieningshandgrepen of door de wielen worden gegrepen en zo een ongeval of letsel veroorzaken.
- Draag altijd beschermende kleding die uw benen, enkels en voeten bedekt. De motor en het uitlaatsysteem kunnen tijdens en na het rijden zeer heet zijn en brandwonden veroorzaken.
- De hierboven vermelde voorzorgsmaatregelen gelden ook voor passagiers.

Voorom koolmonoxidevergiftiging

De uitlaatgassen van verbrandingsmotoren bevatten koolmonoxide, een dodelijk gas. Inademing van koolmonoxide kan hoofdpijn, duizeligheid, sufheid, misselijkheid, verwarring en uiteindelijk de dood

veroorzaken.

Koolmonoxide is een kleurloos, reukloos, smaakloos gas dat ook aanwezig kan zijn als u geen uitlaatgassen ziet of ruikt. Het koolmonoxideniveau kan zeer snel oplopen, waardoor u het bewustzijn kunt verliezen en uzelf niet meer kunt redden. In afgesloten of slecht geventileerde ruimtes kunnen dodelijke hoeveelheden koolmonoxide dagenlang blijven hangen. Als u symptomen van koolmonoxidevergiftiging ervaart, verlaat de ruimte dan onmiddellijk, ga naar de open lucht en ROEP MEDISCHE HULP IN.

- Laat de motor niet binnen draaien. Zelfs als u ventileert met ventilatoren of open ramen en deuren kan de hoeveelheid koolmonoxide snel oplopen tot gevaarlijke niveaus.
- Laat de motor niet draaien in slecht geventileerde of deels afgesloten ruimtes zoals schuren of garages.
- Laat de motor niet buiten draaien op plaatsen waar de uitlaatgassen in een gebouw kunnen worden getrokken via openingen zoals ramen en deuren.

VEILIGHEIDSINFORMATIE

Beladen

Het monteren van accessoires of het vervoer van bagage kan een negatief effect hebben op de rijstabiliteit en het weggedrag als hierdoor de gewichtsverdeling van de motor verandert. Wees uiterst voorzichtig bij het monteren van accessoires of het beladen van uw motor, om zo mogelijke ongevallen te vermijden. Pas extra op wanneer u op een motor rijdt die beladen is of waaraan accessoires zijn gemonteerd. Hieronder volgen naast de informatie over accessoires enkele richtlijnen voor het beladen van uw motorfiets: Het totale gewicht van de bestuurder, passagier, accessoires en bagage mag de maximale gewichtslimiet niet overschrijden. **Rijden met een te zwaar belaste machine kan leiden tot een ongeval.**

Maximale belasting:
196 kg (432 lb)

Let op het volgende wanneer u tot deze gewichtslimiet belaaft:

- Het zwaartepunt van bagage en accessoires moet zo laag mogelijk liggen en zo dicht mogelijk bij de motor. Bevestig zware goederen zo dicht mogelijk bij het midden van de machine en verdeel het gewicht zo gelijkmatig mogelijk over beide zij-

den om onbalans of instabiliteit te minimaliseren.

- Als gewicht gaat schuiven kan zich een plotselinge onbalans voordoen. Controleer voordat u gaat rijden of accessoires en bagage stevig aan de motor zijn bevestigd. Controleer de bevestigingspunten voor accessoires en bagage regelmatig.
- Pas de vering aan de te vervoeren bagage aan (alleen voor modellen met instelbare vering) en controleer de toestand en spanning van uw banden.
- Bevestig nooit omvangrijke of zware goederen aan het stuur, de voorvork of het voorwielspatbord. Dergelijke voorwerpen, inclusief bagage als slaapzakken, plunjzakken of tenten, kunnen een instabiel weggedrag of een te trage reactie op het stuur veroorzaken.
- **Deze machine is niet ontworpen voor het trekken van een aanhanger of bevestiging van een zijspan.**

Originele MBK accessoires

De keuze van accessoires voor uw machine vormt een belangrijke beslissing. Originele MBK accessoires, die alleen verkrijgbaar zijn bij de MBK dealer, zijn door MBK

ontwikkeld, getest en goedgekeurd voor gebruik op uw machine.

Veel bedrijven die niet zijn gelieerd aan MBK produceren onderdelen en accessoires of bieden aanpassingssets voor MBK voertuigen. MBK kan niet alle producten testen die deze bedrijven produceren. Om die reden kan MBK accessoires die niet door MBK zijn verkocht of wijzigingen die niet door zijn MBK zijn aangeraden niet goedkeuren of aanbevelen, zelfs niet als deze zijn verkocht en geïnstalleerd door een MBK dealer.

In de handel verkrijgbare onderdelen, accessoires en aanpassingssets

Hoewel er producten verkrijgbaar zijn die qua ontwerp en kwaliteit sterk lijken op originele MBK accessoires, dient u te beseffen dat sommige in de handel verkrijgbare accessoires of aanpassingssets niet geschikt zijn vanwege mogelijke veiligheidsrisico's voor uzelf of anderen. Het monteren van in de handel verkrijgbare producten of het verrichten van aanpassingen die de ontwerp- of bedieningskenmerken van uw machine wijzigen kan het risico op ernstig letsel of overlijden van uzelf of anderen vergroten. U bent verantwoordelijk voor letsel dat voortvloeit uit wijzigingen aan de machine.

woordelijk voor letsel dat voortvloeit uit wijzigingen aan de machine.

Volg bij de montage van accessoires de onderstaande richtlijnen en die vermeld onder het kopje “Beladen”.

- Monteer nooit accessoires en vervoer nooit bagage als deze een nadelige invloed hebben op de prestaties van uw motor. Inspecteer het accessoire zorgvuldig alvorens het te gebruiken om te waarborgen dat het de grondspeling of de hellinghoek op geen enkele manier vermindert, de veerweg, de stuuruitslag of de bediening niet beperkt en geen lampen of reflectors afdekt.
- Accessoires die aan of nabij het stuur of de voorvork zijn gemonteerd zullen mogelijk instabiliteit veroorzaken door een foutieve gewichtsverdeling of door aerodynamische effecten. Accessoires aan het stuur of nabij de voorvork moeten zo licht mogelijk zijn en tot een minimum worden beperkt.
- Omvangrijke accessoires kunnen door hun aerodynamisch effect van invloed zijn op de rijstabiliteit van de motor. De motor kan door rijwind worden opgetild of bij zijwind instabiel worden. Zulke

accessoires kunnen ook instabiliteit veroorzaken terwijl u grote voertuigen inhaalt of door deze wordt ingehaald.

- Sommige accessoires dwingen de bestuurder om een andere dan de normale zitpositie in te nemen. Zo'n verkeerde zitpositie beperkt de bewegingsvrijheid van de bestuurder en kan een comfortabele bediening hinderen, zodat we dergelijke accessoires sterk afraden.
- Wees voorzichtig bij het aanbrengen van elektrische accessoires. Als elektrische accessoires de capaciteit van het elektrisch systeem van de motorfiets te boven gaan, kan zich een gevaarlijke elektrische storing voordoen waardoor de verlichting of de motor uitvalt.

In de handel verkrijgbare banden en velgen

De banden en velgen die bij uw motorfiets werden geleverd, zijn ontworpen om de mogelijkheden van de motorfiets te ondersteunen en bieden de beste combinatie van rijprestaties, remvermogen en comfort. Andere banden, velgen, maten of combinaties zijn mogelijk niet geschikt. Zie pagina 6-17 voor bandenspecificaties

en meer informatie over het vervangen van uw banden.

BESCHRIJVING

DAU10410

Aanzicht linkerzijde

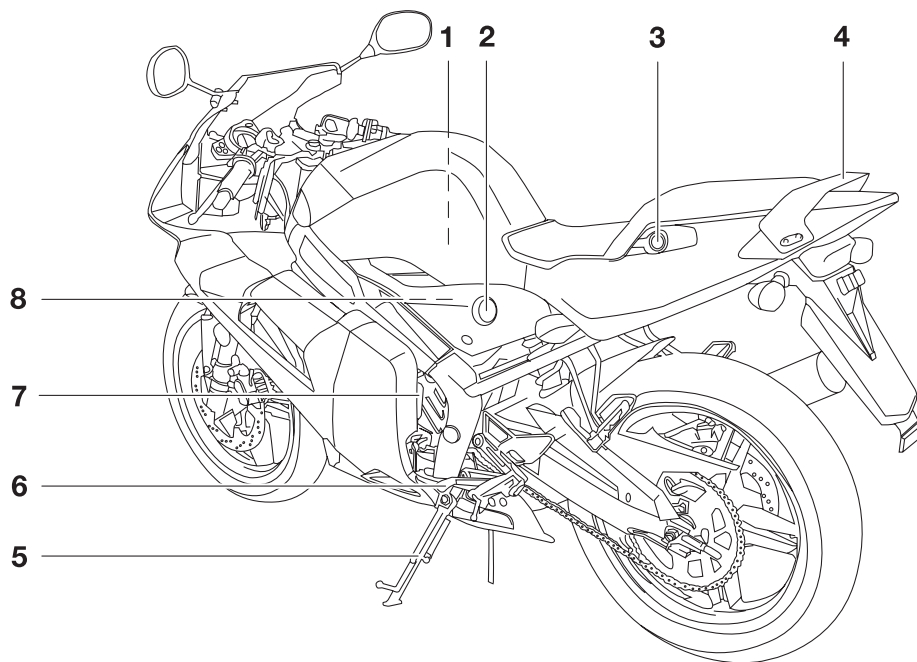

1. Luchtfiler (pagina 6-15)
2. Brandstofkraan (pagina 3-10)
3. Zadelslot (pagina 3-11)
4. Handgreep
5. Zijstandaard (pagina 3-13)
6. Schakelpedaal (pagina 3-5)
7. Koelvloeistofreservoir (pagina 6-13)
8. Stationair stelschroef (pagina 6-16)

Aanzicht rechterzijde

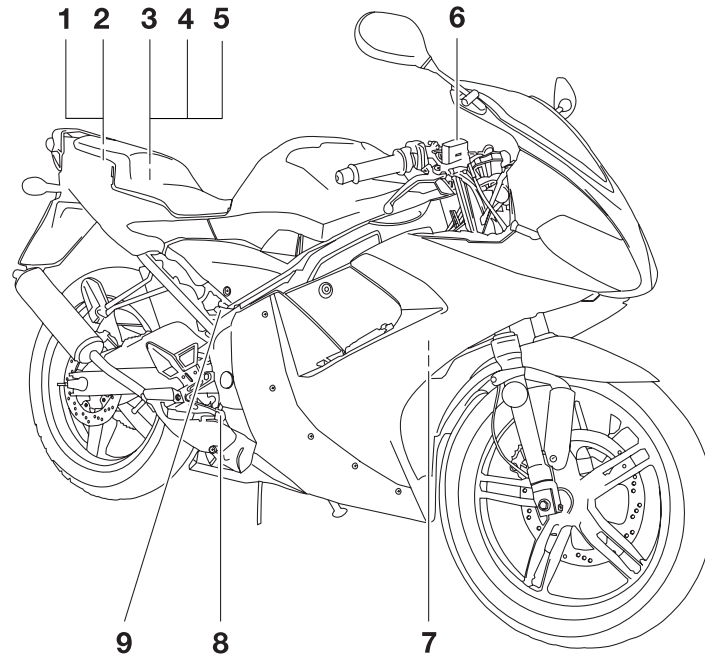

1. Opbergcompartiment (pagina 3-12)
2. Boordgereedschapsset (pagina 6-1)
3. Accu (pagina 6-30)
4. Zekering (pagina 6-31)
5. Oliereservoiroplaat (pagina 3-9)
6. Vloeistofreservoir voorrem (pagina 6-22)
7. Radiator (pagina 6-13)
8. Rempedaal (pagina 3-6)

9. Vloeistofreservoir achterrem (pagina 6-22)

Bedieningen en instrumenten

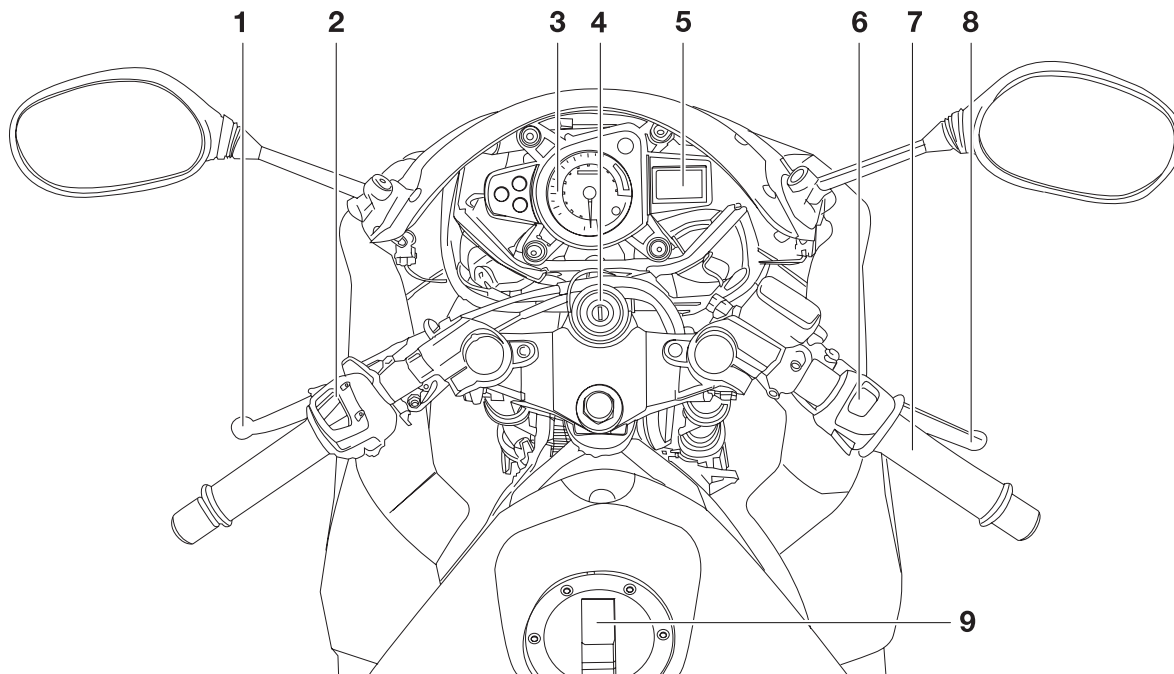

1. Koppelingshendel (pagina 3-5)
2. Schakelaargroep linkerstuurzijde (pagina 3-4)
3. Toerenteller (pagina 3-4)
4. Contactslot/stuurslot (pagina 3-1)
5. Snelheidsmeter (pagina 3-3)
6. Schakelaargroep rechterstuurzijde (pagina 3-4)
7. Gasgreep (pagina 6-17)
8. Voorremhendel (pagina 3-6)

9. Tankdop (pagina 3-6)

FUNCTIES VAN INSTRUMENTEN EN BEDIENINGEN

Contactslot/stuurslot

DAU10460

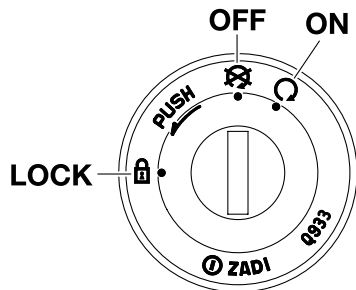

Via het contactslot/stuurslot worden het ontstekingsstelsel en de verlichtingssystèmes bediend en wordt het stuur vergrendeld. De diverse standen worden hierna beschreven.

ON

DAU10640

Alle elektrische circuits worden voorzien van stroom en de motor kan worden gestart. De sleutel kan niet worden uitgenomen.

OPMERKING

De koplamp, de instrumentenverlichting en het achterlicht gaan automatisch branden wanneer de motor wordt gestart.

OFF

Alle elektrische systemen zijn uitgeschakeld. De sleutel kan worden uitgenomen.

DAU10661

DWA10061

! WAARSCHUWING

Draai nooit de sleutel naar "⊗" of "⊕" terwijl de machine rijdt. Hierdoor worden de elektrische systemen uitgeschakeld, wat mogelijk kan leiden tot verlies van de controle of een ongeval.

LOCK

Het stuur is vergrendeld en alle elektrische systemen zijn uitgeschakeld. De sleutel kan worden uitgenomen.

DAU10681

Om het stuur te vergrendelen

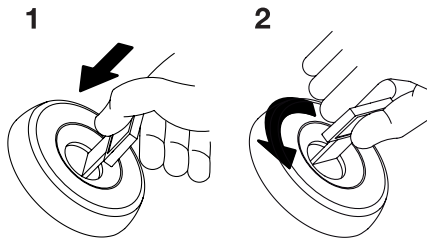

1. Drukken.
2. Draaien.

1. Draai het stuur helemaal naar links.
2. Druk de sleutel in de "⊗"-stand in en draai deze dan naar "⊕". Houd de sleutel hierbij ingedrukt.
3. Neem de sleutel uit.

Om het stuur te ontgrendelen

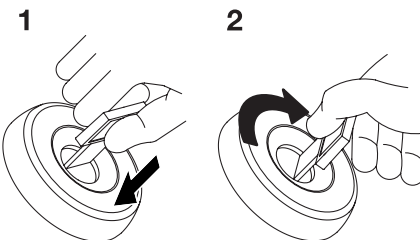

1. Drukken.
2. Draaien.

Druk de sleutel in en draai deze dan naar "⊗". Houd de sleutel hierbij ingedrukt.

FUNCTIES VAN INSTRUMENTEN EN BEDIENINGEN

DAU11004

Controle- en waarschuwingslampjes

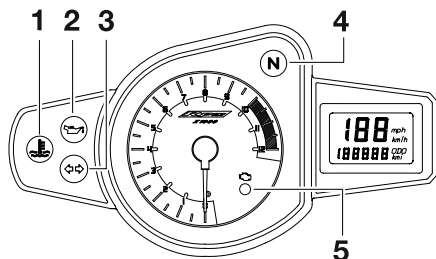

1. Waarschuwinglampje koelvloeistoftemperatuur “”
2. Waarschuwinglampje olieniveau “”
3. Controlelampje richtingaanwijzers “ ”
4. Vrijstandcontrolelampje “**N**”
5. Waarschuwinglampje motorstoring “”

DAU11020

Controlelampje richtingaanwijzers

“ ”

Dit controlelampje knippert terwijl de schakelaar voor richtingaanwijzers naar de linker- of rechterstand is gedrukt.

DAU11060

Vrijstandcontrolelampje “**N**”

Dit controlelampje brandt terwijl de versnellingsbak in de vrijstand staat.

DAUM1062

Waarschuwinglampje olieniveau “”

Dit waarschuwinglampje brandt als de sleutel in de stand “” staat of als het olieniveau in het oliereservoir voor 2-takt injectiesmering bij draaiende motor te laag is. Als het waarschuwinglampje bij draaiende motor gaat branden, stop dan direct en vul het oliereservoir bij met 2-taktolie van ofwel JASO-klasse “FC” of ISO-klasse “EG-C” of “EG-D”. Het waarschuwinglampje moet doven nadat het oliereservoir voor 2-takt injectiesmering is bijgevuld.

OPMERKING

Vraag een MBK-dealer het elektrisch circuit te controleren als het waarschuwinglampje niet gaat branden als de sleutel in de stand “” staat of niet dooft nadat de olie in het oliereservoir voor 2-takt injectiesmering is bijgevuld.

DCA16291

LET OP

Gebruik het voertuig alleen als u weet dat het motorolieniveau voldoende hoog is.

DAU11444

Waarschuwinglampje

koelvloeistoftemperatuur “”

Dit waarschuwinglampje gaat branden als de motor oververhit raakt. Zet in zo'n geval de motor onmiddellijk af en geef deze de tijd om af te koelen.

Het elektrisch circuit voor het waarschuwinglampje controleert u door de sleutel naar “” te draaien. Het waarschuwinglampje moet enkele seconden oplichten en dan uitgaan.

Licht het waarschuwinglampje niet meteen op wanneer u de sleutel naar “ON” draait of blijft het lampje branden, laat het elektrisch circuit dan door een MBK-dealer controleren.

DCA10021

LET OP

Laat de motor niet draaien terwijl deze oververhit is.

OPMERKING

- Bij machines met een of meer radiatorkoelvinnen schakelt de radiatorkoelvin automatisch in of uit op basis van de koelvloeistoftemperatuur in de radiator.
- Als de motor oververhit raakt, staan op pagina 6-37 nadere instructies vermeld.

FUNCTIES VAN INSTRUMENTEN EN BEDIENINGEN

DAUS1540

Waarschuwinglampje motorstoring



Dit waarschuwinglampje knippert wanneer er een probleem wordt aangegeven in het elektrisch circuit dat de motor controleert. Vraag in dat geval een MBK dealer het zelfdiagnosesysteem te controleren.

Het elektrisch circuit voor het waarschuwinglampje controleert u door de sleutel naar "○" te draaien. Als het waarschuwinglampje niet een paar seconden lang oplicht en dan dooft, vraag dan een MBK dealer om het elektrisch circuit te testen.

DAU11621

Snelheidsmeterunit

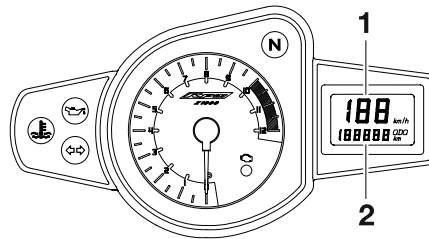

1. Snelheidsmeter
2. Kilometer teller

De snelheidsmeterunit is voorzien van een snelheidsmeter en een kilometer teller. De snelheidsmeter toont de actuele rij snelheid. De kilometer teller toont de totale afgelegde afstand.

3

ALLEEN VOOR GROOT-BRITTANNIË

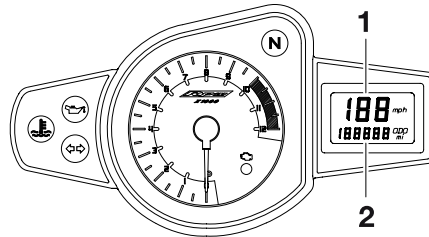

1. Snelheidsmeter
2. Kilometer teller

FUNCTIES VAN INSTRUMENTEN EN BEDIENINGEN

DAU11851

Toerenteller

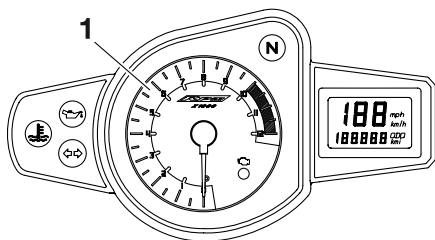

1. Toerenteller

Met de elektrische toerenteller kan de motorrijder het motortoerental controleren en dit binnen het ideale bereik houden.

DCA10031

LET OP

Laat de motor niet draaien terwijl de toerenteller in de rode zone wijst.
Rode zone: 10.000 tpm en hoger

DAU12348

Stuurschakelaars

Links

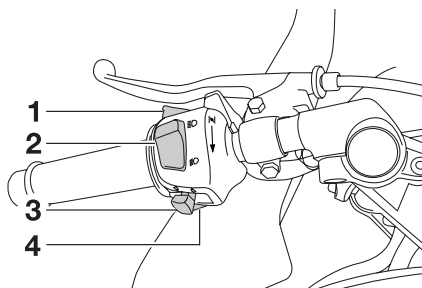

1. Lichtsignaalschakelaar “ ”
2. Dimlichtschakelaar “ ”
3. Richtingaanwijzerschakelaar “ ”
4. Claxonschakelaar “ ”

Rechts

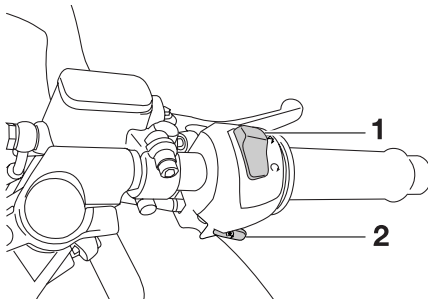

1. Noodstoppschakelaar “ / ”
2. Startknop “ ”

DAU12360

Lichtsignaalschakelaar “ ”

Druk deze schakelaar in om de koplamp een lichtsignaal te laten afgeven.

DAU12400

Dimlichtschakelaar “ / ”

Zet deze schakelaar op “ ” voor grootlicht en op “ ” voor dimlicht.

DAU12460

Richtingaanwijzerschakelaar “ / ”

Druk deze schakelaar naar “ ” om afslaan naar rechts aan te geven. Druk deze schakelaar naar “ ” om afslaan naar links aan te geven. Na loslaten keert de schakelaar terug naar de middenstand. Om de richtingaanwijzers uit te schakelen wordt de schakelaar ingedrukt nadat hij is teruggekeerd in de middenstand.

DAU12500

Claxonschakelaar “ ”

Druk deze schakelaar in om een claxon-signaal te geven.

DAU12660

Noodstoppschakelaar “ / ”

Zet deze schakelaar voor u de motor start op “ ”. Zet deze schakelaar op “ ” om de motor direct uit te schakelen in een noodgeval, zoals wanneer de machine omslaat of als de gaskabel blijft hangen.

DAU12711

Startknop “”

Druk deze knop in om via de startmotor de motor rond te draaien. Zie pagina 5-1 voor startinstructies voordat u de motor start.

Koppelingshendel

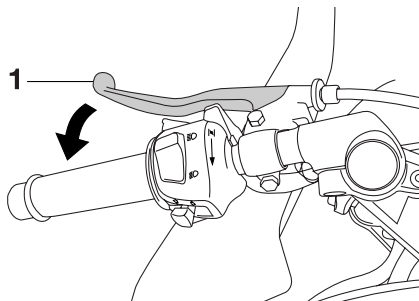

1. Koppelingshendel

De koppelingshendel bevindt zich aan de linkerstuurgreep. Trek de hendel naar het stuur toe om de koppeling te ontkoppelen. Laat de hendel los om de koppeling te laten aangrijpen. Voor een soepele werking van de koppeling moet de hendel snel ingetrokken worden en langzaam worden losgelaten.

De koppelingshendel is voorzien van een sperschakelaar die deel uitmaakt van het startpersysteem. (Zie pagina 3-13).

DAU31640

Schakelpedaal

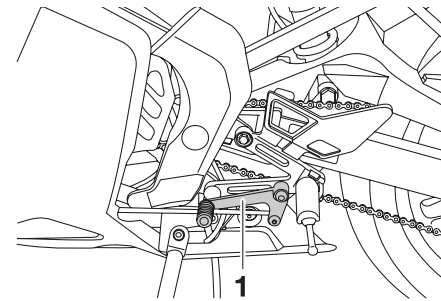

1. Schakelpedaal

Het schakelpedaal bevindt zich aan de linkerzijde van de motor en wordt in combinatie met de koppelingshendel gebruikt bij het schakelen van de versnellingen van de 6-traps constant-mesh versnellingsbak op deze motorfiets.

FUNCTIES VAN INSTRUMENTEN EN BEDIENINGEN

Remhendel

DAU12890

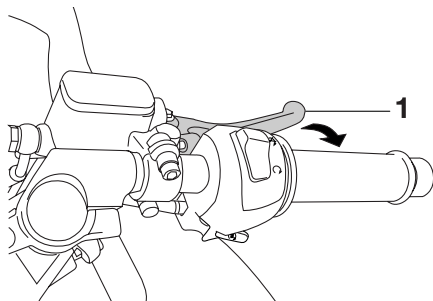

1. Remhendel

De remhendel bevindt zich aan de rechterstuurgreep. Trek de hendel naar het stuur toe om de voorrem te bekrachtigen.

Rempedaal

DAU12941

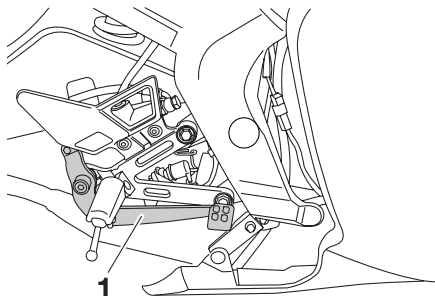

1. Rempedaal

Het rempedaal bevindt zich aan de rechterzijde van de motorfiets. Trap op het rempedaal om de achterrem te bekrachtigen.

Tankdop

DAU13074

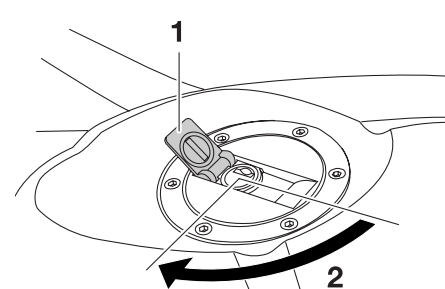

1. Slotplaatje tankdop
2. Ontgrendelen.

Openen van de tankdop

Open het slotplaatje op de tankdop, steek de sleutel in het slot en draai hem dan 1/4 slag rechtsonder. Het slot wordt ontgrendeld en de tankdop kan worden verwijderd.

DAU13212

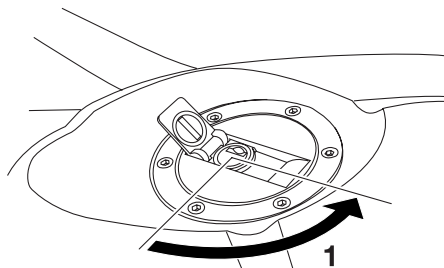

1. Vergrendelen.

Sluiten van de tankdop

1. Druk de tankdop in positie met de sleutel in het slot.
2. Draai de sleutel linksom naar de oorspronkelijke positie, neem hem uit en sluit dan het slotplaatje.

OPMERKING

De tankdop kan alleen worden gesloten met de sleutel in het slot. Bovendien kan de sleutel niet worden uitgenomen als de tankdop niet correct gesloten en vergrendeld is.

DWA11091

WAARSCHUWING

Na het tanken moet de tankdop goed worden aangedraaid. Door brandstoflekkage ontstaat brandgevaar.

Brandstof

Controleer of er voldoende brandstof in de brandstoftank aanwezig is.

DWA10881

WAARSCHUWING

Benzine en benzinedampen zijn zeer brandbaar. Volg de onderstaande instructies om brand en ontploffing te voorkomen en het letselrisico tijdens het tanken te verlagen.

1. Zet alvorens te tanken de motor af en zorg dat er niemand op de machine zit. Rook nooit tijdens het tanken en tank nooit in de nabijheid van vonken, open vuur of andere ontstekingsbronnen zoals de waakvlammen van geisers en kledingdrogers.
2. Maak de brandstoftank niet te vol. Stop met vullen zodra de brandstof de onderkant van de vulhals heeft bereikt. Omdat brandstof uitzet als deze warm wordt, kan de warmte van de motor of de zon ervoor zorgen dat brandstof uit de brandstoftank stroomt.

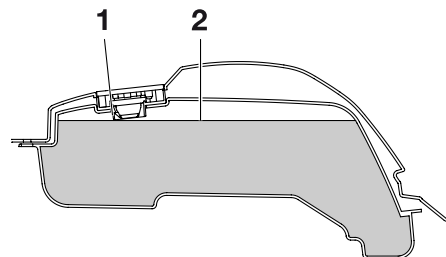

1. Vulpijp brandstoftank
2. Brandstofniveau

3. Veeg uitgestroomde brandstof onmiddellijk af. **LET OP: Veeg gemorste brandstof onmiddellijk af met een schone, droge, zachte doek, aangezien de brandstof de gelakte oppervlakken en kunststof delen kan aantasten.** [DCA10071]
4. Draai de tankdop stevig vast.

DWA15151

WAARSCHUWING

Benzine is giftig en kan letsel of overlijden veroorzaken. Spring zorgvuldig om met benzine. Probeer nooit om benzine via de mond over te hevelen. Roep onmiddellijk medische hulp in nadat u benzine heeft ingeslikt, veel benzinedamp heeft ingeademd of benzine in

FUNCTIES VAN INSTRUMENTEN EN BEDIENINGEN

uw ogen heeft gekregen. Als benzine op uw huid terecht komt, was deze dan af met water en zeep. Als u benzine op uw kleding morst, trek dan andere kleding aan.

DAU13270

3

Voorgeschreven brandstof:

UITSLUITEND NORMALE
LOODVRIJE BENZINE

Inhoud brandstoftank:

13,8 L (3,65 US gal, 3,04 Imp.gal)

Brandstofreserve:

2,2 L (0,58 US gal, 0,48 Imp.gal)

Uw MBK motorblok is gebouwd op het gebruik van normale loodvrije benzine met een octaangetal van RON 91 of hoger. Als de motor gaat detoneren (pingelen), gebruik dan benzine van een ander merk of gebruik loodvrije superbenezine. Door loodvrije benzine te gebruiken gaan bougies langer mee en blijven de onderhoudskosten beperkt.

DAUB1300

Tankbeluchtungs-slang/overloop-slang

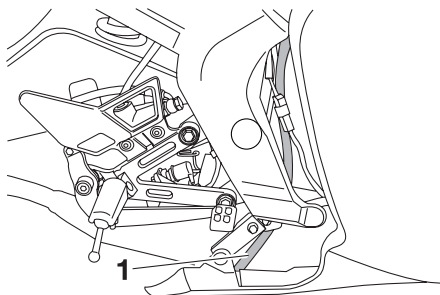

1. Tankbeluchtungs-slang/overloopslang

Alvorens de motorfiets te gebruiken:

- Controleer de aansluiting van de tankbeluchtungs-slang/overloopslang.
- Controleer de tankbeluchtungs-slang/overloopslang op scheuren of beschadiging en vervang indien nodig.
- Controleer of het uiteinde van de tankbeluchtungs-slang/overloopslang niet verstopt is en reinig indien nodig.
- Zorg dat het uiteinde van de tankbeluchtungs-slang/overloopslang binnen de klem geplaatst is.

DAU13433

Uitlaatkatalysator

Dit model is uitgerust met een uitlaatkatalysator.

DWA10862

WAARSCHUWING

Het uitlaatsysteem is heet nadat de motor heeft gedraaid. Let op het volgende om brandgevaar of brandwonden te voorkomen:

- Parkeer de machine nooit nabij brandgevaarlijke stoffen, zoals op gras of op ander materiaal dat gemakkelijk vlam vat.
- Parkeer de machine op een plek waar voetgangers of kinderen niet gemakkelijk met het hete uitlaatsysteem in aanraking kunnen komen.
- Controleer of het uitlaatsysteem is afgekoeld alvorens onderhoudswerkzaamheden uit te voeren.
- Laat de motor niet langer dan enkele minuten stationair draaien. Lang stationair draaien kan leiden tot oververhitting.

DCA10701

DAUS1550

LET OP

Gebruik uitsluitend loodvrije benzine. Bij gebruik van loodhoudende benzine zal onherstelbare schade worden toegebracht aan de uitlaatkatalysator.

2-takt injectiesmering

Controleer of voldoende 2-takt injectiesmering aanwezig is in het oliereservoir. Vul indien nodig de voorgeschreven 2-takt injectiesmering bij.

Het oliereservoir voor 2-takt injectiesmering bevindt zich onder het zadel. (Zie pagina 3-11).

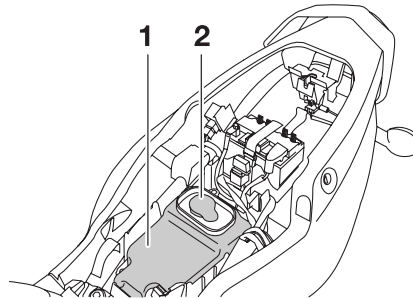

1. Oliereservoir voor 2-takt injectiesmering
2. Dop oliereservoir voor 2-takt injectiesmering

1. Verwijder de dop van het oliereservoir voor 2-takt injectiesmering door deze los te trekken.

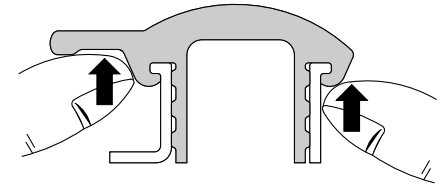

2. Breng de dop van het reservoir voor 2-takt injectiesmering weer aan door deze in de reservoiropening te drukken.

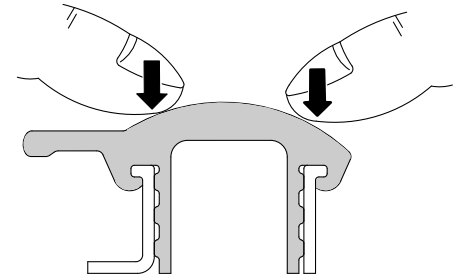

FUNCTIES VAN INSTRUMENTEN EN BEDIENINGEN

OPMERKING

Controleer of de dop van het reservoir voor 2-takt injectiesmering correct is geplaatst alvorens met de machine te gaan rijden.

Aanbevolen olie:

Zie pagina 8-1

Oliehoeveelheid:

1,40 L (1,48 US qt, 1,23 Imp.qt)

3

DAU13561

Brandstofkraan

Via de brandstofkraan wordt de benzine vanuit de brandstoftank toegevoerd en bovendien gefilterd.

De brandstofkraan kent drie standen:

OFF

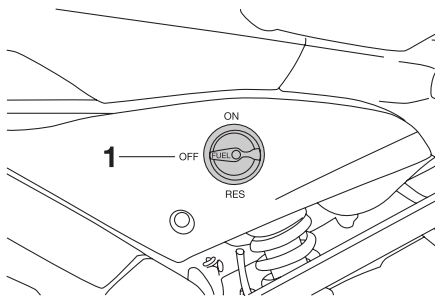

1. Puntig uiteinde op "OFF"

Met de kraanhendel in deze stand stroomt de benzine niet door. Zet de kraanhendel steeds in deze stand als de motor niet draait.

ON

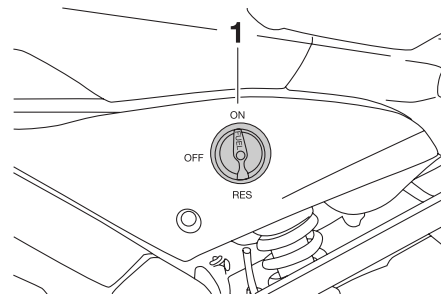

1. Puntig uiteinde op "ON"

Met de kraanhendel in deze stand stroomt de benzine door naar de carburateur. Tijdens normaal rijden hoort de kraanhendel in deze stand te staan.

RES

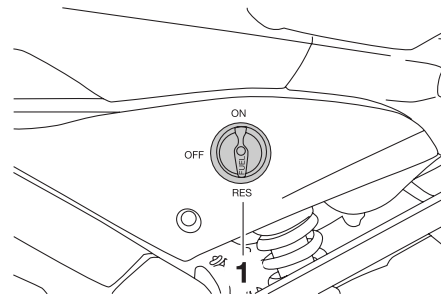

1. Puntig uiteinde op "RES"

Dit is de reservestand. Zet de kraanhendel in deze stand wanneer u tijdens een rit zonder brandstof komt te staan. Vul de brandstoftank zodra de gelegenheid zich voordoet. Vergeet na het tanken niet de kraanhendel weer op "ON" te zetten!

DAU13590

Chokehendel "1/2"

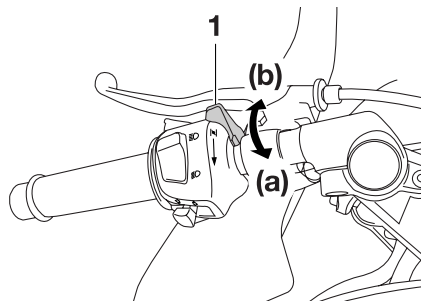

1. Chokehendel "1/2"

Voor het starten van een koude motor is een rijker lucht/brandstof mengsel nodig; via de choke wordt dit mengsel geleverd. Beweeg de hendel in richting (a) om de choke aan te zetten. Beweeg de hendel in richting (b) om de choke uit te zetten.

DAU13900

Zadel

Verwijderen van het zadel

1. Steek de sleutel in het zadelslot en draai hem dan zoals afgebeeld.

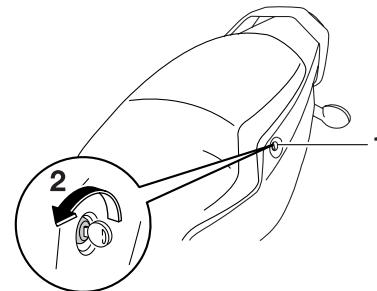

1. Zadelslot
2. Openen.

2. Trek het zadel los.

Aanbrengen van het zadel

1. Steek het uitsteeksel aan de voorzijde van het zadel in de zadelbevestiging, zoals getoond in de afbeelding.

FUNCTIES VAN INSTRUMENTEN EN BEDIENINGEN

DAUM1941

DAU39671

3

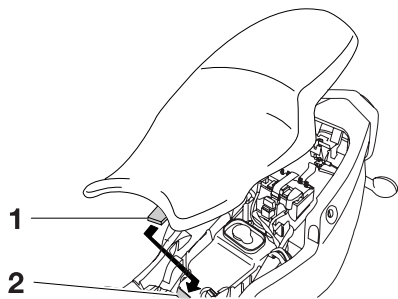

1. Uitsteeksel
2. Zadelbevestiging

2. Druk het zadel aan de achterzijde omlaag om te vergrendelen.
3. Neem de sleutel uit.

OPMERKING

Controleer of het zadel stevig is vergrendeld alvorens te gaan rijden.

Slotcompartiment

Het slotcompartiment, dat zich in het opbergcompartiment onder het zadel bevindt, is ontworpen voor een origineel CYCLELOK-slot van MBK. (Zie pagina 3-11 voor het openen en sluiten van het zadel.) Bij het opbergen van een CYCLELOK-slot in het opbergcompartiment moet dit stevig met de riemen worden bevestigd. Als het CYCLELOK-slot niet in het opbergcompartiment is opgeborgen, maak dan de riemen vast om het niet te verliezen.

OPMERKING

Sommige U-slots passen niet in het slotcompartiment vanwege hun grootte of vorm.

Achteruitkijkspiegels

De achteruitkijkspiegels van dit voertuig kunnen naar voren of naar achteren worden ingeklapt om het parkeren in smalle ruimten te vergemakkelijken. Klap de spiegels terug in hun oorspronkelijke stand voordat u gaat rijden.

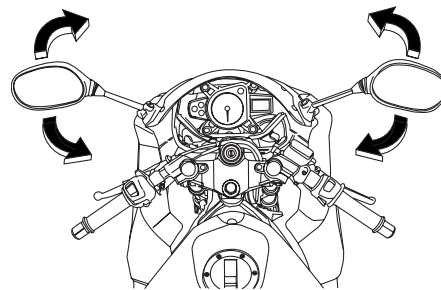

DWA14371

⚠ WAARSCHUWING

Vergeet niet de achteruitkijkspiegels in hun oorspronkelijk stand terug te klappen alvorens weg te rijden.

Zijstandaard

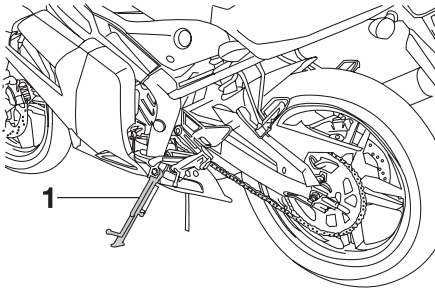

1. Zijstandaard

De zijstandaard bevindt zich aan de linkerzijde van het frame. Trek of druk de zijstandaard met uw voet omhoog of omlaag terwijl u de machine rechtop houdt.

OPMERKING

De ingebouwde sperschakelaar voor de zijstandaard maakt deel uit van het startpersysteem, dat in bepaalde situaties de werking van het ontstekingsstelsel blokkeert. (Zie hierna voor een nadere uitleg over het startpersysteem.)

⚠ WAARSCHUWING

Met de machine mag nooit worden gereden terwijl de zijstandaard omlaag staat of niet behoorlijk kan worden opgetrokken (of niet omhoog blijft), anders kan de zijstandaard de grond raken en zo de bestuurder afleiden, waardoor de machine mogelijk onbestuurbaar wordt. Het MBK startpersysteem is ontworpen om de bestuurder te helpen bij zijn verantwoordelijkheid de zijstandaard op te trekken alvorens weg te rijden. Controleer dit systeem daarom regelmatig zoals hierna beschreven en laat het repareren door een MBK dealer als de werking niet naar behoren is.

Startpersysteem

Het startpersysteem (waarvan de zijstandaardschakelaar, de koppelingshendelschakelaar en de vrijstandschakelaar deel uitmaken) heeft de volgende functies.

- Het verhindert starten wanneer de versnellingsbak in een versnelling is geschakeld en de zijstandaard is opgeklapt, terwijl de koppelingshendel niet is ingetrokken.
- Het verhindert starten wanneer de versnellingsbak in een versnelling is geschakeld en de koppelingshendel is ingetrokken, terwijl de zijstandaard nog omlaag staat.
- Het schakelt een draaiende motor uit wanneer de versnellingsbak in een versnelling staat en de zijstandaard omlaag wordt bewogen.

Controleer de werking van het startpersysteem regelmatig volgens de onderstaande procedure.

OPMERKING

Deze controle is vooral betrouwbaar als hij wordt uitgevoerd met een warme motor.

FUNCTIES VAN INSTRUMENTEN EN BEDIENINGEN

3

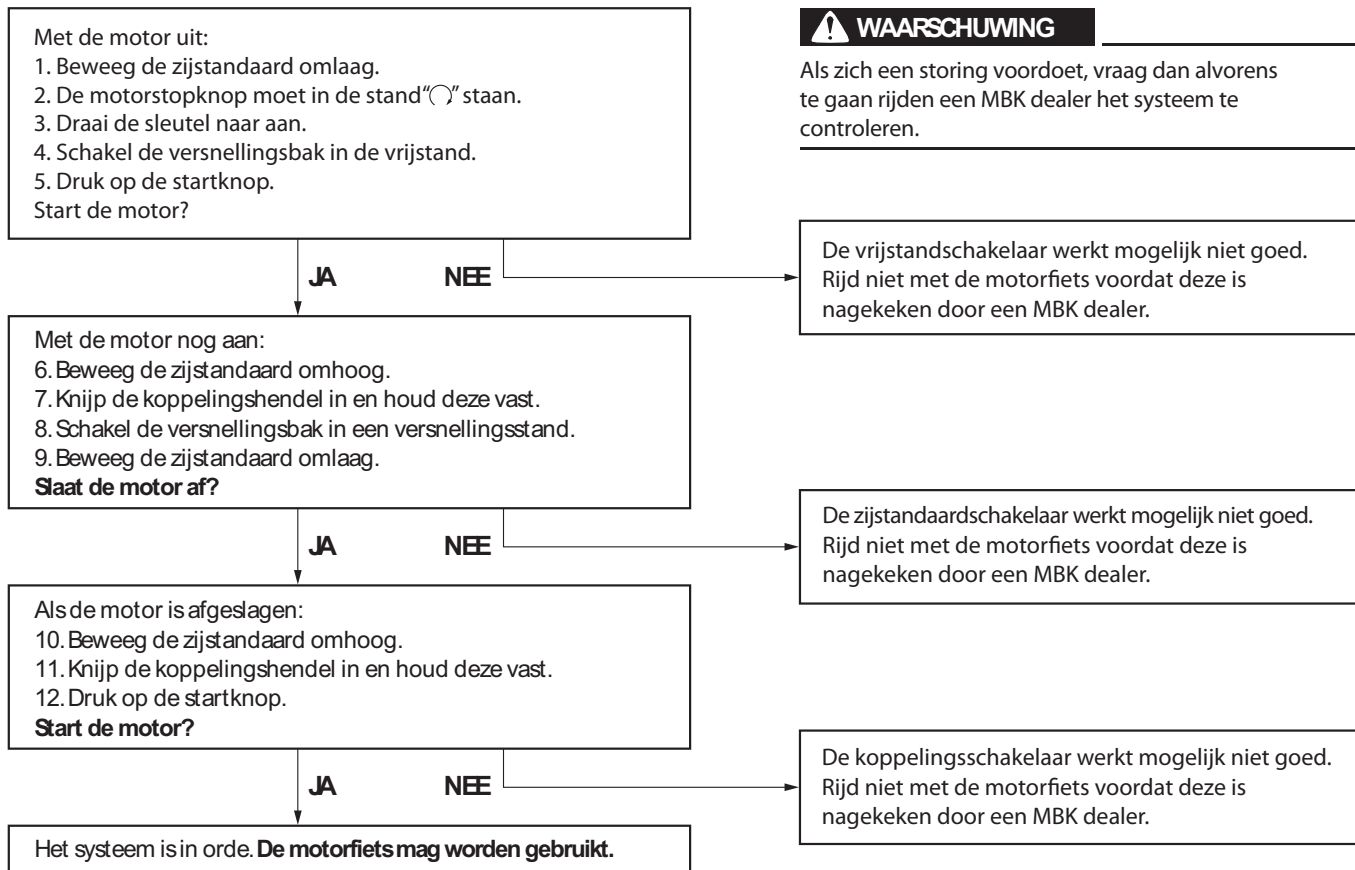

VOOR UW VEILIGHEID – CONTROLES VOOR HET RIJDEN

DAU15591

De eigenaar is verantwoordelijk voor de conditie van zijn voertuig. Vitale onderdelen kunnen bijvoorbeeld bij blootstelling aan weer en wind vrij snel en onverwachts achteruitgaan, ook als de machine niet wordt gebruikt. Eventuele schade, vloeistoflekkage of het wegvallen van de bandspanning kan ernstige gevolgen hebben. Het is daarom van belang om voorafgaand aan elke rit een visuele inspectie uit te voeren en bovendien de volgende punten te controleren.

OPMERKING

Voordat de machine wordt gebruikt moet telkens een korte algemene controle worden uitgevoerd. Zo'n inspectie neemt maar weinig tijd in beslag en de hiermee gegarandeerde veiligheid is die tijd alleszins waard.

DWA11150



WAARSCHUWING

Als een onderdeel uit de Controlelijst voor gebruik niet naar behoren werkt, laat het dan controleren en repareren alvorens de machine te gebruiken.

VOOR UW VEILIGHEID – CONTROLES VOOR HET RIJDEN

DAU15596

Inspecteer uw machine voor elk gebruik om te waarborgen dat deze in een veilige werkende staat is. Volg altijd de schema's en procedures voor inspectie en onderhoud in de gebruikershandleiding.

DWA11151

WAARSCHUWING

Onvoldoende inspectie of onderhoud van de machine vergroot het risico op ongeval of schade. Rijd niet met de machine als u een probleem hebt gevonden. Als een probleem niet kan worden opgelost via de procedures in deze handleiding, laat de machine dan nazien door een MBK dealer.

Controleer voor het gebruik van deze machine de volgende punten:

4

ITEM	CONTROLES	PAGINA
Brandstof	<ul style="list-style-type: none">• Controleer het brandstofniveau in de brandstoftank.• Vul indien nodig brandstof bij.• Controleer de brandstofleiding op lekkage.	3-7
2-takt injectiesmering	<ul style="list-style-type: none">• Controleer het olieniveau in het oliereservoir.• Vul indien nodig het aanbevolen type olie bij tot aan het voorgeschreven niveau.• Controleer de machine op olie lekkage.	3-9
Koelvloeistof	<ul style="list-style-type: none">• Controleer het koelvloeistofniveau in het reservoir.• Vul indien nodig de aanbevolen koelvloeistof bij tot aan het voorgeschreven niveau.• Controleer het koelsysteem op lekkage.	6-13
Voorrem	<ul style="list-style-type: none">• Controleer de werking.• Als de koppeling zacht of sponzig aanvoelt, vraag dan een MBK dealer het hydraulisch systeem te ontluchten.• Controleer de vrije slag van de koppelingshendel.• Stel indien nodig bij.• Controleer de remblokken op slijtage.• Vervang indien nodig.• Controleer het vloeistofniveau in het reservoir.• Vul indien nodig het aanbevolen type remvloeistof bij tot aan het voorgeschreven niveau.• Controleer het hydraulisch systeem op lekkage.	6-20 ~ 6-22

VOOR UW VEILIGHEID – CONTROLES VOOR HET RIJDEN

ITEM	CONTROLES	PAGINA
Achterrem	<ul style="list-style-type: none"> • Controleer de werking. • Als de koppeling zacht of sponzig aanvoelt, vraag dan een MBK dealer het hydraulisch systeem te ontlichten. • Controleer de remblokken op slijtage. • Vervang indien nodig. • Controleer het vloeistofniveau in het reservoir. • Vul indien nodig het aanbevolen type remvloeistof bij tot aan het voorgeschreven niveau. • Controleer het hydraulisch systeem op lekkage. 	6-21, 6-22
Koppeling	<ul style="list-style-type: none"> • Controleer de werking. • Smeer indien nodig de kabel. • Controleer de vrije slag van de koppelingshendel. • Stel indien nodig bij. 	6-19
Gasgreep	<ul style="list-style-type: none"> • Controleer of de werking soepel is. • Controleer de vrije slag van de kabel. • Vraag indien nodig de MBK dealer om de vrije slag van de kabel af te stellen, en de kabel en het kabelhuis te smeren. 	6-17, 6-26
Bedieningskabels	<ul style="list-style-type: none"> • Controleer of de werking soepel is. • Smeer indien nodig. 	6-26
Aandrijfketting	<ul style="list-style-type: none"> • Controleer of de ketting correct is aangespannen. • Stel indien nodig bij. • Controleer de conditie van de ketting. • Smeer indien nodig. 	6-24, 6-25
Wielen en banden	<ul style="list-style-type: none"> • Controleer op schade. • Controleer de conditie van de band en de profieldiepte. • Controleer de bandspanning. • Corrigeer indien nodig. 	6-17, 6-19
Rem- en schakelpedalen	<ul style="list-style-type: none"> • Controleer of de werking soepel is. • Smeer indien nodig de pedaalscharnierpunten. 	6-27
Rem- en koppelingshendels	<ul style="list-style-type: none"> • Controleer of de werking soepel is. • Smeer indien nodig de hendelscharnierpunten. 	6-27
Zijstandaard	<ul style="list-style-type: none"> • Controleer of de werking soepel is. • Smeer indien nodig het scharnierpunt. 	6-28

VOOR UW VEILIGHEID – CONTROLES VOOR HET RIJDEN

ITEM	CONTROLES	PAGINA
Framebevestigingen	<ul style="list-style-type: none">• Controleer of alle moeren, bouten en schroeven stevig zijn vastgezet.• Zet indien nodig vast.	—
Instrumenten, verlichting, signaleringssysteem en schakelaars	<ul style="list-style-type: none">• Controleer de werking.• Corrigeer indien nodig.	—
Noodstopshakelaar	<ul style="list-style-type: none">• Controleer de werking.	3-4
Zijstandaardschakelaar	<ul style="list-style-type: none">• Controleer de werking van het startspersysteem.• Als het systeem niet correct werkt, vraag dan een MBK dealer de machine te controleren.	3-13

DAU15951

Lees de gebruikershandleiding zorgvuldig door om u vertrouwd te maken met alle bedieningselementen. Als u de werking van een functie of bedieningselement niet begrijpt, vraag dan uw MBK dealer om uitleg.

DWA10271

WAARSCHUWING

Een onvoldoende vertrouwdheid met de bedieningselementen kan leiden tot verlies van de controle, met mogelijk een ongeval of letsel tot gevolg.

DAU16053

Starten van een koude motor

Door het startspersysteem is starten alleen mogelijk als aan een van de volgende voorwaarden is voldaan:

- De versnellingsbak staat in de vrijstand.
- De versnellingsbak staat in een versnelling geschakeld terwijl de koppelingshendel is ingetrokken en de zijstandaard is opgeklapt.

Zie pagina 3-13 voor meer informatie.

1. Draai de hendel van de brandstofkraan naar "ON".
2. Draai de contactsleutel naar "○" en controleer of de noodstopshakelaar op "○" is gezet.
3. Schakel de versnellingsbak in de vrijstand. (Zie pagina 5-2.) Het vrijstandcontrolelampje moet gaan branden. Als dit niet gebeurt, vraag dan een MBK dealer het elektrische circuit na te kijken.
4. Zet de choke aan en draai de gasgreep helemaal dicht. (Zie pagina 3-11).
5. Start de motor door de startknop in te drukken.

Als de motor niet wil starten, laat dan de startknop los, wacht een paar seconden en probeer het dan opnieuw. Iedere startpoging moet zo kort mogelijk duren om de accu te sparen. Laat de startmotor nooit langer dan tien seconden achtereen draaien.

6. Zet na het starten van de motor de starter (choke) tot halverwege terug. **LET OP: Trek voor een maximale levensduur van de motor nooit hard op als de motor koud is!**

[DCA11041]

7. Zet de choke uit zodra de motor warm is.

OPMERKING

De motor is warm wanneer deze normaal reageert op de gasbediening terwijl de choke uit is gezet.

Starten van een warme motor

Volg dezelfde procedure als bij starten van een koude motor, alleen is het gebruik van de choke niet nodig als de motor warm is.

Schakelen

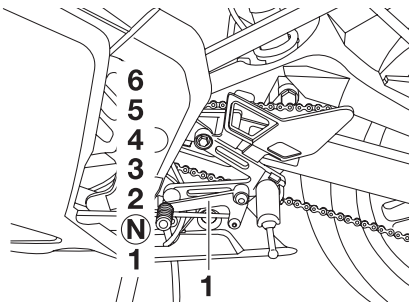

1. Schakelpedaal

Door de versnellingen te schakelen kunt u het beschikbare motorvermogen doseren bij het wegrijden, optrekken, tegen een helling oprijden etc.

De schakelstanden worden getoond in de afbeelding.

OPMERKING

Om de versnellingsbak in de vrijstand te schakelen wordt het schakelpedaal enkele malen ingetrapt totdat het einde van de slag bereikt is, waarna het pedaal iets wordt opgetrokken.

LET OP

- Rijd niet lange tijd met afgezette motor, ook niet met de versnellingsbak in de vrijstand, en sleep de motorfiets niet over lange afstanden. De versnellingsbak wordt alleen afdoende gesmeerd terwijl de motor draait. Door onvoldoende smering kan de versnellingsbak worden beschadigd.
- Gebruik altijd de koppeling om de versnellingsbak te schakelen om zo schade aan de motor, de versnellingsbak en de aandrijving te voorkomen; door hun constructie zijn deze niet bestand tegen de schokken die optreden bij belast schakelen.

DAU16800

Tips voor een zuinig brandstofverbruik

Het brandstofverbruik is vooral afhankelijk van uw rijstijl. Hierna volgen enkele tips om het brandstofverbruik te verlagen:

- Zet de choke zo snel mogelijk uit.
- Schakel snel en soepel door en vermijd hoge toerentallen terwijl u accelereert.
- Geef geen gas tijdens het terugschakelen en voorkom dat de motor onbelast met een hoog toerental draait.
- Laat de motor niet langdurig stationair draaien maar zet hem af (bijvoorbeeld in files, bij stoplichten of bij spoorwegovergangen).

DAU16830

Inrijperiode

De belangrijkste periode in de levensduur van het motorblok is de tijd tussen 0 en 1000 km (600 mi). Lees daarom de volgende informatie aandachtig door.

Omdat het motorblok gloednieuw is, mag dit gedurende de eerste 1000 km (600 mi) niet te zwaar worden belast. De verschillende onderdelen van de motor slijten op elkaar in totdat de juiste bedrijfsspelingsen zijn bereikt. Rijd tijdens deze periode nooit langdurig volgas en vermijd ook andere manoeuvres die tot oververhitting van de motor kunnen leiden.

DAUS1560

0–500 km (0–300 mi)

- Laat de motor niet langdurig meer dan 4.000 tpm draaien.
- Zet de motor steeds af nadat deze een uur heeft gedraaid en laat deze dan vijf tot tien minuten lang afkoelen.
- Varieer van tijd tot tijd het motortoeental. Laat de motor niet steeds in één vaste stand van de gasgreep draaien.

500–1000 km (300–600 mi)

- Laat de motor niet langdurig meer dan 6.000 tpm draaien.
- Gebruik de motor in alle versnellingen, maar draai het gas nooit helemaal open. **LET OP: Nadat de eerste 1000 km (600 mi) is afgelegd, moet de versnellingsbakolie worden ververst.** [DCA10370]

1000 km (600 mi) en verder

- De machine kan nu normaal worden gebruikt.

DCA10310

LET OP

- Voer het toerental niet zover op dat de toerenteller in de rode zone wijst.
- Als tijdens de inrijperiode motorschade optreedt, vraag dan direct een MBK dealer de machine te controleren.

GEBRUIK EN BELANGRIJKE RIJ-INFORMATIE

DAU17171

Parkeren

Zet om te parkeren de motor af, neem de sleutel uit het contactslot en draai dan de hendel van de brandstofkraan naar "OFF".

DWA10311

WAARSCHUWING

- De motor en het uitlaatsysteem kunnen zeer heet worden, parkeer dus op een plek waar voetgangers of kinderen niet gemakkelijk met deze onderdelen in aanraking kunnen komen en brandwonden kunnen oplopen.
- Parkeer nooit op een helling of een zachte ondergrond, hierdoor kan de machine kantelen met mogelijk brandstoflekkage en brand tot gevolg.
- Parkeer niet nabij gras of andere brandbare materialen die vlam zouden kunnen vatten.

DAU17241

Door periodiek inspecties, afstellingen en smeerbeurten uit te laten voeren, zorgt u ervoor dat uw machine in zo veilig en efficiënt mogelijke conditie blijft. De eigenaar/bestuurder van de machine is verplicht de optimale veiligheid te waarborgen. Op de volgende pagina's wordt de belangrijkste informatie met betrekking tot inspecties, afstellingen en smeerbeurten gegeven.

De intervalperioden vermeld in het periodieke smeer- en onderhoudsschema moeten worden beschouwd als een algemene richtlijn onder normale rijcondities. Het is echter mogelijk dat de intervalperioden voor onderhoud moeten worden verkort afhankelijk van het weer, het terrein, de geografische locatie en individueel gebruik.

DWA10321

WAARSCHUWING

Het niet of onjuist uitvoeren van onderhoud aan de machine vergroot het risico op letsel of overlijden tijdens het uitvoeren van onderhoud of het rijden met de machine. Als u niet bekend bent met voertuigonderhoud, laat het onderhoud dan uitvoeren door uw MBK dealer.

DWA15121

WAARSCHUWING

Zet voor het uitvoeren van onderhoud de motor af tenzij anders aangegeven.

- Een draaiende motor heeft bewegende delen die lichaamsdelen of kleding kunnen grijpen en elektrische onderdelen die schokken of brand kunnen veroorzaken.
- Het laten draaien van de motor tijdens het uitvoeren van onderhoud kan leiden tot oogletsel, brandwonden, brand of koolmonoxidevergiftiging, mogelijk met de dood tot gevolg. Zie pagina 1-1 voor meer informatie over koolmonoxide.

DAU17521

Boordgereedschapsset

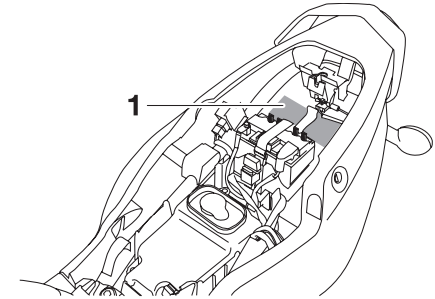

1. Boordgereedschapsset

De boordgereedschapsset is te vinden in het opbergcompartiment onder het zadel. (Zie pagina 3-11).

De onderhoudsinformatie in deze handleiding en het gereedschap in de boordgereedschapsset zijn bedoeld om u te ondersteunen bij het uitvoeren van preventief onderhoud en kleinere reparaties. Voor de correcte uitvoering van bepaalde onderhoudswerkzaamheden kan echter het gebruik van extra gereedschap zoals een momentsleutel vereist zijn.

PERIODIEK ONDERHOUD EN AFSTELLINGEN

OPMERKING

Laat een MBK dealer onderhoud verrichten als u niet beschikt over het gereedschap of de ervaring die voor bepaalde werkzaamheden vereist zijn.

PERIODIEK ONDERHOUD EN AFSTELLINGEN

DAU46870

OPMERKING

- De jaarlijkse controles horen eenmaal per jaar te worden uitgevoerd, behalve wanneer in plaats daarvan een onderhoudsbeurt op kilometerbasis of, voor Groot-Brittannië, op mijlbasis wordt verricht.
- Herhaal de onderhoudsintervallen vanaf 30000 km (17500 mi), beginnend vanaf 6000 km (3500 mi).
- Werkzaamheden gemarkeerd met een asterisk horen te worden uitgevoerd door een MBK dealer, omdat hiertoe speciaal gereedschap, technische gegevens en vakmanschap vereist zijn.

DAU46920

Periodiek onderhoudsschema voor het uitstootcontrolesysteem

NR.	ITEM	CONTROLE OF ONDERHOUDSBEURT	KILOMETERSTAND					JAARLIJKSE CONTROLE
			1000 km (600 mi)	6000 km (3500 mi)	12000 km (7000 mi)	18000 km (10500 mi)	24000 km (14000 mi)	
1	* Brandstofleiding	<ul style="list-style-type: none">• Controleer de brandstofslangen op scheurtjes of beschadigingen.		✓	✓	✓	✓	✓
2	Bougie	<ul style="list-style-type: none">• Vervangen.		✓	✓	✓	✓	✓
3	* Carburateur	<ul style="list-style-type: none">• Controleer de werking van de choke.• Stel het stationair toerental af.	✓	✓	✓	✓	✓	✓
4	* Luchtinlaatsysteem	<ul style="list-style-type: none">• Controleer de luchtafsluitklep, de membraanklep en de slang op beschadiging.• Vervang beschadigde onderdelen indien nodig.		✓	✓	✓	✓	✓

PERIODIEK ONDERHOUD EN AFSTELLINGEN

DAU17716

Algemeen smeer- en onderhoudsschema

NR.	ITEM	CONTROLE OF ONDERHOUDSBEURT	KILOMETERSTAND					JAARLIJKSE CONTROLE
			1000 km (600 mi)	6000 km (3500 mi)	12000 km (7000 mi)	18000 km (10500 mi)	24000 km (14000 mi)	
1	* Luchtfilterelement	• Reinigen.		√		√		
		• Vervangen.			√		√	
2	Koppeling	• Controleer de werking. • Afstellen.	√	√	√	√	√	
3	* Voorrem	• Controleer de werking en het vloeistofniveau en controleer de machine op vloeistoflekkage.	√	√	√	√	√	√
		• Vervang de remblokken.	Wanneer de slijtagelimiet is bereikt					
4	* Achterrem	• Controleer de werking en het vloeistofniveau en controleer de machine op vloeistoflekkage.	√	√	√	√	√	√
		• Vervang de remblokken.	Wanneer de slijtagelimiet is bereikt					
5	* Remslangen	• Controleer op scheurtjes en beschadigingen.		√	√	√	√	√
		• Vervangen.	Elke 4 jaar					
6	* Wielen	• Controleer de speling en controleer op beschadigingen.		√	√	√	√	
7	* Banden	• Controleer op slijtage en beschadigingen. • Vervang indien nodig. • Controleer de bandspanning. • Corrigeer indien nodig.		√	√	√	√	√

PERIODIEK ONDERHOUD EN AFSTELLINGEN

NR.	ITEM	CONTROLE OF ONDERHOUDSBEURT	KILOMETERSTAND					JAAR-LIJKSE CONTROLE
			1000 km (600 mi)	6000 km (3500 mi)	12000 km (7000 mi)	18000 km (10500 mi)	24000 km (14000 mi)	
8	* Wiellagers	<ul style="list-style-type: none"> Controleer op speling of beschadigingen. 		√	√	√	√	
9	* Achterbrug	<ul style="list-style-type: none"> Controleer op een correcte werking en overmatige speling. Smeren met lithiumvet. 		√	√	√	√	
10	Aandrijfketting	<ul style="list-style-type: none"> Controleer de spanning, uitlijning en conditie van de aandrijfketting. Stel de ketting af en smeer deze grondig met een speciale smering voor o-ringkettingen. 	Elke 500 km (300 mi) en na elke wasbeurt of rit in de regen					
11	* Balhoofdlagers	<ul style="list-style-type: none"> Controleer de lagers op speling en oppervlakteruwheid. Smeren met lithiumvet. 	√	√	√	√	√	
12	* Framebevestigingen	<ul style="list-style-type: none"> Controleer of alle moeren, bouten en schroeven stevig zijn vastgezet. 		√	√	√	√	√
13	Scharnieras van remhendel	<ul style="list-style-type: none"> Smeren met siliconenvet. 		√	√	√	√	√
14	Scharnieras van rempedaal	<ul style="list-style-type: none"> Smeren met lithiumvet. 		√	√	√	√	√
15	Scharnieras van koppelingshendel	<ul style="list-style-type: none"> Smeren met lithiumvet. 		√	√	√	√	√
16	Scharnieras van schakelpedaal	<ul style="list-style-type: none"> Smeren met lithiumvet. 		√	√	√	√	√
17	Zijstandaard	<ul style="list-style-type: none"> Controleer de werking. Smeren. 		√	√	√	√	√

PERIODIEK ONDERHOUD EN AFSTELLINGEN

NR.	ITEM	CONTROLE OF ONDERHOUDSBEURT	KILOMETERSTAND					JAARLIJKSE CONTROLE
			1000 km (600 mi)	6000 km (3500 mi)	12000 km (7000 mi)	18000 km (10500 mi)	24000 km (14000 mi)	
18 *	Zijstandaardschakelaar	<ul style="list-style-type: none"> Controleer de werking. 	√	√	√	√	√	√
19 *	Voorvork	<ul style="list-style-type: none"> Controleer op een correcte werking en olie lekkage. 		√	√	√	√	
20 *	Relaisarm achterwielophanging en scharnierpunten verbindingarm	<ul style="list-style-type: none"> Controleer de werking. 		√	√	√	√	
		<ul style="list-style-type: none"> Smeren met lithiumvet. 			√		√	
21 *	Autolube pomp	<ul style="list-style-type: none"> Controleer de werking. Ontlucht indien nodig. 	√		√		√	√
22	Vernellingsbakolie	<ul style="list-style-type: none"> Controleer het olieniveau. 	√	√	√	√	√	√
		<ul style="list-style-type: none"> Verversen. 	√		√		√	
23 *	Voor- en achterremschakelaar	<ul style="list-style-type: none"> Controleer de werking. 	√	√	√	√	√	√
24	Bewegende delen en kabels	<ul style="list-style-type: none"> Smeren. 		√	√	√	√	√
25 *	Gaskabelhuis en gaskabel	<ul style="list-style-type: none"> Controleer de werking en speling. Stel indien nodig de speling af. Smeer het gaskabelhuis en de gaskabel. 		√	√	√	√	√
26 *	Lampen, richtingaanwijzers en schakelaars	<ul style="list-style-type: none"> Controleer de werking. Stel de koplamplichtbundel af. 	√	√	√	√	√	√

PERIODIEK ONDERHOUD EN AFSTELLINGEN

DAU18670

OPMERKING

- Het luchtfilter dient vaker te worden gecontroleerd wanneer u in een extreem vochtige of stoffige omgeving rijdt.
 - Hydraulisch remsysteem
 - Controleer regelmatig het remvloeistofniveau en vul indien nodig bij.
 - Elke twee jaar moeten de inwendige onderdelen van de hoofdremcilinders en de remklauwen worden vervangen en de remvloeistof worden ververs.
 - De remslangen dienen elke vier jaar te worden vervangen, of wanneer deze zijn gescheurd of beschadigd.
-

PERIODIEK ONDERHOUD EN AFSTELLINGEN

DAU18712

Stroomlijn- en framepanelen verwijderen en aanbrengen

Bij het uitvoeren van sommige onderhoudswerkzaamheden beschreven in dit hoofdstuk moeten de afgebeelde stroomlijn- en framepanelen worden verwijderd. Neem deze paragraaf door wanneer een stroomlijn- of framepaneel moet worden verwijderd of aangebracht.

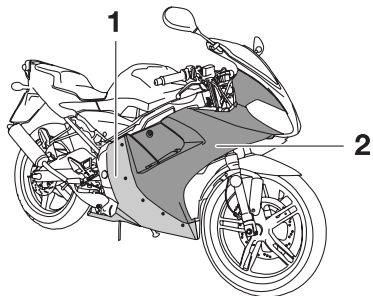

1. Stroomlijnpaneel A
2. Stroomlijnpaneel C

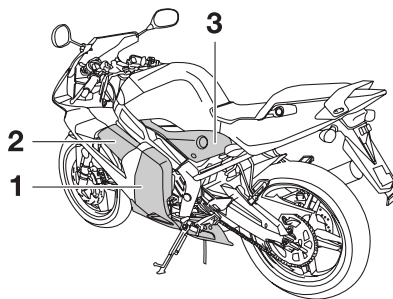

1. Stroomlijnpaneel B
2. Paneel A
3. Paneel B

Stroomlijnpaneel A

Verwijderen van stroomlijnpaneel

Verwijder de schroeven en neem het stroomlijnpaneel los.

DAU18790

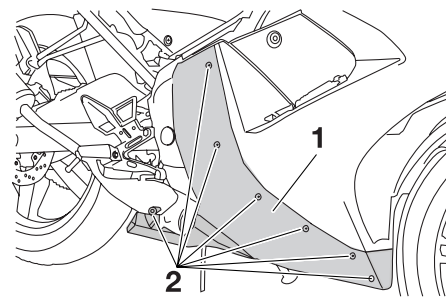

1. Stroomlijnpaneel A
2. Schroef

Aanbrengen van het stroomlijnpaneel

Plaats het stroomlijnpaneel in de oorspronkelijke positie en breng dan de schroeven aan.

Stroomlijnpaneel B

Verwijderen van stroomlijnpaneel

1. Verwijder het stroomlijnpaneel A. (Zie pagina 6-8).
2. Verwijder de getoonde schroeven en neem het stroomlijnpaneel los.

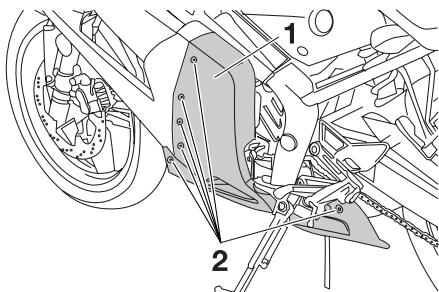

1. Stroomlijnpaneel B
2. Schroef

Aanbrengen van het stroomlijnpaneel

1. Plaats het stroomlijnpaneel in de oorspronkelijke positie en breng dan de schroeven aan.
2. Breng het stroomlijnpaneel A aan.

Stroomlijnpaneel C

Verwijderen van stroomlijnpaneel

1. Verwijder de stroomlijnpanelen A en B. (Zie pagina 6-8).
2. Verwijder de bouten en schroeven zoals weergegeven en haal het stroomlijnpaneel los.

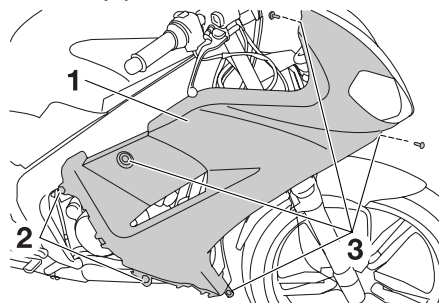

1. Stroomlijnpaneel C
2. Bout
3. Schroef

Aanbrengen van het stroomlijnpaneel

1. Plaats het stroomlijnpaneel in de oorspronkelijke positie en breng dan de bouten en schroeven aan.
2. Bevestig de stroomlijnpanelen A en B.

Paneel A

Verwijderen van het paneel

Verwijder de schroef en trek de afgebeelde gedeelten naar buiten.

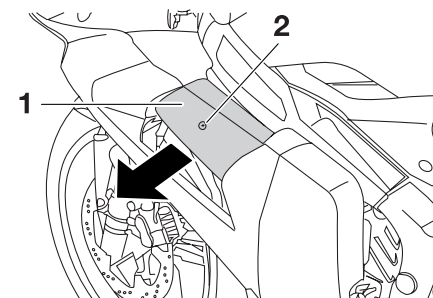

1. Paneel A
2. Schroef

Aanbrengen van het paneel

Plaats het paneel in de oorspronkelijke positie en breng dan de schroef aan.

PERIODIEK ONDERHOUD EN AFSTELLINGEN

DAU19210

DAUS1580

Paneel B

Verwijderen van het paneel

1. Verwijder de schroeven en haal het paneel los.

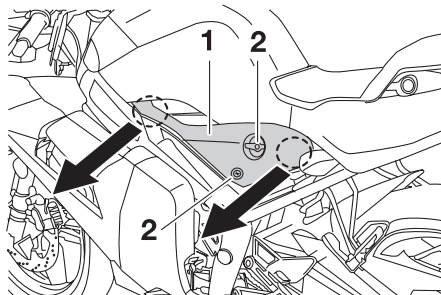

1. Paneel B
2. Schroef

Aanbrengen van het paneel

Plaats het paneel in de oorspronkelijke positie en breng dan de schroeven aan.

Bougie controleren

De bougie is een belangrijk motoronderdeel dat gemakkelijk te controleren is. Door hitte en aanslag slijten bougies op de lange duur. Daarom moeten bougies worden verwijderd en gecontroleerd volgens het periodieke onderhouds- en smeerschema. Bovendien kan aan het uiterlijk van de bougie de conditie van de motor worden afgelezen.

De bougie verwijderen

1. Verwijder het paneel A. (Zie pagina 6-8).
2. Verwijder de bougiedop.

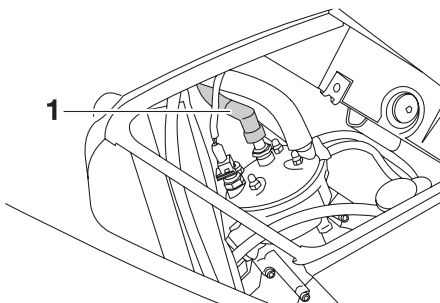

1. Bougiedop

3. Verwijder de bougie zoals getoond met behulp van de bougiesleutel uit het opbergcompartiment. (Zie pagina 6-1).

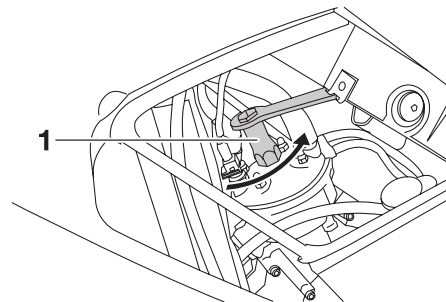

1. Bougiesleutel

Controleren van de bougie

1. Controleer of de porseleinen isolator rondom de centrale elektrode van de bougie een middeldonkere tot lichte kleur vertoont (de ideale kleur als normaal met het voertuig wordt gereden).

OPMERKING

Wanneer de bougie een heel andere kleur vertoont, werkt de motor mogelijk niet naar behoren. Probeer dergelijke problemen niet zelf vast te stellen. Laat in plaats

PERIODIEK ONDERHOUD EN AFSTELLINGEN

DAUS1591

daarvan uw machine nakijken door een MBK dealer.

2. Controleer de bougie op afslijting van de elektroden en op overmatige koolstof- of andere aanslag. Vervang indien nodig de bougie.

Voorgeschreven bougie:
NGK / BR9 ES

De bougie monteren

1. Meet de elektrodenafstand met een draadvoelmaat. Stel de afstand indien nodig af volgens de specificatie.

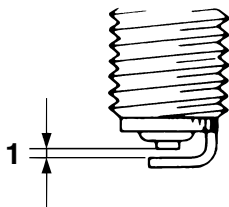

1. Elektrodenafstand

Elektrodenafstand:

0,6–0,7 mm (0,024–0,028 in)

2. Reinig het oppervlak van de bougiepakking en het pasvlak en verwijder eventueel vuil uit de schroefdraad van de bougie.
3. Breng de bougie aan met behulp van de bougiesleutel en zet vast met het correcte aanhaalmoment.

Aanhaalmoment:

Bougie:
22,5 Nm (2,2 m•kgf, 16,3 ft•lbf)

OPMERKING

Als geen mommentsleutel beschikbaar is, wordt de bougie correct vastgezet door handvast te zetten en dan nog 1/4–1/2 slag verder te draaien. De bougie moet echter zo snel mogelijk naar het juiste aanhaalmoment worden aangedraaid.

4. Installeer de bougiedop.
5. Monteer het paneel.

Versnellingsbakolie

Voor iedere rit moet het olieniveau in de versnellingsbak worden gecontroleerd. Ook moet de olie worden verversd volgens de intervalperioden vermeld in het periodieke smeer- en onderhoudsschema.

Controleren van het niveau van de versnellingsbakolie

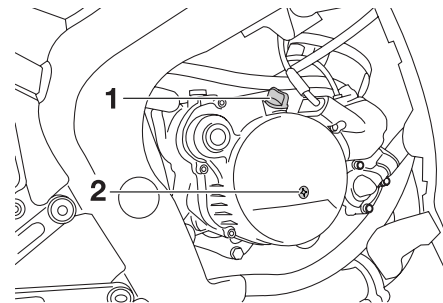

1. Olievuldop
2. Oliniveaucontrolebout

1. Verwijder het stroomlijnpaneel A. (Zie pagina 6-8).
2. Zet de machine op een vlakke ondergrond en houd deze rechtop.

PERIODIEK ONDERHOUD EN AFSTELLINGEN

OPMERKING

Zorg dat de machine rechtop staat bij het controleren van het olieniveau. Wanneer de machine iets schuin staat, kan het niveau al foutief worden afgelezen.

3. Verwijder de olieniveaucontrolebout, en controleer vervolgens het olieniveau.

OPMERKING

Het olieniveau moet zich aan de rand van het controlegat bevinden.

4. Als het olieniveau zich onder de rand van het controlegat bevindt, verwijder dan de olievuldop, voeg voldoende olie van de aanbevolen soort toe om de olie op het juiste niveau te brengen, en breng daarna de olievuldop aan.
5. Breng de olieniveaucontrolebout aan en zet deze daarna vast met het voorgeschreven aanhaalmoment.

Aanhaalmoment:

Olieniveaucontrolebout:
6 Nm (0,6 m•kgf, 4,3 ft•lbf)

Verversen van de versnellingsbakolie

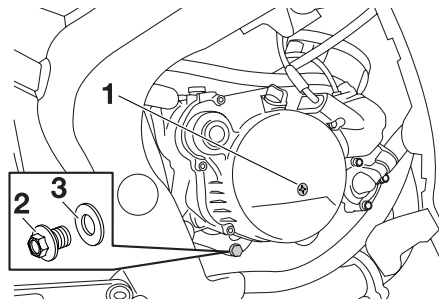

1. Olieniveaucontrolebout
2. Aftapplug versnellingsbakolie
3. Ring

1. Plaats een olieopvangbak onder het versnellingsbakoliereservoir om de gebruikte olie op te vangen.
2. Verwijder de aftapplug voor de versnellingsbakolie en de olieniveaucontrolebout om de olie af te tappen.
3. Breng de aftapplug en de controlebout aan en zet deze daarna vast met de voorgeschreven aanhaalmomenten.

Aanhaalmoment:

Aftapplug versnellingsbakolie:
17,5 Nm (1,7 m•kgf, 12,7 ft•lbf)
Olieniveaucontrolebout:
6 Nm (0,6 m•kgf, 4,3 ft•lbf)

4. Verwijder de olievuldop en vul de voorgeschreven hoeveelheid van de aanbevolen versnellingsbakolie bij. Plaats daarna de olievuldop weer terug en draai deze vast. **LET OP: Zorg ervoor dat geen vreemde materialen in het transmissiehuis terechtkomen.** [DCAM1021]

Aanbevolen versnellingsbakolie:

Zie pagina 8-1

Oliehoeveelheid bij verversing:

0,75 L (0,79 US qt, 0,66 Imp.qt)

5. Start de motor en laat deze een paar minuten stationair draaien, terwijl u het versnellingsbakoliereservoir controleert op lekkage. Als er sprake is van olie lekkage, zet de motor dan direct af en zoek de oorzaak.

PERIODIEK ONDERHOUD EN AFSTELLINGEN

Koelvloeistof

Voor iedere rit moet het koelvloeistofniveau worden gecontroleerd. Ook moet de koelvloeistof worden ververst volgens de intervalperiodes vermeld in het periodieke smeer- en onderhoudsschema.

DAU20070

Controleren van het koelvloeistofniveau

DAU39086

1. Zet de machine op een vlakke ondergrond en houd deze rechtop.

OPMERKING

- Het koelvloeistofniveau moet worden gecontroleerd terwijl de motor koud is, temperatuurverschillen zijn namelijk van invloed op het niveau.
- Zorg dat de machine rechtop staat bij het controleren van het koelvloeistofniveau. Wanneer de machine iets schuin staat, kan het niveau al foutief worden afgelezen.

2. Controleer het koelvloeistofniveau in het reservoir.

OPMERKING

Het koelvloeistofniveau moet tussen de merkstrepen voor minimum- en maximumniveau staan.

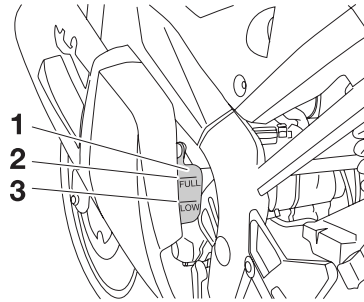

1. Koelvloeistofreservoir
2. Merkstreep maximumniveau
3. Merkstreep minimumniveau

3. Als het koelvloeistofniveau zich op of onder de merkstreep voor minimumniveau bevindt, verwijder dan paneel A. (Zie pagina 6-8).
4. Verwijder de dop van het koelvloeistofreservoir, vul koelvloeistof bij tot aan de merkstreep voor maximumniveau, en breng dan de dop van het koelvloeistofreservoir weer aan. **WAARSCHUWING! Verwijder alleen de dop van het koelvloeistofreservoir. Probeer nooit om de radiatorvuldop te verwijderen als de motor koud is.** [DWA15161] **LET OP: Als er geen koelvloeistof aanwezig is, gebruik dan in plaats daarvan gedistilleerd water of onthard lei-**

dingwater. Gebruik geen hard water of zout water, dit is schadelijk voor de motor. Als er in plaats van koelvloeistof water is gebruikt, vervang dit dan zo snel mogelijk door koelvloeistof, anders is het systeem niet beschermd tegen vorst en corrosie. Als er water aan de koelvloeistof is toegevoegd, laat dan een MBK dealer zo snel mogelijk het antivriesgehalte van de koelvloeistof controleren om te voorkomen dat de effectiviteit van de koelvloeistof afneemt. [DCA10472]

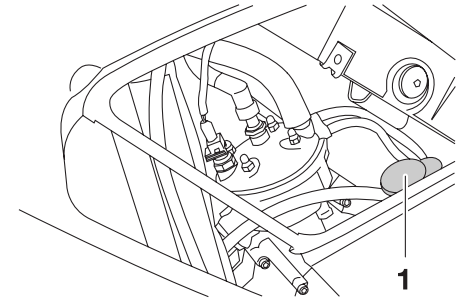

1. Dop koelvloeistofreservoir

PERIODIEK ONDERHOUD EN AFSTELLINGEN

Inhoud koelvloeistofreservoir (tot aan de merkstreep voor maximumniveau):

0,29 L (0,31 US qt, 0,26 Imp.qt)

5. Monteer het paneel.

DAUS1601

Om de koelvloeistof te verversen

1. Zet de machine op een vlakke ondergrond en laat het motorblok indien nodig afkoelen.
2. Verwijder het stroomlijnpaneel C en het paneel A. (Zie pagina 6-8).
3. Schuif een opvangbak onder de motor om de gebruikte koelvloeistof op te vangen.

4. Verwijder de borgbout voor de radiatorvuldop, de borging voor de radiatorvuldop en de radiatorvuldop.

WAARSCHUWING! Probeer nooit om de radiatorvuldop te verwijderen als de motor warm is. [DWA10381]

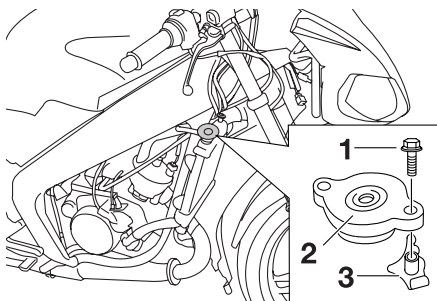

1. Borgbout radiatorvuldop
2. Radiatorvuldop
3. Borging radiatorvuldop

5. Verwijder de aftapplug voor koelvloeistof om het koelsysteem af te tappen.

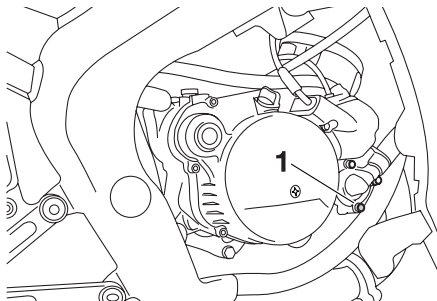

1. Aftapplug koelvloeistof

6. Verwijder de dop van het koelvloeistofreservoir.
7. Haal de koelvloeistofreservoirslang los aan reservoirzijde en laat de koelvloeistof wegstromen uit het reservoir.

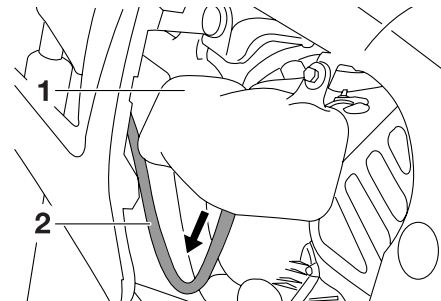

1. Koelvloeistofreservoir
2. Slang koelvloeistofreservoir

8. Nadat de koelvloeistof is uitgestroomd moet het koelsysteem grondig worden gespoeld met schoon kraanwater.
9. Vervang de onderlegging van de aftapplug als deze beschadigd is en zet dan de aftapplug vast met het voorgeschreven aanhaalmoment.

Aanhaalmoment:

Aftapplug koelvloeistof:
9 Nm (0.9 m•kgf, 6.5 ft•lbf)

10. Sluit de koelvloeistofreservoirslang aan.
11. Giet de aanbevolen koelvloeistof in de radiator totdat deze vol is.

Aanbevolen antivries:

Hoogwaardige ethyleenglycol antivries met corrosieremmers voor aluminium motoren

Mengverhouding antivries/water:

1:1

Hoeveelheid koelvloeistof:

Inhoud radiator (inclusief alle leidingen):

0,70 L (0,74 US qt, 0,62 Imp.qt)

Inhoud koelvloeistofreservoir:

0,29 L (0,31 US qt, 0,26 Imp.qt)

12. Breng de radiatorvuldop weer aan.
13. Laat de motor een paar minuten lopen. Zet de motor af en controleer het koelvloeistofniveau in de radiator. Als dit laag staat, vul dan koelvloeistof bij tot aan de rand van de radiator.
14. Monteer de radiatorvuldop, de borging voor de radiatorvuldop en de borgbout voor de radiatorvuldop.

15. Vul het koelvloeistofreservoir tot het maximumniveau met koelvloeistof.
16. Installeer de reservoirdop en controleer op lekkage van koelvloeistof.

OPMERKING _____

Als lekkage wordt gevonden, vraag dan een MBK dealer om het koelsysteem te inspecteren.

17. Breng het stroomlijnpaneel en het framepaneel aan.

Luchtfilterelement

Het luchtfilterelement moet worden gereinigd of vervangen volgens de intervalperiodes vermeld in het periodieke smeeren onderhoudsschema. Vraag een MBK dealer het luchtfilterelement te reinigen of te vervangen.

PERIODIEK ONDERHOUD EN AFSTELLINGEN

DAU21280

Afstellen van de carburateur

De carburateur vormt een belangrijk onderdeel van de motor en moet zeer precies worden afgesteld. Laat daarom de meeste carburateurafstellingen over aan een MBK dealer die over de benodigde vakkennis en ervaring beschikt. De afstelling die in het volgende hoofdstuk is beschreven, wordt echter als onderdeel van het routineonderhoud beschouwd en kan wel door de eigenaar worden uitgevoerd.

DCA10550

LET OP

De carburateur werd op de MBK fabriek ingesteld en uitgebreid getest. Als deze afstellingen worden gewijzigd zonder dat voldoende technische kennis aanwezig is, kan de werking van de motor achteruitgaan of wordt de motor beschadigd.

DAU33482

Afstellen van het stationair toerental

Het stationair toerental moet als volgt worden gecontroleerd en eventueel afgesteld volgens de intervalperioden vermeld in het periodieke smeer- en onderhoudsschema.

De motor moet warm zijn om deze afstelling te verrichten.

1. Verwijder het paneel B. (Zie pagina 6-8).
2. Controleer het stationair toerental en stel dit indien nodig volgens de specificatie af door de stationair stelschroef te verdraaien. Draai de schroef in de richting (a) om het stationair toerental te verhogen. Draai de schroef in de richting (b) om het stationair toerental te verlagen.

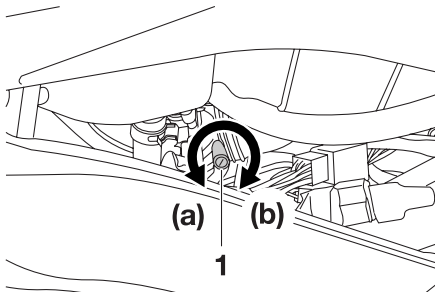

1. Stationair stelschroef

Stationair toerental:
1250–1350 tpm

OPMERKING

Als het voorgeschreven stationair toerental niet haalbaar is volgens de hierboven beschreven werkwijze, vraag dan een MBK dealer de afstelling uit te voeren.

3. Monteer het paneel.

DAU21370

Speling van de gaskabel afstellen

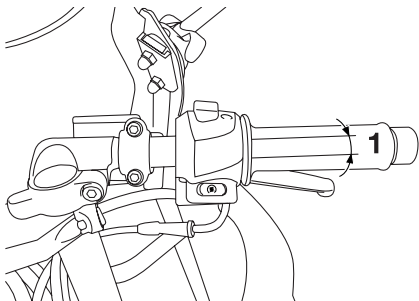

1. Vrije slag gaskabel

De vrije slag van de gaskabel dient 4,0–6,0 mm (0,16–0,24 in) te bedragen bij de gasgreep. Controleer de vrije slag van de gaskabel regelmatig en stel deze indien nodig als volgt af.

OPMERKING

Het stationair toerental moet correct zijn afgesteld voordat de gaskabelspeling wordt gecontroleerd en afgesteld.

1. Draai de borgmoer los.
2. Draai de stelmoer richting (a) voor meer gaskabelspeling. Draai de stelmoer richting (b) voor minder gaskabelspeling.

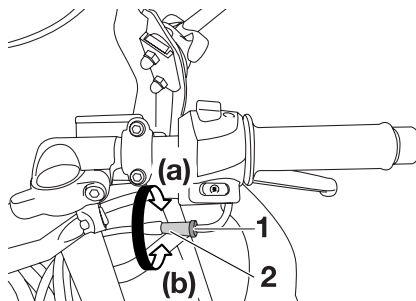

1. Borgmoer
2. Stelmoer

3. Draai de borgmoer aan.

DAU21562

Banden

Let ten aanzien van de voorgeschreven banden op het volgende voor een optimale prestatie, levensduur en veilige werking van uw motorfiets.

Bandenspanning

De bandenspanning moet voor elke rit worden gecontroleerd en indien nodig worden bijgesteld.

DWA10501

WAARSCHUWING

Rijden met deze machine met een onjuiste bandenspanning kan leiden tot verlies van de controle met mogelijk ernstig letsel of overlijden tot gevolg.

- De bandenspanning moet worden gecontroleerd en afgesteld terwijl de banden koud zijn (wanneer de temperatuur van de banden gelijk is aan de omgevingstemperatuur).
- De bandenspanning moet worden aangepast aan de rijnsnelheid en het totale gewicht van rijder, passagier, bagage en accessoires dat voor dit model is vastgesteld.

PERIODIEK ONDERHOUD EN AFSTELLINGEN

Bandenspanning (gemeten op koude banden):

0–90 kg (0–198 lb):

Voor:

180 kPa (1,80 kgf/cm²,
26 psi, 1,80 bar)

Achter:

200 kPa (2,00 kgf/cm²,
29 psi, 2,00 bar)

90–196 kg (198–432 lb):

Voor:

190 kPa (1,90 kgf/cm²,
28 psi, 1,90 bar)

Achter:

230 kPa (2,30 kgf/cm²,
33 psi, 2,30 bar)

Maximale belasting*:

196 kg (432 lb)

* Totaal gewicht van bestuurder, passagier, bagage en accessoires

DWA10511

WAARSCHUWING

Belaad uw machine nooit te zwaar. Rijden met een te zwaar belaste machine kan leiden tot een ongeval.

Inspectie van banden

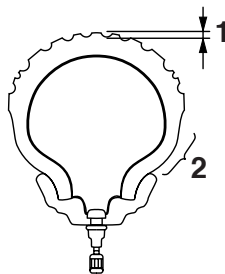

ZALUM0054

1. Bandprofiel diepte
2. Wang van band

Voor elke rit moeten de banden worden gecontroleerd. Als de bandprofiel diepte op het midden van de band de vermelde limiet heeft bereikt, de band stukjes glas bevat of wanneer de wang van de band scheurtjes vertoont, moet de band onmiddellijk door een MBK dealer worden vervangen.

Minimale bandprofiel diepte (voor en achter):

1,6 mm (0,06 in)

OPMERKING

De slijtagelimiet voor bandprofiel diepte is voor diverse landen verschillend. Neem altijd de lokale voorschriften in acht.

Bandeninformatie

Deze motorfiets is uitgerust met gietwiel en tubeless banden.

DWA10461

WAARSCHUWING

Monteer altijd voor- en achterbanden van hetzelfde merk en type. Verschillende banden kunnen het weggedrag van de machine veranderen, wat kan leiden tot een ongeval.

Na uitgebreide tests zijn alleen de hieronder vermelde banden voor dit model goedgekeurd door Yamaha Motor España, S.A.

Voorband:

Maat:

100/80 17 (52H)

Fabrikant/model:

Pirelli / Sport Demon

Continental / Conti-Twist SM

Achterband:

Maat:

130/70 17 (62H)

Fabrikant/model:

Pirelli / Sport Demon

Continental / Conti-Twist SM

DWA10470

WAARSCHUWING

- **Laat sterk versleten banden door een MBK dealer vervangen. Rijden op een machine met versleten banden is niet alleen verboden, maar dit heeft ook een averechts effect op de rijstabiliteit, waardoor u de macht over het stuur zou kunnen verliezen.**
- **De vervanging van onderdelen van wielen en remmen, inclusief banden, dient te worden overgelaten aan een MBK dealer, die over de nodige vakkundige kennis en ervaring beschikt.**

Gietwielen

Let ten aanzien van de voorgeschreven wielen op het volgende voor een optimale prestatie, levensduur en veilige werking van uw voertuig.

- Controleer de velgen voor iedere rit op scheurtjes, verbuiging of kromtrekken. Laat ingeval van schade het wiel door een MBK dealer vervangen. Probeer het wiel nooit zelf te repareren, hoe klein de reparatie ook is. Vervang een wiel dat vervormd is of haarscheurtjes vertoont.
- Na het vervangen van een wiel of band moet het wiel worden uitgebalanceerd. Een niet uitgebalanceerd wiel zal mogelijk slecht functioneren, of kan een slechte wegligging en een verkorte levensduur van de banden tot gevolg hebben.
- Rijd niet te snel direct na het verwisselen van een band. Het bandoppervlak dient eerst te zijn ingereden voordat het zijn optimale eigenschappen verkrijgt.

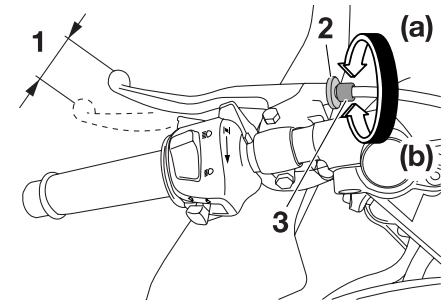
Vrije slag van koppelingshendel afstellen

1. Vrije slag van koppelingshendel
2. Borgmoer
3. Stelbout voor vrije slag koppelingshendel

De vrije slag van de koppelingshendel dient 10,0–15,0 mm (0,39–0,59 in) te bedragen, zoals weergegeven. Controleer de vrije slag van de koppelingshendel regelmatig en stel indien nodig als volgt af.

1. Draai de borgmoer bij de koppelingshendel los.
2. Draai de stelbout richting (a) voor meer vrije slag van de koppelingshendel. Draai de stelbout richting (b) voor minder vrije slag van de koppelingshendel.

PERIODIEK ONDERHOUD EN AFSTELLINGEN

3. Draai de borgmoer aan.

OPMERKING

Als de voorgeschreven vrije slag niet kan worden gehaald op de hierboven beschreven wijze, vraag dan een MBK dealer het inwendig koppelingsmechanisme te controleren.

Vrije slag van voorremhendel controleren

DAUT1221

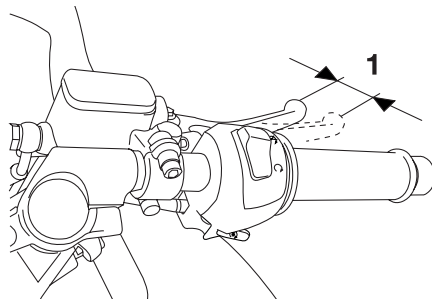

1. Vrije slag voorremhendel

De vrije slag van de remhendel dient 2,0–5,0 mm (0,08–0,20 in) te bedragen, zoals weergegeven. Controleer de vrije slag van de remhendel regelmatig en laat indien nodig een MBK dealer het remsysteem controleren.

DWA10641

WAARSCHUWING

Als de vrije slag van de remhendel niet normaal is, wijst dat op een serieus defect in het remsysteem. Laat het remsysteem vóór gebruik van het voertuig nakijken of repareren door een MBK dealer.

Vrije slag van rempedaal afstellen

DAUM1353

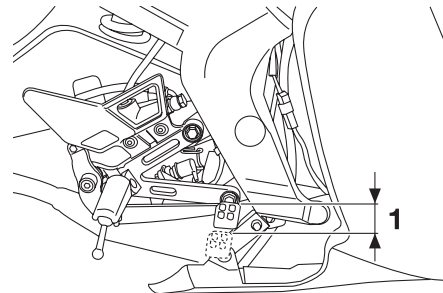

1. Vrije slag rempedaal

De vrije slag van het rempedaal dient 5,0–10,0 mm (0,20–0,39 in) te bedragen, zoals weergegeven. Controleer de vrije slag van het rempedaal regelmatig en laat deze indien nodig door een MBK dealer afstellen.

DWAM1030

WAARSCHUWING

Als de vrije slag van het rempedaal niet normaal is, wijst dat op een serieus defect in het remsysteem. Laat het remsysteem vóór gebruik van de motorfiets nakijken of repareren door een MBK dealer.

DAUB1100

De stand van het schakelpedaal afstellen

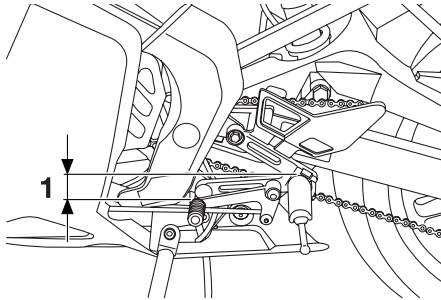

1. Afstand tussen schakelpedaal en voetsteun

De bovenzijde van het schakelpedaal moet ca. 65 mm (2,56 in) onder de bovenzijde van de voetsteun staan, zoals in de afbeelding. Controleer de stand van het schakelpedaal regelmatig en laat indien nodig afstellen door een MBK dealer.

DAU22272

Remlichtschakelaar afstellen

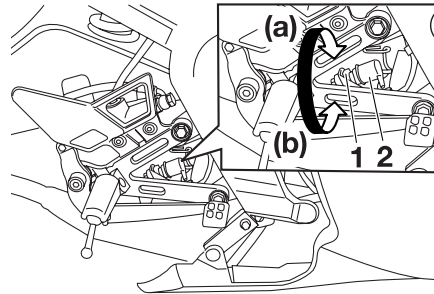

1. Stelmoer remlichtschakelaar
2. Remlichtschakelaar

Het remlicht, dat wordt geactiveerd door het rempedaal, moet oplichten net voordat de remmen aangrijpen. Stel indien nodig de remlichtschakelaar als volgt af. Verdraai de stelmoer van de achterste remlichtschakelaar en houd daarbij de remlichtschakelaar vast. Draai de stelmoer in de richting (a) om het remlicht eerder te laten branden. Draai de stelmoer in de richting (b) om het remlicht later te laten branden.

DAU22390

Controleren van voor- en achterremblokken

De remblokken in de voor- en achterrem moeten worden gecontroleerd op slijtage volgens de intervalperioden voorgeschreven in het periodieke smeer- en onderhoudsschema.

DAU22430

Remblokken voorrem

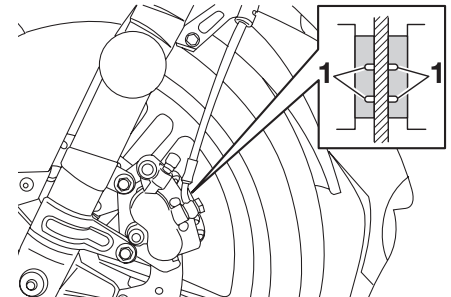

1. Slijtage-indicatorgroef remblok

Elk voorremblok is voorzien van slijtage-indicatorgroeven, zodat het remblok kan worden gecontroleerd zonder de rem te hoeven demonteren. Let op de slijtage-indicatorgroeven om de remblokslijtage te controleren. Wanneer een remblok zover is afgesleten dat de slijtage-indicatorgroeven vrijwel zijn verdwenen, vraag dan een

PERIODIEK ONDERHOUD EN AFSTELLINGEN

MBK dealer de remblokken als set te vervangen.

DAU22480

Remblokken achterrem

Elk achterremblok heeft een eigen slijtage-indicatorgroef, zodat het remblok kan worden gecontroleerd zonder de rem te demonteren. Controleer de remblokslijtage als volgt.

1. Verwijder de remklauwbout en kantel dan de remklauw naar voren om de slijtage-indicatorgroef te controleren. Wanneer een remblok zover is afgesleten dat de slijtage-indicatorgroef vrijwel is verdwenen, vraag dan een MBK-dealer de remblokken als set te vervangen.

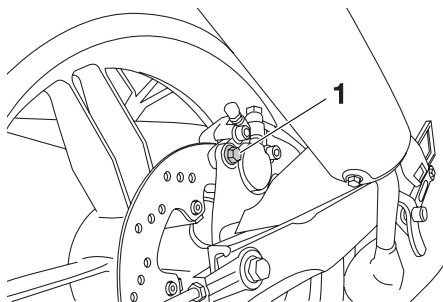

1. Remklauwbout

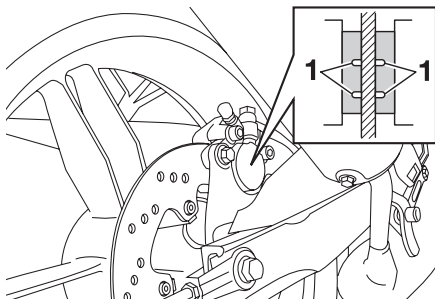

1. Slijtage-indicatorgroef remblok

2. Breng de remklauwbout aan en zet deze dan vast met het voorgeschreven aanhaalmoment.

Aanhaalmoment:
Remklauwbout:
30 Nm (3,0 m•kgf, 21,7 ft•lbf)

DAU22580

Controleren van remvloeistofniveau

Voorrem

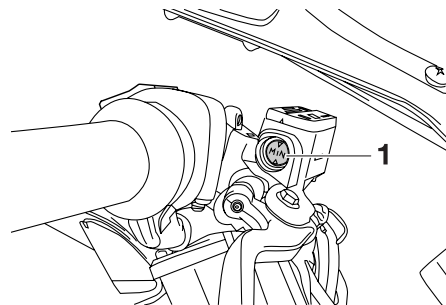

1. Merkstreep minimumniveau

Achterrem

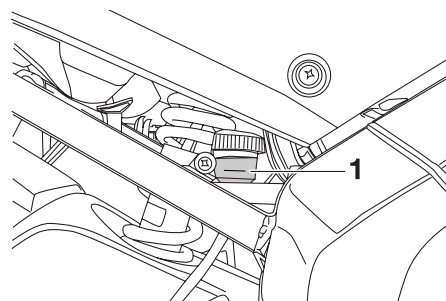

1. Minimumniveau

Bij een tekort aan remvloeistof kan lucht het remsysteem binnendringen, waarna de remwerking mogelijk minder effectief is.

Controleer alvorens te gaan rijden of de remvloeistof boven de merkstreep voor minimumniveau staat en vul indien nodig bij. Een laag remvloeistofniveau wijst mogelijk op verregaande remblokslijtage en/of lekkage in het remsysteem. Als het remvloeistofniveau laag is, controleer dan de remblokken op slijtage en het remsysteem op lekkage.

Neem de volgende voorzorgsmaatregelen in acht:

- Bij het controleren van het remvloeistofniveau moet het bovenzvlak van het remvloeistofreservoir horizontaal staan.
- Gebruik uitsluitend de voorgeschreven kwaliteit remvloeistof, anders kunnen de rubber afdichtingen verslechteren en zo lekkage en slechte remwerking teweegbrengen.

- Vul bij met hetzelfde type remvloeistof. Bij vermengen van verschillende typen remvloeistof kunnen schadelijke chemische reacties optreden en kan de remwerking verslechteren.
- Pas op en zorg dat tijdens bijvullen geen water het remvloeistofreservoir kan binnendringen. Water zal het kookpunt van de remvloeistof aanzienlijk verlagen zodat dampbelvorming kan optreden.
- Remvloeistof kan gelakte of kunststof onderdelen aantasten. Veeg gemorste remvloeistof steeds direct af.
- Naarmate de remblokken afslijten, zal het remvloeistofniveau geleidelijk verder dalen. Vraag echter wel een MBK dealer om een inspectie als het remvloeistofniveau plotseling sterk is gedaald.

Remvloeistof verversen

Vraag een MBK dealer de remvloeistof te verversen volgens de intervalperioden voorgeschreven onder OPMERKING in het periodieke smeer- en onderhoudsschema. Laat bovendien de oliekeerringen van de hoofdremcilinders, de remklauwen en de remslangen vervangen volgens de intervalperioden of wanneer ze lek of beschadigd zijn.

- Vloeistofafdichtingen: Vervang elke twee jaar.
- Remslangen: Vervang elke vier jaar.

Aanbevolen remvloeistof:
DOT 4

PERIODIEK ONDERHOUD EN AFSTELLINGEN

Spanning aandrijfketting

De spanning van de aandrijfketting moet voorafgaand aan elke rit worden gecontroleerd en indien nodig worden bijgesteld.

DAU22760

Aandrijfketting controleren op spanning

DAU22783

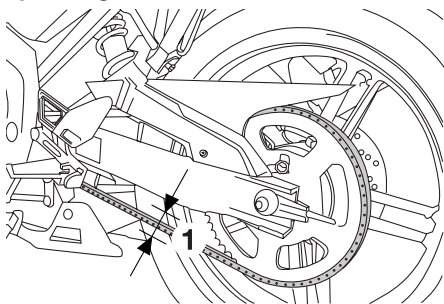

1. Spanning aandrijfketting

1. Zet de motorfiets op de zijstandaard.

OPMERKING

Bij het controleren en instellen van de spanning van de aandrijfketting mag er geen gewicht op de motorfiets rusten.

2. Schakel de versnellingsbak in de vrijstand.

3. Draai het achterwiel door de motorfiets te duwen en vind zo het strakste gedeelte in de aandrijfketting; meet nu de spanning van de ketting zoals afgebeeld.

Spanning aandrijfketting:
20,0–25,0 mm (0,79–0,98 in)

4. Stel de spanning van de ketting als volgt bij als deze niet correct is.

OPMERKING

Bij het controleren van de spanning van de aandrijfketting mag de kettingspanner de aandrijfketting niet raken.

DAU22921

Om de spanning van de aandrijfketting af te stellen

1. Verwijder de splitpen uit de wielasmoer, en draai de wielasmoer daarna los.
2. Draai de borgmoer los op de kettingspanner, op beide uiteinden van de achterbrug.
3. Draai om de aandrijfketting strakker te stellen de stelbout aan beide uiteinden van de achterbrug in de richting (a). Stel de ketting losser door de stelbout aan beide uiteinden

van de achterbrug in de richting (b) te draaien en dan het achterwiel naar voren te drukken. **LET OP: Een onjuiste kettingspanning leidt tot overbelasting van de motor en andere essentiële onderdelen van de machine en kan resulteren in overslaan of breken van de ketting. Houd om dit te voorkomen de kettingspanning binnen de gespecificeerde waarden.** [DCA10571]

OPMERKING

Gebruik voor een goede wieluitlijning de uitlijnmerktekens aan beide zijden van de achterbrug, om zeker te zijn dat beide stelmoeren dezelfde positie hebben.

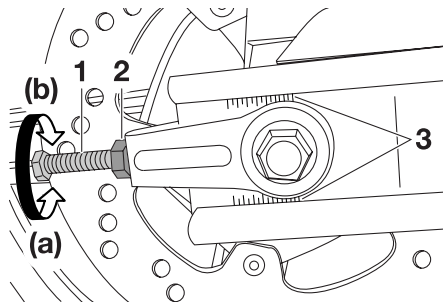

1. Stelbout spanning aandrijfketting
2. Borgmoer kettingspanner
3. Uitlijnmerktekens

4. Draai de borgmoeren vast en zet dan de wielasmoer vast met het voorgeschreven aanhaalmoment.

Aanhaalmoment:

Wielasmoer:

90 Nm (9,0 m•kgf, 65,1 ft•lbf)

5. Plaats een nieuwe splitpen in de wielasmoer, en buig de uiteinden zoals getoond. **WAARSCHUWING!** Gebruik altijd een nieuwe splitpen voor de wielasmoer. [DWA10701]

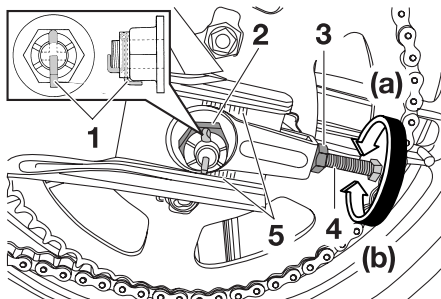

1. Splitpen
2. Wielasmoer
3. Borgmoer kettingspanner
4. Stelbout spanning aandrijfketting
5. Uitlijnmerktekens

OPMERKING

Controleer of de twee inkepingen in de wielasmoer zich tegenover het gat door de wielas bevinden, of draai de wielasmoer anders verder vast totdat dit wel het geval is.

Aandrijfketting reinigen en smeren

De aandrijfketting moet worden gereinigd en gesmeerd volgens de intervalperiodes zoals voorgeschreven in het periodieke smeer- en onderhoudsschema, anders zal de ketting snel slijten, met name in vochtige of stoffige gebieden. Onderhoud de ketting als volgt.

LET OP

De aandrijfketting moet worden gesmeerd nadat de motorfiets is gewassen of ermee in de regen is gereden.

1. Reinig de aandrijfketting met petroleum en een zacht borsteltje. **LET OP:** Reinig de aandrijfketting niet met stoomreinigers, hogedrukreinigers of ongeschikte oplosmiddelen om schade aan de O-ringen te voorkomen. [DCA11121]
2. Wrijf de aandrijfketting droog.
3. Smeer de aandrijfketting grondig met speciale smering voor o-ringkettingen. **LET OP:** Breng geen motorolie of andere smeermiddelen aan op de aandrijfketting, deze kunnen stoffen bevatten die de O-ringen kunnen beschadigen. [DCA11111]

PERIODIEK ONDERHOUD EN AFSTELLINGEN

DAU23101

Kabels controleren en smeren

De werking van alle bedieningskabels en de conditie van alle kabels moet voorafgaand aan elke rit worden gecontroleerd en de kabel en kabeleinden moeten indien nodig worden gesmeerd. Vraag een MBK dealer een kabel te controleren of te vervangen wanneer deze is beschadigd of niet soepel beweegt. **WAARSCHUWING! Schade aan de buitenkabel kan de kabelwerking hinderen en leiden tot roestvorming op de binnenkabel. Vervang een beschadigde kabel zo snel mogelijk om onveilige omstandigheden te voorkomen.** [DWA10721]

6

Aanbevolen smeermiddel:
Motorolie

DAU23111

Controleren en smeren van gasgreep en gaskabel

De werking van de gasgreep hoort voorafgaand aan elke rit te worden gecontroleerd. Smeer ook de gaskabel volgens de intervaltijden gespecificeerd in het periodiek onderhoudsschema.

DAU23120

Afstellen van de Autolube pomp

De Autolube 2-takt olie-injectiepomp vormt een vitaal en geavanceerd onderdeel van de motor en moet door een MBK dealer worden afgesteld volgens de intervalperioden zoals vermeld in het periodiek smering- en onderhoudsschema.

PERIODIEK ONDERHOUD EN AFSTELLINGEN

DAU44271

Controleren en smeren van rem- en schakelpedalen

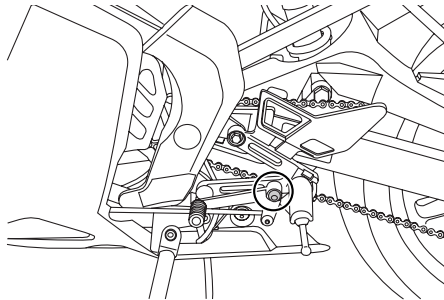
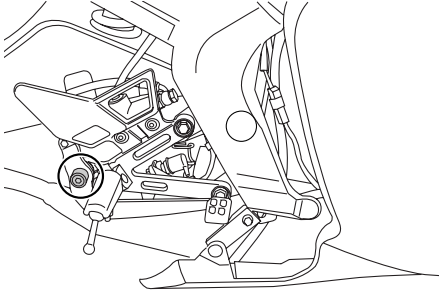

De werking van het rem- en het schakelpedaal moet voorafgaand aan elke rit worden gecontroleerd en de pedaalcharnierpunten moeten indien nodig worden gesmeerd.

Aanbevolen smeermiddel:
Lithiumvet

DAU23142

Controleren en smeren van rem- en koppelingshendels

Remhendel

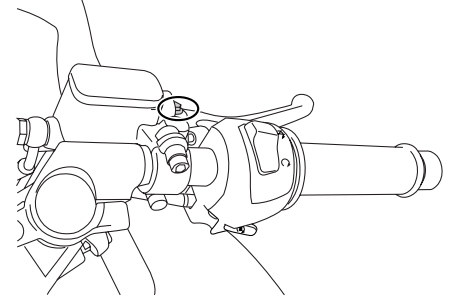

Koppelingshendel

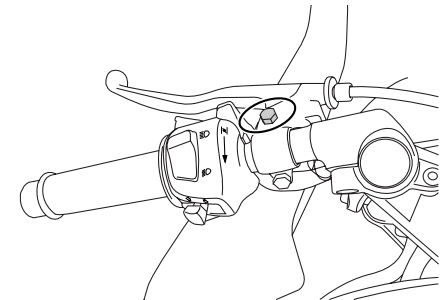

PERIODIEK ONDERHOUD EN AFSTELLINGEN

De werking van de rem- en de koppelingshendel moet voorafgaand aan elke rit worden gecontroleerd en de hendelscharnierpunten moeten indien nodig worden gesmeerd.

Aanbevolen smeermiddelen:

Remhendel:
Siliconenvet
Koppelingshendel:
Lithiumvet

Zijstandaard controleren en smeren

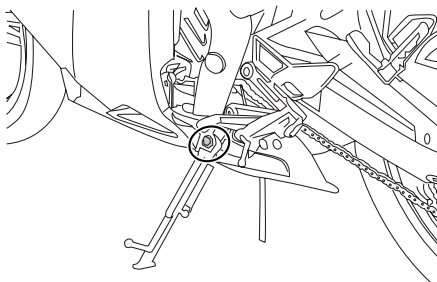

De werking van de zijstandaard moet voorafgaand aan elke rit worden gecontroleerd en het scharnierpunt en de metaal-opmetaal contactvlakken moeten indien nodig worden gesmeerd.

DWA10731

WAARSCHUWING

Als de zijstandaard niet soepel omhoog en omlaag beweegt, vraag dan een MBK dealer deze te controleren of te repareren. Een slecht functionerende zijstandaard kan het wegdek raken en u afleiden, waardoor u de controle over de machine kunt verliezen.

Aanbevolen smeermiddel:
Lithiumvet

DAU23202

DAU23272

Voorvork controleren

De conditie en de werking van de voorvork moeten als volgt worden gecontroleerd volgens de intervalperioden vermeld in het periodieke smeer- en onderhoudsschema.

Om de conditie te controleren

Controleer de binnenste vorkbuizen op krassen, beschadigingen en overmatige olie lekkage.

Om de werking te controleren

1. Zet de machine op een vlakke ondergrond en houd deze rechtop. **WAARSCHUWING! Ondersteun de machine zorgvuldig om omvallen en mogelijk letsel te voorkomen.**

[DWA10751]

2. Bekrachtig de voorrem en druk het stuur een paar keer stevig naar beneden om te controleren of de voorvork soepel in- en uitveert.

DAU23283

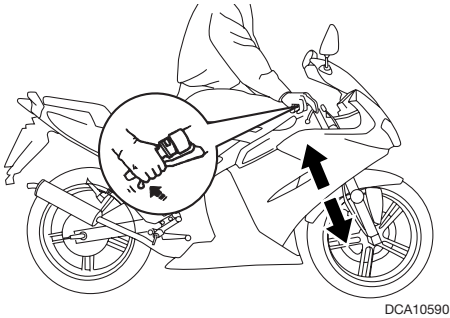

DCA10590

LET OP

Als schade wordt gevonden of de voorvork niet soepel beweegt, vraag dan een MBK dealer te repareren of te controleren.

Stuursysteem controleren

Losse of versleten balhoofdslagers kunnen gevaarlijk zijn. De werking van het stuursysteem moet als volgt worden gecontroleerd volgens de intervalperioden vermeld in het periodieke smeer- en onderhoudsschema.

1. Plaats een standaard onder de motor zodat het voorwiel los is van de grond. **WAARSCHUWING! Onders-teun de machine zorgvuldig om omvallen en mogelijk letsel te voorkomen.** [DWA10751]
2. Houd de voorvorkpoten aan het onderste uiteinde beet en probeer ze naar voren en achteren te bewegen. Als speling wordt gevoeld, vraag dan een MBK dealer het stuursysteem te inspecteren of repareren.

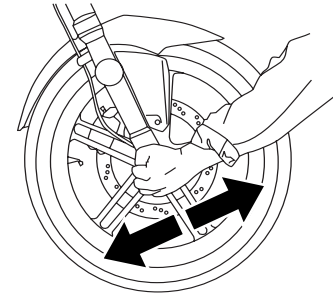

PERIODIEK ONDERHOUD EN AFSTELLINGEN

DAU23290

Controleren van wiellagers

De voor- en achterwiellagers moeten worden gecontroleerd volgens de intervalperiodes voorgeschreven in het periodieke smeer- en onderhoudsschema. Als de wielnaaf speling vertoont of het wiel niet soepel draait, vraag dan een MBK dealer de wiellagers te controleren.

DAU23444

Accu

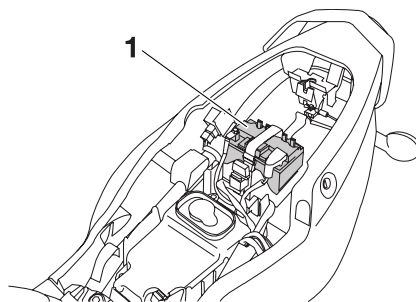

1. Accu

Dit model is voorzien van een VRLA (Valve Regulated Lead Acid)-accu. De elektrolyt hoeft niet te worden gecontroleerd en er hoeft geen gedistilleerd water te worden bijgevoerd. Het is echter wel nodig om de accukabelverbindingen te controleren en, indien nodig, vast te zetten.

DWA10760

WAARSCHUWING

- **Elektrolyt is giftig en gevaarlijk omdat het zwavelzuur bevat, een stof die ernstige brandwonden veroorzaakt. Vermijd contact met de huid, ogen of kleding en bescherm uw ogen altijd bij werkzaamheden nabij accu's. Voer als volgt EERSTE HULP uit als er**

lichamelijk contact is geweest met elektrolyt.

- **UITWENDIG:** Spoel overvloedig met water.
- **INWENDIG:** Drink grote hoeveelheden water of melk en roep direct de hulp in van een arts.
- **OGEN:** Spoel gedurende 15 minuten met water en roep direct medische hulp in.
- **Accu's produceren het explosieve waterstofgas. Houd daarom vonden, open vuur, sigaretten e.d. uit de buurt van de accu en zorg voor voldoende ventilatie bij acculaden in een afgesloten ruimte.**
- **HOUD DEZE EN ALLE ACCU'S BUITEN BEREIK VAN KINDEREN.**

Om de accu op te laden

Vraag zo snel mogelijk een MBK dealer de accu te laden als deze ontladen lijkt te zijn. Vergeet niet dat de accu sneller ontladen raakt als de machine is uitgerust met optionele elektrische accessoires.

DCA16520

LET OP

Voor het opladen van een VRLA (Valve Regulated Lead Acid)-accu is een speciale acculader (met constante spanning) vereist. Bij gebruik van een conventionele acculader raakt de accu beschadigd. Als u niet beschikt over een acculader met constante spanning, laat de accu dan opladen door uw MBK dealer.

Om de accu op te bergen

1. Verwijder de accu als het voertuig langer dan een maand niet wordt gebruikt, laad hem volledig bij en zet dan weg op een koele en droge plek.
LET OP: Draai voordat u de accu verwijdert de sleutel naar "OFF" en haal dan eerst de negatieve kabel en daarna de positieve kabel los.

[DCA16302]

2. Als de accu langer dan twee maanden wordt weggeborgen, moet deze minstens eenmaal per maand worden gecontroleerd; laad de accu dan indien nodig steeds volledig bij.
3. Laad de accu volledig bij alvorens te installeren.

4. Controleer na installatie of de accukabels correct zijn aangesloten op de accupolen.

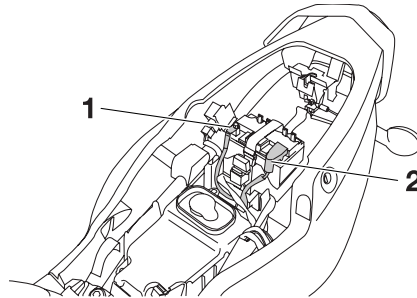

1. Negatieve accukabel (zwart)
2. Positieve accukabel (rood)

DCA16530

LET OP

Houd de accu steeds opgeladen. Stallen van een ontladen accu kan leiden tot permanente accuschade.

DAU23482

Zekering vervangen

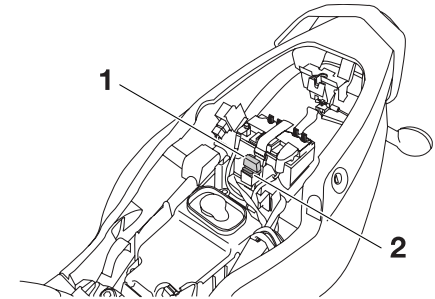

1. Hoofdzekering
2. Backup-zekering

De zekeringhouder bevindt zich onder het zadel. (Zie pagina 3-11).

Vervang de zekering als volgt als deze is doorgebrand.

1. Draai de contactsleutel naar "⊗" en schakel alle elektrische circuits uit.
2. Verwijder de doorgebrande zekering en breng een nieuwe zekering met de voorgeschreven ampèrewaarde aan.
WAARSCHUWING! Gebruik geen zekeringen met een hogere ampèrage dan aanbevolen om ernstige schade aan het elektrische systeem en mogelijk brand te voorkomen. [DWA15131]

PERIODIEK ONDERHOUD EN AFSTELLINGEN

Voorgeschreven zekering:
10,0 A

3. Draai de contactsleutel naar “ \odot ” en schakel de elektrische circuits in om te zien of de apparatuur werkt.
4. Als de zekering direct opnieuw doorbrandt, vraag dan een MBK dealer het elektrisch systeem te controleren.

Koplampgloeilamp vervangen

De koplamp op dit model heeft een halogeen gloeilamp. Vervang de koplampgloeilamp als volgt als deze is doorgebrand.

DAU23801

DCA10660

LET OP

Raak het glas van de koplampgloeilamp niet aan zodat dit vetvrij blijft, anders kan de doorzichtigheid van het glas, de lichtintensiteit en de levensduur nadelig worden beïnvloed. Wrijf eventuele verontreinigingen en vingerafdrukken op het gloeilampglas weg met een doekje gedrenkt in alcohol of thinner.

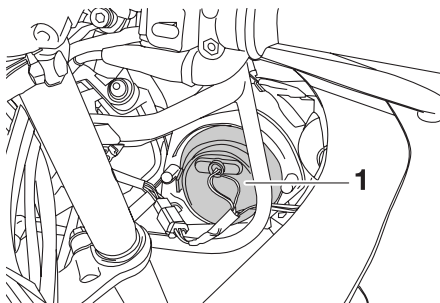

1. Gloeilampkap

1. Verwijder de gloeilampkap en maak dan de koplampstekker los.

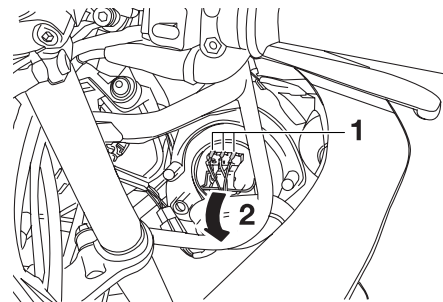

1. Kabelstekker koplamp
2. Loshalen.

2. Haak de gloeilamphouder los en verwijder de defecte gloeilamp.

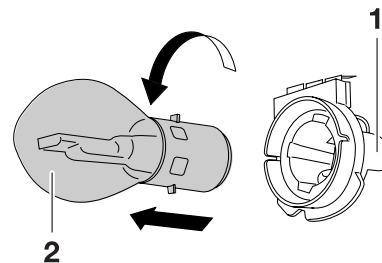

1. Gloeilamphouder
2. Koplampgloeilamp

PERIODIEK ONDERHOUD EN AFSTELLINGEN

3. Breng een nieuwe koplampgloeilamp aan en zet deze dan vast met de gloeilamp houder.
4. Sluit de koplampstekker aan en breng dan de gloeilampkap aan.
5. Vraag indien nodig een MBK dealer de koplamplichtbundel af te stellen.

DAU24133

Gloeilamp in remlicht/achterlicht vervangen

1. Verwijder de lamplens van het remlicht/achterlicht door de schroeven los te draaien.

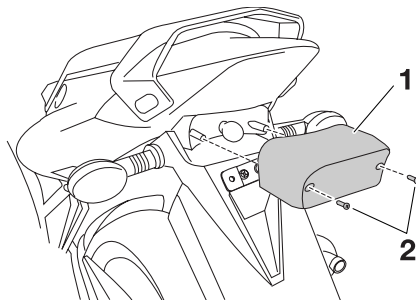

1. Lamplens achterlicht/remlicht
2. Schroef

2. Verwijder de defecte gloeilamp door deze in te drukken en linksom te draaien.

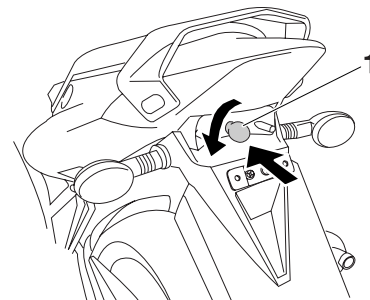

1. Gloeilamp remlicht/achterlicht

3. Plaats een nieuwe gloeilamp in de fitting, druk deze in en draai rechtsom tot hij stuit.
4. Monteer de lamplens door de schroeven aan te brengen. **LET OP: Draai de schroeven niet te vast, hierdoor kan de lens breken.** [DCA10681]

PERIODIEK ONDERHOUD EN AFSTELLINGEN

DAUS1352

Gloeilamp in voorste richtingaanwijzer vervangen

DCA10670

LET OP

Het is aan te bevelen dit werk uit te laten voeren door een MBK dealer.

1. Verwijder de fitting (samen met de gloeilamp) door hem voor de rechterrichtingaanwijzer linksom en voor de linkerrichtingaanwijzer rechtsom te draaien.

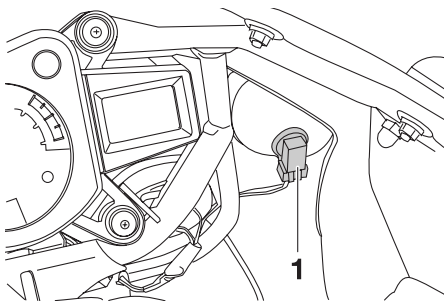

1. Fitting gloeilamp richtingaanwijzer

2. Verwijder de defecte gloeilamp door deze uit te trekken.

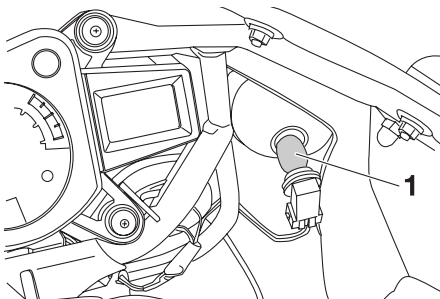

1. Gloeilamp richtingaanwijzer

3. Steek een nieuwe gloeilamp in de fitting.
4. Monteer de fitting (samen met de gloeilamp) door hem voor de rechterrichtingaanwijzer rechtsom en voor de linkerrichtingaanwijzer linksom te draaien.

DAUS1610

Gloeilamp achterste richtingaanwijzer vervangen

1. Verwijder de lamplens van de richtingaanwijzer door de schroef te verwijderen.

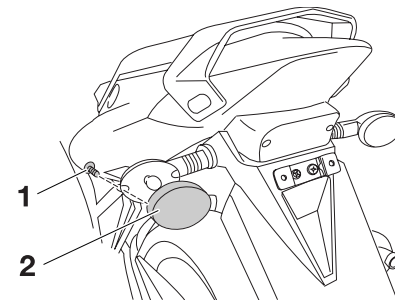

1. Schroef
2. Lamplens richtingaanwijzer

2. Verwijder de defecte gloeilamp door deze in te drukken en linksom te draaien.

DAUM1461

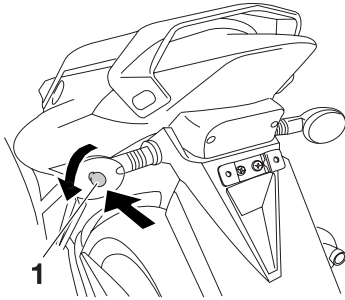

1. Gloeilamp richtingaanwijzer

3. Plaats een nieuwe gloeilamp in de fitting, druk deze in en draai rechtsom tot hij stuit.
4. Monteer de lamplens door de schroef aan te brengen. **LET OP: Draai de schroef niet te vast, hierdoor kan de lens breken.** [DCA11191]

Gloeilamp in kentekenverlichting vervangen

1. Verwijder het kapje over de kentekenverlichting door de schroef los te draaien.

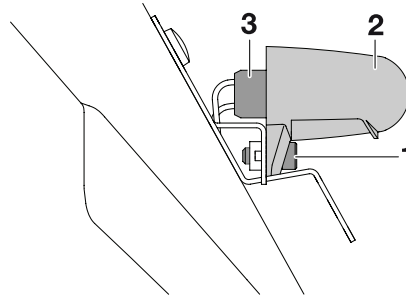

1. Schroef
2. Afdekking van kentekenverlichting
3. Gloeilampfitting kentekenverlichting

2. Verwijder de lampfitting (samen met de gloeilamp) door deze naar buiten te trekken.

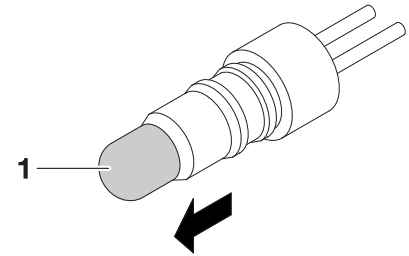

1. Gloeilamp

3. Verwijder de defecte gloeilamp door deze uit te trekken.
4. Steek een nieuwe gloeilamp in de fitting.
5. Breng de lampfitting aan (samen met de gloeilamp) door deze vast te drukken.
6. Monteer de kap over de kentekenverlichting door de schroef aan te brengen.

DAU25871

DWA15141

Problemen oplossen

MBK motorfietsen ondergaan een grondige inspectie voordat ze vanaf de fabriek op transport gaan, maar tijdens gebruik kunnen toch storingen optreden. Problemen in de brandstof-, compressie- of ontstekingsystemen kunnen bijvoorbeeld de oorzaak zijn van slecht starten of een afname in motorvermogen.

In de volgende storingzoekschema's is een snelle en gemakkelijke werkwijze weergegeven om deze vitale systemen zelf te kunnen controleren. Ga met uw motorfiets echter wel naar een MBK dealer als reparaties nodig zijn, hier zijn vakkundige monteurs aanwezig die beschikken over het benodigde gereedschap en de ervaring en vakkennis om het nodige onderhoud aan de motorfiets correct te verrichten.

Gebruik uitsluitend originele MBK vervangingsonderdelen. Niet-originele onderdelen lijken misschien op MBK onderdelen maar zijn toch vaak van mindere kwaliteit en hebben een kortere levensduur, zodat dan later mogelijk toch dure reparaties nodig zijn.

WAARSCHUWING

Rook niet tijdens het controleren van het brandstofsysteem en let erop dat er geen open vuur of vonken in de omgeving zijn, inclusief waakvlammen van geisers of ovens. Benzine en benzinedampen kunnen vlam vatten of exploderen, met ernstig letsel of schade aan eigendommen tot gevolg.

Storingzoekschema's

Startproblemen of slechte werking van de motor

1. Brandstof

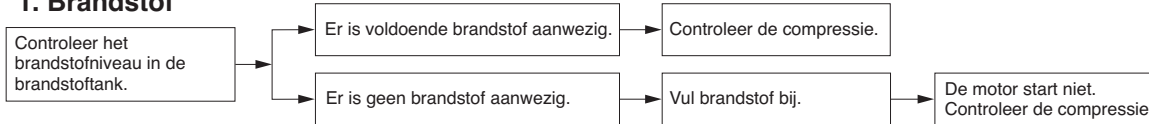

2. Compressie

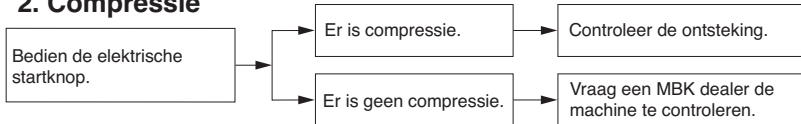

3. Ontsteking

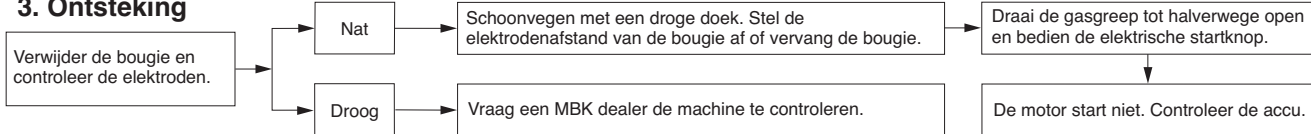

4. Accu

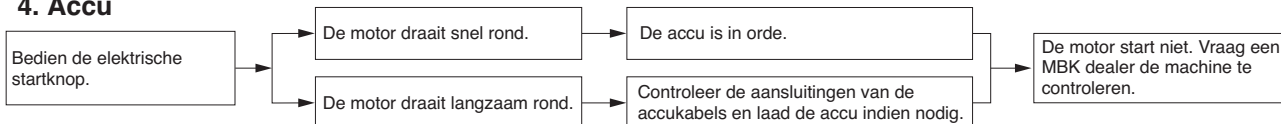

PERIODIEK ONDERHOUD EN AFSTELLINGEN

Oververhitte motor

DWA10400

⚠ WAARSCHUWING

- Verwijder de koelvloeistofradiatorvuldop niet terwijl de motor en de koelvloeistofradiator nog heet zijn. Hete vloeistof en stoom kan naar buiten spuiten en zo ernstige brandwonden veroorzaken. Wacht tot de motor is afgekoeld.
- Breng na verwijderen van de borgbout voor de radiatorvuldop een dikke doek, bijvoorbeeld een handdoek, aan over de radiatorvuldop en draai deze dan langzaam linksom tegen de aanslag zodat de nog aanwezige druk kan ontsnappen. Druk de dop omlaag zodra het siggeluid stopt en draai deze linksom en verwijder de dop.

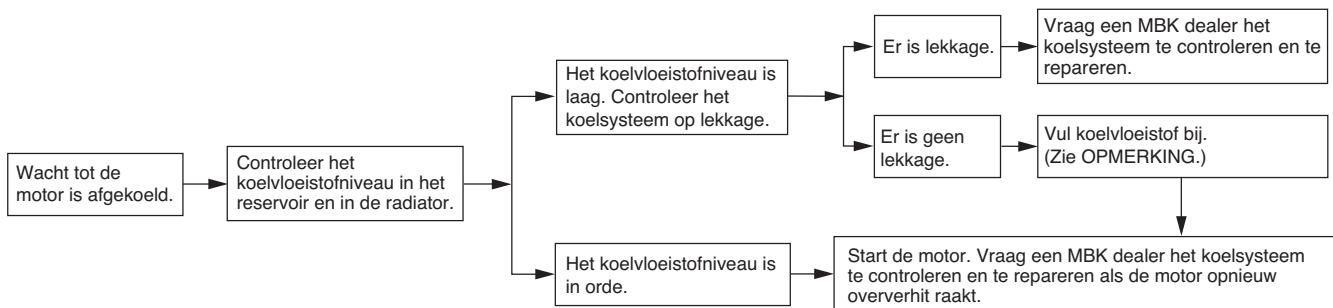

OPMERKING

Als geen koelvloeistof beschikbaar is, kan tijdelijk leidingwater worden gebruikt, maar dit moet wel zo snel mogelijk door de voorgeschreven koelvloeistof worden vervangen.

VERZORGING EN STALLING VAN DE MOTORFIETS

Matkleur, let op

DAU37833

DCA15192

LET OP

Sommige modellen zijn uitgerust met matkleurige onderdelen. Raadpleeg een MBK dealer voor advies over wat voor producten gebruikt moeten worden om het voertuig te reinigen.

Het gebruik van een borsteltje, chemische producten of reinigingsmiddelen tijdens het reinigen van deze onderdelen kan het oppervlak bekrassen of beschadigen. Ook was moet niet worden aangebracht op een van de matkleurige onderdelen.

Verzorging

De open constructie van een motorfiets maakt de fraaie techniek beter zichtbaar, maar de machine is hierdoor ook kwetsbaarder. Er kan roestvorming en corrosie optreden, ook al zijn hoogwaardige componenten gebruikt. Een roestige uitlaatpijp valt bij een auto niet zo op, maar doet bij een motorfiets afbreuk aan het algehele uiterlijk. Regelmatige en correcte verzorging is niet alleen vereist volgens de garantiebepalingen, maar zorgt ook dat de motorfiets er langer mooi uit blijft zien, verlengt de levensduur en verbetert de prestaties.

Alvorens te reinigen

1. Dek de uitlaatdemperopening af met een plastic zak nadat de motor is afgekoeld.
2. Controleer of alle doppen en afdekpluggen en alle elektrische stekkers en aansluitingen, inclusief de bougie-doppen, stevig zijn bevestigd.
3. Verwijder hardnekkige vervuiling, zoals verbrande olie op het carter, met een ontvetter en een borstel, maar gebruik dergelijke producten nooit op afdichtingen, pakkingen, tandwielen, de aandrijfketting en de

DAU26004

wielassen. Spoel vuil en ontvetter altijd af met water.

Reinigen

DCA10772

LET OP

- Vermijd het gebruik van sterke en bijtende wielreinigingsmiddelen, vooral bij spaakwielen. Als dergelijke producten toch worden gebruikt om hardnekkig vuil los te maken, laat het reinigingsmiddel dan niet langer inwerken dan is vermeld in de gebruiksinstructies. Spoel vervolgens grondig na met water, laat direct drogen en breng daarna een corrosiewerende spray aan.
- Bij verkeerd reinigen kunnen kunststof delen (zoals stroomlijnpanelen, framepanelen, kuipruiten, koplampen, lenzen van de instrumentenverlichting enz.) en de uitlaatdempers beschadigd raken. Gebruik alleen een zachte, schone doek of een spons met water om kunststof delen te reinigen. Als de kunststof delen met water niet afdoende kunnen worden gereinigd, kan een mild reinigingsmiddel met water worden gebruikt.

VERZORGING EN STALLING VAN DE MOTORFIETS

Spoel reinigingsmiddelresten zorgvuldig af met grote hoeveelheden water, aangezien ze de kunststof delen kunnen beschadigen.

- Gebruik geen bijtende chemische reinigingsmiddelen op kunststof delen. Vermijd het gebruik van doeken of sponzen die in contact zijn geweest met bijtende of schurende reinigingsmiddelen, oplosmiddelen of thinner, brandstof (benzine), roestverwijderingsmiddelen of corrosieremmers, remvloeistof, antivries of elektrolyt.
- Gebruik geen hogedrukreinigers of stoomreinigers, omdat dan op de volgende plaatsen water kan doordringen en zo schade kan ontstaan: afdichtingen (van wiel- en achterbruglaggers, voorvork en remmen), elektrische componenten (kabelstekkers, messtekkers, instrumenten, schakelaars en verlichting), beluchtings- en ontluuchtingsslangen.
- Bij motorfietsen met een kuipruit: Gebruik geen bijtende reinigingsmiddelen of harde sponzen, deze veroorzaken dofheid en laten krasjes achter. Sommige reinigings-

middelen voor kunststof laten eveneens krasjes achter op de kuipruit. Test het product op een klein, niet-zichtbaar gedeelte van de kuipruit om zeker te zijn dat geen sporen achterblijven op de kuipruit. Als de kuipruit krasjes vertoont, breng dan na wassen een hoogwaardige polish voor gebruik op kunststof aan.

Na normaal gebruik

Verwijder vuil met warm water, een mild reinigingsmiddel en een zachte, schone spons en spoel dan grondig met schoon water. Gebruik een tandenborstel of flessenborstel voor moeilijk bereikbare plekken. Hardnekkig vastzittend vuil en insectenresten laten gemakkelijker los als de bewuste plek alvorens te reinigen een paar minuten met een vochtige doek wordt bedekt.

Na rijden in regen, aan de kust of op bepekde wegen

Zeelucht en wegenzout waarmee wegen in de winter worden bestrooid hebben in combinatie met water een zeer corrosieve werking; handel daarom als volgt na een rit in een regenbui, nabij de kust of op bepekde wegen.

OPMERKING

In de winter gestrooid wegenzout kan nog tot in de lente aanwezig blijven.

1. Reinig de motorfiets met koud water en een mild reinigingsmiddel nadat de motor is afgekoeld. **LET OP: Gebruik geen warm water, dit versnelt de corrosieve werking van het zout.** [DCA10791]
2. Breng met een spuitbus een corrosiewerend middel aan op alle metalen delen, ook op verchromde en vernikkelde componenten, om zo corrosie te voorkomen.

Na reiniging

1. Droog de motorfiets met een zeemleeren lap of een vochtabsorberende doek.
2. Laat de aandrijfketting direct drogen en smeer hem om roestvorming te voorkomen.
3. Gebruik een chroompolish om verchromde, aluminium en roestvrijstalen delen te doen glanzen, ook het uitlaatsysteem. (Zelfs thermische verkleuringen op roestvrijstalen uitlaatsystemen kunnen door oppoetsen worden verwijderd.)
4. Het is aan te bevelen om met een spuitbus een corrosiewerend middel

VERZORGING EN STALLING VAN DE MOTORFIETS

aan te brengen op alle metalen delen, ook op verchromde en vernikkelde componenten, om zo corrosie te voorkomen.

5. Gebruik oliespray als universeel schoonmaakmiddel om nog achtergebleven vuil te verwijderen.
6. Werk kleine lakbeschadigingen door steenslag e.d. bij.
7. Zet alle gelakte oppervlakken in de was.
8. Laat de motorfiets volledig drogen alvorens deze te stallen of af te dekken.

DWA11131

WAARSCHUWING

Verontreiniging van de remmen of banden kan leiden tot verlies van de controle over de machine.

- **Controleer of er geen olie of was op de remmen of banden zit.**
- **Reinig de remschijven en remvoeringen indien nodig met een normale remschijfreiniger of aceton en spoel de banden schoon met lauw water en een mild reinigingsmiddel. Test de remwerking en het weggedrag van de machine in bochten voordat u met hoge snelheden gaat rijden.**

DCA10800

LET OP

- **Breng een geringe hoeveelheid oliespray en was aan en verwijder overtollige hoeveelheden.**
- **Breng oliespray of was nooit aan op rubber of kunststof delen, behandel deze met een daartoe bestemd verzorgingsmiddel.**
- **Vermijd het gebruik van schurende poetsmiddelen, deze tasten de lak aan.**

OPMERKING

- Vraag een MBK dealer om advies over de te gebruiken producten.
- Door wassen, regenachtig weer of een vochtig klimaat kan de koplamp beslagen raken. Inschakelen van de koplamp gedurende een korte periode zal helpen bij de verwijdering van het vocht.

DAU3721

Stalling

Korte termijn

Stal uw motorfiets steeds op een koele en droge plek en bescherm indien nodig tegen stof met een luchtdoorlatende stallinghoes.

DCA10810

LET OP

- **Als de motorfiets wordt gestald in een slecht geventileerde ruimte of in vochtige toestand wordt afgedekt met een hoes of een dekzeil, zal water en vocht kunnen binnendringen en roestvorming veroorzaken.**
- **Voorkom corrosie door de machine niet te stallen in een vochtige kelder, een stal (i.v.m. de aanwezigheid van ammoniakdamp) en in een opslagruimte voor sterke chemicaliën.**

Lange termijn

Alvorens uw motorfiets gedurende meerdere maanden aaneen te stallen:

1. Volg alle instructies op in de paragraaf "Verzorging" in dit hoofdstuk.
2. Draai de hendel van de brandstofkraan naar "OFF".

VERZORGING EN STALLING VAN DE MOTORFIETS

3. Leeg de vlotterkamer in de carburateur door de aftapplug los te draaien; u voorkomt zo dat neerslag uit de brandstof achterblijft. Giet de afgetapte brandstof terug in de brandstoftank.
4. Vul de brandstoftank en voeg een stabilisatoradditief (indien verkrijgbaar) toe om roestvorming in de tank en achteruitgang van de brandstof te voorkomen.
5. Voer de volgende stappen uit om de cilinder, de zuigerveren etc. te beschermen tegen corrosie.
 - a. Verwijder de bougiekop en de bougie.
 - b. Giet een theelepel motorolie in het bougiegat.
 - c. Breng de bougiekop aan op de bougie en leg dan de bougie zodanig op de cilinderkop dat de elektroden aan massa liggen. (Dit voorkomt vonken tijdens de volgende stap.)
 - d. Laat de motor een paar keer ronddraaien op de startmotor. (De cilinderwand wordt zo gelied.)
 - e. Haal de bougiekop los van de bougie en breng dan de bougie en de bougiekop weer aan.

WAARSCHUWING! Verbind de bougie-elektrodes met de massa bij het ronddraaien van de motor om schade of letsel door vonkvorming te voorkomen. [DWA10951]

6. Smeer alle bedieningskabels en scharnierpunten van alle hendels en pedalen en van de zijstandaard/middenbok.
7. Controleer de bandenspanning, corrigeer deze indien nodig en breng dan de motorfiets omhoog, zodat beide wielen los van de grond zijn. Een andere mogelijkheid is de wielen elke maand iets te draaien, zodat de banden niet op één gedeelte sterker achteruitgaan.
8. Dek de uitlaatdemper af met een plastic zak om te voorkomen dat vocht kan binnendringen.
9. Verwijder de accu en laad deze volledig bij. Berg de accu op een koele en droge plek op en laad deze eens per maand bij. Berg de accu niet op een overmatig koude of warme plek op [onder 0 °C (30 °F) of boven 30 °C (90 °F)]. Zie pagina 6-30 voor meer informatie over het opbergen van de accu.

OPMERKING

Voer eventueel benodigde reparaties uit voordat u uw motorfiets stalt.

Afmetingen:

- Totale lengte:
2.202 mm (86,7 in)
- Totale breedte:
689 mm (27,1 in)
- Totale hoogte:
1.175 mm (46,3 in)
- Zadelhoogte:
820 mm (32,3 in)
- Wielbasis:
1.341 mm (52,8 in)
- Grondspeling:
151 mm (5,94 in)
- Kleinste draaicirkel:
2.900 mm (114,2 in)

Gewicht:

- Incl. olie en brandstof:
124,0 kg (273 lb)

Motor:

- Type motor:
Vloeistofgekoeld, 2-takt
- Cilinderopstelling:
1-cilinder, vooroverhellend
- Slagvolume:
49,7 cm³
- Boring x slag:
40,3 x 39,0 mm (1,59 x 1,54 in)
- Compressieverhouding:
11,50 :1
- Startsysteem:
Elektrische startmotor
- Smeersysteem:
Gescheiden smering (MBK autolube)

Type:

YAMALUBE 2 motorolie of 2-takt injectiemering (JASO FC) of (ISO EG-C of EG-D)

Hoeveelheid:

1,40 L (1,48 US qt, 1,23 Imp.qt)

Versnellingsbakolie:

Oliehoeveelheid bij verversing:
0,75 L (0,79 US qt, 0,66 Imp.qt)

Type:

SAE 10W-30 type SE motorolie

Koelsysteem:

Inhoud koelvloeistofreservoir (tot aan de merkstreep voor maximumniveau):
0,29 L (0,31 US qt, 0,26 Imp.qt)
Inhoud radiator (inclusief alle leidingen):
0,70 L (0,74 US qt, 0,62 Imp.qt)

Luchtfilter:

Luchtfilterelement:
Nat element

Brandstof:

Aanbevolen brandstof:
Uitsluitend normale loodvrije benzine
Inhoud brandstoftank:
13,8 L (3,65 US gal, 3,04 Imp.gal)
Hoeveelheid reservebrandstof:
2,2 L (0,58 US gal, 0,48 Imp.gal)

Carburateur:

Fabrikant:
DELL'ORTO
Model x aantal:
PHBN 16 x 1

Bougie(s):

Fabrikant/model:
NGK / BR9 ES
Elektrodenafstand:
0,6–0,7 mm (0,024–0,028 in)

Koppeling:

Type koppeling:
Nat, meervoudige plaat

Versnellingsbak:

Primair reductiesysteem:
Schroefstandwiel
Primaire reductieverhouding:
71/20 (3,55)
Secundair reductiesysteem:
Kettingaandrijving
Secundaire reductieverhouding:
60/11 (5,45)
Type versnellingsbak:
Constant mesh, 6 versnellingen
Bediening:
Bediening met linkervoet

Overbrengingsverhoudingen:

1e:
36/12 (3,00)
2e:
33/16 (2,062)
3e:
29/19 (1,526)
4e:
27/22 (1,227)
5e:
25/24 (1,041)
6e:
24/25 (0,960)

SPECIFICATIES

Chassis:

Type frame:
Dubbel wiegframe
Spoorhoek:
25,00 graad
Naspoor:
90,0 mm (3,54 in)

Voorband:

Type:
Tubeless
Maat:
100/80 17 (52H)
Fabrikant/model:
Pirelli / Sport Demon
Fabrikant/model:
Continental/Conti-Twist SM

Achterband:

Type:
Tubeless
Maat:
130/70 17 (62H)
Fabrikant/model:
Pirelli / Sport Demon
Fabrikant/model:
Continental/Conti-Twist SM

Belading:

Maximale belasting:
196 kg (432 lb)

Bandenspanning (gemeten aan koude banden):

Gewichtsverdeling:
0–90 kg (0–198 lb)
Voor:
180 kPa (1,80 kgf/cm², 26 psi, 1,80 bar)

Achter:
200 kPa (2,00 kgf/cm², 29 psi, 2,00 bar)
Gewichtsverdeling:
90–196 kg (198–432 lb)
Voor:
190 kPa (1,90 kgf/cm², 28 psi, 1,90 bar)
Achter:
230 kPa (2,30 kgf/cm², 33 psi, 2,30 bar)

Voorwiel:

Type wiel:
Gietwiel
Velgmaat:
17 x MT2,75

Achterwiel:

Type wiel:
Gietwiel
Velgmaat:
17 x MT3,50

Voorrem:

Type:
Enkele schijfrem
Bediening:
Bediening met rechterhand
Aanbevolen remvloeistof:
DOT 4

Achterrem:

Type:
Enkele schijfrem
Bediening:
Bediening met rechervoet
Aanbevolen remvloeistof:
DOT 4

Voorwielophanging:

Type:
Telescoopvork
Veer/schokdempertype:
Schroefveer/oliedemper
Veerweg:
108,0 mm (4,25 in)

Achterwielophanging:

Type:
Unit swing
Veer/schokdempertype:
Schroefveer/oliedemper
Veerweg:
89,2 mm (3,51 in)

Elektrische installatie:

Ontstekingssysteem:
Gelijkstroom-CDI
Laadsysteem:
Wisselstroomdynamo met permanente magneten

Accu:

Model:
GT4L-BS
Voltage, capaciteit:
12 V, 3,0 Ah

Koplamp:

Type gloeilamp:
Gloeiging

Gloeilampen voltage, wattage x aantal:

Koplamp:
12 V, 25 W/25 W x 2
Achterlicht/remlicht unit:
12 V, 5,0 W/21,0 W x 1

Voorste richtingaanwijzer:

12 V, 16,0 W x 2

Achterste richtingaanwijzer:

12 V, 10,0 W x 2

Kentekenverlichting:

12 V, 5,0 W x 1

Instrumentenverlichting:

12 V, 1,2 W x 2

Controlelampje vrijstand:

LED

Waarschuwinglampje olieniveau:

LED

Controlelampje richtingaanwijzers:

LED

Waarschuwinglampje koelvloeistoftempe-
ratuur:

LED

Waarschuwinglampje motorstoring:

LED

Zekering:

Hoofdzekering:

10,0 A

GEBRUIKERSINFORMATIE

DAU26351

Identificatienummers

Noteer het sleutelnummer, het voertuigidentificatienummer en de modelinformatiesticker in onderstaande ruimtes. Deze nummers heeft u nodig om reserveonderdelen bij een MBK dealer te bestellen of wanneer uw machine is gestolen.

- SLEUTELIDENTIFICATIE NUMMER:

- VOERTUIGIDENTIFICATIE NUMMER:

- MODELINFORMATIESTICKER:

9

DAU26381

Sleutelnummer

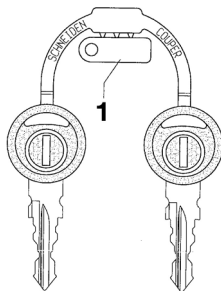

1. Sleutelnummer

Het sleutelnummer is ingeslagen op het sleutelplaatje. Noteer dit nummer in het daartoe bestemde vakje en gebruik dit als referentie bij het bestellen van een nieuwe sleutel.

DAU26400

Voertuigidentificatienummer

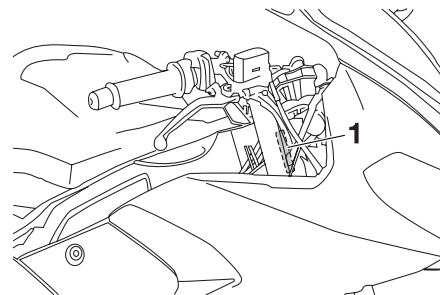

1. Voertuigidentificatienummer

Het voertuigidentificatienummer is ingeslagen op de balhoofdbuis. Noteer dit nummer in het daartoe bestemde vakje.

OPMERKING

Het voertuigidentificatienummer is bedoeld voor identificatie van uw motorfiets en kan worden gebruikt om uw motor in uw land aan te melden voor kentekenregistratie.

DAU26480

Modelinformatiesticker

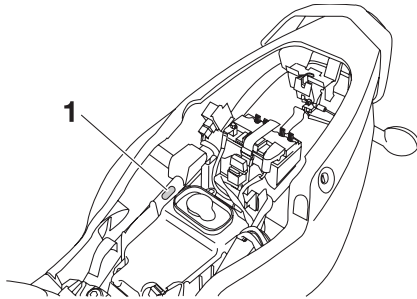

1. Modelinformatiesticker

De modelinformatiesticker is onder het zadel bevestigd aan het frame. (Zie pagina 3-11). Noteer de informatie op deze sticker in het daartoe bestemde vakje. Deze informatie is nodig om reserveonderdelen te bestellen bij een MBK dealer.

ÍNDICE

A

Aandrijfketting, reinigen en smeren	6-25
Accu	6-30
Achteruitkijkspiegels	3-12
Autolube pomp, afstellen	6-26

B

Banden	6-17
Bougie, controleren	6-10
Brandstof	3-7
Brandstofkraan	3-10
Brandstofverbruik, tips voor een zuinig	5-3

C

Carburateur, afstellen	6-16
Chokehendel	3-11
Claxonschakelaar	3-4
Contactslot/stuurslot	3-1
Controle- en waarschuwinglampjes	3-2
Controlelampje richtingaanwijzers	3-2

D

Dimlichtschakelaar	3-4
--------------------------	-----

G

Gasgreep en gaskabel, controleren en smeren	6-26
Gereedschapset	6-1
Gloeilamp kentekenverlichting, vervangen	6-35
Gloeilamp remlicht/achterlicht, vervangen	6-33
Gloeilamp richtingaanwijzer (achter), vervangen	6-34
Gloeilamp richtingaanwijzer (voor), vervangen	6-34

I

Identificatienummers	9-1
Inrijperiode	5-3

K

Kabels, controleren en smeren	6-26
Koelvloeistof	6-13
Koplampgloeilamp, vervangen	6-32
Koppelingshendel	3-5
Koppelingshendel, vrije slag afstellen	6-19

L

Lichtsignaalschakelaar	3-4
Luchtfilterelement	6-15

M

Matkleur, let op	7-1
Modelinformatiesticker	9-2
Motor, warm starten	5-2
Motorolie	3-9

N

Noodstopshakelaar	3-4
-------------------------	-----

O

Onderhoud, uitstootcontrolesysteem	6-3
--	-----

P

Parkeren	5-4
Plaats van de onderdelen	2-1
Problemen oplossen	6-36

R

Rem- en koppelingshendels, controleren en smeren	6-27
Rem- en schakelpedalen, controleren en smeren	6-27
Remhendel	3-6
Remlichtschakelaar, afstellen	6-21
Rempedaal	3-6
Remvloeistof, verversen	6-23

Remvloeistofniveau, controleren	6-22
Richtingaanwijzerschakelaar	3-4

S

Schakelen	5-2
Schakelpedaal	3-5
Schakelpedaal, stand afstellen	6-21
Sleutelnummer	9-1
Slotcompartiment	3-12
Smering en onderhoud, periodiek	6-4
Snelheidsmeterunit	3-3
Spanning aandrijfketting	6-24
Specificaties	8-1
Stalling	7-3
Starten van een koude motor	5-1
Startknop	3-5
Startpersysteem	3-13
Stationair toerental	6-16
Storingzoekschema's	6-37
Stroomlijn- en framepanelen, verwijderen en aanbrengen	6-8
Stuurschakelaars	3-4
Stuursysteem, controleren	6-29

T

Tankbeluchtingsslang/overloopslang	3-8
Tankdop	3-6
Toerenteller	3-4

U

Uitlaatkatalysator	3-8
--------------------------	-----

V

Veiligheidsinformatie	1-1
Versnellingsbakolie	6-11
Verzorging	7-1
Voertuigidentificatienummer	9-1
Voor- en achterremblokken controleren	6-21

Voorremhendel, controleren van vrije slag	6-20
Voorvork, controleren.....	6-28
Vrije slag gaskabel, afstellen.....	6-17
Vrije slag van rempedaal, afstellen	6-20
Vrijstandcontrolelampje.....	3-2

W

Waarschuingslampje koelvloeistoftemperatuur	3-2
Waarschuingslampje motorstoring	3-3
Waarschuingslampje olieniveau	3-2
Wielen	6-19
Wiellagers controleren	6-30

Z

Zadel	3-11
Zekering, vervangen	6-31
Zijstandaard	3-13
Zijstandaard, controleren en smeren	6-28

YAMAHA MOTOR ESPAÑA
Aiguaders, 10-16 • Pol. Ind. Riera de Caldes
08184 Palau-Solità i Plegamans • Barcelona • Spain

MBK 

PRINTED IN THE NETHERLANDS
2008.12
(D)