



MANUAL DO UTILIZADOR

SR400
MOTOCICLO

 Leia atentamente este manual antes de utilizar este veículo.

SR400

2RD-F8199-P1



Leia atentamente este manual antes de utilizar este veículo. Se o veículo for vendido, este manual deve acompanhá-lo.

Bem-vindo ao mundo do motociclismo da Yamaha!

Como proprietário da SR400, está a beneficiar da vasta experiência da Yamaha e da mais recente tecnologia relativa ao design e fabrico de produtos de alta qualidade, as quais concederam à Yamaha uma reputação de fiabilidade.

Por favor leia atentamente este manual para que possa desfrutar de todas as vantagens da sua SR400. O Manual do Utilizador não só lhe dá instruções relativas ao funcionamento, inspeção e manutenção do seu motociclo, como também lhe indica como se proteger a si próprio e aos outros de problemas e ferimentos.

Além disso, as diversas sugestões apresentadas neste manual, ajudá-lo-ão a manter o seu motociclo nas melhores condições possíveis. Caso tenha quaisquer outras questões, não hesite em contactar o seu concessionário Yamaha.

A equipa da Yamaha deseja-lhe muitas viagens seguras e agradáveis. Por isso, nunca se esqueça de que a segurança é o fator mais importante!

A Yamaha procura continuamente desenvolver o design e a qualidade do produto. Consequentemente, embora este manual contenha as informações mais atuais disponíveis sobre o produto na altura da impressão, poderão existir ligeiras discrepâncias entre o seu motociclo e este manual. Se tiver qualquer questão sobre este manual, consulte um concessionário Yamaha.







Por favor leia este manual cuidadosamente e na totalidade antes de utilizar este motociclo.

Informações importantes do manual

PAU63350

As informações particularmente importantes são distinguidas neste manual pelas notas seguintes:

	Este é o símbolo de alerta de segurança. É usado para alertá-lo para potenciais perigos de ferimentos. Respeite todas as mensagens de segurança assinaladas com este símbolo para evitar possíveis ferimentos ou morte.
	Um AVISO indica uma situação perigosa que, se não for evitada, pode resultar em morte ou ferimentos graves.
	Uma PRECAUÇÃO indica precauções especiais que devem ser adotadas para evitar danos no veículo ou outros danos materiais.
	Uma NOTA fornece informações importantes para esclarecer ou simplificar os procedimentos.

*O produto e as especificações estão sujeitos a alterações sem aviso prévio.

PAU36391

SR400
MANUAL DO UTILIZADOR
©2015 pela Yamaha Motor Co., Ltd.
1ª edição, Agosto 2015
Reservados todos os direitos.
Qualquer reimpressão ou utilização
não autorizada sem
o consentimento escrito da
Yamaha Motor Co., Ltd.
estão expressamente proibidas.
Impresso na Holanda.

Informações relativas à segurança	1-1
Descrição	2-1
Vista esquerda	2-1
Vista direita	2-2
Controlos e instrumentos	2-3
Funções dos controlos e instrumentos	3-1
Interruptor principal/bloqueio da direção	3-1
Indicadores luminosos e luzes de advertência	3-2
Módulo de velocímetro	3-3
Taquímetro	3-4
Interruptores do guiador	3-4
Alavanca da embraiagem	3-6
Pedal de mudança de velocidades	3-6
Alavanca do travão	3-7
Pedal do travão	3-7
Tampa do depósito de combustível	3-8
Combustível	3-9
Tubo de respiração/descarga do depósito de combustível	3-10
Conversor catalítico	3-11
Torneira de combustível	3-11
Pedal de arranque	3-12
Alavanca de descompressão	3-12
Assento	3-13
Ajuste dos amortecedores	3-13
Descanso lateral	3-14
Sistema de corte do circuito de ignição	3-15
Para sua segurança – verificações prévias à utilização	4-1
Utilização e questões importantes relativas à condução	5-1
Colocação do motor em funcionamento	5-2
Problema ao colocar o motor em funcionamento	5-3
Mudança de velocidades	5-3
Sugestões para a redução do consumo de combustível	5-5
Rodagem do motor	5-5
Estacionamento	5-6
Manutenção periódica e ajustes	6-1
Jogo de ferramentas do proprietário	6-2
Tabela de manutenção periódica para o sistema de controlo de emissões	6-4
Tabela de lubrificação e manutenção geral	6-5
Remoção e instalação do painel	6-9
Verificação da vela de ignição	6-10
Óleo do motor e elemento do filtro de óleo	6-11
Substituição do elemento do filtro de ar	6-15
Verificação da velocidade de ralenti do motor	6-16
Verificação da folga do punho do acelerador	6-16
Folga das válvulas	6-17
Pneus	6-17
Rodas de raio	6-19
Ajuste da folga da alavanca da embraiagem	6-20
Ajuste da folga da alavanca do travão	6-21
Ajuste da folga e da altura do pedal do travão	6-22
Verificação do pedal de mudança de velocidades	6-23
Interruptores das luzes dos travões	6-24
Verificação das pastilhas do travão da frente e das sapatas do travão de trás	6-24
Verificação do nível de líquido dos travões	6-25
Mudança do líquido dos travões	6-26
Folga da corrente de transmissão	6-27

Índice

Limpeza e lubrificação da corrente de transmissão.....	6-29	Informações para o consumidor	9-1
Verificação e lubrificação dos cabos.....	6-29	Números de identificação.....	9-1
Verificação e lubrificação do punho e do cabo do acelerador	6-30	Índice remissivo	10-1
Verificação e lubrificação das alavancas do travão e da embraiagem	6-30		
Verificação e lubrificação do pedal do travão	6-31		
Verificação e lubrificação do descanso central e do descanso lateral	6-31		
Lubrificação dos pivôs do braço oscilante	6-32		
Verificação da forquilha dianteira	6-32		
Verificação da direção	6-33		
Verificação dos rolamentos de roda	6-33		
Bateria	6-34		
Substituição dos fusíveis	6-35		
Substituição da lâmpada do farol dianteiro	6-37		
Substituição da lâmpada dos mínimos	6-39		
Substituição da lâmpada da luz do travão/farolim traseiro	6-40		
Substituição de uma lâmpada do sinal de mudança de direção	6-40		
Roda da frente.....	6-41		
Roda de trás	6-43		
Deteção e resolução de problemas	6-44		
Tabela de deteção e resolução de problemas	6-45		
Cuidados e arrumação do motociclo	7-1		
Cor mate cuidado	7-1		
Cuidados	7-1		
Armazenagem	7-4		
Especificações	8-1		

Seja um Proprietário Responsável

Como proprietário do veículo, é responsável pela segurança e funcionamento correto do seu motociclo.

Os motociclos são veículos de duas rodas. A sua utilização e manuseamento seguros dependem da adoção de técnicas de condução adequadas, bem como da perícia do condutor. Todos os condutores deverão ter conhecimento dos seguintes requisitos antes de conduzir este motociclo.

O condutor deverá:

- obter instruções completas de uma entidade competente sobre todos os aspetos da utilização do motociclo;
- observar os avisos e os requisitos de manutenção apresentados neste Manual do utilizador;
- obter formação qualificada sobre as técnicas de condução corretas e seguras;
- obter serviços técnicos profissionais, conforme indicado neste Manual do utilizador e/ou sempre que se torne necessário devido a problemas mecânicos.
- Nunca conduza um motociclo sem formação ou instrução adequada. Faça um curso de formação. Os principiantes devem fazer formação com um instrutor certificado. Contacte um concessionário de motociclos autorizado para obter informações sobre os cursos de formação mais próximos de si.

Condução segura

Efetue as verificações prévias sempre que utilizar o veículo para garantir que se encontra em perfeitas condições de funcionamento. Se o veículo não for inspecionado ou mantido em condições, há mais possibilidades de ocorrer um acidente ou danos no equipamento. Consulte a página 4-1 para

obter uma lista de verificações prévias à utilização.

- Este motociclo está concebido para transportar o condutor e um passageiro.
- O facto dos automobilistas não detetarem nem reconhecerem os motociclos no trânsito é a principal causa dos acidentes entre automóveis e motociclos. Muitos acidentes são causados por automobilistas que não veem o motociclo. É importante assegurar-se que seja visto para reduzir as hipóteses de ocorrência deste tipo de acidente.

Por isso:

- Use um casaco de cor viva.
- Redobre a atenção ao aproximar-se e ao passar por cruzamentos, uma vez que estes são os locais mais prováveis para a ocorrência de acidentes com motociclos.
- Conduza onde os outros condutores o possam ver. Evite conduzir no ângulo morto de outro condutor.
- Nunca realize operações de manutenção num motociclo sem os conhecimentos adequados. Contacte um concessionário de motociclos autorizado para se informar sobre as operações básicas de manutenção do motociclo. Algumas operações de manutenção só podem ser efetuadas por pessoal certificado.
- Muitos acidentes envolvem condutores inexperientes. De facto, muitos condutores envolvidos em acidentes nem sequer têm carta de condução de motociclos atual.
 - É importante que esteja qualificado para conduzir um motociclo e que só o empreste a outros condutores qualificados.
 - Conheça as suas capacidades e as suas limitações. Não tentar exceder as suas limitações é um fator que pode ajudá-lo a evitar um acidente.

Informações relativas à segurança

1

- Recomendamos que pratique a condução do seu motociclo em locais onde não haja trânsito, até que esteja bem familiarizado com o mesmo e com todos os seus mecanismos de controlo.
 - Muitos acidentes são causados por um erro cometido pelo condutor do motociclo. Um erro tipicamente cometido pelo condutor é fazer uma curva fora-de-mão devido a velocidade excessiva ou a um ângulo de inclinação insuficiente em relação à velocidade.
 - Obedeça sempre ao limite de velocidade e nunca ande mais depressa do que o permitido pelas condições da estrada e do trânsito.
 - Sinalize sempre qualquer mudança de direção ou ultrapassagem. Assesure-se de que os outros condutores o conseguem ver.
 - A postura do condutor e do passageiro é importante para um controlo adequado.
 - Durante a condução, o condutor deverá manter as mãos no guiador e os pés nos apoios de pés, a fim de manter o controlo do motociclo.
 - O passageiro deve segurar-se sempre no condutor, na correia do assento ou na barra de manobra (se o veículo os possuir), com ambas as mãos, e deve manter os pés nos apoios de pés para o passageiro. Nunca transporte um passageiro, exceto se ele ou ela puderem colocar, com firmeza, ambos os pés nos apoios de pés do passageiro.
 - Nunca conduza sob a influência de álcool ou outras drogas.
 - Este motociclo está concebido para utilização apenas em estrada. Não é de destina a utilização todo-o-terreno.
- dentos com motociclos resultam de ferimentos na cabeça. O uso de um capacete de segurança é o fator mais importante para a prevenção ou redução de ferimentos na cabeça.
- Use sempre um capacete aprovado.
 - Use uma viseira ou óculos protetores. O vento direcionado para os olhos desprotegidos pode contribuir para uma deficiência da visão que pode atrasar a visualização de uma situação de perigo.
 - O uso de um casaco, botas, calças e luvas resistentes, etc., é um meio eficaz na prevenção ou redução de escoriações ou lacerações.
 - Nunca use roupas largas, caso contrário estas poderão prender-se nas alavancas de controlo, nos apoios de pés ou nas rodas, causando ferimentos ou até um acidente.
 - Use sempre vestuário de proteção que cubra as pernas, os tornozelos e os pés. O motor ou o sistema de escape ficam muito quentes durante ou após a utilização e podem provocar queimaduras.
 - As precauções acima referidas aplicam-se também ao passageiro.

Evitar a intoxicação por monóxido de carbono

Qualquer sistema de escape do motor produz monóxido de carbono, um gás mortífero. A inalação de monóxido de carbono pode provocar dores de cabeça, tonturas, sonolência, náuseas, incapacidade de raciocínio e, eventualmente, a morte.

O monóxido de carbono é um gás incolor, inodoro e insípido que pode estar presente mesmo que não consiga ver nem cheirar qualquer gás do escape do motor. Um nível mortífero de monóxido de carbono pode acumular-se rapidamente e a pessoa pode perder os sentidos e não conseguir salvar-se. Além disso, em locais fechados ou com

Artigos de proteção

A maioria das fatalidades ocorridas em aci-

má ventilação, um nível mortífero de monóxido de carbono pode manter-se durante horas ou dias. Se tiver algum sintoma de intoxicação por monóxido de carbono, abandone imediatamente o local, apanhe ar fresco e PROCURE CUIDADOS MÉDICOS.

- Não coloque o motor em funcionamento em locais fechados. Mesmo que tente ventilar os gases de escape do motor com ventiladores ou abrindo portas e janelas, o monóxido de carbono pode atingir rapidamente níveis perigosos.
- Não coloque o motor em funcionamento em locais com má ventilação ou parcialmente fechados, como celeiros, garagens ou alpendres.
- Não coloque o motor em funcionamento no exterior em zonas onde os gases de escape do motor possam introduzir-se num edifício através de portas ou janelas.

Carga

O acréscimo de acessórios ou carga ao seu motociclo pode afetar adversamente a estabilidade e o manuseamento se a distribuição de peso no seu motociclo for alterada. Para evitar a possibilidade de um acidente, tenha bastante cuidado ao adicionar carga ou acessórios ao seu motociclo. Redobre o cuidado quando conduzir um motociclo que tenha mais carga ou acessórios. Aqui, juntamente com as informações sobre acessórios apresentadas em seguida, encontram-se algumas recomendações gerais a seguir se colocar carga no seu motociclo:

O peso total do operador, passageiro, acessórios e carga não devem exceder o limite máximo de carga. **A utilização de um veículo sobrecarregado pode provocar um acidente.**

Carga máxima: 150 kg (331 lb)

Quando carregar dentro deste limite de peso, mantenha em mente o seguinte:

- A carga e os acessórios devem ser reduzidas ao mínimo indispensável, devendo os mesmos ser colocados tão chegados ao motociclo quanto possível. Acondicione bem os artigos mais pesados o mais perto possível do centro do veículo e distribua o peso o mais uniformemente possível por ambos os lados do motociclo para minimizar o desequilíbrio ou a instabilidade.
- A deslocação dos pesos pode criar um desequilíbrio súbito. Antes de conduzir, certifique-se de que os acessórios e a carga estão bem presos ao motociclo. Verifique com frequência os suportes dos acessórios e os prendedores da carga.
 - Ajuste a suspensão em função da carga (apenas modelos com suspensão regulável) e verifique o estado e a pressão dos pneus.
 - Nunca prenda artigos grandes ou pesados ao guiador, à forquilha dianteira ou ao guarda-lamas dianteiro. Estes artigos, incluindo alguma carga, tal como sacos-cama, sacos grossos de lã ou tendas, podem criar um manuseamento instável ou uma fraca resposta da direção.
- **Este veículo não foi concebido para puxar um reboque nem para ser conjugado com um sidecar.**

Acessórios Yamaha genuínos

A escolha de acessórios para o seu veículo é uma decisão importante. Os acessórios Yamaha genuínos, disponíveis apenas em concessionários Yamaha, foram concebidos, testados e aprovados pela Yamaha para utilização no seu veículo.

Muitas empresas sem ligação à Yamaha fabricam peças e acessórios ou oferecem outros tipos de modificações para veículos

Informações relativas à segurança

Yamaha. A Yamaha não está numa posição que permita testar os produtos que estas empresas do mercado de reposição fabricam. Por este motivo, a Yamaha não pode aprovar nem recomendar a utilização de acessórios não comercializados pela Yamaha, nem modificações não recomendadas especificamente pela Yamaha, mesmo que a venda e a instalação seja efetuada por um concessionário Yamaha.

Peças, acessórios e modificações do mercado de reposição

Embora possa encontrar produtos do mercado de reposição idênticos a acessórios Yamaha genuínos ao nível de design e qualidade, deve reconhecer que alguns acessórios ou modificações do mercado de reposição não são adequados devido aos potenciais perigos para a sua segurança e a de terceiros. A instalação de produtos do mercado de reposição ou a implementação de modificações no veículo que alterem qualquer uma das suas características de design e de funcionamento podem expô-lo a si e a terceiros a um maior risco de ferimentos graves ou morte. O proprietário do veículo é responsável por ferimentos relacionados com alterações do mesmo.

Quando montar acessórios, tenha em mente as seguintes linhas de orientação, bem como as apresentadas na secção “Carga”.

- Nunca instale acessórios nem transporte carga que possam prejudicar o desempenho do seu motociclo. Inspeccione cuidadosamente o acessório antes de o utilizar, para se certificar de que este não vai, de modo algum, afetar a visibilidade para a estrada ou a visibilidade nas curvas, limitar o percurso da suspensão, o percurso da direção ou o funcionamento dos controlos, nem ocultar luzes ou refletores.
- Os acessórios instalados na área do guiador ou da forquilha dianteira podem criar instabilidade devido à

distribuição de peso inapropriada ou alterações aerodinâmicas. Se forem colocados acessórios na área do guiador ou da forquilha dianteira, estes devem reduzir ao número indispensável e devem ser tão leves quanto possível.

- Os acessórios volumosos ou grandes podem afetar seriamente a estabilidade do motociclo devido aos efeitos aerodinâmicos. O vento pode fazer o motociclo levantar da estrada, ou este pode ficar instável em zonas com ventos cruzados. Estes acessórios também podem causar instabilidade ao ultrapassar ou ao ser ultrapassado por veículos de grandes dimensões.
- Alguns acessórios podem deslocar o condutor da sua posição normal de condução. Esta posição inapropriada limita a liberdade de movimentos do condutor e pode limitar a capacidade de controlo, pelo que tais acessórios não são recomendados.
- Tenha cuidado ao acrescentar acessórios elétricos. Se os acessórios elétricos excederem a capacidade do sistema elétrico do motociclo pode ocorrer uma falha elétrica, a qual pode causar uma perda perigosa de potência das luzes ou do motor.

Pneus e jantes do mercado de reposição

Os pneus e as jantes fornecidos com o seu motociclo foram concebidos para corresponder às capacidades de desempenho e para garantir a melhor combinação possível de condução, travagem e conforto. Outros pneus, jantes, dimensões e combinações podem não ser apropriados. Consulte a página 6-17 para obter mais informações sobre as especificações dos pneus e a substituição dos mesmos.

Transporte do Motociclo

Certifique-se de que segue as instruções que se seguem antes de transportar o motociclo noutra veículo.

- Retire todos os itens soltos do motociclo.
- Certifique-se de que a torneira de combustível (se fizer parte do equipamento) está na posição “OFF” e de que não existem fugas de combustível.
- Aponte a roda dianteira para a frente no reboque ou na caixa do camião e prenda-a num carril para impedir o movimento.
- Engrene a transmissão (para os modelos equipados com transmissão manual).
- Prenda o motociclo com cabos de retenção ou prendedores adequados que estejam presos a partes sólidas do motociclo, tal como o chassis ou o triplo grampo da forquilha dianteira superior (e não, por exemplo, a guiadores montados em borracha ou sinais de mudança de direção, ou peças que possam partir). Escolha cuidadosamente o local para os prendedores, de modo que estes não friccionem contra superfícies pintadas durante o transporte.
- A suspensão deve ser ligeiramente comprimida pelos cabos de retenção, se possível, para que o motociclo não ressalte excessivamente durante o transporte.

Vista esquerda

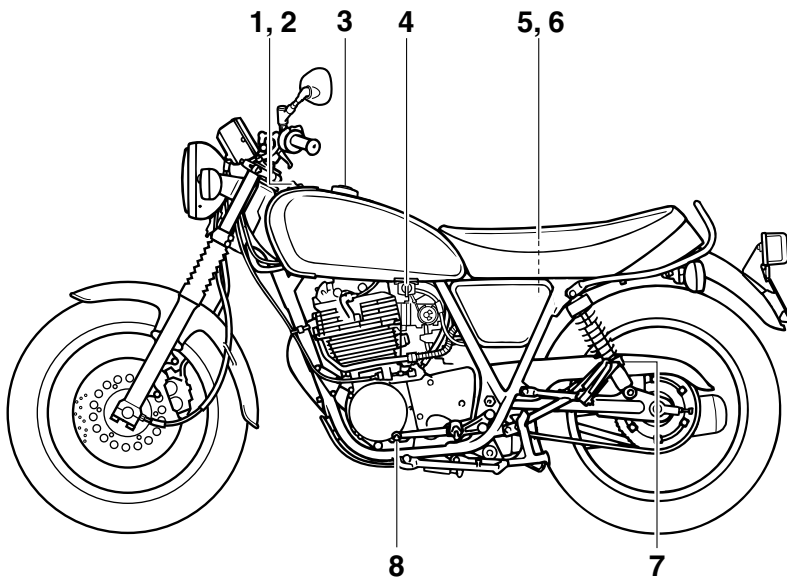

1. Vareta medidora do nível de óleo (página 6-11)
2. Tampa de enchimento de óleo do motor (página 6-11)
3. Tampa do depósito de combustível (página 3-8)
4. Torneira de combustível (página 3-11)
5. Bateria (página 6-34)
6. Fusível (página 6-35)
7. Anel ajustador de pré-carga da mola do amortecedor (página 3-13)
8. Pedal de mudança de velocidades (página 3-6)

Vista direita

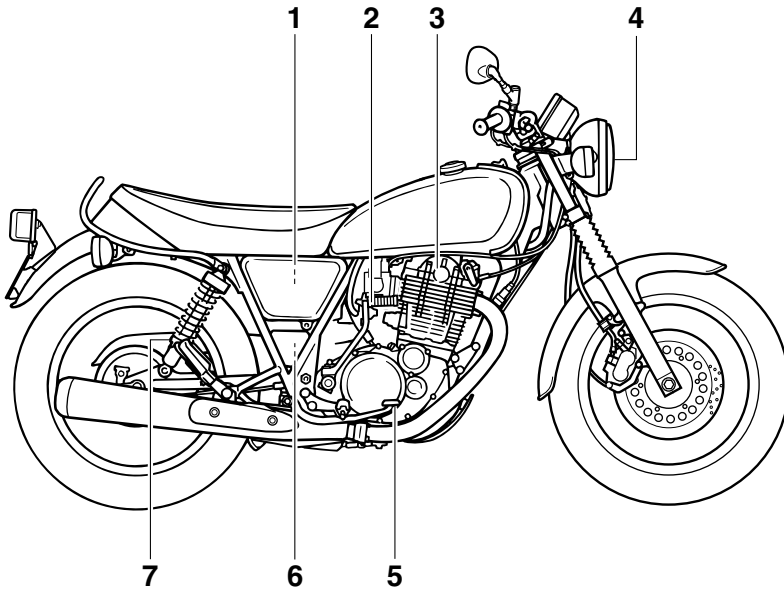

1. Elemento do filtro de ar (página 6-15)
2. Pedal de arranque (página 3-12)
3. Indicador do pedal de arranque (página 5-2)
4. Farol dianteiro (página 6-37)
5. Pedal do travão (página 3-7)
6. Jogo de ferramentas do proprietário (página 6-2)
7. Anel ajustador de pré-carga da mola do amortecedor (página 3-13)

Controlos e instrumentos

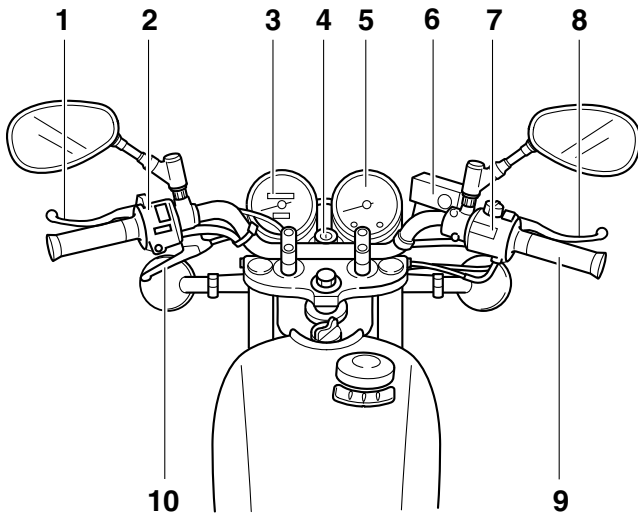

1. Alavanca da embraiagem (página 3-6)
2. Interruptores do guidador esquerdo (página 3-4)
3. Módulo de velocímetro (página 3-3)
4. Interruptor principal/bloqueio da direção (página 3-1)
5. Taquímetro (página 3-4)
6. Reservatório de líquido do travão dianteiro (página 6-25)
7. Interruptores do guidador direito (página 3-4)
8. Alavanca do travão (página 3-7)
9. Punho do acelerador (página 6-16)
10. Alavanca de descompressão (página 3-12)

Funções dos controlos e instrumentos

Interruptor principal/bloqueio da direção

PAU10462

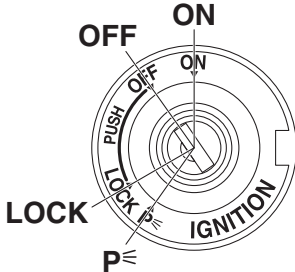

O interruptor principal/bloqueio da direção controla os sistemas de ignição e iluminação, e é utilizado para bloquear a direção. As várias posições são descritas a seguir.

LIGADO (ON)

PAU45111

Todos os circuitos elétricos são alimentados, as luzes dos contadores e do farolim traseiro acendem-se, e o motor pode ser colocado em funcionamento. A chave não pode ser retirada.

NOTA

O farol dianteiro acende-se automaticamente quando o motor é colocado em funcionamento e permanece aceso até a chave ser rodada para "OFF", mesmo que o motor pare.

DESLIGADO (OFF)

PAU10662

Todos os sistemas elétricos estão desligados. A chave pode ser retirada.

PWA10062

⚠ AVISO

Nunca rode a chave para a posição "OFF" ou "LOCK" com o veículo em movimento. Se o fizer, os sistemas elétricos serão desligados, o que pode resultar na perda de controlo ou num acidente.

BLOQUEIO (LOCK)

PAU10687

A direção está bloqueada e todos os sistemas elétricos estão desligados. A chave pode ser retirada.

Para bloquear a direção

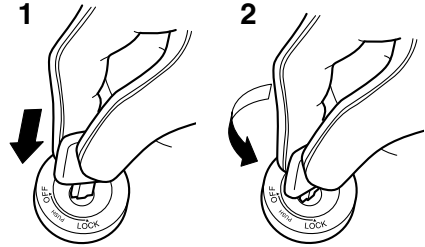

1. Premir.
2. Mudança de direção.

1. Vire o guidador completamente para a esquerda.
2. Com a chave na posição "OFF", empurre-a para dentro e rode-a para "LOCK".
3. Retire a chave.

NOTA

Se a direção não bloquear, tente virar o guidador ligeiramente para a direita.

Para desbloquear a direção

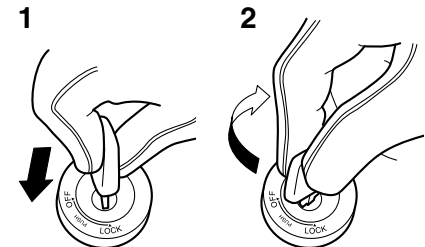

1. Premir.
2. Mudança de direção.

1. Insira a chave.

Funções dos controlos e instrumentos

2. Com a chave na posição “LOCK”, empurre-a para dentro e rode-a para “OFF”.

PAU59680

P_ε (Estacionamento)

As luzes de perigo e os sinais de mudança de direção podem ser ligadas, mas todos os outros sistemas elétricos estão desligados. A chave pode ser retirada.

A direção tem de ser bloqueada antes da chave poder ser colocada em “P_ε”.

PCA20760

PRECAUÇÃO

Utilizar a lâmpada do sinal de perigo ou de mudança de direção durante um longo período de tempo pode causar um descarregamento da bateria.

Indicadores luminosos e luzes de advertência

PAU49398

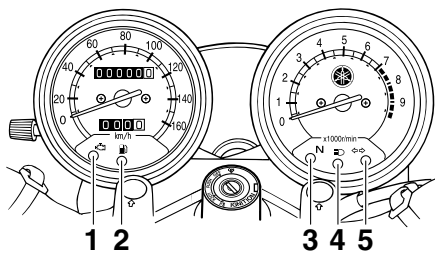

1. Luz de advertência de problema no motor “”
2. Luz de advertência do nível de combustível “”
3. Indicador luminoso de ponto morto “N”
4. Indicador luminoso de máximos “”
5. Indicador luminoso de mudança de direção “”

PAU11022

Indicador luminoso de mudança de direção “”

Este indicador luminoso fica intermitente quando um sinal de mudança de direção está a piscar.

PAU11061

Indicador luminoso de ponto morto “N”

Este indicador luminoso acende-se quando a transmissão está em ponto morto.

PAU11081

Indicador luminoso de máximos “”

Este indicador acende-se quando são utilizados os máximos do farol dianteiro.

PAU11354

Luz de advertência do nível de combustível “”

Esta luz de advertência acende-se quando o nível de combustível desce abaixo de 2.2 L (0.58 US gal, 0.48 Imp.gal) aproximadamente. Quando isto acontece, reabasteça o mais brevemente possível.

O circuito elétrico da luz de advertência

Funções dos controlos e instrumentos

PAU11631

pode ser verificado rodando a chave para "ON". A luz de advertência deverá acender-se durante alguns segundos e depois apagar-se.

Se a luz de advertência não se acender logo quando a chave é rodada para "ON" ou se permanecer acesa, solicite a um concessionário Yamaha que verifique o circuito elétrico.

PAU11486

Luz de advertência de problema no motor " " "

Esta luz de advertência acende-se quando é detetado um problema no circuito elétrico de supervisão do motor. Se isto acontecer, solicite a um concessionário Yamaha que verifique o veículo.

O circuito elétrico da luz de advertência pode ser verificado rodando a chave para "ON". A luz de advertência deverá acender-se durante alguns segundos e depois apagar-se.

Se a luz de advertência não se acender logo quando a chave é rodada para "ON" ou se permanecer acesa, solicite a um concessionário Yamaha que verifique o circuito elétrico.

Módulo de velocímetro

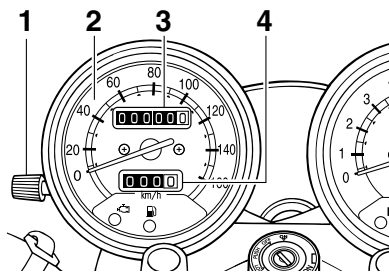

1. Botão de reinício
2. Velocímetro
3. Conta-quilómetros
4. Contador de percurso

O módulo de velocímetro está equipado com um velocímetro, um conta-quilómetros e um contador de percurso. O velocímetro mostra a velocidade de condução. O conta-quilómetros mostra a distância total percorrida. O contador de percurso mostra a distância percorrida desde a última colocação a zero com o botão de reinício. O contador de percurso pode ser utilizado para calcular a distância que pode ser percorrida com um depósito de combustível cheio. Esta informação permitir-lhe-á planear futuras paragens para abastecimento de combustível.

Funções dos controlos e instrumentos

Taquímetro

PAU11882

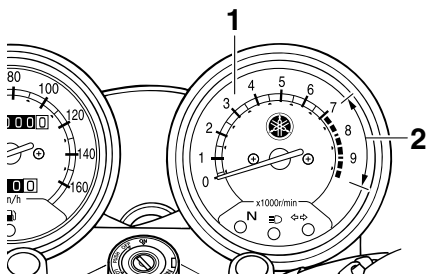

1. Taquímetro
2. Zona vermelha do taquímetro

O taquímetro permite ao condutor controlar a velocidade do motor e mantê-la dentro da gama de potência ideal.

PCA10032

PRECAUÇÃO

Não utilize o motor na zona vermelha do taquímetro.



Zona vermelha: 7000 rpm e acima

Interruptores do guiador

PAU1234H

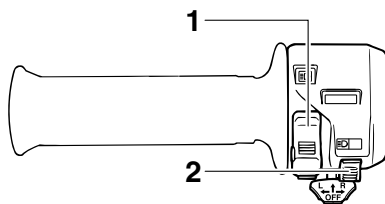

Esquerda



1. Interruptor de farol alto/baixo “/”
2. Interruptor de ultrapassagem “”

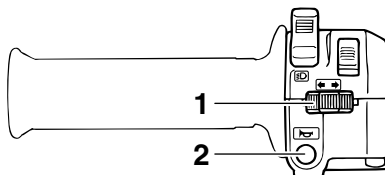

Esquerda

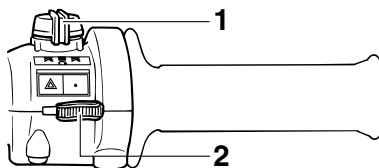

1. Interruptor do sinal de mudança de direção “/”
2. Interruptor da buzina “”

Direita



1. Interruptor de paragem do motor “/”
2. Interruptor de perigo “/”

Funções dos controlos e instrumentos



Interruptor de ultrapassagem “”^{PAU12352}

Prima este interruptor para acender e apagar o farol dianteiro.



NOTA

Quando o interruptor de farol alto/baixo está regulado para “”, o interruptor de ultrapassagem não tem efeito.

Interruptor de farol alto/baixo “/”^{PAU12401}

Regule este interruptor para “” para acender os máximos e para “” para acender os médios.



Interruptor do sinal de mudança de direção “/”^{PAU12461}

Para sinalizar uma mudança de direção para a direita, empurre este interruptor para “”. Para sinalizar uma mudança de direção para a esquerda, empurre este interruptor para “”. Assim que libertado, o interruptor volta para a posição central. Para desligar o sinal de mudança de direção, prima o interruptor depois deste ter voltado para a posição central.

Interruptor da buzina “”^{PAU12501}

Prima este interruptor para buzinar.

Interruptor de paragem do motor “”^{PAU12661}

Coloque este interruptor em “” antes de colocar o motor em funcionamento. Coloque este interruptor em “” para desligar o motor em caso de emergência, tal como quando o veículo se vira ou o cabo do acelerador fica preso.

Interruptor de perigo “”^{PAU12735}

Com a chave na posição “ON” ou “P_ε”, utilize este interruptor para acender as luzes de perigo (intermitência simultânea de to-

dos os sinais de mudança de direção).

As luzes de perigo são utilizadas em caso de emergência ou para avisar outros condutores quando o seu veículo está parado num local onde possa representar um perigo para o trânsito.

PCA10062

PRECAUÇÃO

Não utilize as luzes de perigo durante um longo período de tempo com o motor desligado, caso contrário a bateria pode descarregar.

Funções dos controlos e instrumentos

PAU12822

Alavanca da embraiagem

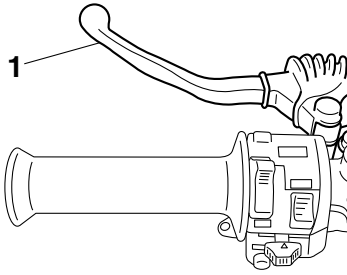

1. Alavanca da embraiagem

A alavanca da embraiagem situa-se no lado esquerdo do guiador. Para desengatar a embraiagem, puxe a alavanca em direção ao punho do guiador. Para engatar a embraiagem, liberte a alavanca. A alavanca deverá ser premida rapidamente e libertada lentamente, para obter uma utilização suave da embraiagem.

A alavanca da embraiagem está equipada com um interruptor, o qual faz parte do sistema de corte do circuito de ignição. (Consulte a página 3-15.)

PAU12872

Pedal de mudança de velocidades

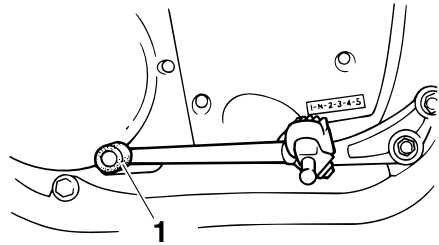

1. Pedal de mudança de velocidades

O pedal de mudança de velocidades encontra-se no lado esquerdo do motociclo e é utilizado em conjunto com a alavanca da embraiagem para mudar as velocidades na caixa de transmissão contínua de 5 velocidades instalada neste motociclo.

Funções dos controlos e instrumentos

Alavanca do travão

PAU12892

PAU12944

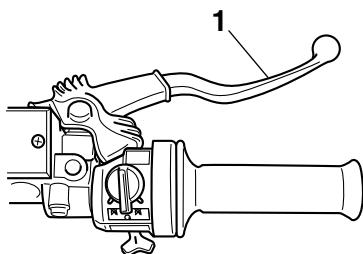

1. Alavanca do travão

A alavanca do travão situa-se no lado direito do guiador. Para acionar o travão da frente, puxe a alavanca em direção ao punho do acelerador.

Pedal do travão

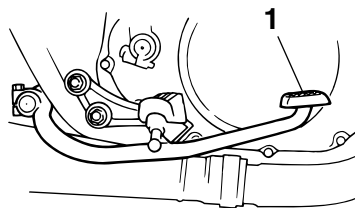

1. Pedal do travão

O pedal do travão situa-se no lado direito do motociclo. Para acionar o travão traseiro, pressione o pedal do travão.

Funções dos controlos e instrumentos

PAU13125

Tampa do depósito de combustível

Remoção da tampa do depósito de combustível

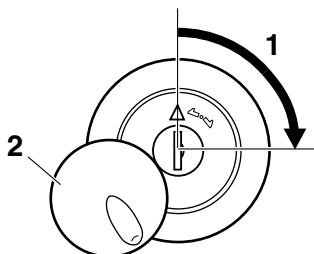

3

1. Desbloquear.
2. Cobertura da fechadura da tampa do depósito de combustível

Deslize a cobertura da fechadura da tampa do depósito de combustível para a abrir, introduza a chave na fechadura e rode-a 1/4 de volta no sentido dos ponteiros do relógio. A fechadura abrir-se-á e a tampa do depósito de combustível pode ser removida.

Instalação da tampa do depósito de combustível

1. Introduza a tampa do depósito de combustível na abertura existente no depósito com a chave inserida na fechadura e com a marca “△” virada para a frente.

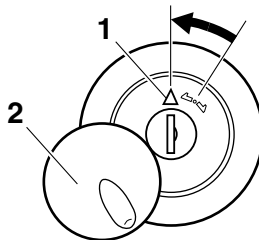

1. Marca “△”
 2. Cobertura da fechadura da tampa do depósito de combustível
2. Rode a chave no sentido contrário ao dos ponteiros do relógio para a posição original, retire-a e feche a cobertura da fechadura.

NOTA

A tampa do depósito de combustível não poderá ser colocada a não ser que a chave esteja na respetiva fechadura. Para além disso, a chave não pode ser removida se a tampa não estiver devidamente colocada e fechada.

PWA10132



AVISO

Certifique-se de que a tampa do depósito de combustível está devidamente instalada antes de conduzir o veículo. As fugas de combustível constituem um perigo de incêndio.

Funções dos controlos e instrumentos

Combustível

PAU13222

Verifique se há gasolina suficiente no depósito.

PWA10882

AVISO

A gasolina e os vapores de gasolina são extremamente inflamáveis. Para evitar incêndios e explosões, bem como reduzir o risco de ferimentos durante o reabastecimento, siga estas instruções.

1. Antes de reabastecer, desligue o motor e não permita que ninguém se sente no veículo. O reabastecimento nunca deve ser efetuado se estiver a fumar, perto de faíscas, de chamas desprotegidas ou de outras fontes de ignição, como as luzes piloto de esquentadores e de máquinas de secar roupa.
2. Não encha demasiado o depósito de combustível. Quando reabastecer, certifique-se de que insere o bocal da bomba no orifício de enchimento do depósito de combustível. Pare de abastecer quando o combustível chegar à parte inferior do tubo de enchimento. Visto que o combustível expande quando aquece, este pode sair do depósito de combustível devido ao calor do motor ou do sol.

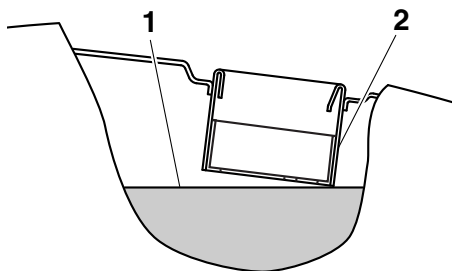

1. Nível de combustível máximo
2. Tubo de enchimento de depósito de combustível
3. Limpe imediatamente qualquer com-

bustível derramado. **PRECAUÇÃO:** Limpe imediatamente qualquer combustível derramado com um pano macio, seco e limpo, uma vez que o combustível poderá deteriorar as superfícies pintadas ou plásticas. [PCA10072]

4. Certifique-se de que fecha bem a tampa do depósito de combustível.

PWA15152

AVISO

A gasolina é tóxica e pode causar ferimentos ou morte. Tenha cuidado ao lidar com gasolina. Nunca puxe a gasolina com a boca. Se engolir gasolina, inalar muito vapor de gasolina ou se esta entrar em contacto com os olhos, consulte imediatamente um médico. Se saltar gasolina para a sua pele, lave com sabão e água. Se saltar gasolina para o seu vestuário, mude de roupa.

PAU57691

Combustível recomendado:

Gasolina normal sem chumbo (mistura de gasolina com álcool [E10] aceitável)

Capacidade do depósito de combustível:

12 L (3.2 US gal, 2.6 Imp.gal)

Quantidade de combustível de reserva (quando a luz de advertência do nível de combustível se acende):

2.2 L (0.58 US gal, 0.48 Imp.gal)

PCA11401

PRECAUÇÃO

Utilize apenas gasolina sem chumbo. A utilização de gasolina com chumbo provocará danos graves nas peças internas do motor como, por exemplo, nas válvulas, anéis do pistão, sistema de escape, etc.

O motor Yamaha foi concebido para usar

Funções dos controlos e instrumentos

gasolina sem chumbo regular com um índice de octano obtido pelo método “Research” de 95 ou mais. Se ouvir um som de batimento (ou sibilante), utilize gasolina de uma marca diferente ou com um índice de octano superior. A utilização de combustível sem chumbo prolongará a vida útil da vela de ignição e reduzirá os custos de manutenção.

3

Mistura de gasolina com álcool

Existem dois tipos de mistura de gasolina com álcool: um contém etanol e outro contém metanol. A mistura de gasolina com etanol pode ser utilizada se o conteúdo deste não exceder os 10% (E10). A mistura de gasolina com metanol não é recomendada pela Yamaha, pois pode danificar o sistema de combustível ou causar problemas ao nível das prestações do veículo.

Tubo de respiração/descarga do depósito de combustível

PAU39453

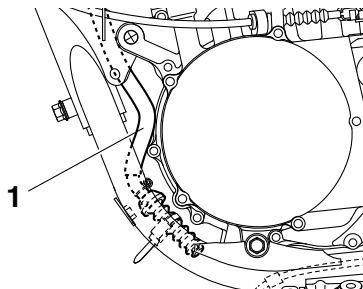

1. Tubo de respiração/descarga do depósito de combustível

Antes de utilizar o motociclo:

- Verifique a ligação do tubo de respiração/descarga do depósito de combustível.
- Verifique se existem fendas ou danos no tubo de respiração/descarga do depósito de combustível e substitua-o se necessário.
- Certifique-se de que a extremidade do tubo de respiração/descarga do depósito de combustível não está bloqueada e limpe-a, se necessário.

Conversor catalítico

Este modelo está equipado com um conversor catalítico no sistema de escape.

PWA10863

AVISO

O sistema de escape fica quente depois da utilização. Para evitar risco de incêndio ou queimaduras:

- não estacione o veículo junto de materiais que possam constituir um risco de incêndio, tais como erva ou outros materiais que ardam facilmente;
- estacione o veículo num local onde não haja probabilidade de peões ou crianças tocarem no sistema de escape quente;
- certifique-se de que o sistema de escape arrefeceu antes de efetuar qualquer trabalho de manutenção;
- não deixe o motor em ralenti por mais de alguns minutos. O ralenti prolongado pode causar sobreaquecimento.

PCA10702

PRECAUÇÃO

Utilize apenas gasolina sem chumbo. A utilização de gasolina com chumbo causará danos irreparáveis no conversor catalítico.

Torneira de combustível

A torneira de combustível regula e filtra o fornecimento de combustível a partir do depósito de combustível.

A torneira de combustível tem duas posições:

LIGADO (ON)

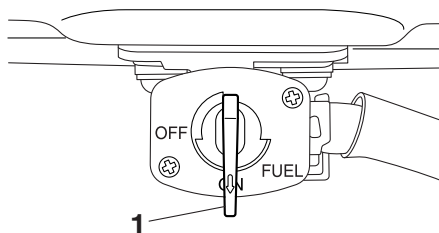

1. Marca de seta sobre "ON"

Com a alavanca nesta posição, é fornecido combustível ao motor. A operação normal é feita com a alavanca nesta posição.

DESLIGADO (OFF)

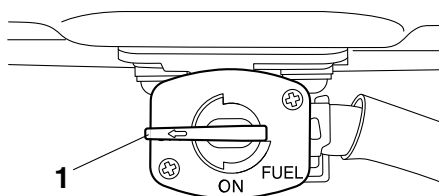

1. Marca de seta sobre "OFF"

Com a alavanca nesta posição, o combustível não passará. Coloque a alavanca nesta posição para efetuar algumas tarefas de manutenção ou quando guardar o veículo por um longo período de tempo.

Funções dos controlos e instrumentos

Pedal de arranque

PAU13651

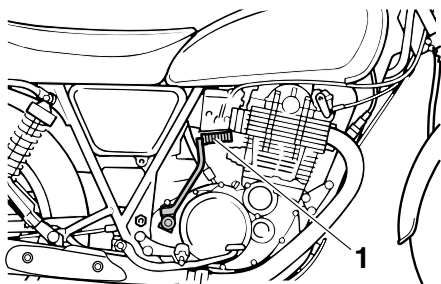

1. Pedal de arranque

Para colocar o motor em funcionamento, desdobre o pedal de arranque, mova-o lentamente para baixo com o pé até que a engrenagem engate e, depois, empurre-o para baixo suavemente mas com firmeza. Este modelo está equipado com um pedal de arranque primário que permite que o motor seja colocado em funcionamento em qualquer velocidade se a embraiagem não estiver engrenada. No entanto, recomenda-se que mude a transmissão para ponto morto antes de colocar o motor em funcionamento.

Alavanca de descompressão

PAU13701

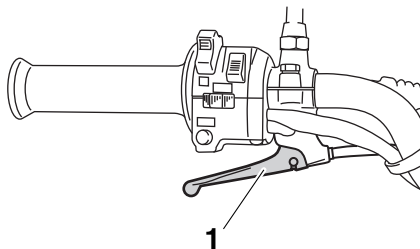

1. Alavanca de descompressão

Quando esta alavanca é puxada, a válvula de escape é forçada a abrir de modo a que a pressão de compressão possa diminuir. Isto permite o pistão mover-se logo após o tempo de compressão antes do arranque. (Consulte a página 5-2.)

Assento

PAU13962

PAU14883

Remoção do assento

Retire as cavilhas e puxe o assento para fora.

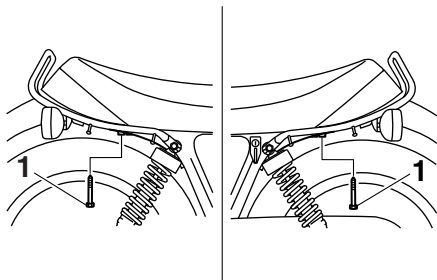

1. Cavilha

Instalação do assento

1. Introduza os prolongamentos da parte da frente do assento nos suportes do assento, conforme ilustrado.

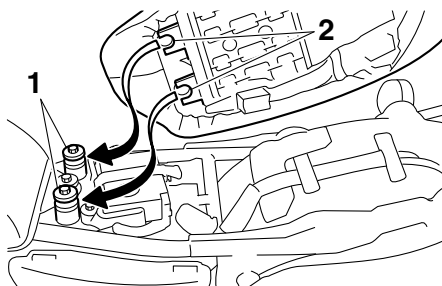

1. Suporte do assento
2. Prolongamento

2. Coloque o assento na posição original e depois aperte as cavilhas.

NOTA

Certifique-se de que o assento está devidamente fixo antes de conduzir o veículo.

Ajuste dos amortecedores

PAU10211



AVISO

Ajuste sempre ambos os amortecedores de forma igual, caso contrário poderá resultar numa fraca capacidade de manobra e perda de estabilidade.

Cada um dos amortecedores está equipada com um anel ajustador de pré-carga da mola.

PCA10102

PRECAUÇÃO

Para evitar danificar o mecanismo, não tente efetuar ajustes além dos limites máximo ou mínimo.

Ajuste a pré-carga da mola como se segue: Para aumentar a pré-carga da mola e assim tornar a suspensão mais dura, rode o anel ajustador em cada um dos amortecedores na direção (a). Para reduzir a pré-carga da mola e assim tornar a suspensão mais mole, rode o anel ajustador em cada um dos amortecedores na direção (b). Alinhe o entalhe adequado do anel ajustador com o indicador de posição no amortecedor.

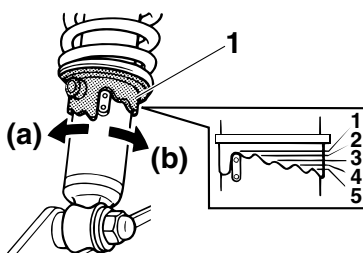

1. Anel ajustador de pré-carga da mola

Ponto de afinação da pré-carga da mola:

Mínimo (suave):

1

Normal:

1

Máximo (dura):

5

Descanso lateral

O descanso lateral situa-se no lado esquerdo do chassis. Suba ou desça o descanso lateral com o pé enquanto segura o veículo direito.

NOTA

O interruptor incorporado do descanso lateral faz parte do sistema de corte do circuito de ignição, que corta a ignição em determinadas situações. (Consulte a secção seguinte para obter uma explicação sobre o sistema de corte do circuito de ignição.)

PWA10242



O veículo não deve ser conduzido com o descanso lateral para baixo, nem se o descanso lateral não puder ser devidamente recolhido para cima (ou não fique em cima), caso contrário o descanso lateral pode entrar em contacto com o solo e distrair o condutor, resultando numa possível perda de controlo. O sistema de corte do circuito de ignição da Yamaha foi concebido para lembrar ao utilizador que lhe cabe levantar o descanso lateral antes de arrancar. Por conseguinte, verifique este sistema regularmente e se não funcionar bem, solicite a sua reparação a um concessionário Yamaha.

Sistema de corte do circuito de ignição

O sistema de corte do circuito de ignição (composto pelo interruptor do descanso lateral, o interruptor da embraiagem e o interruptor de ponto morto) apresenta as seguintes funções.

- Evita o arranque quando a transmissão está engrenada e o descanso lateral está para cima, mas a alavanca da embraiagem não está a ser premiada.
- Evita o arranque quando a transmissão está engrenada e a alavanca da embraiagem está a ser premida, mas o descanso lateral ainda está para baixo.
- Corta o funcionamento do motor quando a transmissão está engrenada e o descanso lateral é colocado para baixo.

Verifique periodicamente o funcionamento do sistema de corte do circuito de ignição em conformidade com o procedimento que se segue.

Funções dos controlos e instrumentos

3

Com o motor desligado:

1. Mova o descanso lateral para baixo.
2. Certifique-se de que o interruptor de paragem do motor está regulado para “○”.
3. Rode a chave para “ON”.
4. Mude a transmissão para ponto morto.
5. Empurre a alavanca do pedal de arranque para baixo.

O motor começa a trabalhar?

SIM

NÃO



AVISO

- Durante esta inspecção, o veículo deve ser colocado no descanso central.
- Caso se verifique uma avaria, solicite a um concessionário Yamaha que verifique o sistema antes de conduzir o veículo.

O interruptor de ponto morto pode não estar a funcionar correctamente.

O motociclo não deverá ser conduzido até que seja inspeccionado por um concessionário Yamaha.

Com o motor ainda a trabalhar:

6. Mova o descanso lateral para cima.
7. Mantenha a alavanca da embraiagem puxada.
8. Engrene uma velocidade.
9. Mova o descanso lateral para baixo.

O motor pára?

SIM

NÃO

O interruptor do descanso lateral pode não estar a funcionar correctamente.

O motociclo não deverá ser conduzido até que seja inspeccionado por um concessionário Yamaha.

Depois de o motor ter parado:

10. Mova o descanso lateral para cima.
11. Mantenha a alavanca da embraiagem puxada.
12. Empurre a alavanca do pedal de arranque para baixo.

O motor começa a trabalhar?

SIM

NÃO

O interruptor da embraiagem pode não estar a funcionar correctamente.

O motociclo não deverá ser conduzido até que seja inspeccionado por um concessionário Yamaha.

O sistema está OK. **O motociclo pode ser conduzido.**

Para sua segurança – verificações prévias à utilização

PAU63440

Inspeccione o seu veículo sempre que o utilizar para garantir que se encontra em perfeitas condições de funcionamento. Cumpra sempre os procedimentos e intervalos de inspeção e manutenção descritos no Manual do Utilizador.

PWA11152

AVISO

Se o veículo não for inspecionado ou mantido em condições, há mais possibilidades de ocorrer um acidente ou danos no equipamento. Não utilize o veículo se detetar algum problema. Se não for possível corrigir um problema através dos procedimentos deste manual, solicite a um concessionário Yamaha que inspeccione o veículo.

Antes de utilizar este veículo, verifique os pontos que se seguem:

ITEM	VERIFICAÇÕES	PÁGINA
Combustível	<ul style="list-style-type: none">• Verifique o nível de combustível no respetivo depósito.• Se necessário, reabasteça.• Verifique se o tubo de combustível apresenta fuga.• Verifique se existem obstruções, fendas ou danos no tubo de respiração do depósito de combustível e verifique a ligação do tubo.	3-9, 3-10
Óleo do motor	<ul style="list-style-type: none">• Verifique o nível de óleo no respetivo depósito.• Se necessário, adicione óleo recomendado até ao nível especificado.• Verifique se o veículo apresenta fugas de óleo.	6-11
Travão dianteiro	<ul style="list-style-type: none">• Verifique o funcionamento.• Se o travão estiver mole ou esponjoso, solicite a um concessionário Yamaha que sangre o sistema hidráulico.• Verifique a folga da alavanca.• Se necessário, ajuste-a.• Verifique se as pastilhas do travão apresentam desgaste.• Se necessário, substitua-os.• Verifique o nível de líquido no reservatório.• Se necessário, adicione o líquido dos travões especificado até ao nível especificado.• Verifique se o sistema hidráulico apresenta fugas.	6-21, 6-24, 6-25
Travão traseiro	<ul style="list-style-type: none">• Verifique o funcionamento.• Verifique a folga do pedal.• Se necessário, ajuste-a.	6-22, 6-24
Embraiagem	<ul style="list-style-type: none">• Verifique o funcionamento.• Se necessário, lubrifique o cabo.• Verifique a folga da alavanca.• Se necessário, ajuste-a.	6-20
Punho do acelerador	<ul style="list-style-type: none">• Certifique-se de que o funcionamento é suave.• Verifique a folga do punho do acelerador.• Se necessário, solicite a um concessionário Yamaha que ajuste a folga do punho do acelerador e lubrifique o cabo e o compartimento do punho.	6-16, 6-30

Para sua segurança – verificações prévias à utilização

ITEM	VERIFICAÇÕES	PÁGINA
Cabos de controlo	<ul style="list-style-type: none">• Certifique-se de que o funcionamento é suave.• Se necessário, lubrifique-a.	6-29
Corrente de transmissão	<ul style="list-style-type: none">• Verifique a folga da corrente.• Se necessário, ajuste-a.• Verifique o estado da corrente.• Se necessário, lubrifique-a.	6-27, 6-29
Rodas e pneus	<ul style="list-style-type: none">• Verifique se apresentam danos.• Verifique o estado dos pneus e a profundidade da face de rolamento.• Verifique a pressão do ar.• Se necessário, corrija.	6-17, 6-19
Pedal de mudança de velocidades	<ul style="list-style-type: none">• Certifique-se de que o funcionamento é suave.• Se necessário, corrija.	6-23
Pedal do travão	<ul style="list-style-type: none">• Certifique-se de que o funcionamento é suave.• Se necessário, lubrifique o ponto de articulação dos pedais.	6-31
Alavancas do travão e da embraiagem	<ul style="list-style-type: none">• Certifique-se de que o funcionamento é suave.• Se necessário, lubrifique os pontos de articulação da alavanca.	6-30
Descanso central, descanso lateral	<ul style="list-style-type: none">• Certifique-se de que o funcionamento é suave.• Se necessário, lubrifique os pivôs.	6-31
Fixadores do chassis	<ul style="list-style-type: none">• Certifique-se de que todas as porcas, cavilhas e parafusos estão devidamente alinhados.• Se necessário, aperte-os.	—
Instrumentos, luzes, sinais e interruptores	<ul style="list-style-type: none">• Verifique o funcionamento.• Se necessário, corrija.	—
Interruptor do descanso lateral	<ul style="list-style-type: none">• Verifique o funcionamento do sistema de corte do circuito de ignição.• Se o sistema não estiver a funcionar corretamente, solicite a um concessionário Yamaha que verifique o veículo.	3-14

Leia atentamente o Manual do Utilizador para se familiarizar com todos os controlos. Se não compreender algum controlo ou função, pergunte ao seu concessionário Yamaha.

PWA10272

AVISO

Se não se familiarizar com os controlos, poderá perder o controlo do veículo, o que pode causar um acidente ou ferimentos.

NOTA _____

Este modelo está equipado com:

- sensor de ângulo de inclinação para desligar o motor no caso de capotagem. Neste caso, rode a chave para “OFF” e depois para “ON”. Se não o fizer, o motor não ligará, apesar de este dar sinal quando é premido a alavanca do pedal de arranque.
 - um sistema de paragem automática do motor. O motor desliga-se automaticamente se for deixado em ralenti durante 20 minutos. Se o motor deixar de funcionar, basta premir a alavanca do pedal de arranque para o voltar a ligar.
-

Utilização e questões importantes relativas à condução

PAU59532

Colocação do motor em funcionamento

Para que o sistema de corte do circuito de ignição (página 3-15) permita o arranque, tem de haver conformidade com uma das seguintes condições:

- A transmissão está em ponto morto.
 - A transmissão está engrenada com a alavanca da embraiagem acionada e o descanso lateral para cima.
1. Rode a alavanca da torneira de combustível para “ON”.
 2. Rode a chave para “ON” e coloque o interruptor de paragem do motor em “○”.

A luz de advertência de problema no motor e a luz de advertência do nível de combustível deverão acender-se durante alguns segundos e depois apagar-se.

PCA23270

PRECAUÇÃO

Se não se acender nenhuma luz de advertência inicialmente, quando a chave é rodada para “ON”, ou se uma luz de advertência permanecer acesa, consulte a página 3-2 para obter informações sobre a verificação do circuito da luz de advertência correspondente.

3. Mude a transmissão para ponto morto. O indicador luminoso de ponto morto deve acender-se. Se não acender, solicite a um concessionário Yamaha que verifique o circuito elétrico.
4. Feche completamente o acelerador e aplique a alavanca de descompressão.
5. Pressione lentamente a alavanca do pedal de arranque até aparecer a marca de arranque no indicador do pedal de arranque.

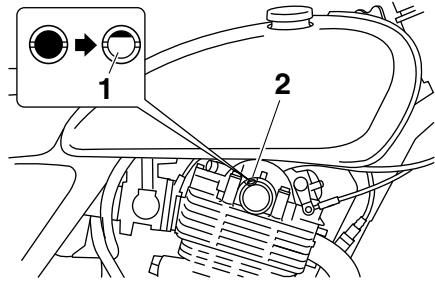

1. Marca de arranque
 2. Indicador do pedal de arranque
6. Liberte a alavanca de descompressão e a alavanca do pedal de arranque, e depois pressione a alavanca do pedal de arranque com força para colocar o motor em funcionamento.

PCA11043

PRECAUÇÃO

Para uma maior duração do motor, nunca acelere profundamente com o motor frio!

Problema ao colocar o motor em funcionamento

Se o motor não arrancar após 4 ou 5 tentativas no pedal de arranque, desobstrua a câmara de combustão efetuando o seguinte procedimento.

1. Rode a chave para "OFF".
2. Enquanto aplica a alavanca de descompressão, abra totalmente o punho do acelerador e pressione a alavanca do pedal de arranque 4 a 5 vezes.
3. Rode a chave para "ON" e volte a tentar ligar o motor.

Mudança de velocidades

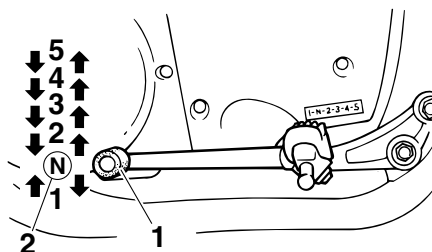

1. Pedal de mudança de velocidades
2. Ponto morto

A mudança de velocidades permite-lhe controlar o nível de potência do motor disponível para o arranque, aceleração, subida de encostas, etc.

As posições das velocidades estão ilustradas na imagem.

NOTA

Para colocar a transmissão em ponto morto, pressione repetidamente o pedal de mudança de velocidades até este atingir o fim do percurso e, finalmente, suba-o ligeiramente.

PCA10261

PRECAUÇÃO

- Mesmo com a transmissão em ponto morto, não deslize o motociclo durante longos períodos de tempo com o motor desligado e não o reboque durante grandes distâncias. A transmissão é devidamente lubrificada apenas quando o motor está a funcionar. Uma lubrificação inadequada poderá danificar a transmissão.
- Utilize sempre a embraiagem para mudar de velocidade de modo a evitar danos no motor, na transmissão e no sistema de transmissão, que não estão concebidos para suportar o choque de uma mudança de

Utilização e questões importantes relativas à condução

velocidade forçada.

luminoso de ponto morto deve acender-se.

PAU16682

PAU64120

Para arrancar e acelerar

1. Puxe a alavanca da embraiagem para desengatar a embraiagem.
2. Engrene a transmissão em primeira velocidade. O indicador luminoso de ponto morto deve apagar-se.
3. Abra o acelerador gradualmente e, simultaneamente, liberte lentamente a alavanca da embraiagem.
4. Nos pontos de mudança de velocidade recomendados na tabela a seguir, feche o acelerador e, simultaneamente, aperte rapidamente a alavanca da embraiagem.
5. Engrene a transmissão em segunda velocidade. (Verifique se não engrena a transmissão em ponto morto.)
6. Abra parcialmente o acelerador e liberte gradualmente a alavanca da embraiagem.
7. Execute o mesmo procedimento para engrenar a transmissão na mudança superior seguinte.

Pontos de mudança de velocidade recomendados

Os pontos de mudança de velocidade recomendados durante a aceleração e a desaceleração estão ilustrados na seguinte tabela.

Pontos de aumento de velocidade:

- 1.^a → 2.^a: 20 km/h (12 mph)
- 2.^a → 3.^a: 30 km/h (19 mph)
- 3.^a → 4.^a: 40 km/h (25 mph)
- 4.^a → 5.^a: 50 km/h (31 mph)

Pontos de diminuição de velocidade:

- 5.^a → 4.^a: 35 km/h (22 mph)
- 4.^a → 3.^a: 25 km/h (16 mph)
- 3.^a → 2.^a: 20 km/h (12 mph)
- 2.^a → 1.^a: 20 km/h (12 mph)

NOTA

Para mudança de velocidades em condições normais de operação, use os pontos de mudança de velocidade recomendados.

PAU16701

Para desacelerar

1. Acione os travões dianteiros e traseiros para abrandar o motociclo.
2. Engrene a transmissão em primeira velocidade quando o motociclo atingir 20 km/h (12 mph). Se o motor estiver prestes a parar ou se funcionar muito irregularmente, aperte a alavanca da embraiagem e use os travões para parar o motociclo.
3. Mude a transmissão para ponto morto quando o motociclo estiver quase completamente parado. O indicador

Sugestões para a redução do consumo de combustível

O consumo de combustível depende muito do seu tipo de condução. Considere as seguintes sugestões para reduzir o consumo de combustível:

- Mude rapidamente para uma velocidade superior e evite velocidades elevadas do motor durante a aceleração.
- Não embale o motor enquanto muda para uma velocidade inferior e evite velocidades elevadas do motor sem carga no mesmo.
- Em vez de deixar o motor ao ralenti durante um longo período de tempo (ex., em engarrafamentos, em semáforos ou em passagens de nível), desligue-o.

Rodagem do motor

Nunca existe um período tão importante na vida útil do motor do seu veículo como o período entre os 0 e os 1600 km (1000 mi). Por esse motivo, deverá ler cuidadosamente o seguinte material.

Uma vez que o motor é completamente novo, não o sobrecarregue demasiado nos primeiros 1600 km (1000 mi). As diferentes peças do motor desgastam-se e obtêm um polimento por si próprias até que atinjam as folgas de funcionamento adequadas. Durante este período, deve-se evitar o funcionamento prolongado em aceleração máxima ou qualquer condição que possa resultar no sobreaquecimento do motor.

0–1000 km (0–600 mi)

Evite o funcionamento prolongado acima de 3500 rpm. **PRECAUÇÃO:** Após ter percorrido 1000 km (600 mi), o óleo do motor deverá ser mudado e o cartucho ou elemento do filtro de óleo substituído.^[PCA10303]

1000–1600 km (600–1000 mi)

Evite o funcionamento prolongado acima de 4200 rpm .

1600 km (1000 mi) e mais

O veículo pode agora ser utilizado normalmente.

PRECAUÇÃO

- Não permita que a velocidade do motor atinja a zona vermelha do taquímetro.
- Caso surja algum problema no motor durante o período de rodagem do motor, solicite imediatamente a um concessionário Yamaha que verifique o veículo.

Utilização e questões importantes relativas à condução

PAU17214

Estacionamento

Para estacionar, desligue o motor e retire a chave do interruptor principal.

PWA10312

AVISO

- Dado que o motor e o sistema de escape podem ficar muito quentes, estacione num local onde não haja probabilidade de peões ou crianças lhes tocarem e queimarem-se.
 - Não estacione num declive ou num piso macio, pois o veículo pode tombar, aumentando o risco de fuga de combustível e de incêndio.
 - Não estacione perto de erva ou de outros materiais inflamáveis que possam incendiar-se.
-

Manutenção periódica e ajustes

PAU17246

A inspeção, ajuste e lubrificação periódicos manterão o seu veículo no estado mais seguro e eficiente possível. A segurança é uma obrigação do proprietário/conductor do veículo. Os pontos mais importantes de inspeção, ajuste e lubrificação do veículo são explicados nas páginas a seguir.

Os intervalos especificados na tabela de manutenção periódica deverão ser apenas considerados como um guia geral em condições normais de condução. No entanto, dependendo das condições climáticas, do terreno, da localização geográfica e da utilização individual, os intervalos de manutenção poderão ter de ser reduzidos.

PWA10322

AVISO

Se o veículo não for mantido em condições ou se a manutenção for efetuada incorretamente, o risco de ferimentos ou morte pode ser maior durante os procedimentos de assistência ou a utilização do veículo. Se não estiver familiarizado com a assistência ao veículo, solicite este serviço a um concessionário Yamaha.

PWA15123

AVISO

Salvo especificação em contrário, desligue o motor durante os procedimentos de manutenção.

- **Um motor em funcionamento tem peças em movimento que podem prender-se a partes do corpo ou ao vestuário e componentes elétricos que podem provocar choques ou incêndios.**
- **Se o motor estiver em funcionamento durante os procedimentos de assistência pode provocar ferimentos oculares, queimaduras, incêndio ou intoxicação por monóxido de carbono – podendo**

provocar a morte. Consulte a página 1-2 para obter mais informações sobre o monóxido de carbono.

PWA15461

AVISO

Os discos, pinças, cilindros e revestimentos dos travões podem ficar muito quentes durante a utilização. Para evitar eventuais queimaduras, deixe os componentes dos travões arrefecer antes de lhes tocar.

Manutenção periódica e ajustes

PAU17303

PAU59370

O controlo das emissões não funciona apenas para garantir um ar mais limpo, como também é vital para um funcionamento adequado do motor e o máximo de desempenho. Nas tabelas de manutenção periódica que se seguem, os serviços relacionados com o controlo de emissões são agrupados separadamente. Estes serviços requerem dados, conhecimentos e equipamentos especializados. A manutenção, substituição ou reparação dos dispositivos e sistemas de controlo de emissões podem ser realizadas por qualquer profissional ou estabelecimento de reparação devidamente certificado (caso aplicável). Os concessionários Yamaha possuem a formação e o equipamento necessários para realizar estes serviços em particular.

Jogo de ferramentas do proprietário

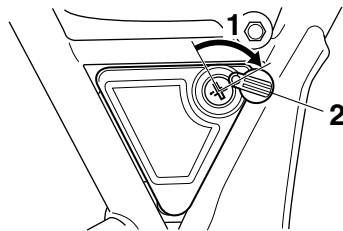

1. Desbloquear.
2. Cobertura da fechadura

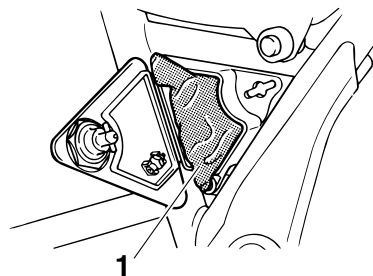

1. Jogo de ferramentas do proprietário

O jogo de ferramentas do proprietário encontra-se dentro da caixa de ferramentas. Para ter acesso ao jogo de ferramentas do proprietário, abra a cobertura da fechadura, introduza a chave na fechadura e rode-a 1/4 de volta no sentido dos ponteiros do relógio.

As informações relativas à assistência incluídas neste manual e as ferramentas fornecidas no jogo de ferramentas do proprietário destinam-se a ajudá-lo na realização da manutenção preventiva e de pequenas reparações. No entanto, poderão ser necessárias ferramentas adicionais, tal como uma chave de binário, para realizar corretamente determinados trabalhos de manutenção.

Manutenção periódica e ajustes

NOTA

Caso não possua as ferramentas nem a experiência necessárias para um determinado trabalho, solicite a um concessionário Yamaha que o faça por si.

Manutenção periódica e ajustes

PAU46862

NOTA

- As verificações anuais deverão ser efetuadas todos os anos, exceto se for efetuada uma manutenção com base nos quilómetros percorridos, ou no caso do Reino Unido, se for efetuada uma manutenção com base nas milhas percorridas.
- A partir dos 50000 km (30000 mi), repita os intervalos de manutenção, começando a partir dos 10000 km (6000 mi).
- Os itens marcados com um asterisco devem ser efetuados por um concessionário Yamaha na medida em que são necessárias ferramentas especiais, dados e capacidades técnicas.

PAU63321

Tabela de manutenção periódica para o sistema de controlo de emissões

N.º	ITEM	TRABALHO DE VERIFICAÇÃO OU MANUTENÇÃO	LEITURA DO CONTA-KILÓMETROS					VERIFICAÇÃO ANUAL		
			X 1000 km							
			1	10	20	30	40			
X 1000 mi					0.6	6	12	18	24	
1	* Tubo de combustível	• Verifique se os tubos de combustível apresentam fendas ou danos.		√	√	√	√	√		√
2	Vela de ignição	• Verifique o estado. • Limpe e corrija a distância.		√		√				
		• Substitua.			√		√			
3	* Válvulas	• Verifique a folga das válvulas. • Ajuste.	√	√	√	√	√			
4	* Injeção de combustível	• Verificação da velocidade de ralenti do motor.		√	√	√	√	√	√	
5	* Silencioso e tubo de escape	• Verifique se o(s) grampo(s) de parafuso está(estão) solto(s).	√	√	√	√	√			
6	* Sistema de indução de ar	• Verifique se a válvula de corte de ar, a válvula por diapasão e o tubo possuem danos. • Substitua eventuais peças danificadas, caso seja necessário.		√	√	√	√	√	√	

Manutenção periódica e ajustes

PAU64031

Tabela de lubrificação e manutenção geral

N.º	ITEM	TRABALHO DE VERIFICAÇÃO OU MANUTENÇÃO	LEITURA DO CONTA-QUILÔMETROS					VERIFICAÇÃO ANUAL		
			X 1000 km							
			1	10	20	30	40			
X 1000 mi					0.6	6	12	18	24	
1	Elemento do filtro de ar	• Substitua.	Cada 20000 km (12500 mi)							
2	Embraiagem	• Verifique o funcionamento. • Ajuste.	√	√	√	√	√			
3	* Corrente de distribuição	• Verifique o esticador de corrente de distribuição. • Se necessário, ajuste-a.	√	√	√	√	√			
4	* Sistema de descompressão	• Verifique o funcionamento. • Ajustar ou substituir o cabo.	√	√	√	√	√			
5	* Travão dianteiro	• Verifique o funcionamento, o nível de líquido e se existem fugas de líquidos no veículo. • Ajuste a folga da alavanca do travão.	√	√	√	√	√	√		
		• Substitua as pastilhas do travão.	Sempre que estiverem gastas até ao limite							
6	* Travão traseiro	• Verifique o funcionamento e ajuste a folga do pedal do travão.	√	√	√	√	√	√		
		• Substitua as sapatas do travão.	Sempre que estiverem gastas até ao limite							
7	* Tubo do travão	• Verifique se apresentam fendas ou danos. • Verifique se o direcionamento e a articulação estão corretos.		√	√	√	√	√		
		• Substitua.	Cada 4 anos							
8	* Líquido dos travões	• Mude.	Cada 2 anos							
9	* Rodas	• Verifique se apresentam desgaste ou danos e se o raio está apertado. • Se necessário, aperte os raios.	√	√	√	√	√			

Manutenção periódica e ajustes

N.º	ITEM	TRABALHO DE VERIFICAÇÃO OU MANUTENÇÃO	LEITURA DO CONTA-QUILÔMETROS					VERIFICAÇÃO ANUAL	
			X 1000 km						
			1	10	20	30	40		
		X 1000 mi		0.6	6	12	18	24	
10	* Pneus	<ul style="list-style-type: none"> • Verifique a profundidade da face de rolamento e se existem danos. • Se necessário, substitua-os. • Verifique a pressão do ar. • Se necessário, corrija. 		√	√	√	√	√	
11	* Rolamentos de roda	<ul style="list-style-type: none"> • Verifique se os rolamentos estão soltos ou se apresentam danos. 		√	√	√	√		
12	* Braço oscilante	<ul style="list-style-type: none"> • Verifique o funcionamento e se apresenta uma folga excessiva. • Lubrifique com massa de lubrificação de sabão de lítio. 	Cada 50000 km (30000 mi)						
13	Corrente de transmissão	<ul style="list-style-type: none"> • Verifique a folga, o alinhamento e o estado da corrente. • Ajuste e lubrifique minuciosamente a corrente com lubrificante especial para correntes de anel de vedação em O. 	A cada 500 km (300 mi) e depois de lavar o motociclo, de conduzir à chuva ou em áreas húmidas						
14	* Rolamentos da direção	<ul style="list-style-type: none"> • Verifique a folga dos rolamentos e se a direção está dura. • Lubrifique com massa de lubrificação de sabão de lítio. 	√	√	√	√	√		
15	* Fixadores do chassis	<ul style="list-style-type: none"> • Certifique-se de que todas as porcas, cavilhas e parafusos estão devidamente alinhados. 		√	√	√	√	√	
16	Eixo de pivô da alavanca do travão	<ul style="list-style-type: none"> • Lubrifique com graxa de silicone. 		√	√	√	√	√	
17	Eixo de pivô do pedal do travão	<ul style="list-style-type: none"> • Lubrifique com massa de lubrificação de sabão de lítio. 		√	√	√	√	√	
18	Eixo de pivô da alavanca da embraiagem	<ul style="list-style-type: none"> • Lubrifique com massa de lubrificação de sabão de lítio. 		√	√	√	√	√	
19	Descanso lateral, descanso central	<ul style="list-style-type: none"> • Verifique o funcionamento. • Lubrifique com massa de lubrificação de sabão de lítio. 		√	√	√	√	√	
20	* Interruptor do descanso lateral	<ul style="list-style-type: none"> • Verifique o funcionamento. 	√	√	√	√	√	√	

Manutenção periódica e ajustes

N.º	ITEM	TRABALHO DE VERIFICAÇÃO OU MANUTENÇÃO	LEITURA DO CONTA-QUILÔMETROS					VERIFICAÇÃO ANUAL
			X 1000 km					
			1	10	20	30	40	
		X 1000 mi						
			0.6	6	12	18	24	
21	* Forquilha dianteira	<ul style="list-style-type: none"> Verifique o funcionamento e se apresenta fuga de óleo. 		√	√	√	√	
22	* Amortecedores de choques	<ul style="list-style-type: none"> Verifique o funcionamento e se os amortecedores têm fuga de óleo. 		√	√	√	√	
23	Óleo do motor	<ul style="list-style-type: none"> Mude. Verifique o nível do óleo e se o veículo apresenta fugas de óleo. 	√	√	√	√	√	√
24	Elemento do filtro de óleo do motor	<ul style="list-style-type: none"> Substitua. 	√		√		√	
25	* Interruptores dos travões dianteiro e traseiro	<ul style="list-style-type: none"> Verifique o funcionamento. 	√	√	√	√	√	√
26	Peças de movimento e cabos	<ul style="list-style-type: none"> Lubrifique. 		√	√	√	√	√
27	* Punho do acelerador	<ul style="list-style-type: none"> Verifique o funcionamento. Verifique a folga do punho do acelerador e ajuste se necessário. Lubrifique o cabo e o compartimento do punho. 		√	√	√	√	√
28	* Luzes, sinais e interruptores	<ul style="list-style-type: none"> Verifique o funcionamento. Ajuste o feixe do farol dianteiro. 	√	√	√	√	√	√

Manutenção periódica e ajustes

PAU59350

NOTA

- Filtro de ar
 - O sistema da entrada de ar deste modelo está equipado com um elemento de papel descartável revestido a óleo. O elemento do filtro de ar não pode ser limpo com ar comprimido, deve ser substituído.
 - O elemento do filtro de ar tem de ser substituído mais frequentemente se a condução for feita em áreas invulgarmente húmidas ou poeirentas.
 - Assistência do travão hidráulico
 - Depois de desmontar o cilindro mestre e a pinça do travão, mude sempre o líquido. Verifique regularmente o nível do líquido dos travões e encha o reservatório conforme necessário.
 - Substitua os componentes internos do cilindro mestre e pinça do travão, e mude o líquido dos travões de dois em dois anos.
 - Substitua o tubo do travão de quatro em quatro anos e caso apresentem fendas ou esteja danificado.
-

Remoção e instalação do painel

PAU59460

O painel ilustrado tem de ser retirado para se efetuarem alguns dos trabalhos de manutenção descritos neste capítulo. Consulte esta secção sempre que precisar de retirar e instalar o painel.

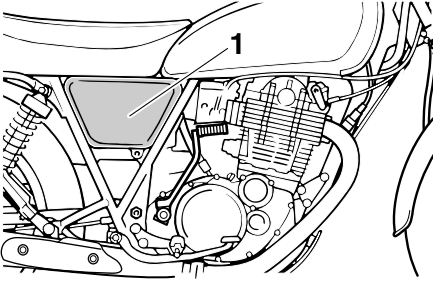

1. Painel A

NOTA

O painel do lado esquerdo é amovível usando a chave. Contudo, não há necessidade de retirar este painel para os trabalhos de manutenção descritos neste capítulo.

Instalação do painel

Coloque o painel na posição original e depois instale a cavilha.

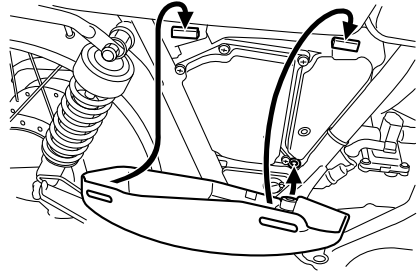

Painel A

PAU19152

Remoção do painel

Retire a cavilha e, de seguida, puxe o painel para fora conforme ilustrado.

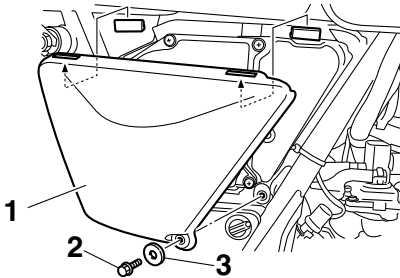

1. Painel A
2. Cavilha
3. Anilha

Manutenção periódica e ajustes

PAU19605

Verificação da vela de ignição

A vela de ignição é um componente importante do motor, que é fácil de verificar. Uma vez que o calor e os resíduos provocarão a erosão lenta da vela de ignição, a vela de ignição deverá ser removida e verificada de acordo com a tabela de lubrificação e manutenção periódica. Para além disso, o estado da vela de ignição pode revelar o estado do motor.

Remoção da vela de ignição

1. Retire a tampa da vela de ignição.

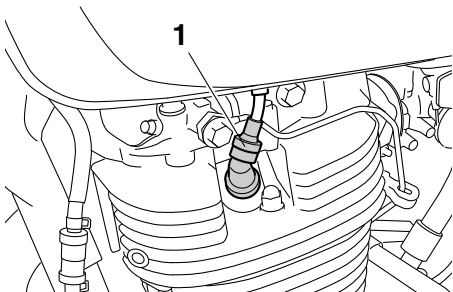

1. Tampa da vela de ignição

2. Retire a vela de ignição conforme ilustrado, com a chave de velas incluída no jogo de ferramentas do proprietário.

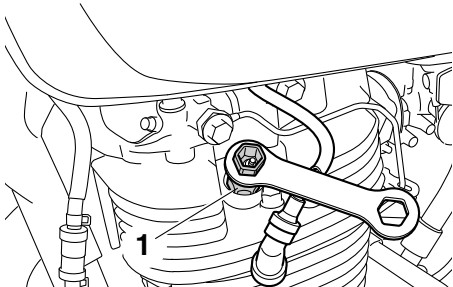

1. Chave de velas

Verificação da vela de ignição

1. Verifique se o isolador de porcelana à volta do eléctrodo central da vela de ignição tem uma cor acastanhada mé-

dia a leve (a cor ideal quando o veículo é conduzido normalmente).

NOTA

Se a vela apresentar uma cor claramente diferente, o motor poderá estar a funcionar de modo inapropriado. Não tente diagnosticar por si mesmo este tipo de problemas. Em vez disso, solicite a um concessionário Yamaha que verifique o veículo.

2. Verifique a vela de ignição quanto à erosão dos eléctrodos e excesso de carbono ou outros resíduos, e substitua-a se necessário.

Vela de ignição especificada:
NGK/BPR6ES

3. Meça a distância do eléctrodo da vela de ignição com um indicador de espessura do fio e, se necessário, ajuste-a em conformidade com as especificações.

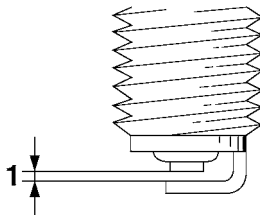

1. Distância do eléctrodo da vela de ignição

Distância do eléctrodo da vela de ignição:

0.7–0.8 mm (0.028–0.031 in)

Instalação da vela de ignição

1. Limpe a superfície da anilha da vela de ignição e a superfície correspondente, e depois limpe quaisquer impurezas existentes nas roscas da vela.
2. Instale a vela de ignição com a chave de velas e aperte-a em conformidade

com o binário especificado.

Binário de aperto:

Vela de ignição:
25 Nm (2.5 m·kgf, 18 ft·lbf)

NOTA

Se não houver uma chave de binário disponível quando instalar uma vela de ignição, uma boa estimativa do momento de aperto correto é 1/4–1/2 volta além do aperto manual. No entanto, a vela de ignição deverá ser apertada com o momento de aperto especificado logo que possível.

3. Instale a tampa da vela de ignição.

PAU59626

Óleo do motor e elemento do filtro de óleo

O nível de óleo do motor deve ser verificado antes de cada viagem. Para além disso, o óleo e o elemento do filtro de óleo devem ser substituídos nos intervalos especificados na tabela de lubrificação e manutenção periódica.

Verificação do nível de óleo do motor

1. Coloque o motor em funcionamento, deixe-o aquecer durante alguns minutos e depois desligue-o.
2. Coloque o veículo no descanso central sobre uma superfície nivelada.
3. Aguarde alguns minutos, até o óleo assentar. Remova a tampa de enchimento de óleo do motor, limpe a vareta medidora de nível, volte a inseri-la no orifício de enchimento de óleo (sem a apertar) e, em seguida, retire-a novamente para verificar o nível do óleo.
AVISO! Nunca retire a tampa de enchimento de óleo do motor depois de uma utilização a alta velocidade, caso contrário o óleo do motor quente pode esguichar e causar danos ou ferimentos. Aguarde sempre que o óleo do motor arrefeça suficientemente antes de retirar a tampa de enchimento de óleo.[PWA17640]

NOTA

O óleo do motor deverá situar-se entre as marcas de nível máximo e mínimo.

Manutenção periódica e ajustes

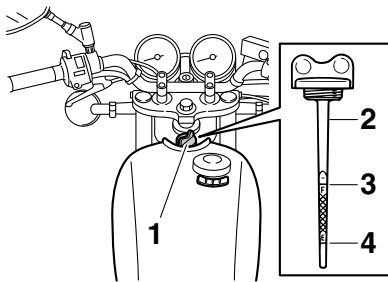

1. Tampa de enchimento de óleo do motor
 2. Vareta medidora de nível
 3. Marca do nível máximo
 4. Marca do nível mínimo
4. Caso o óleo do motor se situe abaixo da marca do nível mínimo, adicione óleo suficiente do tipo recomendado para corrigir o nível.
5. Instale a tampa de enchimento de óleo.

6

Mudança do óleo do motor (com ou sem substituição do elemento do filtro de óleo)

1. Coloque o motor em funcionamento, deixe-o aquecer durante alguns minutos e depois desligue-o.
2. Coloque um tabuleiro de recolha do óleo por baixo do motor para recolher o óleo usado.
3. Retire a cavilha de sangrar da cobertura do elemento do filtro de óleo e a respetiva anilha de drenagem do elemento do filtro de óleo para drenar o óleo da câmara do elemento do filtro de óleo.

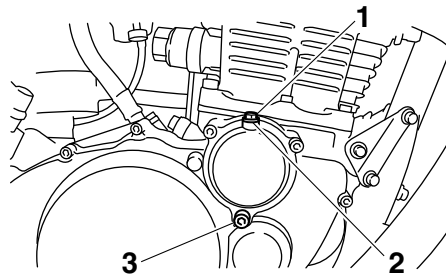

1. Cavilha de sangrar da cobertura do elemento do filtro de óleo
 2. Anilha
 3. Cavilha de drenagem do elemento do filtro de óleo
4. Retire a cavilha de drenagem de óleo do motor e a respetiva anilha para drenar o óleo do cárter.

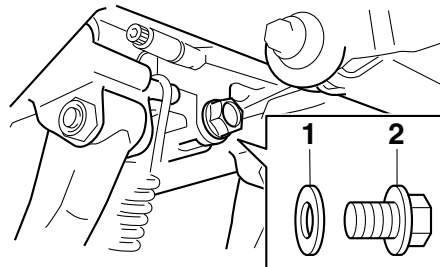

1. Anilha
 2. Cavilha de drenagem do óleo do motor (cárter)
5. Retire a tampa de enchimento de óleo, a cavilha de drenagem de depósito de óleo do motor e a respetiva anilha, para drenar o óleo do depósito de óleo.

Manutenção periódica e ajustes

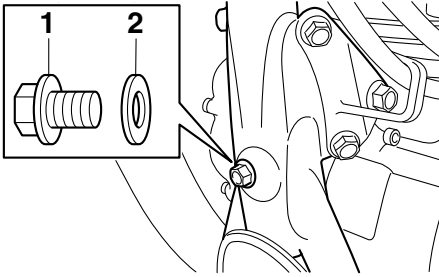

1. Cavilha de drenagem do óleo do motor (depósito de óleo)
2. Anilha

NOTA

Ignore os passos 6–8 se não desejar substituir o elemento do filtro de óleo.

6. Retire a cobertura do elemento do filtro de óleo, retirando as respectivas cavilhas.

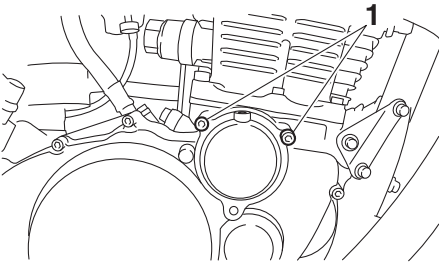

1. Cavilha da cobertura do elemento do filtro de óleo
7. Retire e substitua o elemento do filtro do óleo e os anéis de vedação em O.

NOTA

Certifique-se de que os anéis de vedação em O estão bem encaixados.

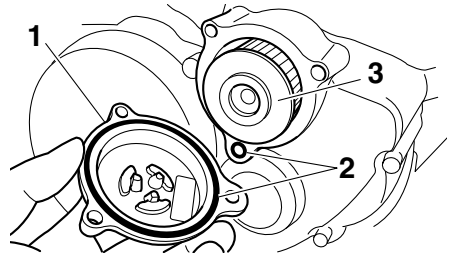

1. Cobertura do elemento do filtro de óleo
2. Anel de vedação em O
3. Elemento do filtro de óleo
8. Instale a cobertura do elemento do filtro de óleo, colocando as cavilhas e apertando-as de seguida, em conformidade com o binário especificado.

Binário de aperto:

Cavilha da cobertura do elemento do filtro de óleo:
10 Nm (1.0 m·kgf, 7.2 ft·lbf)

9. Instale a cavilha de drenagem do elemento do filtro de óleo e, depois, aperte-a de acordo com o binário especificado.

Binário de aperto:

Cavilha de drenagem do elemento do filtro de óleo:
10 Nm (1.0 m·kgf, 7.2 ft·lbf)

10. Instale a cavilha de sangrar da cobertura do elemento do filtro de óleo e a respetiva anilha e, depois, aperte a cavilha de acordo com o binário especificado.

Binário de aperto:

Cavilha de sangrar da cobertura do elemento do filtro de óleo:
5 Nm (0.5 m·kgf, 3.6 ft·lbf)

11. Instale as cavilhas de drenagem de óleo do motor e as respetivas novas anilhas e, depois, aperte as cavilhas

Manutenção periódica e ajustes

em conformidade com o binários especificados.

Binários de aperto:

Cavilha de drenagem de óleo do motor (cárter):

30 Nm (3.0 m·kgf, 22 ft·lbf)

Cavilha de drenagem de óleo do motor (depósito de óleo):

16 Nm (1.6 m·kgf, 12 ft·lbf)

12. Adicione a quantidade especificada de óleo do motor recomendado e, depois, instale e aperte a tampa de enchimento de óleo.

Óleo do motor recomendado:

Consulte a página 8-1.

Quantidade de óleo:

Mudança de óleo:

2.00 L (2.11 US qt, 1.76 Imp.qt)

Com remoção do filtro de óleo:

2.10 L (2.22 US qt, 1.85 Imp.qt)

NOTA

Depois do motor e do sistema de escape terem arrefecido, certifique-se de que limpa o óleo eventualmente derramado sobre quaisquer componentes.

PCA11621

PRECAUÇÃO

- Para evitar o patinar da embraiagem (uma vez que o óleo do motor também lubrifica a embraiagem), não misture quaisquer aditivos químicos. Não utilize óleos com a especificação para diesel de “CD” nem óleos de qualidade superior à especificada. Para além disso, não utilize óleos denominados “ENERGY CONSERVING II” ou superiores.
 - Certifique-se de que não entra nenhum material estranho no cárter.
13. Coloque o motor em funcionamento e deixe-o ao ralenti durante alguns minutos enquanto verifica se existem fu-

gas de óleo. Caso haja uma fuga de óleo, desligue imediatamente o motor e procure a causa.

14. Desligue o motor, verifique o nível do óleo e, se necessário, corrija-o.

PCA11232

PRECAUÇÃO

Depois de substituir o óleo do motor, não se esqueça de verificar a pressão do óleo, do modo descrito a seguir.

- Desaperte a cavilha de sangrar.
- Ligar o motor e deixá-lo em ralenti até sair o óleo. Se não sair óleo após um minuto, desligar imediatamente o motor para não o gripar. Se isto acontecer, solicite a reparação do veículo a um concessionário Yamaha.
- Depois de verificar a pressão do óleo, aperte a cavilha de drenagem de acordo com o binário especificado.

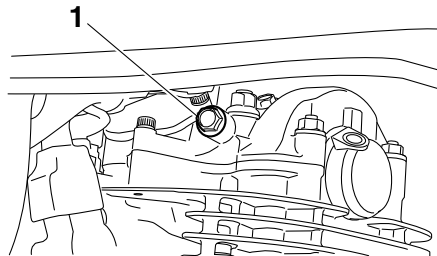

1. Cavilha de sangrar

Binário de aperto:

Cavilha de sangrar:

18 Nm (1.8 m·kgf, 13 ft·lbf)

PAU52031

Substituição do elemento do filtro de ar

O elemento do filtro de ar deve ser substituído nos intervalos especificados na tabela de lubrificação e manutenção periódica. Substitua o elemento do filtro de ar mais frequentemente se a condução for feita em áreas invulgarmente húmidas ou poeirentas.

Substituição do elemento do filtro de ar

1. Retire o painel A. (Consulte a página 6-9.)
2. Retire a tampa da caixa do filtro de ar, retirando os respetivos parafusos.

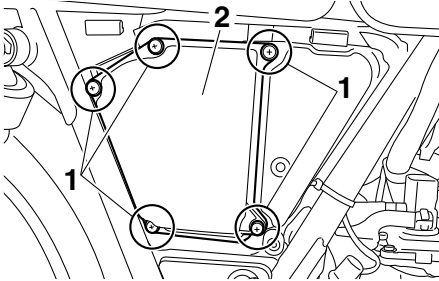

1. Parafuso
2. Tampa da caixa do filtro de ar
3. Puxe o elemento do filtro de ar para fora.

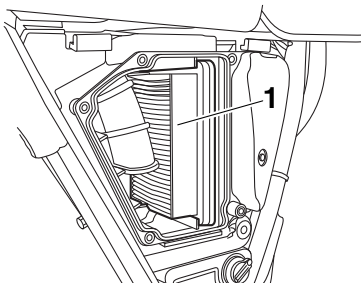

1. Elemento do filtro de ar
4. Introduza um elemento do filtro de ar na respetiva caixa. **PRECAUÇÃO:** Certifique-se de que o elemento do

filtro de ar está devidamente fixo na caixa do filtro de ar. O motor nunca deve ser colocado em funcionamento sem o elemento do filtro de ar instalado, caso contrário o(s) pistão(ões) e/ou cilindro(s) poderão desgastar-se excessivamente. [PCA10482]

5. Instale a tampa da caixa do filtro de ar, colocando os respetivos parafusos.
6. Instale o painel.

Manutenção periódica e ajustes

Verificação da velocidade de ralenti do motor

PAU44735

Verifique a velocidade de ralenti do motor e, se necessário, solicite a um concessionário Yamaha que a retifique.

Velocidade de ralenti do motor:
1200–1400 rpm

Verificação da folga do punho do acelerador

PAU21386

Meça a folga do punho do acelerador conforme ilustrado.

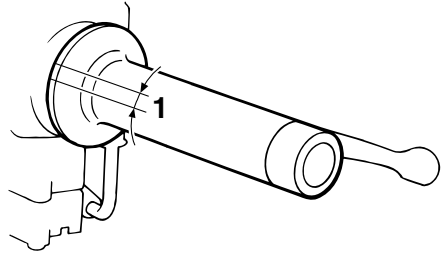

1. Folga do punho do acelerador

Folga do punho do acelerador:
3.0–5.0 mm (0.12–0.20 in)

Verifique periodicamente a folga do punho do acelerador e, se necessário, solicite a um concessionário Yamaha que a ajuste.

Folga das válvulas

A folga das válvulas muda com a utilização, resultando numa mistura inadequada de ar/combustível e/ou ruído no motor. Para evitar que isto ocorra, a folga das válvulas deverá ser regulada por um concessionário Yamaha nos intervalos especificados na tabela de lubrificação e manutenção periódica.

Pneus

Os pneus são o único contacto entre o veículo e a estrada. A segurança em todas as condições de condução depende de uma área relativamente pequena de contacto com a estrada. Por conseguinte, é essencial manter os pneus sempre em bom estado e substituí-los na altura apropriada pelos pneus especificados.

Pressão de ar dos pneus

A pressão de ar dos pneus deverá ser verificada e, se necessário, ajustada antes de cada viagem.

PWA10504

**AVISO**

A utilização deste veículo com a pressão dos pneus incorreta pode causar ferimentos graves ou morte devido à perda de controlo.

- **A pressão de ar dos pneus deve ser verificada e ajustada com os pneus frios (isto é, quando a temperatura dos pneus é igual à temperatura ambiente).**
 - **A pressão de ar dos pneus tem de ser ajustada de acordo com a velocidade de condução e o peso total do condutor, passageiro, carga e acessórios aprovados para este modelo.**
-

Manutenção periódica e ajustes

Pressão de ar dos pneus (medida com os pneus frios):

Carga até 90 kg (198 lb):

Frete:

175 kPa (1.75 kgf/cm², 25 psi)

Trás:

200 kPa (2.00 kgf/cm², 29 psi)

90 kg (198 lb) até carga máxima:

Frete:

200 kPa (2.00 kgf/cm², 29 psi)

Trás:

225 kPa (2.25 kgf/cm², 33 psi)

Carga máxima*:

150 kg (331 lb)

* Peso total com condutor, passageiro, carga e acessórios

PWA10512



AVISO

Nunca sobrecarregue o seu veículo. A utilização de um veículo sobrecarregado pode provocar um acidente.

6

Inspeção dos pneus

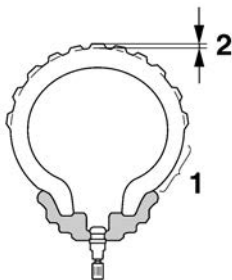

1. Flanco do pneu
2. Profundidade do piso do pneu

Os pneus devem ser verificados antes de cada viagem. Se a profundidade da face de rolamento central atingir o limite especificado, se o pneu tiver um prego ou fragmentos de vidro, ou se o flanco estiver rachado, solicite a um concessionário Yamaha que substitua o pneu imediatamente.

Profundidade mínima do piso do pneu (frente e trás):

1.6 mm (0.06 in)

NOTA

O limite de profundidade do piso dos pneus poderá diferir de país para país. Cumpra sempre os regulamentos locais.

PWA10572



AVISO

- **Solicite a um concessionário Yamaha que substitua os pneus excessivamente gastos. Para além de ser ilegal, utilizar o motociclo com pneus excessivamente gastos diminui a estabilidade de condução e pode levar a perda de controlo.**
- **A tarefa de substituição de todas as peças relacionadas com as rodas e os travões, incluindo os pneus, deve ser executada por um concessionário Yamaha, que possui os conhecimentos e experiência profissionais necessários.**
- **Não é recomendável remendar uma câmara de ar furada. No entanto, se não for possível evitar, remende a câmara de ar muito cuidadosamente e substitua-a assim que possível com um produto de alta qualidade.**
- **Após a substituição de um pneu, conduza a velocidades moderadas, uma vez que a superfície do pneu deverá primeiro ser “rodada” para que desenvolva as respetivas características ótimas.**

Informações relativas aos pneus

Este modelo está equipado com pneus com câmara de ar.

Os pneus desgastam-se, mesmo que não sejam usados ou tenham sido usados apenas ocasionalmente. Uma prova de desgaste são as fendas no piso do pneu e na

Manutenção periódica e ajustes

borracha do flanco, por vezes acompanhadas de deformação da carcaça. Os pneus velhos e desgastados devem ser verificados por especialistas em pneus para garantir que estão em condições para continuarem a ser usados.

PWA10462

AVISO

Os pneus da frente e de trás devem ser da mesma marca e modelo; caso contrário, as características de condução do veículo podem ser diferentes, o que poderia causar um acidente.

Depois de testes extensivos, apenas os pneus abaixo listados foram aprovados para este modelo pela Yamaha.

Pneu da frente:

Tamanho:
90/100-18M/C 54S
Fabricante/modelo:
BRIDGESTONE/BT-45F

Pneu de trás:

Tamanho:
110/90-18M/C 61S
Fabricante/modelo:
BRIDGESTONE/BT-45R

Rodas de raio

PAU21944

PWA10611

AVISO

As rodas deste modelo não foram concebidas para utilização com pneus sem câmara de ar. Não tente utilizar pneus sem câmara de ar neste modelo.

Para maximizar o desempenho, durabilidade e funcionamento seguro do seu motociclo, tenha atenção aos seguintes pontos relativos às rodas especificadas.

- Antes de cada viagem, deverá verificar se os aros das rodas apresentam fendas, dobras, deformações ou outros danos e se os raios apresentam lassidão ou danos. Caso encontre qualquer tipo de danos, solicite a um concessionário Yamaha que substitua a roda. Não tente fazer qualquer tipo de reparação na roda, por pequena que seja. Uma roda que esteja deformada ou rachada deverá ser substituída.
- A roda deve ser equilibrada sempre que o pneu ou a roda sejam trocados ou substituídos. Uma roda desequilibrada pode resultar num fraco desempenho, características de manuseamento adversas e uma vida reduzida do pneu.

Manutenção periódica e ajustes

PAU48293

gem.

Ajuste da folga da alavanca da embraiagem

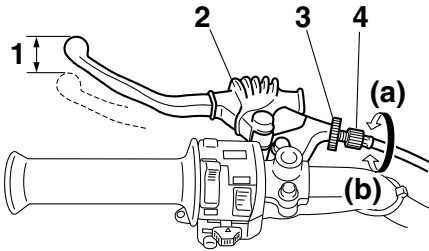

1. Folga da alavanca da embraiagem
2. Cobertura de borracha
3. Contraporca
4. Cavilha ajustadora da folga da alavanca da embraiagem

Meça a folga da alavanca da embraiagem conforme ilustrado.

Folga da alavanca da embraiagem:
5.0–10.0 mm (0.20–0.39 in)

Verifique periodicamente a folga da alavanca da embraiagem e, se necessário, ajuste como se segue.

1. Deslize a cobertura de borracha para trás na alavanca da embraiagem.
2. Desaperte a contraporca.
3. Para aumentar a folga da alavanca da embraiagem, rode a respectiva cavilha ajustadora na direção (a). Para reduzir a folga da alavanca da embraiagem, rode a cavilha ajustadora na direção (b).
4. Aperte a contraporca e, depois, faça deslizar a cobertura de borracha para a posição original.

NOTA

Caso a folga especificada não possa ser obtida conforme descrito acima ou caso a embraiagem não funcione corretamente, solicite a um concessionário Yamaha que verifique o mecanismo interno da embraiagem.

PAU48444

Ajuste da folga da alavanca do travão

Meça a folga da alavanca do travão conforme ilustrado.

Folga da alavanca do travão:
5.0–8.0 mm (0.20–0.31 in)

Verifique periodicamente a folga da alavanca do travão e, se necessário, ajuste-a como se segue.

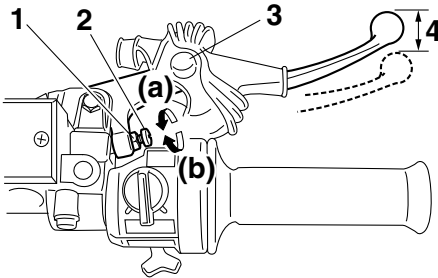

1. Contraporca
 2. Parafuso ajustador da folga da alavanca do travão
 3. Cobertura de borracha
 4. Folga da alavanca do travão
1. Faça deslizar a cobertura de borracha para trás na alavanca do travão.
 2. Desaperte a contraporca.
 3. Para aumentar a folga da alavanca do travão, rode o respetivo parafuso ajustador na direção (a). Para reduzir a folga da alavanca do travão, rode o parafuso ajustador na direção (b).
 4. Aperte a contraporca e, depois, faça deslizar a cobertura de borracha para a posição original.

PWA10631

AVISO

- Depois de ajustar a folga da alavanca do travão, verifique a folga e certifique-se de que o travão está a funcionar corretamente.
- Uma sensação suave ou esponjosa na alavanca do travão pode indicar

a presença de ar no sistema hidráulico. Se houver ar no sistema hidráulico, solicite a um concessionário Yamaha que sangre o sistema antes de utilizar o motociclo. O ar no sistema hidráulico diminuirá o desempenho dos travões, o que poderá resultar na perda de controlo e num acidente.

Manutenção periódica e ajustes

PAU22199

Ajuste da folga e da altura do pedal do travão

PWA10671

AVISO

É aconselhável ser um concessionário Yamaha a fazer estes ajustes.

Altura do pedal do travão

A parte superior do pedal do travão deverá estar posicionada à distância especificada abaixo da parte superior do apoio de pé, conforme ilustrado.

Altura do pedal do travão:
20.0 mm (0.79 in)

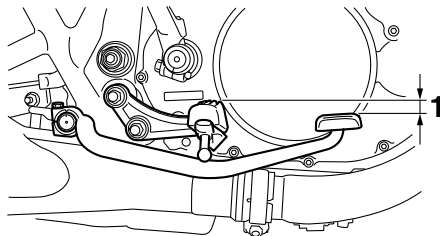

1. Altura do pedal do travão

Verifique periodicamente a altura do pedal do travão e, se necessário, ajuste-a como se segue.

1. Desaperte a contraporca da altura do pedal do travão.
2. Para subir o pedal do travão, rode a respetiva cavilha ajustadora da altura na direção (a). Para descer o pedal do travão, rode a cavilha ajustadora na direção (b).

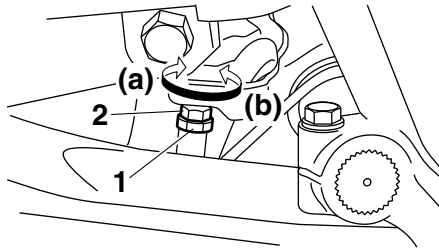

1. Contraporca da altura do pedal do travão
2. Cavilha ajustadora da altura do pedal do travão
3. Aperte a contraporca.

PWA11232

AVISO

Depois de ajustar a altura do pedal do travão, tem de ser ajustada também a folga do pedal do travão.

Folga do pedal do travão

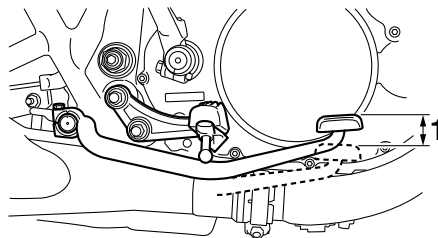

1. Folga do pedal do travão

Meça a folga do pedal do travão conforme ilustrado.

Folga do pedal do travão:
20.0–30.0 mm (0.79–1.18 in)

Verifique periodicamente a folga do pedal do travão e, se necessário, ajuste-a como se segue.

Para aumentar a folga do pedal do travão, rode a porca ajustadora da folga do pedal do travão no tirante do travão na direção

Manutenção periódica e ajustes

PAU44821

(a). Para reduzir a folga do pedal do travão, rode a porca ajustadora na direção (b).

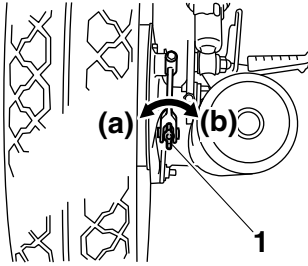

1. Porca ajustadora da folga do pedal do travão

PWA10681

⚠ AVISO

- Depois de ajustar a folga da corrente de transmissão ou de retirar e instalar a roda traseira, verifique sempre a folga do pedal do travão.
- Se não puder ser obtido o ajuste apropriado da forma descrita, solicite a um concessionário Yamaha que faça este ajuste.
- Depois de ajustar a folga do pedal do travão, verifique o funcionamento da luz do travão.

Interruptores das luzes dos travões

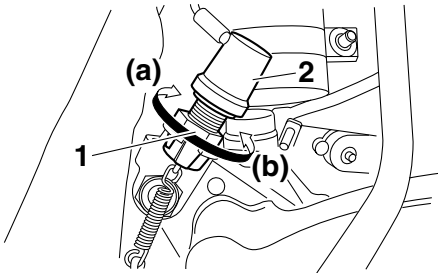

1. Porca ajustadora do interruptor da luz do travão traseiro
2. Interruptor da luz do travão traseiro

A luz do travão, que é ativada pelo pedal do travão e pela alavanca do travão, deve acender-se imediatamente antes da travagem se concluir. Se necessário, ajuste o interruptor da luz do travão traseiro como segue, mas tendo em atenção que o interruptor da luz do travão dianteiro deve ser ajustado por um concessionário Yamaha. Rode a porca ajustadora do interruptor da luz do travão traseiro enquanto mantém o interruptor da luz do travão traseiro no respetivo lugar. Para fazer com que a luz do travão se acenda mais cedo, rode a porca ajustadora na direção (a). Para fazer com que a luz do travão se acenda mais tarde, rode a porca ajustadora na direção (b).

Verificação das pastilhas do travão da frente e das sapatas do travão de trás

Deverá verificar se existe desgaste nas pastilhas dos travões da frente e nas sapatas dos travões de trás nos intervalos especificados na tabela de lubrificação e manutenção periódica.

Pastilhas do travão da frente

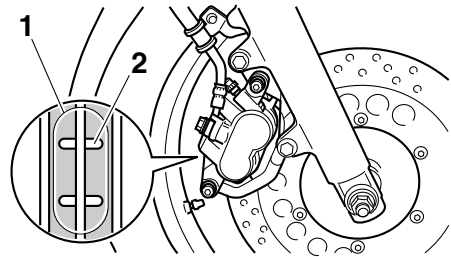

1. Pastilha do travão
2. Ranhura indicadora de desgaste da pastilha do travão

Cada uma das pastilhas do travão da frente está equipada com ranhuras indicadoras de desgaste, que lhe permitem verificar o desgaste da pastilha do travão sem ter de desmontar o travão. Para verificar o desgaste da pastilha do travão, verifique as ranhuras indicadoras do desgaste. Caso uma pastilha do travão se tenha gasto até ao ponto em que as ranhuras indicadoras de desgaste tenham quase desaparecido, solicite a um concessionário Yamaha que substitua as pastilhas do travão como um conjunto.

Sapatas do travão traseiro

PAU22541

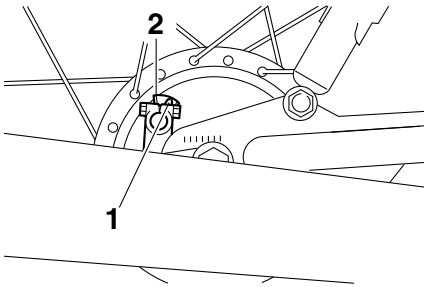

1. Indicador de desgaste da sapata do travão
2. Linha do limite de desgaste da sapata do travão

O travão traseiro é fornecido com um indicador de desgaste, o qual lhe permite verificar o desgaste da sapata do travão sem ter de desmontar o travão. Para verificar o desgaste da sapata do travão, verifique a posição do indicador de desgaste enquanto aciona o travão. Caso uma sapata do travão se tenha gasto até ao ponto em que o indicador de desgaste tenha atingido a linha do limite de desgaste, solicite a um concessionário Yamaha que substitua o conjunto das sapatas do travão.

Verificação do nível de líquido dos travões

PAU32346

Antes de conduzir, verifique se o líquido dos travões se encontra acima da marca de nível mínimo. Ao verificar o nível do líquido, certifique-se de que o topo do reservatório se encontra na horizontal. Reabasteça o líquido dos travões, se necessário.

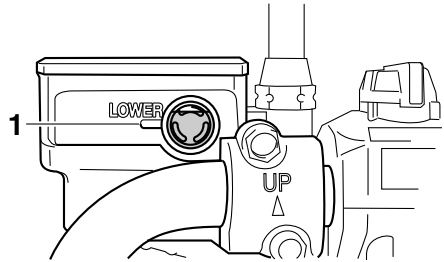

1. Marca do nível mínimo

Líquido dos travões especificado:
DOT 4

PWA15991

AVISO

Uma manutenção inadequada pode resultar em perda de capacidade de travagem. Cumpra as seguintes precauções:

- Se o líquido dos travões for insuficiente, poderá ocorrer entrada de ar no sistema de travagem, reduzindo o desempenho da travagem.
- Limpe a tampa de enchimento antes de remover. Utilize apenas líquido dos travões DOT 4 de um recipiente selado.
- Utilize apenas o líquido dos travões especificado, caso contrário os vedantes de borracha podem deteriorar-se, causando fugas.
- Reabasteça com o mesmo tipo de líquido de travões. A adição de líquido dos travões diferente de DOT 4 pode resultar numa reação química nociva.

Manutenção periódica e ajustes

PAU22724

- Durante o reabastecimento, tenha cuidado para que não entre água no reservatório de líquido dos travões. A água fará o ponto de ebulição do fluido descer significativamente e poderá resultar na formação de uma bolsa de vapor.

PCA17641

PRECAUÇÃO

O líquido dos travões poderá danificar superfícies pintadas ou peças plásticas. Limpe sempre de imediato o líquido derramado.

À medida que as pastilhas do travão se desgastam, é normal que o nível de líquido dos travões desça gradualmente. Um nível reduzido de líquido dos travões pode indicar que as pastilhas dos travões estão gastas e/ou fuga no sistema de travagem. Por conseguinte, verifique se as pastilhas dos travões estão gastas e se o sistema de travagem apresenta fugas. Se o nível de líquido dos travões descer repentinamente, solicite a um concessionário Yamaha que verifique qual a causa antes de conduzir.

Mudança do líquido dos travões

Solicite a um concessionário Yamaha que substitua o líquido dos travões nos intervalos especificados na tabela de lubrificação e manutenção periódica. Para além disso, mande substituir os vedantes de óleo do cilindro mestre do travão e da pinça, assim como os tubos dos travões, nos intervalos especificados a seguir ou sempre que apresentem danos ou fugas.

- Vedantes de óleo: Substitua de dois em dois anos.
- Tubo do travão: Substitua de quatro em quatro anos.

Folga da corrente de transmissão

PAU22762

A folga da corrente de transmissão deve ser verificada antes de cada viagem e, se necessário, ajustada.

Verificação da folga da corrente de transmissão

PAU59593

1. Coloque o motociclo no descanso central.
2. Mude a transmissão para ponto morto.
3. Pressione a corrente de transmissão no ponto central entre o veio de transmissão e o eixo da roda traseira com uma força de 50 N (5.0 kgf, 11 lbf).
4. Meça a folga da corrente de transmissão como indicado.

Folga da corrente de transmissão:
30.0–40.0 mm (1.18–1.57 in)

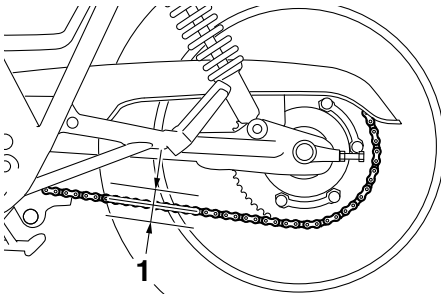

1. Folga da corrente de transmissão
5. Se a folga da corrente de transmissão estiver incorreta, ajuste-a do modo que se segue.

Ajuste da folga da corrente de transmissão

PAU59642

Consulte um concessionário Yamaha antes de ajustar a folga da corrente de transmissão.

1. Retire o motociclo do descanso central e, depois, coloque o descanso la-

teral em baixo.

2. Desaperte a porca ajustadora da folga do pedal do travão, a porca do tirante de binário do travão e a porca do eixo.

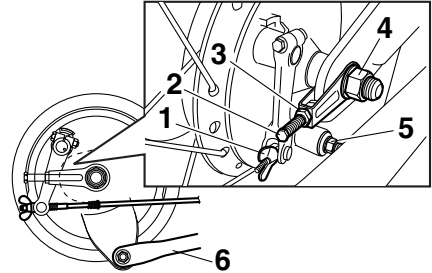

1. Porca ajustadora da folga do pedal do travão
2. Cavilha ajustadora da folga da corrente de transmissão
3. Contraporca da polia da corrente de transmissão
4. Porca do eixo
5. Porca do tirante de binário do travão
6. Tirante de binário do travão

3. Desaperte a contraporca da polia da corrente de transmissão em ambas as extremidades do braço oscilante.
4. Coloque o motociclo no descanso central.
5. Para apertar a corrente de transmissão, rode a cavilha ajustadora da folga da corrente de transmissão em ambas as extremidades do braço oscilante na direção (a). Para desapertar a corrente de transmissão, rode a cavilha ajustadora em ambas as extremidades do braço oscilante na direção (b) e, de seguida, empurre a roda de trás para a frente. **PRECAUÇÃO:** Uma folga inadequada da corrente de transmissão sobrecarregará o motor assim como outras peças vitais do motociclo e pode provocar patinagem ou quebra da corrente. Para evitar que isto ocorra, mantenha a folga da corrente de transmissão dentro dos limites especificados.^[PCA10572]

Manutenção periódica e ajustes

PWA10661

NOTA

Utilizando as marcas de alinhamento situadas em ambos os lados do braço oscilante, certifique-se de que ambas as polias da corrente de transmissão estão na mesma posição para obter um correto alinhamento das rodas.

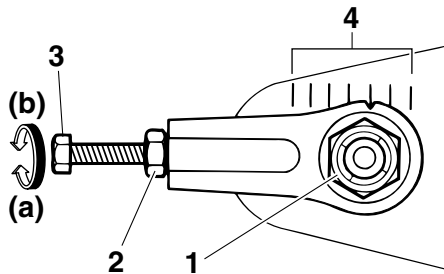

1. Porca do eixo
 2. Contraporca da polia da corrente de transmissão
 3. Cavilha ajustadora da folga da corrente de transmissão
 4. Marcas de alinhamento
6. Retire o motociclo do descanso central e, depois, coloque o descanso lateral em baixo.
 7. Aperte ambas as contraporcas da polia da corrente de transmissão em conformidade com os binários especificados e, depois, aperte a porca do eixo e a porca do tirante de binário do travão em conformidade com os binários especificados.

Binários de aperto:

Contraporca da polia da corrente de transmissão:

16 Nm (1.6 m·kgf, 12 ft·lbf)

Porca do eixo:

129 Nm (12.9 m·kgf, 92 ft·lbf)

Porca do tirante de binário do travão:

19 Nm (1.9 m·kgf, 14 ft·lbf)

8. Ajuste a folga do pedal do travão.
(Consulte a página 6-22.)

AVISO

Depois de ajustar a folga do pedal do travão, verifique o funcionamento da luz do travão.

9. Certifique-se de que as polias da corrente de transmissão estão na mesma posição, a folga da corrente de transmissão está correta, e a corrente de transmissão se move suavemente.

Limpeza e lubrificação da corrente de transmissão

A corrente de transmissão deve ser limpa e lubrificada nos intervalos especificados na tabela de lubrificação e manutenção periódica, caso contrário gastar-se-á rapidamente, especialmente quando conduz o veículo em áreas poeirentas ou húmidas. Faça a manutenção da corrente de transmissão do seguinte modo:

PCA10584

PRECAUÇÃO

A corrente de transmissão deverá ser lubrificada após lavar o motociclo, conduzir à chuva ou conduzir em áreas húmidas.

1. Limpe a corrente de transmissão com querosene e uma pequena escova macia. **PRECAUÇÃO: Para evitar danificar os anéis de vedação em O, não lave a corrente de transmissão a vapor, a alta pressão nem com solventes inapropriados.**^[PCA11122]
2. Seque a corrente de transmissão.
3. Lubrifique minuciosamente a corrente de transmissão com lubrificante especial para correntes de anel de vedação em O. **PRECAUÇÃO: Não utilize óleo do motor ou qualquer outro lubrificante para a corrente de transmissão, pois estes podem conter substâncias que podem danificar os anéis de vedação em O.**^[PCA11112]

Verificação e lubrificação dos cabos

Antes de cada viagem, deverá verificar o funcionamento e o estado de todos os cabos de controlo e, se necessário, deverá lubrificar os cabos e as respetivas extremidades. Se um cabo estiver danificado ou não se deslocar suavemente, solicite a um concessionário Yamaha que o verifique ou substitua. **AVISO! Eventuais danos no recetáculo exterior dos cabos podem resultar no aparecimento de ferrugem no interior e provocar interferência com o movimento dos cabos. Substitua os cabos danificados assim que possível, para evitar situações de insegurança.**^[PWA10712]

Lubrificante recomendado:

Lubrificante para cabos Yamaha ou outro lubrificante para cabos adequado

Manutenção periódica e ajustes

PAU23115

Verificação e lubrificação do punho e do cabo do acelerador

O funcionamento do punho do acelerador deverá ser verificado antes de cada viagem. Além disso, o cabo deverá ser lubrificado por um concessionário Yamaha nos intervalos especificados na tabela de manutenção periódica.

O cabo do acelerador possui uma cobertura de borracha. Verifique se a cobertura está firmemente instalada. Mesmo que a cobertura se encontre corretamente instalada, ela não protege completamente o cabo contra a entrada de água. Por conseguinte, quando lavar o veículo, tenha cuidado para não deitar água diretamente na cobertura nem no cabo. Se houver sujeira no cabo ou na cobertura, limpe com um pano húmido.

PAU23144

Verificação e lubrificação das alavancas do travão e da embraiagem

Antes de cada viagem, deverá verificar o funcionamento das alavancas do travão e da embraiagem e, se necessário, deverá lubrificar os pivôs da alavanca.

Alavanca do travão

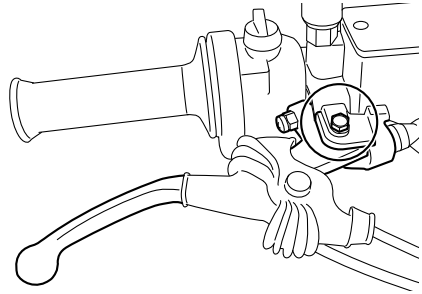

Alavanca da embraiagem

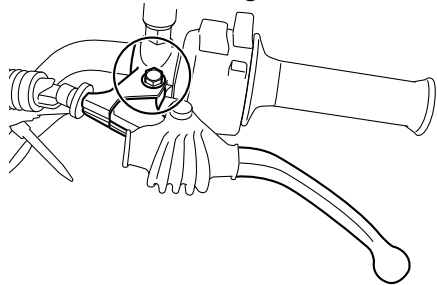

Lubrificantes recomendados:

Alavanca do travão:

Massa de lubrificação de silicone

Alavanca da embraiagem:

Massa de lubrificação de sabão de lítio

Manutenção periódica e ajustes

PAU23185

Verificação e lubrificação do pedal do travão

Antes de cada viagem, deverá verificar o funcionamento dos pedais do travão e, se necessário, deverá lubrificar os pivôs dos pedais.

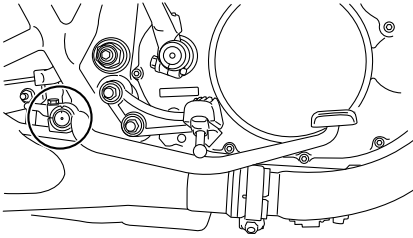

Lubrificante recomendado:

Massa de lubrificação de sabão de lítio

PAU23215

Verificação e lubrificação do descanso central e do descanso lateral

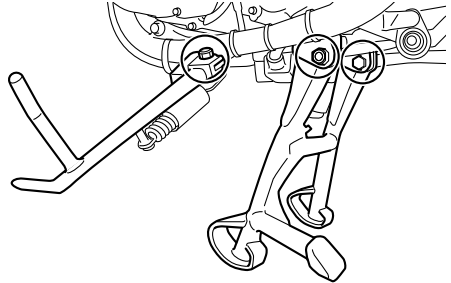

Antes de cada viagem, deverá verificar o funcionamento dos descansos central e lateral e, se necessário, deverá lubrificar os pivôs e as superfícies de contacto de metal com metal.

PWA10742

AVISO

Caso o descanso central ou o descanso lateral não se desloquem suavemente para cima e para baixo, solicite a um concessionário Yamaha que os verifique ou repare. Caso contrário, o descanso central ou lateral podem bater no chão e distrair o condutor, resultando numa possível perda de controlo.

Lubrificante recomendado:

Massa de lubrificação de sabão de lítio

Manutenção periódica e ajustes

Lubrificação dos pivôs do braço oscilante

PAUM1653

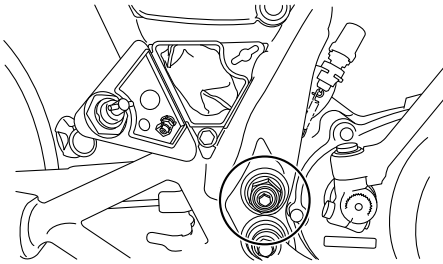

Os pivôs do braço oscilante devem ser lubrificados por um concessionário Yamaha nos intervalos especificados na tabela de lubrificação e manutenção periódica.

Lubrificante recomendado:

Massa de lubrificação de sabão de lítio

6

Verificação da forquilha dianteira

PAU51951

O estado e funcionamento da forquilha dianteira deverão ser verificados como se segue, nos intervalos especificados na tabela de lubrificação e manutenção periódica.

Verificação do estado

Verifique se a forquilha dianteira está danificada ou perde óleo em excesso.

Verificação do funcionamento

1. Coloque o veículo numa superfície nivelada e segure-o numa posição vertical. **AVISO! Para evitar ferimentos, apoie bem o veículo para que não haja o perigo de este tombar.** [PWA10752]
2. Com o travão dianteiro acionado, empurre várias vezes o guidador com força para baixo para verificar se a forquilha dianteira se comprime e recua suavemente.

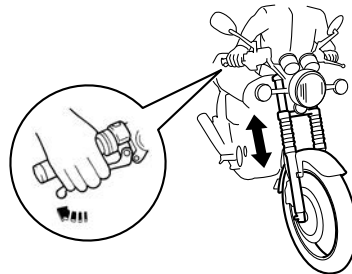

PCA10591

PRECAUÇÃO

Se encontrar quaisquer danos na forquilha dianteira ou se esta não funcionar devidamente, solicite a um concessionário Yamaha que a verifique ou repare.

PAU45512

PAU23292

Verificação da direção

Os rolamentos da direção gastos ou soltos podem provocar situações de perigo. Portanto, o funcionamento da direção deverá ser verificado do modo que se segue e nos intervalos de tempo especificados na tabela de lubrificação e manutenção periódica.

1. Coloque o veículo no descanso central. **AVISO! Para evitar ferimentos, apoie bem o veículo para que não haja o perigo de este tombar.** [PWA10752]
2. Segure as extremidades inferiores das pernas da forquilha dianteira e tente deslocá-las para a frente e para trás. Se sentir alguma folga, solicite a um concessionário Yamaha que verifique e repare a direção.

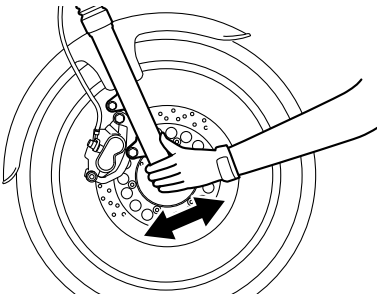

Verificação dos rolamentos de roda

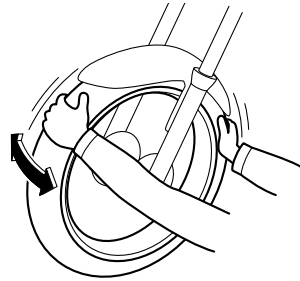

Os rolamentos de roda dianteiros e traseiros têm de ser verificados nos intervalos de tempo especificados na tabela de lubrificação e manutenção periódica. Se houver uma folga no cubo da roda ou se a roda não virar suavemente, solicite a um concessionário Yamaha que verifique os rolamentos de roda.

Manutenção periódica e ajustes

Bateria

PAU40447

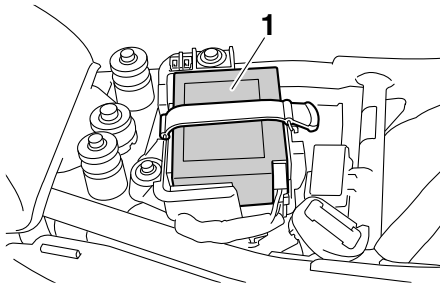

1. Bateria

A bateria encontra-se por baixo do assento. (Consulte a página 3-13.)

Este modelo está equipado com uma bateria VRLA (chumbo-ácido com regulação por válvula). Não é necessário verificar o eletrólito nem acrescentar água destilada. Contudo, a ligação do acoplador da bateria deve ser verificada para garantir de que se encontra devidamente efetuada.

PWA10761

AVISO

- O eletrólito é venenoso e perigoso pois contém ácido sulfúrico, o qual provoca queimaduras graves. Evite o contacto com a pele, os olhos ou o vestuário e proteja sempre os olhos quando trabalhar perto de baterias. Em caso de contacto, efetue os seguintes PRIMEIROS SOCORROS.
 - EXTERNOS: Lave com água abundante.
 - INTERNOS: Beba grandes quantidades de água ou leite e chame imediatamente um médico.
 - OLHOS: Lave com água durante 15 minutos e procure imediatamente cuidados médicos.
- As baterias produzem hidrogénio explosivo. Por conseguinte, mantenha a bateria afastada de faíscas, chamas, cigarros, etc. e assegure

ventilação suficiente quando a estiver a carregar num espaço fechado.

- **MANTENHA TODAS AS BATERIAS FORA DO ALCANCE DAS CRIANÇAS.**

Carregamento da bateria

Solicite a um concessionário Yamaha que carregue a bateria o mais rapidamente possível se lhe parecer descarregada. Não se esqueça de que a bateria tende a descarregar mais rapidamente se o veículo estiver equipado com acessórios elétricos opcionais.

PCA16522

PRECAUÇÃO

Para carregar uma bateria VRLA (chumbo-ácido com regulação por válvula), é necessário um carregador de baterias especial (tensão constante). A utilização de um carregador de baterias convencional danificará a bateria.

Acondicionamento da bateria

1. Caso não pretenda conduzir o veículo durante mais de um mês, retire a bateria, carregue-a totalmente e coloque-a num local fresco e seco. **PRECAUÇÃO:** Para remover a bateria, deve verificar se a chave está rodada para “OFF” antes de desligar o acoplador.^[PCA16323]
2. Caso a bateria fique guardada durante mais de dois meses, verifique-a pelo menos uma vez por mês e, se necessário, carregue-a totalmente.
3. Carregue totalmente a bateria antes de a instalar. **PRECAUÇÃO:** Para instalar a bateria, deve verificar se a chave está rodada para “OFF” antes de ligar o acoplador.^[PCA16931]

PCA16531

PRECAUÇÃO

Mantenha sempre a bateria carregada.

Manutenção periódica e ajustes

PAU59443

Guardar uma bateria descarregada poderá provocar danos permanentes na mesma.

Substituição dos fusíveis

O fusível principal encontra-se dentro do acoplador da bateria. (Consulte a página 6-34.)

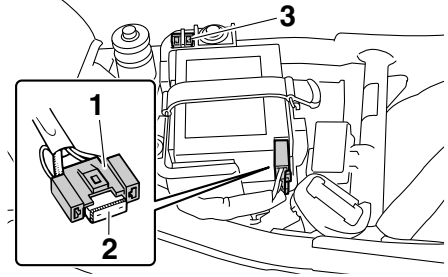

1. Acoplador da bateria
2. Fusível principal
3. Fusível principal de substituição

Se o fusível principal estiver queimado, substitua-o do modo seguinte.

1. Rode a chave para “OFF” e desligue todos os circuitos elétricos.
2. Retire o assento. (Consulte a página 3-13.)
3. Retire a bateria retirando a faixa da bateria.

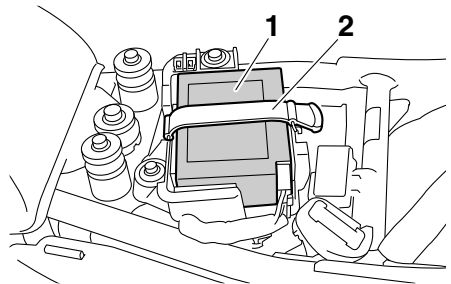

1. Bateria
2. Faixa para bateria
4. Desligue o acoplador da bateria.

Manutenção periódica e ajustes

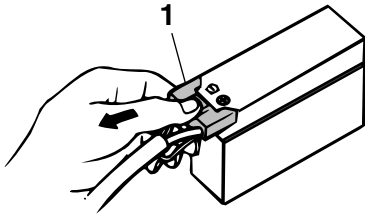

1. Acoplador da bateria

5. Retire o fusível queimado e instale um novo fusível com a amperagem especificada. **AVISO! Não utilize um fusível com uma amperagem superior à recomendada, para evitar causar grandes danos no sistema elétrico e possivelmente um incêndio.**^[PWA15132]

Fusível especificado:
30.0 A

6. Ligue o acoplador da bateria.
7. Instale a bateria instalando a faixa da bateria.
8. Instale o assento.
9. Rode a chave para "ON".
10. Caso o fusível se volte imediatamente a queimar, solicite a um concessionário Yamaha que verifique o sistema elétrico.

A caixa de fusíveis, que contém os fusíveis para os circuitos individuais, encontra-se por baixo do assento.

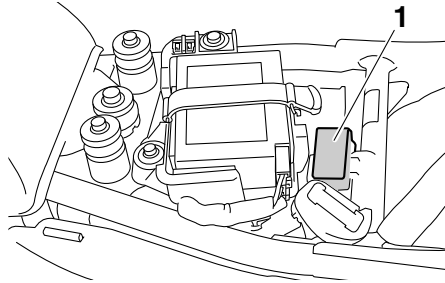

1. Caixa de fusíveis

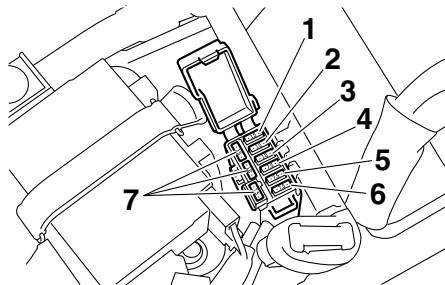

1. Fusível do farol dianteiro
2. Fusível do sistema de sinalização
3. Fusível da ignição
4. Fusível de reserva
5. Fusível do sistema de injeção
6. Fusível da luz de estacionamento
7. Fusível de substituição

Se um fusível estiver queimado, substitua-o do modo seguinte.

1. Rode a chave para "OFF" e desligue o circuito elétrico em questão.
2. Retire o assento. (Consulte a página 3-13.)
3. Retire o fusível queimado e instale um novo fusível com a amperagem especificada. **AVISO! Não utilize um fusível com uma amperagem superior à recomendada, para evitar causar grandes danos no sistema elétrico e possivelmente um incêndio.**^[PWA15132]

Fusíveis especificados:

Fusível do sistema de sinalização:

15.0 A

Fusível do farol dianteiro:

15.0 A

Fusível da ignição:

10.0 A

Fusível de reserva:

7.5 A

Fusível do sistema de injeção:

7.5 A

Fusível da luz de estacionamento:

7.5 A

4. Rode a chave para "ON" e ligue o circuito elétrico em questão para verificar se o dispositivo funciona.
5. Caso um fusível se volte imediatamente a queimar, solicite a um concessionário Yamaha que verifique o sistema elétrico.

Substituição da lâmpada do farol dianteiro

Este modelo está equipado com uma lâmpada do farol dianteiro de halógeno. Se a lâmpada do farol dianteiro se fundir, substitua-a do modo que se segue.

PCA10651

PRECAUÇÃO

Tenha cuidado para não danificar as seguintes peças:

- **Lâmpada do farol dianteiro**
Não toque na parte em vidro da lâmpada do farol dianteiro para evitar que se suje com óleo, caso contrário a transparência do vidro, a luminosidade da lâmpada e o seu tempo de duração serão adversamente afetados. Limpe minuciosamente quaisquer vestígios de sujeira e de marcas de dedos, utilizando um pano humedecido com álcool ou diluente.
- **Lente do farol dianteiro**
Não cole nenhum tipo de película colorida nem autocolantes na lente do farol dianteiro.
Não utilize uma lâmpada do farol dianteiro com um consumo em watts superior ao especificado.

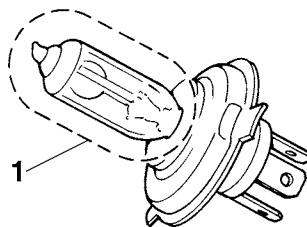

1. Não toque na parte em vidro da lâmpada.
1. Retire a unidade do farol dianteiro, retirando os respetivos parafusos.

Manutenção periódica e ajustes

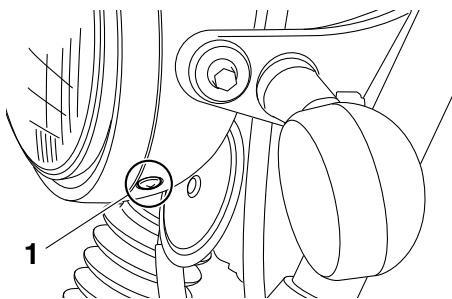

1. Parafuso

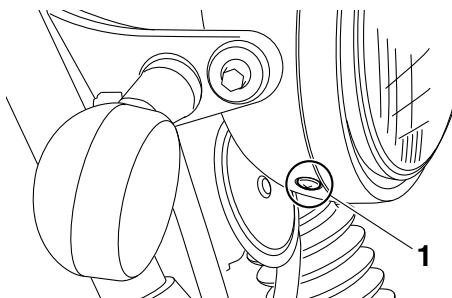

1. Parafuso

2. Desligue o acoplador do farol dianteiro e retire a cobertura da lâmpada do farol dianteiro.

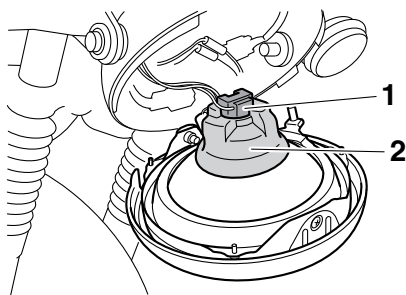

1. Acoplador do farol dianteiro
2. Cobertura da lâmpada do farol dianteiro

3. Desprenda o suporte da lâmpada do farol dianteiro e retire a lâmpada fundida.

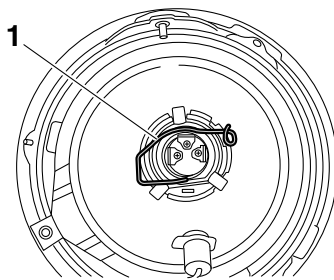

1. Suporte da lâmpada do farol dianteiro

4. Coloque uma nova lâmpada do farol dianteiro e fixe-a com o respectivo suporte.
5. Instale a cobertura da lâmpada e ligue o acoplador.
6. Instale a unidade do farol dianteiro, colocando os respectivos parafusos.
7. Solicite a um concessionário Yamaha que ajuste o feixe do farol dianteiro, caso necessário.

Manutenção periódica e ajustes

PAU33417

Substituição da lâmpada dos mínimos

Se a lâmpada dos mínimos se fundir, substitua-a do modo seguinte:

1. Retire a unidade do farol dianteiro, retirando os respetivos parafusos.

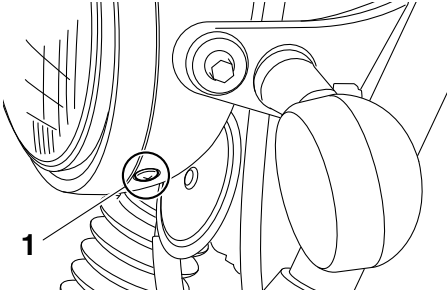

1. Parafuso

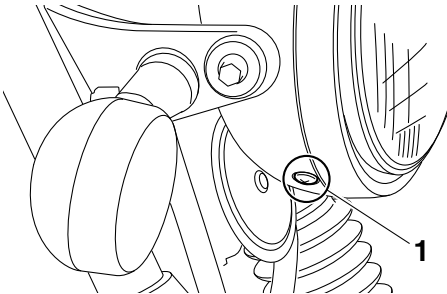

1. Parafuso

2. Retire o recetáculo (em conjunto com a lâmpada), empurrando-o e rodando-o no sentido contrário ao dos ponteiros do relógio.

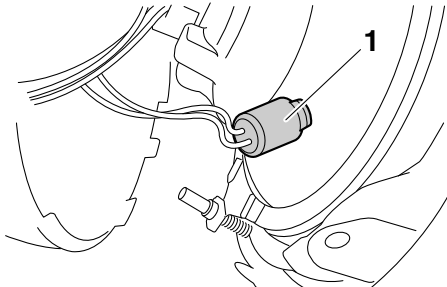

1. Recetáculo da lâmpada dos mínimos

3. Retire a lâmpada fundida, empurrando-a para dentro e rodando-a no sentido contrário ao dos ponteiros do relógio.

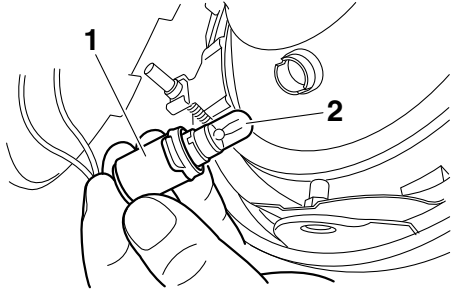

1. Recetáculo da lâmpada dos mínimos
2. Lâmpada dos mínimos

4. Introduza uma lâmpada nova no recetáculo, empurre-a para dentro e rode-a no sentido dos ponteiros do relógio até que pare.
5. Instale o recetáculo (em conjunto com a lâmpada), empurrando-o e rodando-o no sentido dos ponteiros do relógio até que pare.
6. Instale a unidade do farol dianteiro, colocando os respetivos parafusos.

Manutenção periódica e ajustes

Substituição da lâmpada da luz do travão/farolim traseiro

PAU24135

1. Retire a lente da luz do travão/farolim traseiro, retirando os respetivos parafusos.

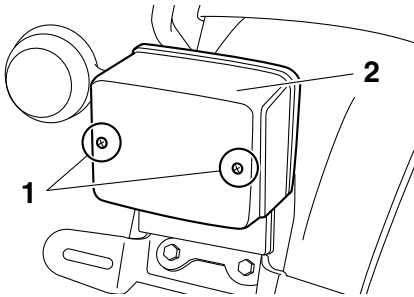

1. Parafuso
2. Lente da luz do travão/farolim traseiro

2. Retire a lâmpada fundida, empurrando-a para dentro e rodando-a no sentido contrário ao dos ponteiros do relógio.

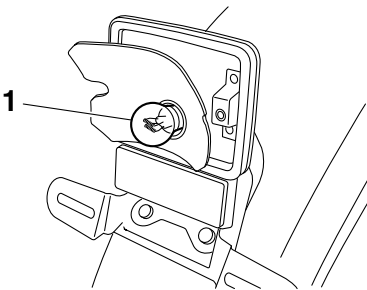

1. Lâmpada da luz do travão/farolim traseiro
3. Introduza uma lâmpada nova no receptáculo, empurre-a para dentro e rode-a no sentido dos ponteiros do relógio até que pare.
4. Instale a lente, colocando os respetivos parafusos. **PRECAUÇÃO: Não aperte demasiado os parafusos pois a lente poderá partir.** [PCA10682]

Substituição de uma lâmpada do sinal de mudança de direção

PAU60010

1. Retire a lente do sinal de mudança de direção, o aro do sinal de mudança de direção e a anilha removendo os respetivos parafusos.

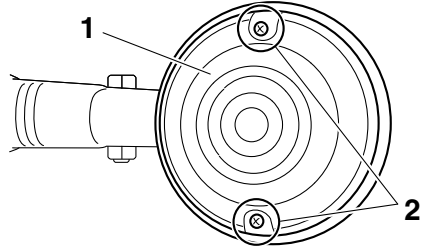

1. Lente do sinal de mudança de direção
2. Parafuso

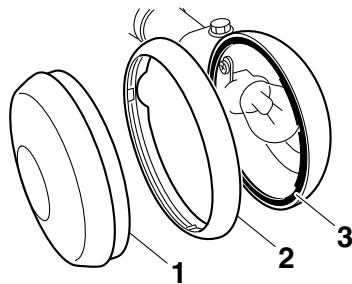

1. Lente do sinal de mudança de direção
2. Aro do sinal de mudança de direção
3. Anilha
2. Retire a lâmpada fundida, empurrando-a para dentro e rodando-a no sentido contrário ao dos ponteiros do relógio.
3. Introduza uma lâmpada nova no receptáculo, empurre-a para dentro e rode-a no sentido dos ponteiros do relógio até que pare.
4. Instale a anilha, o aro e a lente com os parafusos e deixando o entalhe no aro e na lente virados para dentro conforme ilustrado. **PRECAUÇÃO: Não**

Manutenção periódica e ajustes

aperte demasiado os parafusos
pois a lente poderá partir.^[PCA10682]

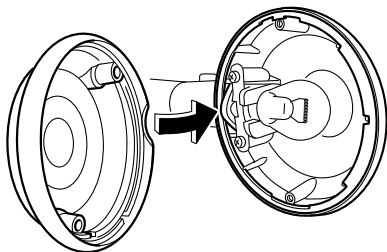

Roda da frente

PAU24361

PAU59603

Remoção da roda dianteira

PWA10822



AVISO

Para evitar ferimentos, apoie bem o veículo para que não haja o perigo de este tombar.

1. Desaperte a porca do eixo da roda.

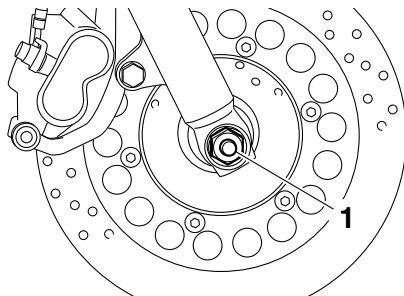

1. Porca do eixo da roda
2. Desaperte as porcas do suporte do eixo da roda.

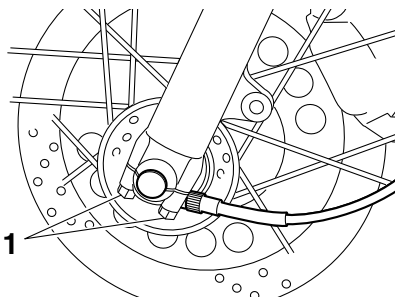

1. Porca do suporte do eixo da roda
3. Coloque o motociclo no descanso central.
4. Desligue o cabo do velocímetro do módulo de engrenagens do velocímetro.

Manutenção periódica e ajustes

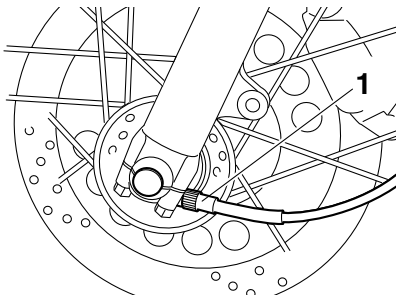

1. Cabo do velocímetro

5. Retire a porca do eixo da roda e a anilha.
6. Puxe o eixo da roda para fora e retire o colar e a roda. **PRECAUÇÃO:** Não acione o travão depois de a roda e o disco do travão terem sido removidos, caso contrário as pastilhas do travão serão forçadas a fechar.^[PCA11073]

Instalação da roda da frente

1. Instale o módulo de engrenagens do velocímetro no cubo da roda de modo a que os prolongamentos se engrem nas fendas.

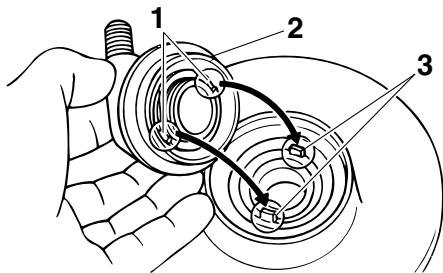

1. Fenda
2. Módulo de engrenagens do velocímetro
3. Prolongamento

2. Instale o colar no lado direito do cubo da roda.
3. Levante a roda entre as pernas da forquilha.

NOTA

Certifique-se de que existe espaço suficiente entre as pastilhas do travão antes de inserir o disco do travão e de que a fenda no módulo de engrenagens do velocímetro encaixa sobre o retentor na perna da forquilha.

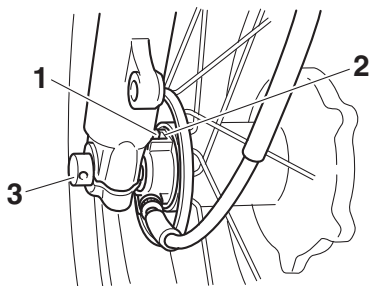

1. Retentor
2. Fenda
3. Eixo da roda

4. Insira o eixo da roda pelo lado esquerdo e, depois, instale a anilha e a porca do eixo.
5. Retire o motociclo do descanso central para que a roda da frente fique pousada no chão e, depois, coloque o descanso lateral em baixo.
6. Aperte a porca do eixo e as porcas do suporte do eixo da roda em conformidade com os binários especificados para as mesmas.

Binários de aperto:

Porca do eixo:

104 Nm (10.4 m·kgf, 74 ft·lbf)

Porca do suporte do eixo da roda:

9 Nm (0.9 m·kgf, 6.5 ft·lbf)

7. Com o travão dianteiro acionado, empurre várias vezes o guiador com força para baixo para verificar se a forquilha dianteira se comprime e recua suavemente.
8. Ligue o cabo do velocímetro.

Manutenção periódica e ajustes

Roda de trás

PAU25081

PAU59614

Remoção da roda de trás

PWA10822

AVISO

Para evitar ferimentos, apoie bem o veículo para que não haja o perigo de este tombar.

1. Desaperte a porca do eixo e a porca do tirante de binário do travão na placa de sapata do travão.
2. Desligue o tirante de binário do travão da placa de sapata do travão, retirando a porca, a anilha e a cavilha.

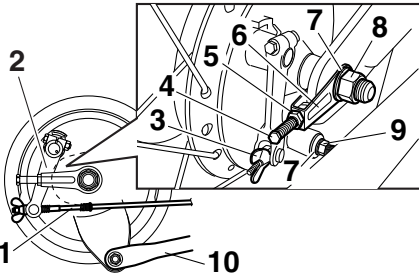

1. Tirante do travão
2. Alavanca do eixo de ressaltos do travão
3. Porca ajustadora da folga do pedal do travão
4. Cavilha ajustadora da folga da corrente de transmissão
5. Contraporca da polia da corrente de transmissão
6. Polia da corrente de transmissão
7. Anilha
8. Porca do eixo
9. Porca do tirante de binário do travão
10. Tirante de binário do travão

3. Coloque o motociclo no descanso central.
4. Retire a porca ajustadora da folga do pedal do travão e depois desligue o tirante do travão da alavanca do eixo de

ressaltos do travão.

5. Desaperte a contraporca da polia da corrente de transmissão e a cavilha ajustadora da folga da corrente de transmissão em ambos os lados do braço oscilante.

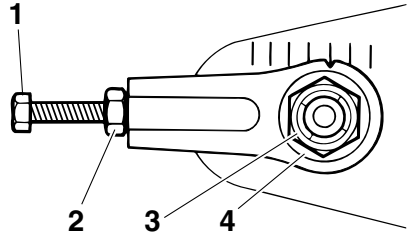

1. Cavilha ajustadora da folga da corrente de transmissão
2. Contraporca da polia da corrente de transmissão
3. Porca do eixo
4. Anilha

6. Retire a porca do eixo e a anilha.
7. Enquanto segura na roda de trás, puxe o eixo da roda para fora.
8. Remova as polias da corrente e o espaçador.
9. Empurre a roda para a frente e retire a corrente de transmissão do carreto traseiro.

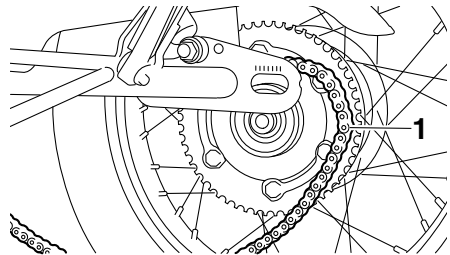

1. Corrente de transmissão

NOTA

A corrente de transmissão não precisa de ser desmontada para remover e instalar a

Manutenção periódica e ajustes

PAU25852

roda.

Instalação da roda de trás

1. Instale o espaçador do lado esquerdo do cubo da roda.
2. Instale as polias da corrente e a roda inserindo o eixo da roda pelo lado esquerdo.
3. Instale a corrente de transmissão no carreto traseiro.
4. Instale a anilha e a porca do eixo.
5. Instale o tirante do travão na alavanca do eixo de ressaltos do travão e instale a porca ajustadora da folga do pedal do travão no tirante do travão.
6. Ligue o tirante de binário do travão à placa de sapata do travão, instalando a cavilha, a anilha e a porca.
7. Ajuste a folga da corrente de transmissão. (Consulte a página 6-27.)
8. Retire o motociclo do descanso central para que a roda de trás fique pouxada no chão e, depois, coloque o descanso lateral em baixo.
9. Aperte a porca do tirante de binário do travão e a porca do eixo em conformidade com os binários especificados.

Binários de aperto:

- Porca do tirante de binário do travão:
19 Nm (1.9 m·kgf, 14 ft·lbf)
- Porca do eixo:
129 Nm (12.9 m·kgf, 92 ft·lbf)

10. Ajuste a folga do pedal do travão. (Consulte a página 6-22.)

PWA10661



AVISO

Depois de ajustar a folga do pedal do travão, verifique o funcionamento da luz do travão.

Deteção e resolução de problemas

Embora os motociclos Yamaha sejam submetidos a uma inspeção minuciosa antes do envio da fábrica, poderão ocorrer alguns problemas durante a sua utilização. Qualquer problema nos sistemas de combustível, compressão ou ignição, por exemplo, poderá provocar um fraco arranque e perda de potência.

A seguinte tabela de deteção e resolução de problemas apresenta um procedimento fácil e rápido para verificar você mesmo estes sistemas vitais. No entanto, caso o seu motociclo precise de qualquer reparação, leve-o a um concessionário Yamaha, cujos técnicos habilitados possuem as ferramentas, experiência e conhecimentos necessários para assistir devidamente o motociclo. Utilize apenas peças sobresselentes genuínas da Yamaha. As peças não originais poderão parecer-se com as da Yamaha, mas são frequentemente inferiores, possuem um tempo de duração mais curto e podem levar a despesas de reparação elevadas.

PWA15142



AVISO

Não fume durante a verificação do sistema de combustível e verifique se não há chamas desprotegidas nem faíscas na área, incluindo luzes piloto de esquentadores ou caldeiras. A gasolina ou os vapores de gasolina podem incendiar-se ou explodir e causar ferimentos graves ou danos materiais.

Tabela de deteção e resolução de problemas

1. Combustível

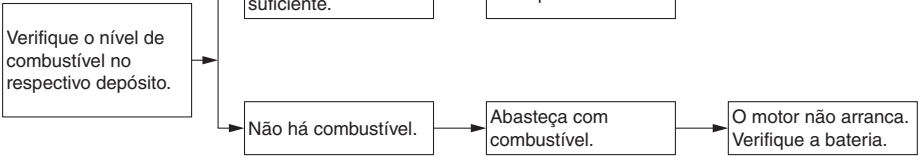

2. Bateria

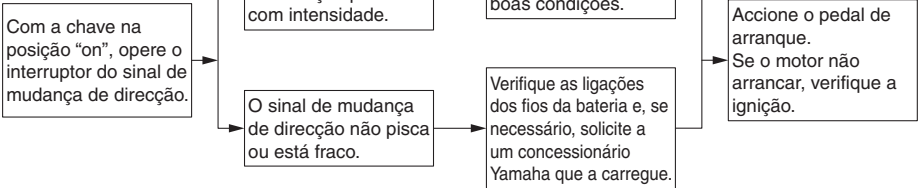

3. Ignição

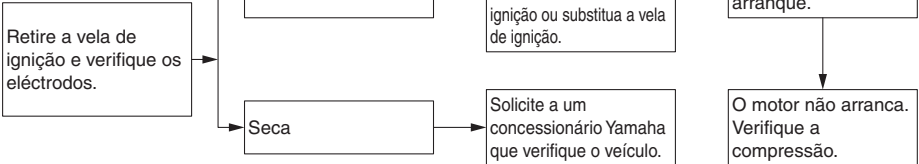

4. Compressão

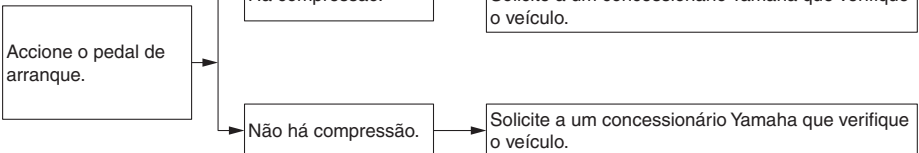

Cuidados e arrumação do motociclo

Cor mate cuidado

PAU37834

PAU26005

PCA15193

PRECAUÇÃO

Alguns modelos estão equipados com peças com acabamento em cor mate. Consulte um concessionário Yamaha para obter conselhos sobre quais os produtos a utilizar antes de limpar o veículo. Se utilizar uma escova, produtos químicos agressivos ou compostos de limpeza para limpar estas peças vai riscar ou danificar a superfície das mesmas. Também não deve aplicar cera em nenhuma peça com acabamento em cor mate.

Cuidados

Embora a conceção aberta de um motociclo revele o encanto da tecnologia, torna-o também mais vulnerável. Poderá desenvolver-se ferrugem e corrosão mesmo que sejam utilizados componentes de alta qualidade. Embora um tubo de escape enferrujado possa passar despercebido num carro, este influencia negativamente o aspeto geral de um motociclo. Um cuidado frequente e adequado não só vai ao encontro dos termos da garantia, como também influencia na manutenção de um bom aspeto do seu motociclo, aumentando o tempo de vida e otimizando o desempenho.

Antes da limpeza

1. Tape a saída do silencioso com um saco de plástico depois do motor ter arrefecido.
2. Certifique-se de que todas as tampas e coberturas, assim como todos os acopladores e conectores elétricos, incluindo a tampa da vela de ignição, estão bem fixos.
3. Retire a sujidade extremamente entranhada, como por exemplo óleo queimado no cárter, com um desgordurante e uma escova, mas nunca aplique este tipo de produto nos vedantes, anilhas, carretos, corrente de transmissão e eixos das rodas. Enxague sempre a sujidade e o desgordurante com água.

Limpeza

PCA10773

PRECAUÇÃO

- Evite utilizar agentes de limpeza das rodas demasiado ácidos, especialmente em rodas de raio. Se este tipo de produtos for utilizado em sujidade de difícil remoção, não deixe o agente de limpeza sobre a área afetada durante mais tempo do

Cuidados e arrumação do motociclo

que o recomendado. Além disso, enxague minuciosamente a área com água, seque-a imediatamente e aplique um spray anti-corrosão.

- Uma limpeza inadequada pode danificar as peças plásticas (como as carenagens, painéis, para-ventos, lentes do farol dianteiro, lentes dos indicadores, etc.) e os silenciosos. Utilize um pano ou esponja macia e limpe com água para limpar os plásticos. Contudo, se as partes plásticas não puderem ser bem limpas com água, pode utilizar um detergente suave diluído na água. Enxague bem todos os resíduos de detergente usando bastante água, uma vez que o mesmo é prejudicial para os plásticos.
- Não utilize nenhum produto químico forte nas peças em plástico. Evite utilizar panos ou esponjas que tenham estado em contacto com produtos de limpeza fortes ou abrasivos, solvente ou diluente, combustível (gasolina), produtos anti-ferrugem ou de remoção da ferrugem, líquido dos travões, anti-congelante ou eletrólito.
- Não utilize sistemas de lavagem a alta pressão ou dispositivos de limpeza a jato de vapor, uma vez que podem causar infiltração de água e deterioração nas seguintes zonas: vedantes (dos rolamentos da roda e do braço oscilante, forquilha e travões), componentes elétricos (acopladores, conectores, instrumentos, interruptores e luzes), tubos de respiração e respiradouros.
- Para os motociclos equipados com para-vento: Não utilize produtos de limpeza fortes ou esponjas duras, uma vez que podem causar perda de cor ou riscos. Alguns compos-

tos de limpeza para plásticos podem deixar riscos no para-vento. Teste o produto numa pequena parte oculta do para-vento, para se assegurar de que não deixa ficar marcas. Se o para-vento ficar riscado, utilize um composto de polimento de qualidade para plástico após a lavagem.

Após a utilização normal

Retire a sujidade com água morna, um detergente suave e uma esponja macia limpa e, finalmente, enxague totalmente com água limpa. Utilize uma escova de dentes ou uma escova para limpar garrafas nas áreas de difícil acesso. A sujidade de difícil remoção e os insetos serão facilmente removidos se a área for coberta por um pano húmido durante alguns minutos antes de fazer a limpeza.

Após a condução do veículo à chuva, perto do mar ou em estradas nas quais foi espalhado sal

Uma vez que o sal do mar ou o sal espalhado nas estradas durante o Inverno é extremamente corrosivo quando misturado com água, realize os passos a seguir explicados após cada viagem à chuva, perto do mar ou em estradas nas quais foi espalhado sal.

NOTA

O sal espalhado nas estradas durante o Inverno, poderá permanecer no piso até à Primavera.

1. Limpe o motociclo com água fria e um detergente suave, depois do motor ter arrefecido. **PRECAUÇÃO: Não utilize água morna pois esta aumenta a ação corrosiva do sal.**^[PCA10792]
2. Aplique um spray anti-corrosão em todas as superfícies metálicas, incluindo as cromadas e niqueladas, para evitar a corrosão.

Cuidados e arrumação do motociclo

PCA10801

Após a limpeza

1. Seque o motociclo com uma camurça ou um pano absorvente.
2. Seque imediatamente a corrente de transmissão e lubrifique-a para evitar que enferruje.
3. Utilize um produto de polir crómio para dar brilho a peças de crómio, alumínio e aço inoxidável, incluindo o sistema de escape. (Mesmo a descoloração dos sistemas de escape em aço inoxidável induzida termicamente pode ser removida através de polimento.)
4. Para evitar a corrosão, é recomendada a aplicação de um spray anti-corrosão em todas as superfícies metálicas, incluindo as cromadas e niqueladas.
5. Utilize um óleo em spray como produto de limpeza universal para remover qualquer sujidade remanescente.
6. Retoque pequenos danos na pintura provocados por pedras, etc.
7. Encere todas as superfícies pintadas.
8. Deixe o motociclo secar completamente antes de o guardar ou tapar.

PWA11132

AVISO

A presença de contaminantes nos travões ou nos pneus pode provocar a perda de controlo.

- **Certifique-se de que não existe óleo ou cera nos travões ou nos pneus.**
 - **Caso necessário, limpe os discos do travão e os revestimentos do travão com um agente de limpeza de discos do travão normal ou acetona, e lave os pneus com água morna e um detergente suave. Antes de conduzir a velocidades superiores, teste o motociclo quanto ao desempenho dos travões e ao comportamento nas curvas.**
-

PRECAUÇÃO

- **Aplique óleo em spray ou cera com moderação e certifique-se de que limpa qualquer excesso.**
 - **Nunca aplique óleo nem cera em peças de borracha e plástico, trate-as com um produto de tratamento adequado.**
 - **Evite utilizar compostos de polimento abrasivos, pois estes desgastam a pintura.**
-

NOTA

- Consulte um concessionário Yamaha para obter conselhos sobre quais os produtos a utilizar.
 - As lavagens, o tempo de chuva ou os climas húmidos podem causar o embaciamento da lente do farol dianteiro. Ligar o farol dianteiro durante um pequeno período de tempo ajudará a remover a humidade da lente.
-

Armazenagem

Curto prazo

Guarde sempre o seu motociclo num local fresco e seco e, se necessário, utilize uma cobertura porosa para o proteger do pó. Antes de cobrir o motociclo, verifique se o motor e o sistema de escape estão frios.

PCA10811

PRECAUÇÃO

- Guardar o motociclo num compartimento com fraca ventilação ou tapá-lo com um oleado, enquanto este se encontra ainda molhado, permitirá a infiltração de água e humidade, o que provocará o aparecimento de ferrugem.
- Para prevenir a corrosão, evite caves húmidas, estúbulos (devido à presença de amónia) e áreas onde estejam armazenados químicos fortes.

Longo prazo

Antes de guardar o seu motociclo durante vários meses:

1. Siga todas as instruções da secção “Cuidados” deste capítulo.
2. Encha o depósito de combustível e adicione estabilizador de combustível (se disponível) para evitar que o depósito de combustível enferruje e que o combustível se deteriore.
3. Execute os passos que se seguem para proteger o cilindro, os anéis do pistão, etc. da corrosão.
 - a. Retire a tampa da vela de ignição e a vela.
 - b. Verta uma colher de chá de óleo do motor na cavidade da vela de ignição.
 - c. Coloque a tampa da vela de ignição na respetiva vela e coloque a vela de ignição na cabeça de cilin-

dro de modo a que os elétrodos fiquem ligados à terra. (Isto limitará a produção de faíscas durante o passo seguinte.)

- d. Coloque várias vezes o motor em funcionamento, utilizando o motor de arranque. (Esta ação revestirá a parede do cilindro com óleo.)

AVISO! Para evitar danos ou ferimentos provocados por faíscas, certifique-se de que liga os elétrodos da vela de ignição à terra enquanto liga o motor. [PWA10952]

- e. Retire a tampa da vela de ignição e, de seguida, instale a vela de ignição e a respetiva tampa.
4. Lubrifique todos os cabos de controlo e pontos articulados de todas as alavancas e pedais, assim como do descanso lateral/descanso central.
 5. Verifique e, se necessário, corrija a pressão de ar dos pneus, e finalmente levante o motociclo de modo a que ambas as rodas fiquem afastadas do chão. Como alternativa, rode um pouco as rodas todos os meses para evitar que os pneus se degradem num determinado ponto.
 6. Tape a saída do silencioso com um saco de plástico para evitar a entrada de humidade.
 7. Retire a bateria e carregue-a totalmente. Guarde-a num local fresco e seco e carregue-a uma vez por mês. Não guarde a bateria num local excessivamente frio ou quente [menos de 0 °C (30 °F) ou mais de 30 °C (90 °F)]. Para obter mais informações relativamente ao acondicionamento da bateria, consulte a página 6-34.

NOTA

Antes de guardar o motociclo, deverá fazer todas as reparações necessárias.

Especificações

Dimensões:

- Comprimento total:
2085 mm (82.1 in)
- Largura total:
750 mm (29.5 in)
- Altura total:
1095 mm (43.1 in)
- Altura do assento:
785 mm (30.9 in)
- Distância entre os eixos:
1410 mm (55.5 in)
- Distância mínima do chão:
130 mm (5.12 in)
- Raio de viragem mínimo:
2.4 m (7.87 ft)

Peso:

- Massa em vazio:
174 kg (384 lb)

Motor:

- Ciclo de combustão:
4 tempos
- Sistema de refrigeração:
Refrigerado a ar
- Comando de válvulas:
SOHC
- Número de cilindros:
Um cilindro
- Cilindrada:
399 cm³
- Diâmetro × curso:
87.0 × 67.2 mm (3.43 × 2.65 in)
- Relação de compressão:
8.5 : 1
- Sistema de arranque:
Sistema de arranque a pedal
- Sistema de lubrificação:
Cárter seco

Óleo de motor:

- Marca recomendada:
YAMALUBE
- Graus de viscosidade SAE:
10W-40
- Grau recomendado do óleo de motor:
Tipo SG de Serviço API ou superior, norma
JASO MA
- Quantidade de óleo de motor:
Mudança de óleo:
2.00 L (2.11 US qt, 1.76 Imp.qt)
- Com remoção do filtro de óleo:
2.10 L (2.22 US qt, 1.85 Imp.qt)

Filtro de ar:

- Elemento do filtro de ar:
Elemento de papel revestido a óleo

Combustível:

- Combustível recomendado:
Gasolina normal sem chumbo (mistura de
gasolina com álcool [E10] aceitável)
- Capacidade do depósito de combustível:
12 L (3.2 US gal, 2.6 Imp.gal)
- Volume da reserva de combustível:
2.2 L (0.58 US gal, 0.48 Imp.gal)

Injecção de combustível:

- Corpo do acelerador:
Marca da identificação:
2FD1 00

Vela(s) de ignição:

- Fabricante/modelo:
NGK/BPR6ES
- Distância do eléctrodo da vela de ignição:
0.7–0.8 mm (0.028–0.031 in)

Embraiagem:

- Tipo de embraiagem:
Molhado, multidisco

Sistema de transmissão:

- Relação primária de redução:
2.567 (77/30)
- Transmissão final:
Corrente
- Relação secundária de redução:
2.947 (56/19)
- Tipo de transmissão:
Permanentemente engrenada, 5 velocidades
- Relação das velocidades:
1.^a:
2.357 (33/14)
2.^a:
1.556 (28/18)
3.^a:
1.190 (25/21)
4.^a:
0.917 (22/24)
5.^a:
0.778 (21/27)

Quadro:

- Tipo de quadro:
Suporte semi-duplo
- Ângulo de avanço:
27.7 graus

Cauda:

111 mm (4.4 in)

Pneu dianteiro:

Tipo:

Com câmara de ar

Dimensão:

90/100-18M/C 54S

Fabricante/modelo:

BRIDGESTONE/BT-45F

Pneu traseiro:

Tipo:

Com câmara de ar

Dimensão:

110/90-18M/C 61S

Fabricante/modelo:

BRIDGESTONE/BT-45R

Carga:

Carga máxima:

150 kg (331 lb)

* (Peso total com condutor, passageiro, carga e acessórios)

Pressão de ar do pneu (medida com pneus frios):

Carga até 90 kg (198 lb):

Dianteiro:

175 kPa (1.75 kgf/cm², 25 psi)

Traseiro:

200 kPa (2.00 kgf/cm², 29 psi)

90 kg (198 lb) carga - carga máxima:

Dianteiro:

200 kPa (2.00 kgf/cm², 29 psi)

Traseiro:

225 kPa (2.25 kgf/cm², 33 psi)

Roda dianteira:

Tipo de roda:

Roda de raio

Dimensão do aro:

18 x 1.85

Roda traseira:

Tipo de roda:

Roda de raio

Dimensão do aro:

18 x 2.15

Travão dianteiro:

Tipo:

Travão hidráulico com disco

Líquido recomendado:

DOT 4

Travão traseiro:

Tipo:

Travão de tambor mecânico com calços primário/secundário

Suspensão dianteira:

Tipo:

Forquilha telescópica

Mola:

Mola helicoidal

Amortecedor:

Amortecedor hidráulico

Curso da roda:

150 mm (5.9 in)

Suspensão traseira:

Tipo:

Braço oscilante

Mola:

Mola helicoidal

Amortecedor:

Amortecedor hidráulico

Curso da roda:

105 mm (4.1 in)

Sistema eléctrico:

Tensão do sistema:

12 V

Sistema de ignição:

TCI

Sistema de carregamento:

Magneto de C.A.

Bateria:

Modelo:

GT4B-5

Voltagem, capacidade:

12 V, 2.5 Ah (10 HR)

Farol dianteiro:

Tipo de lâmpada:

Lâmpada de halogénio

Potência da lâmpada × quantidade:

Farol dianteiro:

H4, 60.0 W/55.0 W x 1

Luz do travão/farolim traseiro:

21.0 W/5.0 W x 1

Sinal de mudança de direcção dianteiro:

21.0 W x 2

Sinal de mudança de direcção traseiro:

21.0 W x 2

Mínimos:

4.0 W x 1

Iluminação do contador:

1.7 W x 4

Especificações

Indicador luminoso de ponto morto:

1.7 W × 1

Indicador luminoso de máximos:

1.7 W × 1

Indicador luminoso de mudança de direcção:

1.7 W × 1

Luz de advertência do nível de combustível:

3.0 W × 1

Luz de advertência de problema no motor:

1.7 W × 1

Fusível:

Fusível principal:

30.0 A

Fusível do farol dianteiro:

15.0 A

Fusível do sistema de sinalização:

15.0 A

Fusível da ignição:

10.0 A

Fusível da luz de estacionamento:

7.5 A

Fusível do sistema de injeção:

7.5 A

Fusível de reserva:

7.5 A

Informações para o consumidor

Números de identificação

PAU53562

Registe o número de identificação do veículo, o número de série do motor e a informação da etiqueta do modelo nos espaços fornecidos a seguir. Estes números de identificação são necessários quando registar o veículo nas autoridades da sua área e sempre que encomende peças sobresselentes a um concessionário Yamaha.

NÚMERO DE IDENTIFICAÇÃO DO VEÍCULO:

NÚMERO DE SÉRIE DO MOTOR:

INFORMAÇÃO DA ETIQUETA DO MODELO:

Número de identificação do veículo

PAU26401

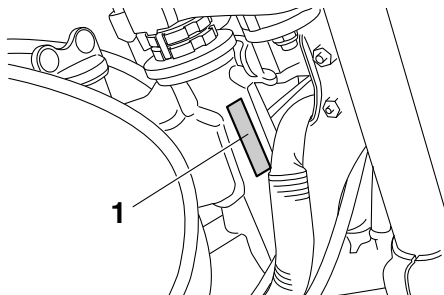

1. Número de identificação do veículo

O número de identificação do veículo está

gravado no tubo dianteiro da direção. Registe este número no espaço fornecido para esse efeito neste manual.

NOTA

O número de identificação do veículo é utilizado para identificar o seu motociclo e pode ser utilizado para registá-lo na direção-geral de viação da sua área.

Número de série do motor

PAU26442

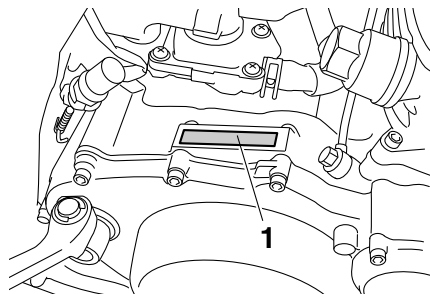

1. Número de série do motor

O número de série do motor está gravado no cárter.

Informações para o consumidor

PAU26481

Etiqueta do modelo

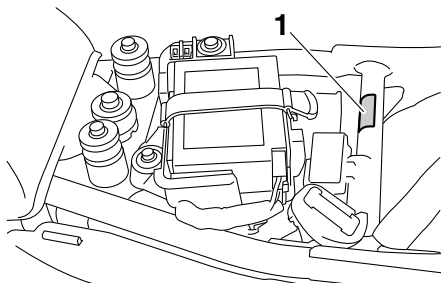

1. Etiqueta do modelo

A etiqueta do modelo está colocada no chassis, por baixo do assento. (Consulte a página 3-13.) Registe a informação constante nesta etiqueta no espaço providenciado para esse efeito neste manual. Esta informação será necessária para encomendar peças sobresselentes a um concessionário Yamaha.

A		
Alavanca da embraiagem.....	3-6	
Alavanca da embraiagem, ajuste da folga	6-20	
Alavanca de descompressão	3-12	
Alavanca do travão.....	3-7	
Alavancas do travão e da embraiagem, verificação e lubrificação	6-30	
Amortecedores, ajuste	3-13	
Armazenagem	7-4	
Assento	3-13	
B		
Bateria	6-34	
C		
Cabos, verificação e lubrificação.....	6-29	
Colocação do motor em funcionamento	5-2	
Colocar o motor em funcionamento, problema	5-3	
Combustível	3-9	
Consumo de combustível, sugestões para a redução	5-5	
Conversor catalítico.....	3-11	
Cor mate, cuidado	7-1	
Corrente de transmissão, limpeza e lubrificação	6-29	
Cuidados	7-1	
D		
Direção, verificação.....	6-33	
Descanso central e descanso lateral, verificação e lubrificação	6-31	
Descanso lateral.....	3-14	
Deteção e resolução de problemas.....	6-44	
E		
Elemento do filtro de ar, substituição ...	6-15	
Especificações	8-1	
Estacionamento.....	5-6	
Etiqueta do modelo	9-2	
F		
Folga da alavanca do travão, ajuste	6-21	
Folga da corrente de transmissão.....	6-27	
Folga das válvulas.....	6-17	
Folga do punho do acelerador, verificação	6-16	
Folga e altura do pedal do travão, ajuste	6-22	
Forquilha dianteira, verificação	6-32	
Fusíveis, substituição	6-35	
I		
Indicadores luminosos e luzes de advertência	3-2	
Indicador luminoso de máximos	3-2	
Indicador luminoso de mudança de direção	3-2	
Indicador luminoso de ponto morto.....	3-2	
Informações relativas à segurança.....	1-1	
Interruptor da buzina.....	3-5	
Interruptor de farol alto/baixo	3-5	
Interruptor de paragem do motor	3-5	
Interruptor de perigo	3-5	
Interruptor de ultrapassagem.....	3-5	
Interruptor do sinal de mudança de direção	3-5	
Interruptores das luzes dos travões.....	6-24	
Interruptores do guiador.....	3-4	
Interruptor principal/bloqueio da direção.....	3-1	
J		
Jogo de ferramentas	6-2	
L		
Lâmpada da luz do travão/farolim traseiro, substituição.....	6-40	
Lâmpada de mínimos, substituição	6-39	
Lâmpada do farol dianteiro, substituição.....	6-37	
Lâmpada do sinal de mudança de direção, substituição.....	6-40	
Líquido dos travões, mudança.....	6-26	
Localizações das peças.....	2-1	
Lubrificação e manutenção, periódica ...	6-5	
Luz de advertência de problema no motor	3-3	
Luz de advertência do nível de combustível	3-2	
M		
Manutenção, sistema de controlo das emissões	6-4	
Módulo de velocímetro.....	3-3	
Mudança de velocidades	5-3	
N		
Número de identificação do veículo.....	9-1	
Número de série do motor	9-1	
Números de identificação	9-1	
Nível de líquido dos travões, verificação	6-25	
O		
Óleo do motor e elemento do filtro de óleo.....	6-11	

Índice remissivo

P

Pivôs do braço oscilante, lubrificação...	6-32
Painel, remoção e instalação.....	6-9
Pastilhas e sapatas dos travões, verificação	6-24
Pedal de arranque	3-12
Pedal de mudança de velocidades	3-6
Pedal de mudança de velocidades, verificação	6-23
Pedal do travão.....	3-7
Pedal do travão, verificação e lubrificação	6-31
Pneus.....	6-17
Punho e cabo do acelerador, verificação e lubrificação	6-30

R

Roda (dianteira)	6-41
Rodagem do motor	5-5
Rodas.....	6-19
Roda (traseira)	6-43
Rolamentos de roda, verificação	6-33

S

Sistema de corte do circuito de ignição	3-15
--	------

T

Tabela de deteção e resolução de problemas	6-45
Tampa do depósito de combustível	3-8
Taquímetro.....	3-4
Torneira de combustível	3-11
Tubo de respiração/descarga do depósito de combustível.....	3-10

V

Vela de ignição, verificação	6-10
Velocidade de ralenti do motor, verificação	6-16

