



ÄGARENS HANDBOK

XJ6
XJ6 ABS
MOTORCYKEL

 Läs den här handboken noga innan fordonet används.

XJ6N
XJ6NA

B61-F8199-M1

 **Läs den här handboken noga innan fordonet används. Handboken ska medfölja fordonet om det säljs.**



YAMAHA MOTOR ELECTRONICS CO., LTD.

1450-6, Mori, Mori-machi, Shuchi-gun, Shizuoka-ken, 437-0292 Japan

DECLARATION of CONFORMITY**For**

Product: IMMOBILIZER
Model: 5VS-00

Supplied by

YAMAHA MOTOR ELECTRONICS
CO.,LTD.
1450-6 Mori, Mori-machi Shuchi-gun
Shizuoka 437-0292 Japan

Technical Construction File held by

YAMAHA MOTOR ELECTRONICS
CO.,LTD.
1450-6 Mori, Mori-machi Shuchi-gun
Shizuoka 437-0292 Japan

Standard used for comply

R&TTE Directive
(Article 3.1(a) Safety) EN 60950-1: 2006 + Amd.11:2009 + Amd.1:2010 +
Amd.12: 2011
EN 62479: 2010

R&TTE Directive
(Article 3.1(b) EMC)

97/24/EC from 17.06.1997

R&TTE Directive
(Article 3.2 Spectrum)

EN 300 330-1 V1.7.1: 2010
EN 300 330-2 V1.5.1: 2010

Means of Conformity

We declare under our sole responsibility that the Product (s) is conformity with the essential requirements and other relevant requirements of the Radio and Telecommunication Terminal Equipment (R&TTE) Directive (1999/5/EC).

Date of issue: January 12, 2015

Signature of Responsible Person:

Kazuhide Takasugi
GENERAL MANAGER
QUALITY ASSURANCE DIV.



YAMAHA MOTOR ELECTRONICS CO., LTD.

1450-6, Mori, Mori-machi, Shuchi-gun, Shizuoka-ken, 437-0292 Japan

KONFORMITETSDEKLARATION**För**

Produkt: STARTSPÄRR
Modell: 5VS-00

Levereras av

YAMAHA MOTOR ELECTRONICS
CO.,LTD.
1450-6 Mori, Mori-machi Shuchi-gun
Shizuoka 437-0292 Japan

Teknisk konstruktionsfil innehas av

YAMAHA MOTOR ELECTRONICS
CO.,LTD.
1450-6 Mori, Mori-machi Shuchi-gun
Shizuoka 437-0292 Japan

Standard som används för överensstämmelse

R&TTE Direktiv
(Artikel 3.1(a) Säkerhet) EN 60950-1: 2006 + Amd.11:2009 + Amd.1:2010 +
Amd.12: 2011
EN 62479: 2010

R&TTE Direktiv
(Artikel 3.1(b) EMC)

97/24/EC från 17.06.1997

R&TTE Direktiv
(Artikel 3.2 Spectrum)

EN 300 330-1 V1.7.1: 2010
EN 300 330-2 V1.5.1: 2010

Metoder för överensstämmelse

Vi intygar att produkterna uppfyller de nödvändiga kraven och andra relevanta föreskrifter i direktivet om radio- och Teleterminalutrustning (R&TTE) Direktiv (1999/5/EC).

Datum för utfärdande: 12 januari, 2015

Undertecknat av ansvarig person:

Kazuhide Takasugi
GENERAL MANAGER
QUALITY ASSURANCE DIV.

Välkommen till Yamaha och dess motorcykelvärld!

Som ägare av XJ6N / XJ6NA, kan du dra fördelar av den stora erfarenhet som Yamaha besitter och den senaste teknologin vad gäller design och tillverkning av högkvalitativa produkter som har gett Yamaha sitt goda rykte om pålitlighet.

Ta dig tid att läsa igenom denna handbok noga så att du kan njuta av alla fördelarna som din XJ6N / XJ6NA har. Handboken ger dig inte bara anvisningar om hur du hanterar, kontrollerar och sköter din motorcykel, den ger dig även information om hur du ska skydda dig själv och andra från problem och skador.

Dessutom får du många tips i handboken som gör att du kan hålla din motorcykel i bästa möjliga skick. Om du har ytterligare frågor ska du inte dra dig för att fråga din Yamaha-återförsäljare.

Yamaha teamet önskar dig många säkra och trevliga körningar. Kom bara ihåg att låta säkerheten gå först!

Yamaha har alltid som mål att förbättra produktdesign och kvalitet. Av denna anledning, medan denna handbok innehåller den senaste tillgängliga produktinformationen, kan det förekomma vissa skillnader mellan ditt fordon och denna handbok. Kontakta en Yamaha-återförsäljare om du har några frågor om handboken.





Läs den här handboken noga innan du börjar använda motorcykeln.

Viktig information om handboken

MAU63350

Speciellt viktig information i denna handbok särskiljs genom följande:

	Detta är en varningssymbol. Den används för att uppmärksamma dig på att det finns risk för personskador. Följ alla säkerhetsmeddelanden efter symbolen för att undvika personskador och dödsfall.
 VARNING	En VARNING innebär en farlig situation som, om den inte undviks, kan resultera i livshotande skador.
VIKTIGT	VIKTIGT anger att speciell försiktighet måste iaktas för att undvika att fordonet eller annan egendom skadas.
TIPS	Ett TIPS är viktig information för att underlätta vissa handhavanden.

* Produkt och specifikationer kan ändras utan föregående meddelande.

MAU36391

**XJ6N / XJ6NA
ÄGARENS HANDBOK
©2015 av Yamaha Motor Co., Ltd.
1:a utgåvan, augusti 2015
Alla rättigheter förbehållna.
Omtryck eller obehörig användning
utan skriftligt tillstånd från
Yamaha Motor Co., Ltd.
är uttryckligen förbjuden.
Tryckt i Nederländerna.**

Säkerhetsinformation	1-1	Periodiskt underhåll och justering	6-1
Beskrivning	2-1	Ägarens verktygssats	6-2
Sedd från vänster.....	2-1	Tabell över regelbunden skötsel för emissionssystemet.....	6-3
Sedd från höger	2-2	Tabell över allmän skötsel och smörjning.....	6-4
Reglage och instrument	2-3	Lossa och sätta fast kåpa och paneler.....	6-7
Instrument och kontrollfunktioner	3-1	Kontroll av tändstiften.....	6-8
Startspärrsystem	3-1	Motorolja och oljefilterinsats	6-9
Huvudströmbrytare/styrlås.....	3-2	Kylvätska.....	6-12
Indikeringslampor och varningslampor	3-3	Byte av luftfiltret.....	6-15
Multi-funktionsmätare	3-6	Justera tomgångsvarvtalet	6-17
Styrramaturer	3-10	Kontroll av gashandtagets spel ...	6-17
Kopplingshandtag	3-11	Ventilspel	6-18
Växelpedal.....	3-12	Däck.....	6-18
Bromshandtag.....	3-12	Gjutna fälgar	6-21
Bromspedal.....	3-13	Justering av kopplingshandtagets spel.....	6-21
ABS (för ABS-modeller).....	3-13	Kontroll av bromshandtagets spel.....	6-22
Tanklock.....	3-14	Bromljuskontakter.....	6-23
Bränsle.....	3-15	Kontroll av bromsbelägg fram och bak.....	6-23
Bränsletankens ventilationssläng och överfyllningssläng	3-16	Kontroll av bromsvätskenivån.....	6-24
Katalysator	3-17	Byte av bromsvätska	6-25
Sadel	3-17	Kedjespänning	6-26
Hjälmhållare.....	3-18	Rengöring och smörjning av kedjan	6-27
Förvaringsfack.....	3-19	Kontroll och smörjning av kablar.....	6-28
Styrets läge	3-19	Kontroll av och smörjning av gashandtag och kabel.....	6-28
Justering av stötdämpare	3-20	Kontroll av och smörjning av bromspedal och växelpedal	6-29
Sidostöd.....	3-21	Kontroll av och smörjning av broms- och kopplingshandtag.....	6-29
Avstängningssystem för tändkrets.....	3-21	Kontroll och smörjning av sidostöd.....	6-30
För din egen säkerhet – kontroller före körning	4-1	Smörjning av svingarmens ledpunkter	6-30
Hantering och viktiga punkter vid körning	5-1	Kontroll av framgaffeln.....	6-31
Start av motorn	5-2	Kontroll av styrningen	6-31
Växling.....	5-3	Kontroll av hjullager	6-32
Tips för att sänka bränsleförbrukningen	5-3		
Inkörning av motorn	5-4		
Parkering	5-4		

Innehåll

Batteri	6-32
Byte av säkringar	6-34
Byte av strålkastarlampa	6-35
Byte av parkeringsljuslampa	6-38
Byte av bromsljus-/bakljuslampa	6-38
Byte av blinkerslampa	6-39
Byte av nummerskyaltsbelysning...	6-39
Ställa motorcykeln	6-40
Framhjul (på modeller utan ABS)	6-40
Bakhjul (på modeller utan ABS)....	6-41
Felsökning	6-43
Felsökningsschema	6-44
Skötsel och förvaring av motorcykeln	7-1
Försiktighet med matta färger	7-1
Skötsel	7-1
Förvaring	7-4
Specifikationer	8-1
Konsumentinformation	9-1
Identifikationsnummer	9-1
Register	10-1

Ta ansvar som ägare

Du, som ägare till fordonet, är ansvarig för att motorcykeln fungerar på ett säkert och korrekt sätt.

Motorcyklar kör i ett spår.

Säker hantering och användning beror på korrekt körteknik så väl som förarens kunskaper. Alla förare ska känna till följande innan de kör motorcykeln.

Han eller hon ska:

- Få ingående anvisningar om alla aspekter av motorcykelkörning av en kunnig person.
- laktta varningar och underhållskrav i den här ägarhandboken.
- Få behörig utbildning i säker och korrekt körteknik.
- Få professionell teknisk service enligt den här ägarhandboken och/eller när det mekaniska skicket kräver det.
- Kör inte en motorcykel utan att först ha genomgått korrekt utbildning. Gå en kurs. Nybörjare ska utbildas av en certifierad instruktör. Kontakta en auktoriserad motorcykelåterförsäljare för att ta reda på vilka kurser som erbjuds där du bor.

Säker körning

Utför kontrollerna före körning varje gång fordonet används så att det är i säkert skick. Risken för en olycka eller egendoms-skador ökar om du inte inspekterar och underhåller fordonet på rätt sätt. En lista över kontroller före körning finns på sidan 4-1.

- Denna motorcykel är konstruerad för att bära föraren och en passagerare.
- Att bilister inte upptäcker och känner igen motorcyklar i trafiken är den dominerande orsaken till olyckor mellan bilar och motorcyklar. Många olyckor orsakas av bilförare som inte ser motorcykeln. Att göra sig själv synlig ver-

kar vara ett mycket effektivt sätt att minska risken för denna typ av olyckor.

Alltså:

- Använd en ljus jacka.
- Var extra försiktig när du närmar dig och kör genom korsningar, eftersom korsningar är de vanligaste platserna för motorcykelolyckor.
- Kör där bilisterna kan se dig. Undvik att köra i bilisternas döda vinkel.
- Utför inte skötsel på en motorcykel om du inte besitter nödvändig kunskap. Kontakta en auktoriserad motorcykelåterförsäljare för grundläggande information om motorcykelskötsel. Vissa uppgifter får endast utföras av behörig personal.
- Många olyckor förorsakas av oerfarna förare. Det är faktiskt så att många förare som är inblandade i olyckor inte har giltigt motorcykelkörkort.
 - Se till att du är behörig och enbart lånar ut motorcykeln andra behöriga förare.
 - Känn din kompetens och din begränsning. Om du håller dig inom dina begränsningar kan det hjälpa dig undvika olyckor.
 - Vi rekommenderar att du övar dig på att köra motorcykeln där det inte finns någon trafik tills du känner motorcykeln och alla dess regler ordentligt.
- Många olyckor orsakas av att föraren gör fel. Ett vanligt fel som förare gör är stora svängar på grund av för hög hastighet eller felaktig kurvtagning (otillräcklig lutningsvinkel för hastigheten).
 - Följ alltid hastighetsbegränsningarna och kör aldrig fortare än vad väglaget och trafikförhållandena medger.

- Blinka alltid innan du svänger eller byter fil. Se till att bilisterna kan se dig.
- Förares och passagerarens kroppsställningar är viktiga för korrekt körning.
- Föraren ska ha båda händerna på styret och båda fötterna på förarens fotstöd under körning, för att kunna behålla kontrollen över motorcykeln.
- Passageraren ska alltid hålla i föraren, sitsremmen eller handtaget, i förekommande fall, med båda händerna och ha båda fötterna på passagerarens fotstöd. Kör aldrig med passagerare om inte han eller hon kan ha båda fötterna ordentligt på passagerarens fotstöd.
- Kör aldrig alkohol- eller narkotikapåverkad.
- Denna motorcykel är endast konstruerad för att köra på vägar. Den är inte lämplig för terrängkörning.
- Använd alltid skyddskläder som täcker benen, anklarna och fötterna. Motorn och avgassystemet är mycket heta under och efter användningen och kan orsaka brännskador.
- Passagerare ska också iaktta försiktighetsåtgärderna ovan.

Undvik kolmonoxidförgiftning

Alla avgaser innehåller kolmonoxid som är en livsfarlig gas. Om du andas in kolmonoxid kan det leda till huvudvärk, yrsel, dåsig-
het, illamående, förvirring och till slut död. Kolmonoxid är en färglös, luktlös och smaklös gas som kan vara närvarande trots att du inte kan se eller lukta avgaser. Livsfarliga nivåer av kolmonoxid kan snabbt byggas upp och du kan plötsligt bli oförmögen att vidta åtgärder för att rädda dig själv. Livsfarliga nivåer av kolmonoxid kan dröja sig kvar i flera timmar eller dagar på instängda eller dåligt ventilerade platser. Om du känner symptom på kolmonoxidförgiftning ska du omedelbart lämna platsen, gå ut i friska luften och SÖKA LÄKARHJÄLP.

- Kör inte motorn inomhus. Kolmonoxid kan snabbt nå livshotande nivåer även om du försöker ventilerat ut avgaserna med fläktar, öppna fönster eller dörrar.
- Kör inte motorn på dåligt ventilerade eller delvis instängda platser som lastor, garage eller carports.
- Kör inte motorn utomhus där avgaser kan tränga in i en byggnad genom öppningar som t.ex. fönster och dörrar.

Skyddskläder

De flesta dödsolyckor med motorcyklar beror på huvudskador. Att använda hjälm är den allra främsta faktorn för att förhindra eller minska huvudskador.

- Använd alltid en godkänd hjälm.
- Använd ansiktsskydd eller glasögon. Vind i oskyddade ögon kan bidra till försämrad syn som kan försena upp-täckten av faror.
- Att använda jacka, kraftiga stövlar, byxor, handskar etc., är effektivt för att förhindra eller minska skrubbsår och skärsår.
- Använd aldrig löst sittande kläder, eftersom de kan fastna i reglagespakar, fotstöd eller i hjulen och orsaka skador eller en olycka.

Lastning

Om du sätter på tillbehör på motorcykeln eller lastar den kan stabiliteten och hanteringen påverkas negativt om motorcykelns viktfordelning ändras. För att undvika risken för olyckor, var ytterst försiktig när du lastar motorcykeln eller sätter på tillbehör på den. Var extra försiktig när du kör en motorcykel med last eller tillbehör. Nedan

följer några allmänna riktlinjer om hur du lastar motorcykeln tillsammans med information om tillbehören:

Den totala vikten av förare, passagerare, tillbehör och last får inte överstiga den maximala lastgränsen. **En olycka kan inträffa om du kör ett överlastat fordon.**

Maxlast:

190 kg (419 lb) (XJ6NA)

195 kg (430 lb) (XJ6N)

När du lastar inom denna gräns, tänk på följande:

- Lasten och tillbehörens vikt ska hållas så låg och så nära motorcykeln som möjligt. Packa de tyngsta artiklarna ordentligt så nära fordonets mitt som möjligt och fördela vikten så jämnt som möjligt på båda sidorna om motorcykeln för att minska obalans och instabilitet.
- Vikt som rör sig kan orsaka plötslig obalans. Se till att tillbehör och last är ordentligt fastsatta på motorcykeln innan du kör. Kontrollera tillbehörfästet och lastremmar ofta.
 - Justera fjädringen efter lasten (endast modeller med justerbar fjädring) och kontrollera däckens skick och tryck.
 - Fäst aldrig stora eller tunga föremål på styret, framgaffeln eller framskärmen. Sådana föremål, inklusive last som sovsäckar, sjösäckar eller tält, kan skapa instabil hantering eller långsam styrning.
- **Fordonet är inte konstruerat att dra en släpvagn eller en sidovagn.**

Yamaha originaltillbehör

Att välja tillbehör till fordonet är ett viktigt val. Yamaha originaltillbehör, som bara kan köpas hos en Yamaha-återförsäljare, har utformats, testats och godkänts av Yamaha för användning på fordonet.

Många företag som inte har någon anknäring till Yamaha tillverkar delar och tillbehör eller erbjuder modifikationer för Yamaha-fordon. Yamaha har inte någon möjlighet att testa produkterna som sådana företag erbjuder. Därför kan Yamaha varken godkänna eller rekommendera tillbehör från andra tillverkare eller modifikationer som inte speciellt rekommenderas av Yamaha, även om de säljs och installeras av en Yamaha-återförsäljare.

Delar, tillbehör och ändringar från andra tillverkare

Trots att du kan hitta produkter vars utformning och kvalitet liknar Yamaha originaltillbehör, bör du vara medveten om att sådana tillbehör eller ändringar kan vara olämpliga eftersom de kan utgöra en säkerhetsrisk för dig själv och andra. Montering av tillbehör eller modifikationer som ändrar fordonets konstruktion eller köregenskaper kan öka risken att du själv eller andra skadas allvarligt eller dödas. Du ansvarar för skador som uppstår på grund av ändringar på fordonet.

Tänk på följande riktlinjer, så väl som de under "Lastning" när du monterar tillbehör.

- Montera aldrig tillbehör eller ha last som minskar motorcykelns prestanda. Kontrollera tillbehöret noggrant innan du använder det för att säkerställa att det inte på något sätt minskar markfrigången eller lutningen vid kurvtagning, begränsar fjädringens utslag, styrutslaget eller manövreringen av reglage, eller skymmer lampor och reflektorer.
- Tillbehör som sitter på styret eller på framgaffeln kan skapa instabilitet på grund av felaktig viktfordelning eller ändringar i aerodynamik. Om man sätter på tillbehör på styret eller framgaffeln, måste de vara så lätta och så få som möjligt.

- Skrymmande eller stora tillbehör kan påverka motorcykelns stabilitet allvarligt på grund av aerodynamisk påverkan. Vinden kan försöka lyfta motorcykeln, eller kan motorcykeln bli instabil vid sidvindar. Sådana tillbehör kan även orsaka instabilitet när man kör om eller blir omkörd av stora fordon.
- Vissa tillbehör kan förskjuta föraren från dennas normala körställning. Denna felaktiga körställning begränsar förarens rörelsefrihet och kan minska styrförmågan. Därför rekommenderar vi inte sådana tillbehör.
- Var försiktig när du monterar elektriska tillbehör. Om elektriska tillbehör överskrider kapaciteten i motorcykelns elektriska system kan elfel uppstå, vilket kan orsaka en farlig förlust av ljus eller motorkraft.
- Lägg i en växel (för växlade modeller).
- Säkra motorcykeln med sling eller lämpliga remmar som är fastsatta på massiva delar på motorcykeln, t.ex. ramen eller den tredelade klämman på den övre framgaffeln (inte på gummi-monterade styren, blinkers eller delar som kan gå sönder). Välj remmarnas placering noga så att de inte skaver mot lackade ytor under transporten.
- Fjädringen ska om möjligt komprimeras en aning av fästanordningarna så att motorcykeln inte studsar för mycket under transporten.

Däck och fälgar från andra tillverkare

Däcken och fälgarna som levereras med motorcykeln är konstruerade för att svara fordonets prestandaegenskaper och ge den bästa kombinationen av hantering, bromsförmåga och komfort. Andra däck, fälgar, storlekar och kombinationer kan vara olämpliga. Mer information om däckspecifikationer och byte av däck finns på sidan 6-18.

Transportera motorcykeln

Observera följande innan du transporterar motorcykeln på ett annat fordon.

- Ta bort alla lösa föremål från motorcykeln.
- Se till att bränslekranen (om det finns någon) stå i läge "OFF" och att det inte läcker något bränsle.
- Rikta framhjulet rakt fram på släpvagnen eller på flaket och förankra framhjulet i en balk så att det inte kan röra sig.

Sedd från vänster

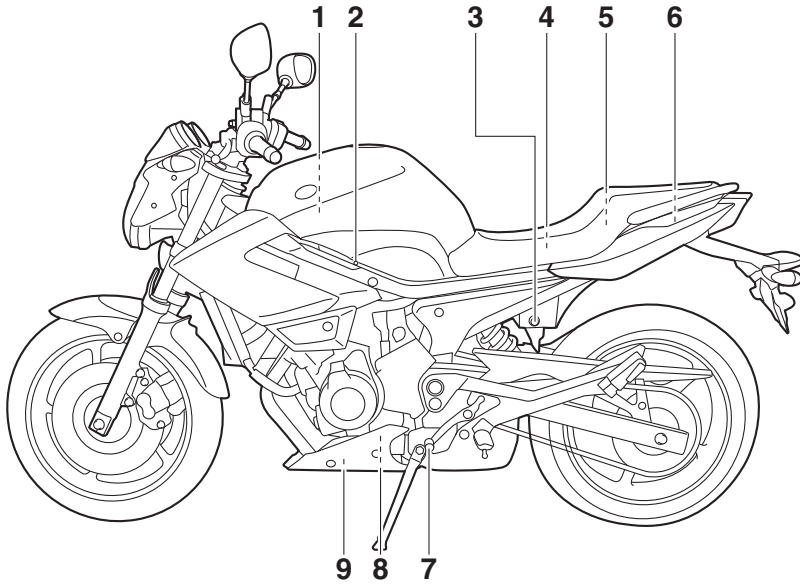

1. Luftfilter (se sidan 6-15)
2. Tomgångsskruv (se sidan 6-17)
3. Sadellås (se sidan 3-17)
4. Säkringar (se sidan 6-34)
5. Ägarens verktygssats (se sidan 6-2)
6. Förvaringsfack (se sidan 3-19)
7. Växelpedal (se sidan 3-12)
8. Oljefilterinsats (se sidan 6-9)
9. Oljeavtappningsplugg (se sidan 6-9)

Beskrivning

MAU63391

Sedd från höger

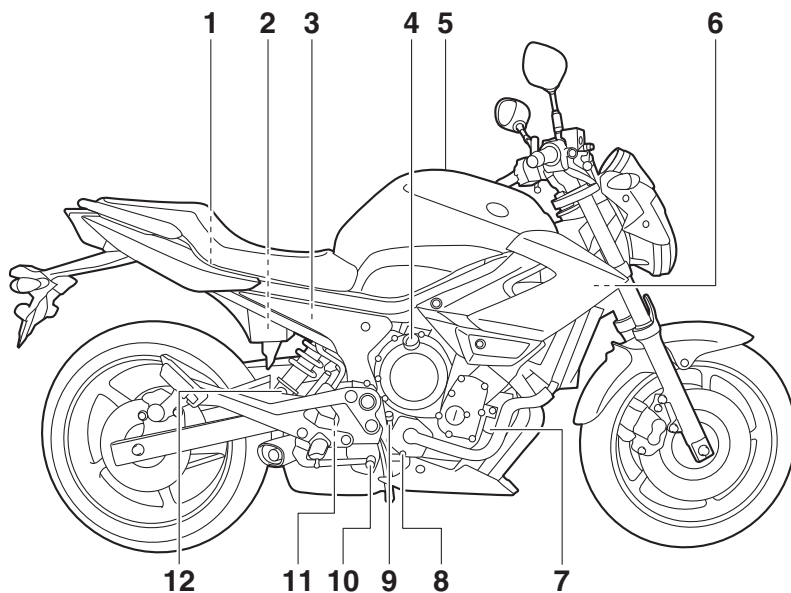

1. Hjälmhållare (se sidan 3-18)
2. Batteri (se sidan 6-32)
3. Bromsvätskebehållare, bak (se sidan 6-24)
4. Påfyllningslock för motorolja (se sidan 6-9)
5. Tanklock (se sidan 3-14)
6. Kylvätskelock (se sidan 6-12)
7. Kylvätskebehållare (se sidan 6-12)
8. Avtappingsplugg för kylvätska (se sidan 6-13)
9. Oljesticka (se sidan 6-9)
10. Bromspedal (se sidan 3-13)
11. Bromsljuskontakt bak (se sidan 6-23)
12. Justeringsring för stötdämparens fjäderförspänning (se sidan 3-20)

Reglage och instrument

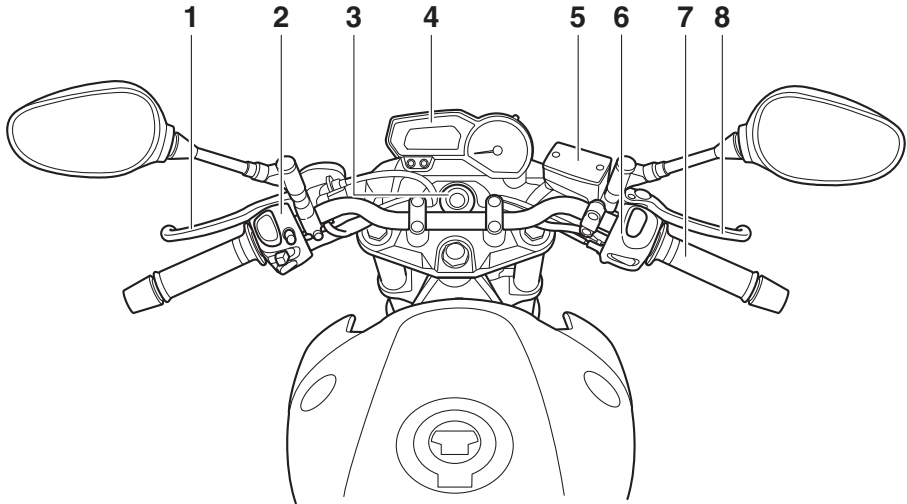

1. Kopplingshandtag (se sidan 3-11)
2. Styrarmaturer, vänster (se sidan 3-10)
3. Huvudströmbrytare/styrlås (se sidan 3-2)
4. Multi-funktionsmätare (se sidan 3-6)
5. Bromsvätskebehållare, fram (se sidan 6-24)
6. Styrarmaturer, höger (se sidan 3-10)
7. Gashandtag (se sidan 6-17)
8. Bromshandtag (se sidan 3-12)

Startspärrsystem

MAU10978

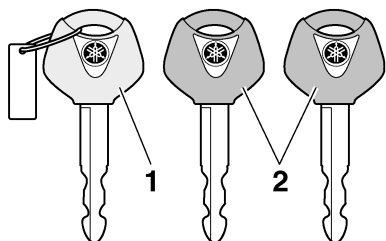

1. Kodåterregistreringsnyckel (rött grepp)
2. Standardnycklar (svart grepp)

Detta fordon är utrustat med ett startspärrsystem som förhindrar stöld genom att återregistrera koderna i standardnycklarna. Systemet består av följande:

- en kodåterregistreringsnyckel (med ett rött grepp)
- två standardnycklar (med ett svart grepp) som kan återregistreras med nya koder
- en transponder (som sitter i kodåterregistreringsnyckeln)
- en startspärrenhet
- en ECU
- en indikeringslampa för startspärrsystem (Se sidan 3-5.)

Nyckeln med det röda greppet används för att registrera koder i varje standardnyckel. Eftersom återregistrering är en komplicerad åtgärd bör du ta motorcykeln tillsammans med alla tre nycklarna till en Yamaha-återförsäljare för att få dem återregistrerade. Använd inte nyckeln med det röda greppet för att köra fordonet. Den ska bara användas för återregistrering av standardnycklarna. Använd alltid en standardnyckel för att köra fordonet.

MCA11822

VIKTIGT

- **HÅLL REDA PÅ KODÅTERREGISTRERINGSNYCKELN SÅ ATT DU INTE TAPPAR BORT DEN! KON-**

TAKTA DIN ÅTERFÖRSÄLJARE OM DU TAPPAR BORT DEN! Om du tappar bort kodåterregistreringsnyckeln är det omöjligt att registrera nya koder i standardnycklarna. Standardnycklarna kan fortfarande användas för att starta fordonet, men om en ny kod krävs (dvs, om en ny standardnyckel tillverkas eller om du tappar bort alla nycklar), måste hela startspärrsystemet bytas. Av denna anledning bör du bara använda standardnycklar och hålla kodåterregistreringsnyckeln i säkert förvar.

- Doppa inte någon nyckel i vatten.
- Utsätt inte någon nyckel för alltför höga temperaturer.
- Placera inte någon nyckel i närheten av magneter (tänk på att även högtalare har magneter).
- Placera inga föremål som sänder elektriska signaler nära någon nyckel.
- Lägg inga tunga föremål på någon nyckel.
- Slipa inte eller förändra formen på någon nyckel.
- Ta inte isär plastdelen på någon nyckel.
- Sätt inte två nycklar för samma startspärrsystem på samma nyckelring.
- Håll standardnycklarna samt nycklarna till startspärrsystemet borta från fordonets återregistreringsnyckel.
- Håll andra nycklar för startspärrsystem borta från huvudströmbrytaren eftersom det kan ge upphov till signalstörning.

Huvudströmbrytare/styrlås

MAU10474

MWA10062

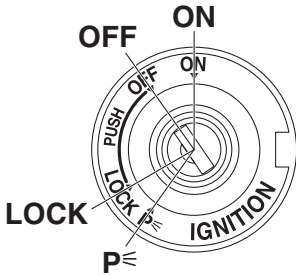

Reglaget för huvudströmbrytare/styrlås hanterar tändningen och belysningen och används även för att låsa styrningen. De olika lägena beskrivs nedan.

TIPS

Försäkra dig om att du använder en standardnyckel (med svart grepp) för normal användning av fordonet. För att minimera risken att du tappar bort kodåterregistreringsnyckeln (rött grepp) bör du hålla den i säkert förvar och bara använda den för kodåterregistrering.

ON (PÅ)

MAU38531

Alla elkretsar matas med ström, instrumentbelysningen, bakljuset, nummerskyltsbelysningen och parkeringsljuset tänds och motorn kan startas. Det går inte att ta ur nyckeln.

TIPS

Strålkastaren tänds automatiskt när motorn startat och lyser till dess nyckeln vrids till "OFF", även om motorn tjuvstannar.

OFF (AV)

MAU10662

Alla elektriska system är avstängda. Det går att ta ur nyckeln.

VARNING

Vrid aldrig nyckeln till läget "OFF" eller "LOCK" när fordonet körs. Alla elsystem stängs av om du gör det, vilket kan leda till att du förlorar kontrollen över fordonet eller en olycka.

LOCK (LÅS)

MAU10687

Styrlåset är låst och alla elektriska system är avstängda. Det går att ta ur nyckeln.

För att låsa styrningen

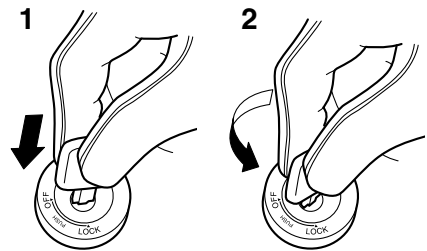

1. Tryck.
2. Vrid.

1. Vrid styret helt och hållet till vänster.
2. Med nyckeln i läge "OFF", tryck in den och vrid den till "LOCK".
3. Ta ur nyckeln.

TIPS

Om styrlåset inte låser sig, vrid styret lite fram och tillbaka.

Instrument och kontrollfunktioner

För att låsa upp styrningen

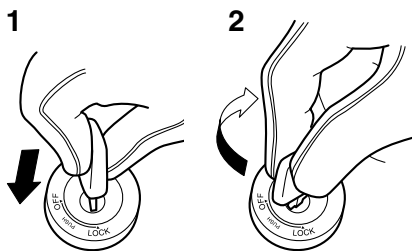

3

1. Tryck.
2. Vrid.
 1. Sätt i nyckeln.
 2. Med nyckeln i läge "LOCK", tryck in den och vrid den till "OFF".

P (Parkering)

MAU34342

Styrlåset är låst och bakljus, nummerskyltsbelysning och parkeringsljus lyser. Varningsblinkers och blinkers kan sättas på, men alla andra elektriska system är avstängda. Det går att ta ur nyckeln.

Styrningen måste vara låst innan nyckeln kan vridas till "P".

MCA11021

VIKTIGT

Använd inte parkeringsläget under någon längre tid eftersom batteriet kan laddas ur.

Indikeringslampor och varningslampor

MAU49398

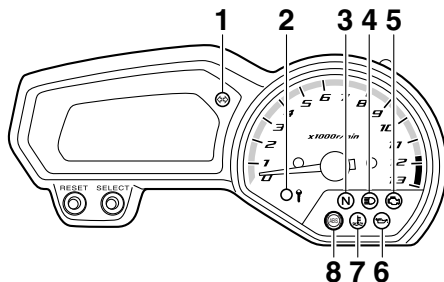

1. Indikeringslampor för blinkers "↔"
2. Indikeringslampa för startspärrsystem
3. Indikeringslampa för neutralläge "N"
4. Indikeringslampa för helljus "☰"
5. Varningslampa för motorproblem "🔧"
6. Varningslampa för oljenivå "🛢️"
7. Varningslampa för kylvätsketemperatur "🌡️"
8. ABS-bromssystemets varningslampa "ABS"

MAU11022

Indikeringslampa för blinkers "↔"

Den här indikeringslampan blinkar när en blinkerslampa blinkar.

MAU11061

Indikeringslampa för neutralläge "N"

Denna indikeringslampa tänds när växeln ligger i friläge.

MAU11081

Indikeringslampa för helljus "☰"

Denna indikeringslampa tänds när helljuset slås på.

MAU11256

Varningslampa för oljenivå "🛢️"

Denna varningslampa tänds om det är lite olja i motorn.

Varningslampans elektriska krets kan kontrolleras genom att vrida nyckeln till läge "ON". Varningslampan ska tändas i några sekunder och sedan släckas.

Instrument och kontrollfunktioner

Om varningslampan inte tänds när tändningsnyckeln vrids till läge "ON", eller fortsätter att lysa efter det att du kontrollerat att oljenivån i motorn är rätt (se sidan 6-9), be en Yamaha-återförsäljare kontrollera fordonet.

TIPS

- Även om du har tillräckligt mycket olja i motorn kan varningslampan för oljenivå blinka om du kör i en backe eller om du accelererar eller bromsar kraftigt, med detta är inget fel.
- Denna modell är utrustad med en självtestande komponent för avkänningen av oljenivå. Om ett problem har upptäckts i kretsen för oljeavkänning kommer varningslampan för oljenivå att blinka. Om detta inträffar, låt en Yamaha-återförsäljare kontrollera motorcykeln.

MAU72930

Varningslampa för kylvätsketemperatur “ ”

Denna varningslampa tänds om motorn överhettas. Om det inträffar ska du minska motorbelastningen omedelbart. Om meddelandet "HI" blinkar i temperaturmätaren för kylvätska, ska du stanna fordonet, stänga av motorn och låta motorn svalna. Varningslampans elektriska krets kan kontrolleras genom att vrida nyckeln till läge "ON". Varningslampan ska tändas i några sekunder och sedan släckas.

Be en Yamaha-återförsäljare kontrollera el-kretsen om varningslampan inte tänds när tändningsnyckeln vrids till läge "ON", eller fortsätter att lysa efter det att motorn startat.

MCA10022

VIKTIGT

Fortsätt inte att köra motorn om den är överhettad.

TIPS

- Kylfläkten startas och stoppas automatiskt beroende på kylvätsketemperaturen i kylaren på fordon med kylfläkt.
- Om motorn överhettas, se sidan 6-45 för ytterligare anvisningar.

MAU59110

Varningslampa för motorproblem “ ”

Den här varningslampan tänds eller blinkar om ett problem har upptäckts i den elektriska kretsen som övervakar motorn. Låt en Yamaha-återförsäljare kontrollera det självtestande systemet om det inträffar. (Se sidan 3-8 för en förklaring av den självtestande komponenten.)

Varningslampans elektriska krets kan kontrolleras genom att vrida nyckeln till läge "ON". Varningslampan ska tändas i några sekunder och sedan släckas.

Be en Yamaha-återförsäljare kontrollera el-kretsen om varningslampan inte tänds när tändningsnyckeln vrids till läge "ON", eller fortsätter att lysa efter det att motorn startat.

TIPS

Varningslampan för motorproblem tänds medan startknappen är intryckt, men det betyder inte att det är något fel.

MAU51781

ABS-varningslampa “ ” (för ABS-modeller)

Vid normal användning bör ABS-varningslampan tändas när nyckeln vrids till "ON" och sedan slockna när du kört i en hastighet av 10 km/h (6 mi/h) eller högre.

Om ABS-varningslampan:

- inte tänds när nyckeln vrids till "ON"
- tänds eller blinkar när du kör
- inte slocknar när du har kört i en hastighet av 10 km/h (6 mi/h) eller högre

Instrument och kontrollfunktioner

ABS-systemet kanske inte fungerar som det ska. Om något av ovanstående inträffar ska du låta en Yamaha-återförsäljare kontrollera systemet så snart som möjligt. (Se sidan 3-13 för en beskrivning av ABS.)

MWA16041

VARNING

Bromssystemet övergår till vanlig bromsning om ABS-varningslampan inte slocknar när du har kört i en hastighet av 10 km/h (6 mi/h) eller högre eller om varningslampan tänds eller blinkar när du kör. Om något av ovanstående inträffar, eller om varningslampan inte tänds alls, ska du vara särskilt försiktig för att undvika att hjulen låser sig vid inbromsning i nödfall. Låt en Yamaha-återförsäljare kontrollera bromssystemet och de elektriska kretsarna så fort som möjligt.

TIPS

ABS-varningslampan tänds om startknappen trycks in när motorn är igång, men det är inte ett fel.

MAU38626

Indikeringslampa för startspärrsystem

När nyckeln har vridits till "OFF" och 30 sekunder har gått, kommer indikeringslampan för startspärrsystemet att blinka för att visa att startspärrsystemet är aktiverat. Efter 24 timmar kommer indikeringslampan att sluta blinka, men startspärrsystemet är fortfarande aktiverat.

Indikeringslampans elektriska krets kan kontrolleras genom att vrida nyckeln till läge "ON". Indikeringslampan ska tändas i några sekunder och sedan släckas.

Om indikeringslampan inte tänds när tändningsnyckeln vrids till läge "ON", eller fortsätter att lysa efter det att motorn startat, be en Yamaha-återförsäljare kontrollera el-kretsen.

Den självtestande komponenten detekterar också problem i startspärrsystemets kretsar. (Se sidan 3-8 för en förklaring av den självtestande komponenten.)

Instrument och kontrollfunktioner

Multi-funktionsmätare

MAU4676A

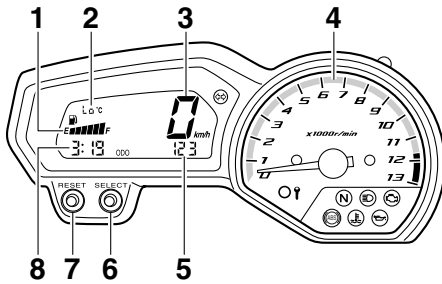

1. Bränslemätare
2. Temperaturmätare för kylvätska
3. Hastighetsmätare
4. Varvräknare
5. Vägmätare/trippmätare/trippmätare för bränslereserv
6. "SELECT"-knapp
7. "RESET"-knapp
8. Klocka

VARNING

Stanna fordonet innan du ändrar några inställningar på multi-funktionsmätaren. Du kan distraheras om du ändrar inställningar när du kör vilket ökar risken för en olycka.

Multi-funktionsmätaren är utrustad med följande:

- hastighetsmätare
- varvräknare
- vägmätare
- två trippmätare
- trippmätare för bränslereserv
- klocka
- bränslemätare
- temperaturmätare för kylvätska
- självtestande komponent

TIPS

- Nyckeln måste vridas till "ON" innan du kan använda knapparna "SELECT" och "RESET".

- För Storbritannien: Tryck på knappen "SELECT" i en sekund när du vill växla visningen på hastighetsmätaren och vägmätaren/trippmätaren mellan kilometer och miles.

Hastighetsmätare

Hastighetsmätaren visar fordonets körhastighet.

Varvräknare

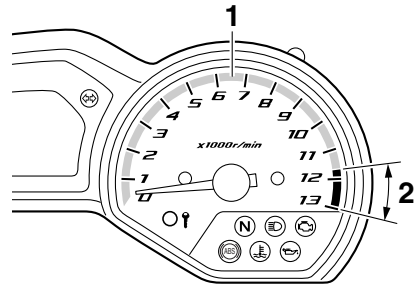

1. Varvräknare
2. Varvräknarens röda fält

Den elektriska varvräknaren ger föraren möjlighet att se vilket varvtal som motorn har och anpassa körningen till motorns bästa varvtalsområde.

När tändningsnyckeln vrids till "ON", kommer varvräknarens nål att svepa över hela varvtalsområdet och sedan återgå till noll för att testa den elektriska kretsen.

MCA10032

VIKTIGT

Undvik att varva motorn över det röda fältet på varvräknaren.

Rött fält: 11666 v/min och över

Instrument och kontrollfunktioner

Klocka

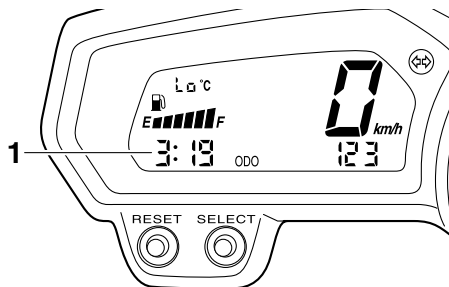

1. Klocka

Klockan har 12-timmarsformat. När huvudströmbrytaren inte är i läget "ON" kan klockan visas i 10 sekunder genom att du trycker på "SELECT".

För att ställa in klockan

1. Vrid nyckeln till "ON".
2. Håll "SELECT" och "RESET" intryckta samtidigt i minst två sekunder. Siffrorna för timmar börjar att blinka.
3. Ställ in timmarna med "RESET".
4. Tryck på "SELECT" så börjar siffrorna för minut att blinka.
5. Ställ in minuterna med "RESET".
6. Tryck på "SELECT" och släpp den för att starta klockan.

Vägmätare och trippmätare

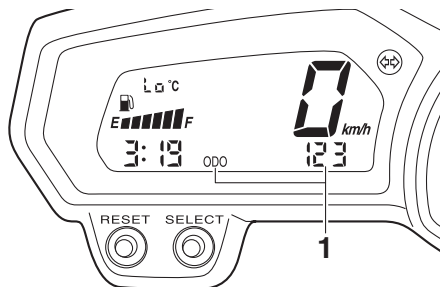

1. Vägmätare/trippmätare/trippmätare för bränslereserv

Vägmätaren visar hur långt fordonet har gått.

Trippmätarna visar hur långt fordonet har gått efter senaste nollställning.

Om du vill nollställa en trippmätare använder du "SELECT" för att visa den trippmätare du vill nollställa och håller "RESET" intryckt i en sekund.

TIPS

- Vägmätaren låser sig vid 999999 och kan inte återställas.
- Trippmätaren nollställs och börjar om från början när den når 9999.9.

Tryck på "SELECT" för att växla mellan vägmätarläge "ODO" och trippmätarlägena "TRIP A" och "TRIP B" i följande ordning:

TRIP A → TRIP B → ODO → TRIP A

När bränslemängden i bränsletanken sjunker till 3.2 L (0.84 US gal, 0.70 Imp.gal) börjar det vänstra segmentet på bränslemätaren att blinka, vägmätardisplayen ändras automatiskt till att visa trippmätaren för bränslereserv "F-TRIP" och körsträckan börjar att räknas från den punkten. Om det inträffar kan du genom att trycka på "SELECT" växla visningen mellan de olika trippmätarna och vägmätaren i följande ordning:

F-TRIP → TRIP A → TRIP B → ODO → F-TRIP

Om du inte återställer trippmätaren för bränslereserv själv, kommer den att återställas automatiskt och displayen kommer att återgå att visa föregående visningsläge när du har tankat och kört i 5 km (3 mi).

Instrument och kontrollfunktioner

Bränslemätare

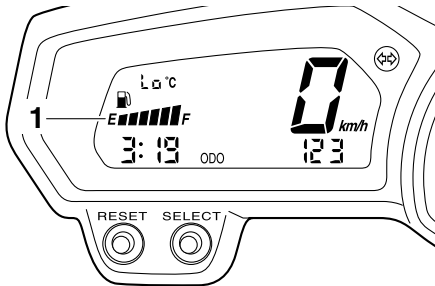

1. Bränslemätare

Bränslemätaren visar hur mycket bränsle det finns i bränsletanken. Displaysegmenten i bränslemätaren rör sig från "F" (full) mot "E" (tom) när bränslenivån sjunker. När det sista segmentet till vänster börjar blinka bör du tanka så snart som möjligt.

TIPS

Denna bränslemätare är utrustad med ett självtestande system. Om ett fel avkänns i elkretsen kommer bränslenivåsegmenten och symbolen "⛽" att blinka kontinuerligt. Om detta inträffar, låt en Yamaha-återförsäljare kontrollera elkretsen.

Temperaturmätare för kylvätska

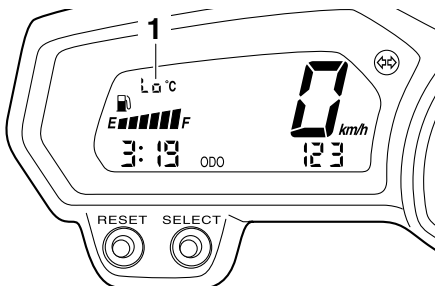

1. Temperaturmätare för kylvätska

Displayen för kylvätsketemperatur visar kylvätskans temperatur från 40 °C till 134 °C i steg om 1 °C.

Om kylvätsketemperaturen är 117 °C–134 °C, blinkar displayen för kylvätsketemperatur och varningslampan för kylvätsketemperatur tänds. Om det händer ska du minska motorbelastningen genom att köra i måttlig hastighet, på lågt varvtal, tills kylvätsketemperaturen sjunker. Om temperaturen inte sjunker måste du stänga av motorn. (Se sidan 6-45.)

Om meddelandet "HI" blinkar och varningslampan lyser ska du stänga av motorn och låta den svalna. (Se sidan 6-45.)

TIPS

- När kyltemperaturen understiger 40 °C visas "LO".
- Kylvätskans temperatur kommer att variera beroende på väderlek och motorbelastning.

MCA10022

VIKTIGT

Fortsätt inte att köra motorn om den är överhettad.

Självtestande komponent

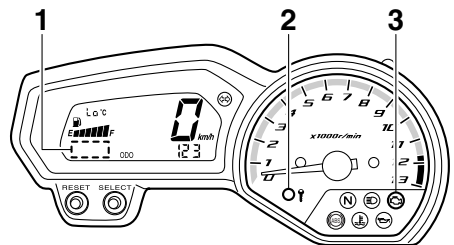

1. Visning av felkod
2. Indikeringslampan för startspärrsystem
3. Varningslampan för motorproblem "⛽"

Denna modell är utrustad med en självtestande komponent för olika elektriska kretsar.

Instrument och kontrollfunktioner

MCA11591

Om ett fel avkänns i någon av dessa kretsar, kommer varningslampan för motorproblem att tändas och en felkod visas på displayen.

Om displayen visar någon felkod, bör du notera kodsiffran och sedan be en Yamaha-återförsäljare kontrollera motorcykeln.

Den självtestande komponenten detekterar också problem i startspärrsystemets kretsar.

Om ett fel avkänns i startspärrsystemets kretsar, kommer varningslampan för startspärrsystemet att blinka och en felkod visas på displayen.

TIPS

Om displayen visar felkod 52, kan det vara på grund av en störning i transpondern. Om denna felkod uppstår, försök följande.

1. Använd kodåterregistreringsnyckeln för att starta motorn.

TIPS

Försäkra dig om att det inte finns några startspärrnycklar i närheten av huvudströmbrytaren och ha inte mer än en startspärrnyckel på samma nyckelring! Startspärrnycklar kan ge upphov till signalstörningar som kan förhindra att motorn går att starta.

2. Om motorn startar, stäng av den igen och försök starta motorn med en standardnyckel.
3. Om du inte kan starta motorn med någon av standardnycklarna, ta med dig motorcykeln, kodåterregistreringsnyckeln och båda standardnycklarna till en Yamaha-återförsäljare och låt dem återregistrera standardnycklarna.

VIKTIGT

Om displayen visar en felkod bör fordonet kontrolleras så snart som möjligt för att undvika skador på motorn.

Styramaturer

MAU1234H

MAU12461

Vänster

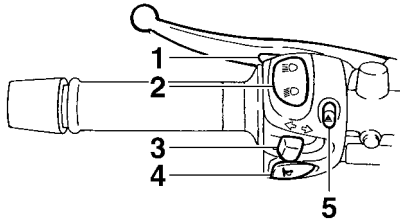

1. Ljusblinkknapp “ $\equiv\bigcirc$ ”
2. Avbländningskontakt “ $\equiv\bigcirc/\equiv\bigcirc$ ”
3. Blinkersomkopplare “ \leftarrow/\rightarrow ”
4. Signalknapp “ \hookrightarrow ”
5. Varningsblinkersomkopplare “ \triangle ”

Höger

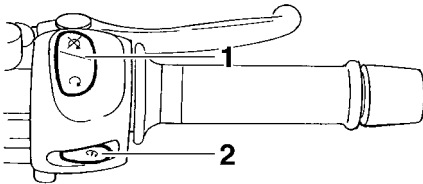

1. Stoppknapp “ \bigcirc/\boxtimes ”
2. Startknapp “ \otimes ”

MAU12352

Ljusblinkknapp “ $\equiv\bigcirc$ ”

Tryck på knappen för att blinka med helljus.

TIPS

Ljusblinkknappen har ingen effekt när avbländningskontakten är inställd på “ $\equiv\bigcirc$ ”.

MAU12401

Avbländningskontakt “ $\equiv\bigcirc/\equiv\bigcirc$ ”

Tryck knappen till läge “ $\equiv\bigcirc$ ” för att få helljus och till läge “ $\equiv\bigcirc$ ” för att få halvljus.

Blinkersomkopplare “ \leftarrow/\rightarrow ”

För att blinka med höger blinkers, skjut knappen till “ \rightarrow ”. För att blinka med vänster blinkers, skjut knappen till “ \leftarrow ”. När du släpper knappen återgår den till sitt mittläge. För att stänga av blinkningen, tryck in knappen när den har återgått till sitt mittläge.

MAU12501

Signalknapp “ \hookrightarrow ”

Tryck in knappen för att ge ljudsignal.

MAU12661

Stoppknapp “ \bigcirc/\boxtimes ”

Ställ in knappen på “ \bigcirc ” innan motorn startas. För knappen till läge “ \boxtimes ” för att stoppa motorn i en nödsituation, exempelvis om motorcykeln välter eller om gasreglaget hänger sig.

MAU12713

Startknapp “ \otimes ”

Tryck på knappen för att startmotorn ska dra runt motorn. Se sidan 5-2 för startinstruktioner före start av motorn.

MAU44712

Varningslampan för motorproblem samt varningslampan för ABS (endast ABS-modeller) kan tändas när tändningsnyckeln vrids till läget “ON” och startknappen trycks in, men det betyder inte att det är något fel.

MAU12735

Varningsblinkersomkopplare “ \triangle ”

Med nyckeln i läge “ON” eller i “P \leftarrow ”, använd omkopplaren för att sätta på varningsblinkers (alla blinkerslampor blinkar samtidigt).

Varningsblinkers används för att påkalla uppmärksamhet för andra förare om du har stannat med skotern på platser där du kan utgöra en trafikfara.

VIKTIGT

Använd inte varningsblinkers under någon längre tid om motorn inte är igång, eftersom batteriet kan laddas ur.

Kopplingshandtag

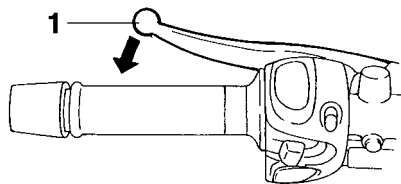

1. Kopplingshandtag

Kopplingshandtaget är placerat på styrets vänstra sida. För att koppla ur, dra in kopplingshandtaget mot styrgreppet. För att släppa kopplingen, släpp kopplingshandtaget. Kopplingshandtaget bör dras in snabbt och släppas långsamt för att kopplingen ska ta mjukt.

På kopplingshandtaget sitter en kopplingskontakt som är en del av avstängningssystemet för tändkretsen. (Se sidan 3-21.)

Växelpedal

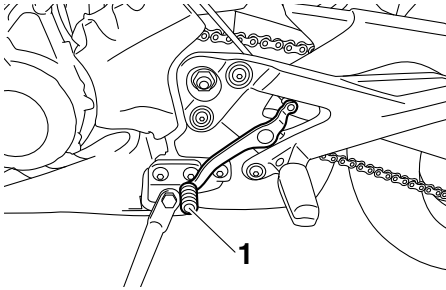

1. Växelpedal

Växelpedalen är placerad på motorcykelns vänstra sida och används i kombination med kopplingshandtaget vid växling av den 6-växlade växellådan som denna motorcykel är utrustad med.

Bromshandtag

Bromshandtaget är placerat på styrets högra sida. För att bromsa med framhjulsbromsen, dra in bromshandtaget mot gashandtaget.

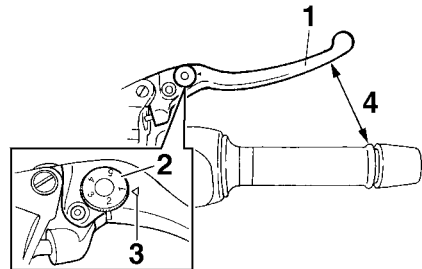

1. Bromshandtag
2. Justerratt för bromshandtaget
3. "△"-markering
4. Avstånd mellan bromshandtag och gashandtag

Bromshandtaget är utrustat med en justerratt. För att justera avståndet mellan bromshandtaget och gashandtaget, vrid justerratten samtidigt som du trycker fram bromshandtaget från gashandtaget. Se till att du får rätt inställning på justerratten så att den riktas mot "△"-markeringen på bromshandtaget.

Bromspedal

MAU12944

MAU51802

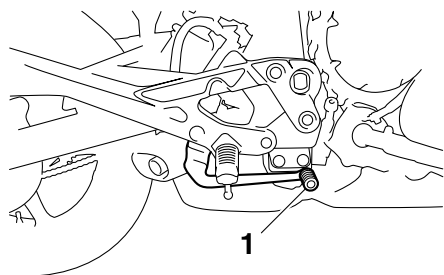

3

1. Bromspedal

Bromspedalen är placerad på motorcykelns högra sida. Tryck ner bromspedalen för att aktivera bromsen på bakhjulet.

ABS (för ABS-modeller)

Yamaha ABS (Anti-lock Brake System) består av ett dubbelt elektroniskt styrsystem som verkar oberoende på fram- och bakbromsarna.

Använd ABS-bromsarna som vanliga bromsar. En pulserande känsla kan kännas i bromshandtaget eller bromspedalen när ABS är aktiverat. I sådana fall ska du fortsätta att ansätta bromsarna och låta ABS-systemet arbeta, "pumpa" inte bromsarna eftersom det minskar bromsförmågan.

MWA16051

WARNING

Håll alltid ett för hastigheten anpassat avstånd till framförvarande fordon, även om du har ABS.

- ABS fungerar bäst vid långa inbromsningssträckor.
- På vissa underlag, t.ex. ojämna vägar eller grusvägar, kan bromssträckan bli längre med ABS än utan.

ABS-funktionen övervakas av en ECU (Electronic Control Unit), som går över till konventionell inbromsning om ett fel uppstår.

TIPS

- ABS-systemet utför ett självdiagnostiktest varje gång fordonet startar efter det att nyckeln vridits till "ON" och fordonet har körts på en hastighet av 10 km/h (6 mi/h) eller högre. Under detta test kan ett "klickande" ljud höras under sadeln, och om bromshandtaget eller bromspedalen ansätts en aning kan en vibration kännas i handtaget och pedalen, men det är inte ett fel.
- Denna ABS har ett testläge som gör att föraren kan känna av pulseringen i bromshandtaget eller bromspedalen när ABS-funktionen är inkopplad. Ta

Instrument och kontrollfunktioner

kontakt med din Yamaha-återförsäljare eftersom specialverktyg måste användas.

MAU13075

Tanklock

MCA16121

VIKTIGT

Håll alla typer av magneter (magnetiska givare, magnetiska verktyg, etc.) borta från hjulnaven. I annat fall kan magnetrotorerna i naven ta skada vilket kan leda till att ABS inte fungerar som önskat.

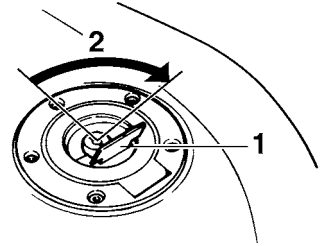

1. Lucka i tanklock
2. Lås upp.

För att öppna tanklocket

Öppna luckan i tanklocket, stoppa i nyckeln i nyckelhålet och vrid sedan nyckeln 1/4 varv medurs. Tanklocket låses upp och kan nu öppnas.

För att stänga tanklocket

1. Tryck ner tanklocket i läge med nyckeln i nyckelhålet.
2. Vrid nyckeln moturs så att locket låses och ta sedan ur nyckeln. Stäng sedan luckan i tanklocket.

TIPS

Tanklocket kan inte stängas om inte nyckeln sitter i låset. Det går inte att ta ur nyckeln om tanklocket inte är ordentligt stängt och låst.

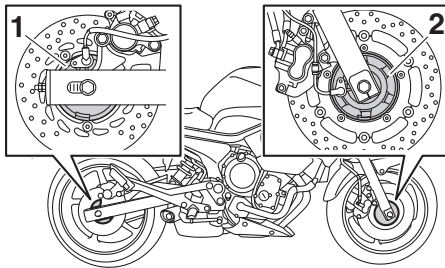

1. Bakhjulsnav
2. Framhjulsnav

MWA11092

VARNING

Se till att tanklocket är ordentligt stängt när du har tankat färdigt. Bränsleläckor utgör en brandrisk.

Instrument och kontrollfunktioner

Bränsle

Se till att det finns tillräckligt med bensin i tanken.

MAU13222

MWA10882

! VARNING

Bensin och bensinångor är mycket antändbara. Följ instruktionerna nedan för att undvika brand och explosioner samt minska risken för personskador när du tankar.

1. Stäng av motorn och kontrollera att det inte sitter någon på fordonet innan du tankar. Tanka inte när du röker eller befinner dig i närheten av gnistor, öppna lågor eller andra antändningskällor som t.ex. styrlågor på vattenvärmare eller torktumlare.
2. Fyll inte på för mycket i tanken. Se till att pumpmunstycket förs in i hålet på bränsletanken när du tankar. Sluta tanka när bränslet når påfyllningsrörets nederdel. Eftersom bränsle utvidgas när det värms upp kan värme från motorn eller solen göra att bränsle läcker ut ur bränsletanken.

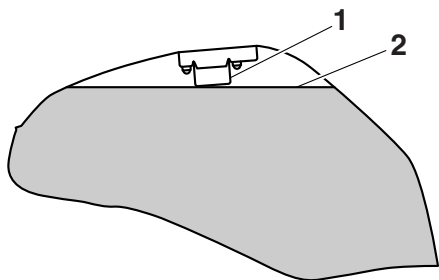

1. Bränsletankens påfyllningsrör
 2. Maximal bränslenivå
3. Torka omedelbart upp eventuellt spillt bränsle. **VIKTIGT: Torka omedelbart av bränsle som spillts med en ren, torr, mjuk trasa eftersom bränsle kan försämra målade ytor och plaster.** [MCA10072]

4. Se till att tanklocket stängs ordentligt.

MWA15152

! VARNING

Bensin är giftigt och kan orsaka personskador eller dödsfall. Var försiktig när du hanterar bensin. Sug aldrig upp bensin med munnen. Om du råkar svälja bensin, inandas mycket bensinångor eller får bensin i ögonen, ska du genast uppsöka läkare. Om du får bensin på huden ska du tvätta området med tvål och vatten. Byt kläder om du får bensin på kläderna.

MAU49743

Rekommenderat bränsle:

Vanlig blyfri bensin (gasohol [E10] kan användas)

Tankvolym:

17 L (4.5 US gal, 3.7 Imp.gal)

Reservtank, mängd:

3.2 L (0.84 US gal, 0.70 Imp.gal)

MCA11401

VIKTIGT

Använd bara blyfri bensin. Om du använder bensin som inte är blyfri kan allvarliga skador uppstå på motorn, exempelvis ventiler, kolringar och avgassystem.

Yamaha-motorn har konstruerats för blyfri regularbensin med ett oktantal på 95 eller högre. Om motorn knacker (eller spikar) bör du använda ett bränsle av annat märke eller en premium blyfri bensin. Om du använder blyfri bensin kommer tändstiftens livslängd att förlängas och underhållskostnaderna minskar.

Gasohol

Det finns två typer av gasohol: en som innehåller etanol och en som innehåller metanol. Bensin som innehåller etanol kan användas om etanolinnehållet inte överstiger 10 % (E10). Bensin som innehåller metanol rekommenderas ej av Yamaha

eftersom den kan åstadkomma skador på bränslesystemet eller orsaka problem med fordonets prestanda.

Bränsletankens ventilations- slang och överfyllningsslang

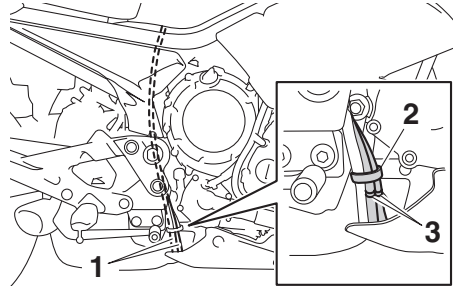

1. Bränsletankens ventilations- och överlopps-slang
2. Klamma
3. Ursprungligt läge (färgmarkering)

Innan du kör iväg:

- Kontrollera alla slangkopplingar.
- Kontrollera att ingen av slangarna har sprickor eller är skadad och byt ut om nödvändigt.
- Kontrollera att ändarna på slangarna inte är igensatta och rengör om nödvändigt.
- Kontrollera att alla slangar är dragna genom klämman.
- Kontrollera att färgmarkeringen på varje slang är under klämman.

Instrument och kontrollfunktioner

Katalysator

MAU13434

Denna modell är utrustad med en katalysator i avgasröret.

MWA10863

! VARNING

Avgassystemet är hett efter körning. För att förhindra brandrisk och brännskador:

- Parkera inte i närheten av brandfarliga områden som gräs eller annat material som lätt kan antändas.
- Parkera på en plats där fotgängare eller barn inte kan komma i kontakt med det heta avgassystemet.
- Försäkra dig om att avgassystemet har kallnat innan du arbetar med det.
- Låt inte motorn gå på tomgång i mer än några minuter. Lång tomgångskörning kan göra att värme byggs upp.

MCA10702

VIKTIGT

Använd bara blyfri bensin. Om du använder bensin som inte är blyfri kan katalysatorn ta skada.

Sadel

MAU32981

För att ta bort sadeln

1. Stoppa in nyckeln i sadellåsens nyckelhål och vrid nyckeln moturs.

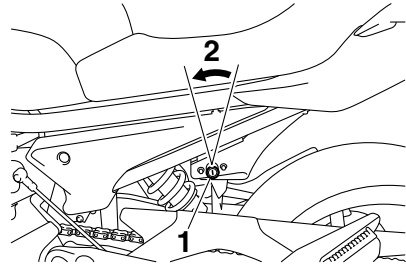

1. Sadellås
2. Lås upp.

2. Håll kvar nyckeln vriden, lyft sadelns bakände och dra sedan av sadeln.

För att montera sadeln

1. För in fästbygeln i sadelns framkant i sadelhållaren som visas på bilden.

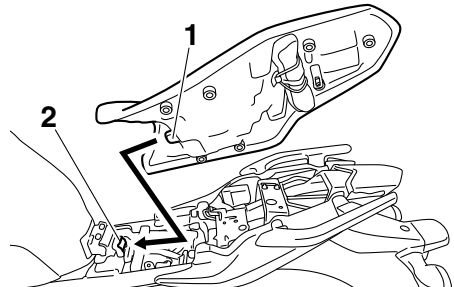

1. Fästbygel
2. Sadelhållare

2. Tryck ner bakkanten på sadeln för att låsa den på plats.
3. Ta ur nyckeln.

TIPS

Kontrollera att sadeln sitter ordentligt fast innan du kör iväg.

Instrument och kontrollfunktioner

MAU46752

Hjälmhållare

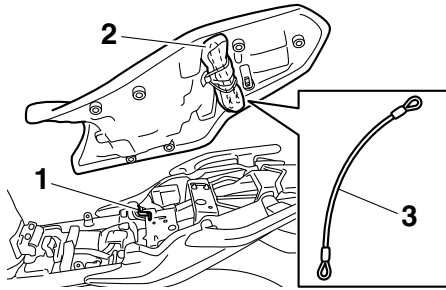

1. hjälmhållare
2. Ägarens verktygssats
3. hjälmhållarkabel

Hjälmhållaren är placerad under sadeln. Det finns en hjälmhållarkabel i ägarens verktygssats som används för att fästa hjälmen i hjälmhållaren.

För att låsa fast en hjälm i hjälmhållaren

1. Ta bort sadeln. (Se sidan 3-17.)
2. Trä hjälmhållarkabeln genom hjälmens spänne som visas och haka sedan fast kabelöglorna över hjälmhållaren.

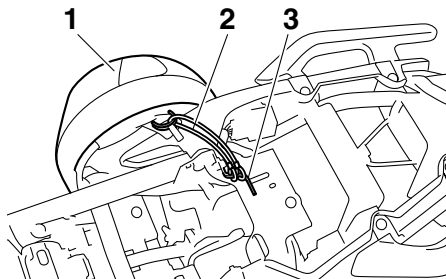

1. hjälm
2. hjälmhållarkabel
3. hjälmhållare

3. Placera hjälmen på fordonets högra sida och sätt tillbaka sadeln.
VARNING! Kör aldrig motorcykeln med en hjälm fastsatt i hjälmhållaren eftersom hjälmen kan fastna i

föremål vilket kan leda till att du tappar kontrollen över motorcykeln och en olycka. [MWA10162]

För att ta bort en hjälm från hjälmhållaren

Ta bort sadeln, ta bort hjälmhållarkabeln från hjälmhållaren samt hjälmen och sätt sedan tillbaka sadeln.

Instrument och kontrollfunktioner

Förvaringsfack

MAU14454

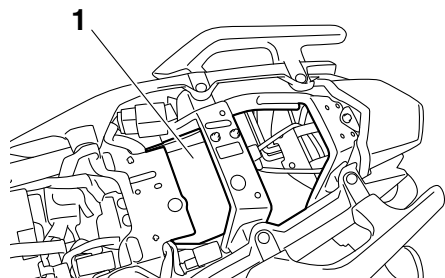

1. Förvaringsfack

Förvaringsfacket är placerat under sadeln. (Se sidan 3-17.)

Om du förvarar handboken eller andra dokument i förvaringsfacket bör du lägga dokumenten i en plastpåse så att de inte blir våta. Var försiktig så att det inte tränger in vatten i förvaringsfacket när du tvättar fordonet.

MWA10962

VARNING

- Överskrid inte lastgränsen på 3 kg (7 lb) för förvaringsfacket.
- Överskrid inte lastgränsen på 190 kg (419 lb) (XJ6NA) 195 kg (430 lb) (XJ6N) för fordonet.

Styrets läge

MAU46833

Styret kan justeras till ett av två lägen för att anpassas efter förarens behov. Låt en Yamaha-återförsäljare justera styrets position.

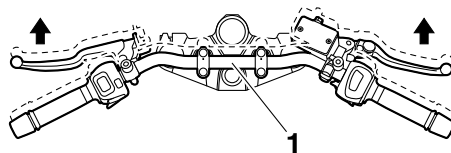

1. Styre

Justering av stötdämpare

Denna stötdämpare är utrustad med en justeringsring för fjäderförspänningen.

MCA10102

VIKTIGT

Vrid inte utöver de maximala och minimala inställningarna, det kan skada mekanismen.

Justera fjäderförspänningen på följande sätt.

För att öka fjäderförspänningen och därigenom göra fjädringen hårdare vrider du justeringsringen i riktning (a). För att minska fjäderförspänningen och därigenom göra fjädringen mjukare vrider du justeringsringen i riktning (b).

- Rikta in lämpligt spår i justeringsringen med lägesindikeringen på stötdämparen.
- Använd det specialverktyg och den förlängningsstång som du fick med i ägarens verktygssats för att justera.

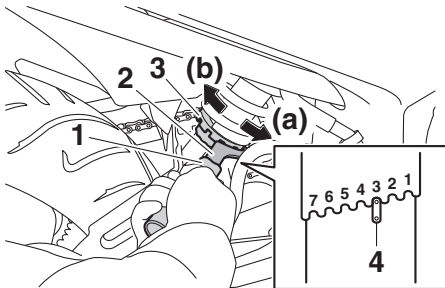

1. Förlängningsstång
2. Specialnyckel
3. Justeringsring för fjäderförspänning
4. Lägesindikering

Fjäderförspänning:

Minimum (mjuk):

1

Standard:

3

Maximum (hård):

7

! VARNING

Stötdämparen innehåller kvävgas under mycket högt tryck. Läs och förstå följande information innan du hanterar stötdämparen.

- Under inga omständigheter får cylindern öppnas eller byggas om.
- Låt inte stötdämparen komma i närheten av öppna lågor eller andra värmekällor. Det kan göra att enheten exploderar på grund av för högt tryck.
- Deformera eller skada inte cylindern på något sätt. Cylinderskador leder till sämre dämpningsförmåga.
- Kasta inte en skadad eller utsliten stötdämpare själv. Lämna in stötdämparen hos en Yamaha-återförsäljare.

Sidostöd

Sidostödet är placerat på ramens vänstra sida. Fäll upp stödet och fäll ner det med foten medan du håller motorcykeln upprätt.

TIPS

Den inbyggda kontakten i sidostödet är en del av avstängningssystemet för tändkretsen som stänger av tändningen i vissa situationer. (Se följande avsnitt för en förklaring av avstängningssystemet för tändkretsen.)

3

MWA10242

VARNING

Motorcykeln får inte köras med sidostödet nerfällt, eller om sidostödet inte kan fällas upp ordentligt (eller inte stannar kvar i uppfällt läge) eftersom sidostödet kan komma i kontakt med marken och störa föraren, som då kan förlora kontrollen över motorcykeln. Yamahas avstängningssystem för tändkrets har utvecklats för att hjälpa föraren att uppfylla det ansvar som ställs att fälla upp sidostödet innan motorcykeln körs iväg. Kontrollera därför detta system regelbundet och låt en Yamaha-återförsäljare reparera det om det inte fungerar på rätt sätt.

Avstängningssystem för tändkrets

Avstängningssystemet för tändkretsen (som består av sidostödskontakten, kopplingskontakten och neutrallägeskontakten) har följande funktioner.

- Systemet förhindrar att motorn går att starta om en växel ligger i och sidostödet är uppe men kopplingshandtaget inte är indraget.
- Systemet förhindrar att motorn går att starta om en växel ligger i och kopplingshandtaget är indraget men sidostödet fortfarande är nerfällt.
- Systemet stänger av motorn om en växel ligger i och sidostödet fälls ner.

Kontrollera regelbundet funktionen på avstängningssystemet för tändkrets enligt följande förfarande.

Instrument och kontrollfunktioner

Med motorn avstängd:
1. Fäll ner sidostödet.
2. Kontrollera att motorns stoppknapp är ställd på “○”.
3. Vrid nyckeln till ON.
4. Lägg växeln i neutralläge.
5. Tryck på startknappen.
Startar motorn?

JA

NEJ



Om du upptäcker något fel bör du be en Yamaha-återförsäljare att kontrollera systemet innan du kör.

Neutrallägeskontakten kanske inte fungerar som den ska.
Du bör inte köra motorcykeln förrän en Yamaha-återförsäljare har kontrollerat den.

3

Med motorn fortfarande igång:
6. Fäll upp sidostödet.
7. Håll inne kopplingshandtaget.
8. Lägg i en växel.
9. Fäll ner sidostödet.
Stannar motorn?

JA

NEJ

Kontakten i sidostödet kanske inte fungerar som den ska.
Du bör inte köra motorcykeln förrän en Yamaha-återförsäljare har kontrollerat den.

När motorn har stannat:
10. Fäll upp sidostödet.
11. Håll inne kopplingshandtaget.
12. Tryck på startknappen.
Startar motorn?

JA

NEJ

Kopplingskontakten kanske inte fungerar som den ska.
Du bör inte köra motorcykeln förrän en Yamaha-återförsäljare har kontrollerat den.

Systemet är ok. **Du kan köra med motorcykeln.**

För din egen säkerhet – kontroller före körning

MAU63440

Inspektera fordonet före varje användningstillfälle så att det är i säkert skick. Följ alltid de inspektions- och underhållsprocedurer samt scheman som beskrivs i ägarhandboken.

MWA11152

VARNING

Risken för en olycka eller egendomsskador ökar om du inte inspekterar och underhåller fordonet på rätt sätt. Kör inte fordonet om du stöter på några problem. Låt en Yamaha-återförsäljare se över fordonet om ett problem inte kan åtgärdas med procedurerna som beskrivs i den här handboken.

Kontrollera följande punkter innan fordonet körs:

ARTIKEL	KONTROLLER	SIDAN
Bränsle	<ul style="list-style-type: none">• Kontrollera bränslenivån i tanken.• Fyll på om det behövs.• Kontrollera om det finns läckage i bränsleledningarna.• Kontrollera snyftventilens slang i bränsletanken och överfallsslansen för tilltäppning, sprickor eller skador och kontrollera slanganslutningarna.	3-15, 3-16
Motorolja	<ul style="list-style-type: none">• Kontrollera oljenivån i motorn.• Fyll på, vid behov, med rekommenderad olja till rätt nivå.• Kontrollera om det läcker någon olja.	6-9
Kylvätska	<ul style="list-style-type: none">• Kontrollera kylvätskenivån i kylvätskebehållaren.• Fyll på, vid behov, med rekommenderad kylvätska till rätt nivå.• Kontrollera om kylsystemet läcker.	6-12
Frambroms	<ul style="list-style-type: none">• Kontrollera funktionen.• Om den känns mjuk eller fjädrar, be en Yamaha-återförsäljare att lufta bromssystemet.• Kontrollera om bromsbeläggen är slitna.• Byt vid behov.• Kontrollera vätskenivån i behållaren.• Fyll på specificerad bromsvätska till rätt nivå vid behov.• Kontrollera om hydraulsystemet läcker.	6-23, 6-24
Bakbroms	<ul style="list-style-type: none">• Kontrollera funktionen.• Om den känns mjuk eller fjädrar, be en Yamaha-återförsäljare att lufta bromssystemet.• Kontrollera om bromsbeläggen är slitna.• Byt vid behov.• Kontrollera vätskenivån i behållaren.• Fyll på specificerad bromsvätska till rätt nivå vid behov.• Kontrollera om hydraulsystemet läcker.	6-23, 6-24
Koppling	<ul style="list-style-type: none">• Kontrollera funktionen.• Smörj kabeln om det behövs.• Kontrollera glappet i handtaget.• Justera vid behov.	6-21

För din egen säkerhet – kontroller före körning

ARTIKEL	KONTROLLER	SIDAN
Gashandtag	<ul style="list-style-type: none">• Kontrollera att det går mjukt.• Kontrollera gashandtagets spel.• Vid behov, låt en Yamaha-återförsäljare justera gashandtagets spel och smörja kabeln samt gashandtagets mekanism.	6-17, 6-28
Reglagekablar	<ul style="list-style-type: none">• Kontrollera att det går mjukt.• Smörj om det behövs.	6-28
Kedja	<ul style="list-style-type: none">• Kontrollera kedjespänningen.• Justera vid behov.• Kontrollera kedjans skick.• Smörj om det behövs.	6-26, 6-27
Hjul och däck	<ul style="list-style-type: none">• Kontrollera om de är skadade.• Kontrollera mönsterdjup och däckens skick.• Kontrollera lufttrycket.• Korrigera vid behov.	6-18, 6-21
Bromspedal och växelpedal	<ul style="list-style-type: none">• Kontrollera att det går mjukt.• Smörj ledpunkterna om det behövs.	6-29
Broms- och kopplingshandtag	<ul style="list-style-type: none">• Kontrollera att det går mjukt.• Smörj ledpunkterna om det behövs.	6-29
Sidostöd	<ul style="list-style-type: none">• Kontrollera att det går mjukt.• Smörj ledpunkten om det behövs.	6-30
Ramfästen	<ul style="list-style-type: none">• Kontrollera att alla muttrar, bultar och skruvar är ordentligt åtdragna.• Dra åt om det behövs.	—
Instrument, belysning, signaler och kontakter	<ul style="list-style-type: none">• Kontrollera funktionen.• Korrigera vid behov.	—
Sidostödets kontakt	<ul style="list-style-type: none">• Kontrollera funktionen på avstängningssystemet för tändkrets.• Låt en Yamaha-återförsäljare kontrollera fordonet om systemet inte fungerar som det ska.	3-21

Hantering och viktiga punkter vid körning

MAU15952

MAU47152

Läs noga igenom handboken så att du lär dig alla reglage. Fråga en Yamaha-återförsäljare om det finns ett reglage eller en funktion som du inte förstår.

MWA10272

VARNING

Om du inte är bekant med reglagen kan du förlora kontrollen över fordonet vilket kan leda till en olycka eller personskada.

TIPS

Den här modellen är utrustad med:

- en lutningsavkännare som stoppar motorn i händelse av att fordonet välter. I sådana fall visas felkoden 30 på displayen, men det innebär inte ett fel. Rensa felkoden genom att vrida nyckeln till läget "OFF" och sedan till "ON". Om detta inte görs kommer motorn inte att starta även om motorn går runt när startknappen trycks in.
 - ett system för automatiskt stopp av motorn. Motorn stoppas automatiskt om den får gå på tomgång i 20 minuter. I sådana fall visas felkoden 70 på displayen, men det innebär inte ett fel. Rensa felkoden genom att trycka på startknappen och starta motorn igen.
-

Hantering och viktiga punkter vid körning

Start av motorn

MAU51792

För att avstängningssystemet för tändkrets ska tillåta att motorn får startas, måste något av följande vara uppfyllt:

- Växeln ligger i neutralläge.
- En växel ligger i men kopplingshandtaget är indraget och sidostödet är uppfällt.

Mer information finns på sidan 3-21.

1. Vrid tändningsnyckeln till läge "ON" och se till att motorns stoppknapp står på "○".

Följande varningslampor och indikeringslampor bör lysa ett par sekunder för att sedan slockna.

- Varningslampa för oljenivå
- Varningslampa för kylväsketemperatur
- Varningslampa för motorproblem
- Indikeringslampa för startspärrsystem

MCA17671

VIKTIGT

Om varningslamporna eller indikeringslampan ovan inte tänds när nyckeln vrids till "ON", eller om en varnings- eller indikeringslampa fortsätter att lysa, se sidan 3-3 för kontroll av kretsarna till varningslampan och indikeringslampan.

För modeller med ABS:

ABS-varningslampan bör tändas när huvudströmbrytaren vrids till "ON" och sedan slockna när du kört på en hastighet av 10 km/h (6 mi/h) eller högre.

MCA17682

VIKTIGT

Om ABS-varningslampan inte tänds och slocknar så som beskrivs ovan, se sidan 3-3 angående kontroll av varningslampans krets.

2. Lägg växeln i neutralläge. Indikeringslampan för neutralläge ska tändas. Om den inte gör det ska du be en Yamaha-återförsäljare kontrollera el-kretsen.

3. Starta motorn genom att trycka på startknappen.

Om motorn inte startar direkt, släpp startknappen och vänta några sekunder innan du försöker igen. Varje startförsök bör göras så kort som möjligt för att inte belasta batteriet för mycket. Låt inte startmotorn arbeta mer än 10 sekunder åt gången.

MCA11043

VIKTIGT

För att motorn ska hålla så länge som möjligt bör du undvika kraftiga accelerationer så länge som motorn är kall!

Hantering och viktiga punkter vid körning

Växling

MAU16673

MAU16811

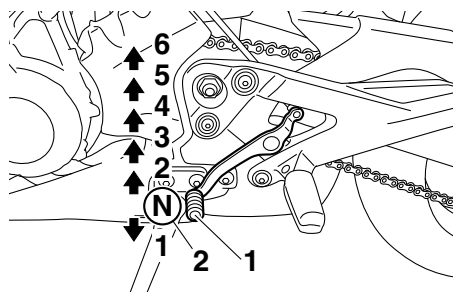

1. Växelpedal
2. Neutralläge

Genom att utnyttja växlar kan du styra den tillgängliga motorkraften som behövs för start, acceleration, körning uppför branta backar etc.

Växellägena visas på bilden.

TIPS

För att lägga i friläget, tryck ner pedalen flera gånger tills den inte går ner längre och lyft sedan upp den lätt.

MCA10261

VIKTIGT

- Låt inte motorcykeln rulla för länge i friläge med motorn avstängd och bogsera inte motorcykeln långa sträckor. Växellådan får bara tillräckligt med smörjning så länge motorn är igång. Otillräcklig smörjning kan skada växellådan.
- Använd alltid kopplingen när du växlar för att undvika att få skador på motor, växellåda och kraftöverföring, som inte är konstruerade för den chock som uppstår när växlar tvingas i.

Tips för att sänka bränsleförbrukningen

Bränsleförbrukningen beror i stor utsträckning på hur du kör. Här får du några tips för att hålla bränsleförbrukningen nere:

- Växla upp tidigt och undvik höga varvtal vid acceleration.
- Varva inte motorn när du växlar ner och undvik höga varvtal utan att motorn är belastad.
- Stäng av motorn i stället för att låta den gå på tomgång länge (exempelvis i trafikstockningar, vid trafikljus och vid järnvägsövergångar).

Hantering och viktiga punkter vid körning

MAU16842

MAU17214

Inkörning av motorn

Den viktigaste tiden för motorns livslängd är den tiden som du kör mellan 0 och 1600 km (1000 mi). Av denna anledning bör du läsa detta material noga.

Eftersom motorn är helt ny får den inte belastas för hårt under de första 1600 km (1000 mi). De olika delarna i motorn slits in och polerar varandra till rätta driftstoleranser. Under denna period bör du undvika att ha fullgas eller belasta motorn på sådant sätt att motorn kan överhettas.

MAU17094

0–1000 km (0–600 mi)

Undvik att varva över 5800 v/min under längre perioder. **VIKTIGT: Efter 1000 km (600 mi) körning bör du byta motorolja och oljefilterinsats eller oljefilter.** [MCA10303]

1000–1600 km (600–1000 mi)

Undvik att varva över 7000 v/min under längre perioder.

Efter 1600 km (1000 mi)

Fordonet kan nu köras normalt.

MCA10311

VIKTIGT

- Undvik att varva motorn över det röda fältet på varvräknaren.
- Om det uppstår något problem med motorn under inkörningstiden bör du omedelbart ta kontakt med en Yamaha-återförsäljare som får kontrollera orsaken.

Parkering

Vid parkering, stäng av motorn och ta ur nyckeln.

MWA10312

VARNING

- **Eftersom motorn och avgasröret kan bli mycket varma bör du inte parkera där fotgängare eller barn kan nudda delarna och få brännskador.**
- **Parkera inte i en backe eller på mjukt underlag eftersom fordonet då kan välta, vilket ökar risken för bränsläckor och brand.**
- **Parkera inte i närheten av gräs eller andra material som kan fatta eld.**

Periodiskt underhåll och justering

MAU17246

MWA15461

Regelbunden kontroll, justering och smörjning håller ditt fordon i trafiksäkert och gott skick. Fordonets ägare/föraren ansvarar för säkerheten. De viktigaste punkterna för kontroll, justering och smörjning av fordonet beskrivs på sidorna som följer.

De tidsintervall som finns angivna i tabellen för regelbundet underhåll bör enbart ses som rekommendationer under normala körförhållanden. Underhåll kanske måste utföras oftare beroende på väder, vägförhållanden, geografiskt läge och körstil.

MWA10322

VARNING

Risken för personskador eller dödsfall när fordonet underhålls eller körs kan öka om fordonet inte sköts eller underhålls på rätt sätt. Låt en Yamaha-återförsäljare utföra service om du inte är van vid fordonsunderhåll.

MWA15123

VARNING

Stäng av motorn när underhåll utförs om inte annat anges.

- När motorn är igång finns det rörliga delar i den där kroppsdelar eller kläder kan fastna och elektriska delar som kan orsaka elektriska stötar eller brand.
- Om motorn körs när underhåll utförs kan det leda till ögonskador, brännskador, brand eller kolmonoxidförgiftning – eventuellt med dödlig utgång. Mer information om kolmonoxidförgiftning finns på sidan 1-2.

VARNING

Bromsskivor, bromsok, trummor, och bromsbelägg kan bli mycket varma under användning. Låt bromskomponenterna kallna innan du rör vid dem för att undvika brännskador.

Avgasreglering ger inte bara renare luft utan är även viktigt för korrekt motorfunktion och maximala prestanda. Arbeten som gäller avgasreglering indelas separat i tabellerna över regelbundet underhåll nedan. För sådana underhållsarbeten krävs specialiserade data, kunskaper och utrustningar. Underhåll, byte och reparation av enheter och system för avgasreglering ska utföras av verkstäder eller personer som är certifierade (om tillämpligt). Yamaha-återförsäljare är utbildade och utrustade att utföra sådana arbeten.

Ägarens verktygssats

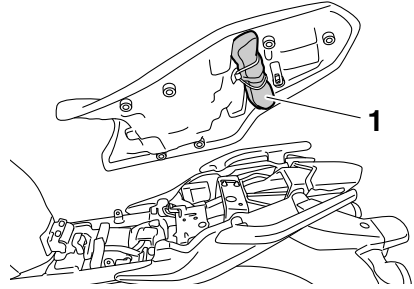

1. Ägarens verktygssats

Ägarens verktygssats finns placerad under sadeln. (Se sidan 3-17.)

Den serviceinformation som finns i denna handbok och de verktyg som finns i ägarens verktygssats är till för att hjälpa dig under arbeten med förebyggande skötsel och vid mindre reparationer. Du kan emellertid behöva ytterligare verktyg, som exempelvis en momentnyckel, för att genomföra vissa skötselarbeten på rätt sätt.

TIPS

Om du inte har tillgång till dessa verktyg eller inte har tillräcklig erfarenhet för ett speciellt arbete, kan du be en Yamaha-återförsäljare att utföra det åt dig.

Periodiskt underhåll och justering

MAU46862

TIPS

- De årliga kontrollerna måste genomföras varje år, utom då en kilometerbaserad skötsel, eller för UK, en milebaserad skötsel, genomförs i stället.
- Från 50000 km (30000 mi), upprepa skötselintervallen med början från 10000 km (6000 mi).
- De punkter som är markerade med en asterisk bör utföras av en Yamaha-återförsäljare eftersom dessa punkter kräver användande av specialverktyg, data och tekniska kunskaper.

MAU63321

Tabell över regelbunden skötsel för emissionsystemet

NR.	ARTIKEL	KONTROLLPUNKT ELLER SKÖTSELARBETE	MÄTARSTÄLLNING					ÅRLIG KONTROLL
			X 1000 km		X 1000 mi			
			1	10	20	30	40	
			0.6	6	12	18	24	
1	* Bränsleledning	<ul style="list-style-type: none"> • Kontrollera bensinslangarna om de har sprickor eller andra skador. 		√	√	√	√	√
2	* Tändstift	<ul style="list-style-type: none"> • Kontrollera skicket. • Rengör och ställ in elektrodavstånd. 		√		√		
		<ul style="list-style-type: none"> • Byt ut. 			√		√	
3	* Ventiler	<ul style="list-style-type: none"> • Kontrollera ventilspelet. • Ställ in. 	Var 40000 km (24000 mi)					
4	* Bränsleinsprutning	<ul style="list-style-type: none"> • Ställ in tomgångsvarvtalet och synkroniseringen. 	√	√	√	√	√	√
5	* Luftinsugets system	<ul style="list-style-type: none"> • Kontrollera om luftavstängningsventil, reed-ventil och slang har skador. • Byt hela luftinsugsystemet vid behov. 		√	√	√	√	√

Periodiskt underhåll och justering

MAU64031

Tabell över allmän skötsel och smörjning

NR.	ARTIKEL	KONTROLLPUNKT ELLER SKÖTSELARBETE	MÄTARSTÄLLNING					ÅRLIG KONTROLL
			X 1000 km		X 1000 mi			
			1	10	20	30	40	
1	Luftfilter	• Byt ut.					√	
2	Koppling	• Kontrollera funktionen. • Ställ in.	√	√	√	√	√	
3	* Frambroms	• Kontrollera funktionen, vätskenivån och eventuellt läckage.	√	√	√	√	√	√
		• Byt bromsbelägg.	Så snart som de är nerslitna till gränsen					
4	* Bakbroms	• Kontrollera funktionen, vätskenivån och eventuellt läckage.	√	√	√	√	√	√
		• Byt bromsbelägg.	Så snart som de är nerslitna till gränsen					
5	* Bromsslangar	• Kontrollera om de har sprickor eller andra skador. • Kontrollera att dragningen och fastsättningen är rätt.		√	√	√	√	√
		• Byt ut.	Vart 4:e år					
6	* Bromsvätska	• Byt.	Vartannat år					
7	* Hjul	• Kontrollera om de är skeva eller har skador.		√	√	√	√	
8	* Däck	• Kontrollera mönsterdjup och om de har skador. • Byt vid behov. • Kontrollera lufttrycket. • Korrigera vid behov.		√	√	√	√	√
9	* Hjullager	• Kontrollera lagerspel och om de har skador.		√	√	√	√	
10	* Svingarm	• Kontrollera funktion och om den har för stort spel.		√	√	√	√	
		• Smörj med ett litiumbaserat fett.	Var 50000 km (30000 mi)					
11	Kedja	• Kontrollera kedjans spänning, uppriktning och skick. • Justera och smörj in kedjan ordentligt med ett smörjmedel som är anpassat för kedjor med O-ring.	Varje 1000 km (600 mi) och efter att ha tvättat motorcykeln, kört i regn eller kört i fuktiga områden					

Periodiskt underhåll och justering

NR.	ARTIKEL	KONTROLLPUNKT ELLER SKÖTSELARBETE	MÄTARSTÄLLNING					ÅRLIG KONTROLL		
			X 1000 km							
			1	10	20	30	40			
			X 1000 mi		0.6	6	12	18	24	
12	* Styrlager	<ul style="list-style-type: none"> Kontrollera lagerspel och att styrningen går lätt. Smörj med ett litiumbaserat fett. 	√	√	√	√	√			
			Var 20000 km (12000 mi)							
13	* Ramfästen	<ul style="list-style-type: none"> Kontrollera att alla muttrar, bultar och skruvar är ordentligt åtdragna. 		√	√	√	√	√		
14	Lagertapp för bromshandtag	<ul style="list-style-type: none"> Smörj med silikonbaserat fett. 		√	√	√	√	√		
15	Lagertapp för bromspedal	<ul style="list-style-type: none"> Smörj med ett litiumbaserat fett. 		√	√	√	√	√		
16	Lagertapp för kopplingshandtag	<ul style="list-style-type: none"> Smörj med ett litiumbaserat fett. 		√	√	√	√	√		
17	Lagertapp för växelpedal	<ul style="list-style-type: none"> Smörj med ett litiumbaserat fett. 		√	√	√	√	√		
18	Sidostöd	<ul style="list-style-type: none"> Kontrollera funktionen. Smörj med ett litiumbaserat fett. 		√	√	√	√	√		
19	* Sidostödets kontakt	<ul style="list-style-type: none"> Kontrollera funktionen. 	√	√	√	√	√	√		
20	* Framgaffel	<ul style="list-style-type: none"> Kontrollera funktion och om det läcker olja. 		√	√	√	√			
21	* Stötdämpare	<ul style="list-style-type: none"> Kontrollera funktion och om stötdämparen läcker olja. 		√	√	√	√			
22	Motorolja	<ul style="list-style-type: none"> Byt. Kontrollera oljenivån och om det läcker olja. 	√	√	√	√	√	√		
23	Oljefilterinsats	<ul style="list-style-type: none"> Byt ut. 	√		√		√			
24	* Kylsystem	<ul style="list-style-type: none"> Kontrollera kylvätskenivån och om det läcker kylvätska. Byt kylvätska. 		√	√	√	√	√		
			Vart 3:e år							
25	* Bromskontakter, fram och bak	<ul style="list-style-type: none"> Kontrollera funktionen. 	√	√	√	√	√	√		
26	Rörliga delar och kablar	<ul style="list-style-type: none"> Smörj. 		√	√	√	√	√		

Periodiskt underhåll och justering

NR.	ARTIKEL	KONTROLLPUNKT ELLER SKÖTSELARBETE	MÄTARSTÄLLNING					ÅRLIG KONTROLL
			X 1000 km					
			1	10	20	30	40	
		X 1000 mi	0.6	6	12	18	24	
27	* Gashandtag	<ul style="list-style-type: none"> Kontrollera funktionen. Kontrollera gashandtagets spel och justera om det behövs. Smörj kabeln och handtagets mekanism. 		√	√	√	√	√
28	* Belysning, signaler och kontakter	<ul style="list-style-type: none"> Kontrollera funktionen. Ställ in halvljuset. 	√	√	√	√	√	√

MAU18681

TIPS

- Luftfilter
 - Denna modell är utrustad med ett oljeindränkt papper av engångstyp och får inte blåsas rent med tryckluft eftersom det då kan skadas.
 - Luftfiltret måste bytas oftare och du kör i fuktiga eller dammiga områden.
- Hydraulbroms
 - Kontrollera och fyll på bromsvätska vid behov.
 - Vartannat år bör huvudbromscylinderns och bromsokens inre komponenter bytas samt bromsvätskan ersättas.
 - Byt bromsledningar vart fjärde år eller om det uppstått sprickor eller om de är skadade.

Periodiskt underhåll och justering

MAU18724

MAU56070

Lossa och sätta fast kåpa och paneler

Kåpan och panelerna som visas på bilden måste lossas för att vissa skötselarbeten som beskrivs i detta kapitel ska kunna utföras. Titta i detta avsnitt varje gång som kåpan eller en panel måste lossas eller sättas fast.

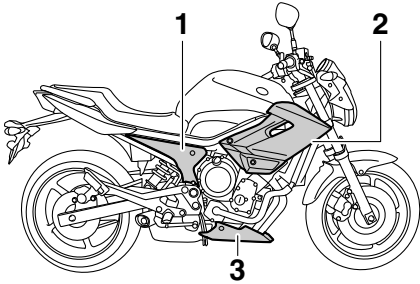

1. Panel A
2. Panel B
3. Kåpa A

6

Kåpa A

MAU46742

För att ta bort kåpan

Ta bort bultarna och ta sedan loss kåpan.

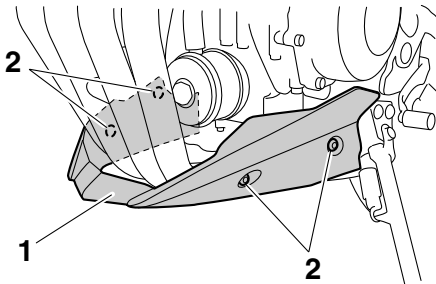

1. Kåpa A
2. Bult

För att sätta fast kåpan

Placera kåpan där den ska sitta och skruva fast den med bultarna.

Panel A

För att ta bort panelen

Lossa bulten samt snabbfästet och ta sedan loss panelen.

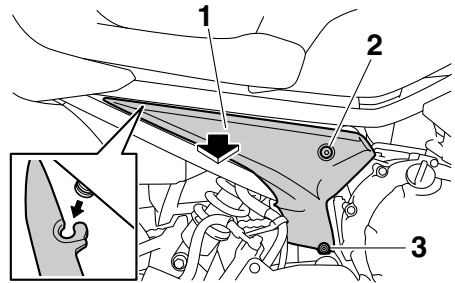

1. Panel A
2. Bult
3. Snabbfäste

För att sätta fast panelen

Placera panelen i ursprungsläget och skruva fast bulten och snabbfästet.

Panel B

För att ta bort panelen

Lossa och ta bort bultarna och ta sedan loss panelen.

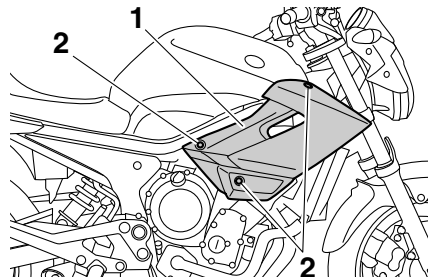

1. Panel B
2. Bult

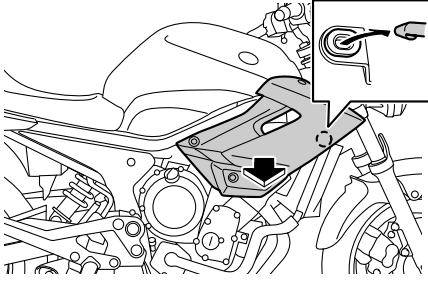

För att sätta fast panelen
Placera panelen där den ska sitta och skruva fast den med bultarna.

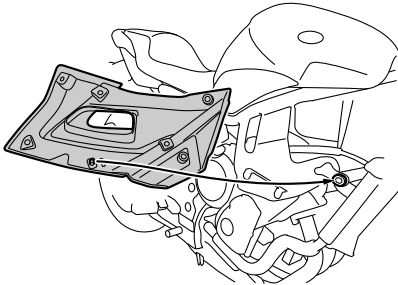

Kontroll av tändstiften

Tändstiften är viktiga komponenter i motorn och de bör kontrolleras regelbundet, helst av en Yamaha-återförsäljare. Efter som värme och avlagringar gör att tändstift långsamt eroderar, bör de tas bort och kontrolleras enligt tabellen för regelbunden skötsel och smörjning. Dessutom kan tändstiftens skick avslöja motorns skick.

Kontrollera att porslinet runt mittelektroden har en lätt ljusbrun färg (den ideala färgen när fordonet körs normalt) och alla tändstift bör ha samma färg. Om färgen på något av tändstiften skiljer sig från de andra kan det vara fel på motorn. Försök inte åtgärda felet själv. Låt i stället en Yamaha-återförsäljare kontrollera motorcykeln.

Om ett tändstift visar tecken på att elektroden har eroderat eller om det finns avlagringar, bör det bytas.

Rekommenderat tändstift:
NGK/CR9E

Innan ett tändstift monteras bör elektrodavståndet mätas med ett bladmått och avståndet justeras vid behov.

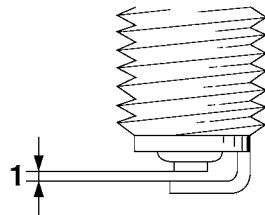

1. Rekommenderat elektrodavstånd

Rekommenderat elektrodavstånd:
0.7–0.8 mm (0.028–0.031 in)

Gör rent tätningsringen och dess anliggningsytor och torka av gängorna på tändstiftet.

Periodiskt underhåll och justering

Åtdragningsmoment:

Tändstift:

13 Nm (1.3 m·kgf, 9.4 ft·lbf)

MAU46723

Motorolja och oljefilterinsats

Oljenivån i motorn bör kontrolleras före varje körning. Dessutom måste oljan och oljefilterinsatsen bytas vid de intervall som anges i tabellen för regelbunden skötsel och smörjning.

TIPS

Om du inte har tillgång till en momentnyckel när du drar åt tändstiftet kan du dra åt det genom att dra fast det ytterligare 1/4–1/2 varv efter det att du skruvat fast det för hand. Tändstiftet bör emellertid dras åt med en momentnyckel så snart som möjligt.

För att kontrollera motorns oljenivå

1. Ställ fordonet på ett plant underlag och håll det upprätt. Om det lutar lite kan du få en felaktig avläsning.
2. Starta motorn, värm upp den under några minuter och stäng sedan av motorn igen.
3. Vänta några minuter så att oljan stabiliseras.
4. Dra upp oljestickan och torka av den. Stoppa tillbaka oljestickan (utan att skruva in den) och lyft sedan upp den för att kontrollera oljenivån.

TIPS

Oljenivån bör vara mellan min- och max-markeringarna.

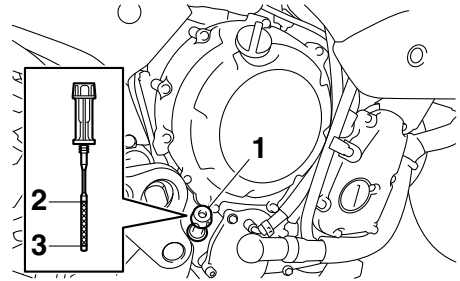

1. Oljesticka
2. Max-markering
3. Min-markering
5. Om oljenivån befinner sig vid eller under min-markeringen, ta bort påfyllningslocket och fyll på med rätt mängd olja av rekommenderad typ till rätt nivå.

Periodiskt underhåll och justering

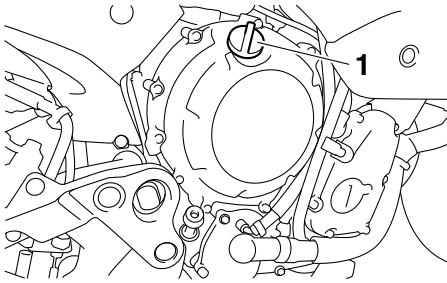

1. Påfyllningslock för motorolja

6. Stoppa ner och dra fast oljestickan och montera därefter och dra fast påfyllningslocket.

För att byta olja (med eller utan byte av oljefilterinsats)

1. Ta bort kåpa A. (Se sidan 6-7.)
2. Starta motorn, värm upp den under några minuter och stäng sedan av motorn igen.
3. Placera ett oljeträg under motorn för att samla upp oljan.
4. Ta bort oljepåfyllningslocket och avtappningspluggen för motorolja och packningarna, och töm ut oljan från vevhuset.

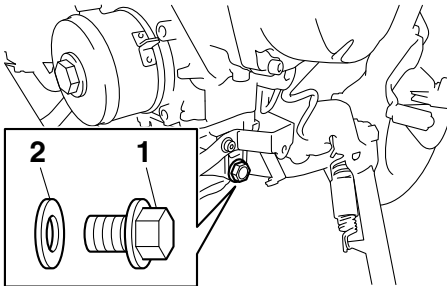

1. Oljeavtappningsplugg
2. Packning

TIPS

Hoppa över stegen 5–7 om du inte ska byta oljefilter.

5. Ta bort oljefilterinsatsen med hjälp av en oljefiltertång.

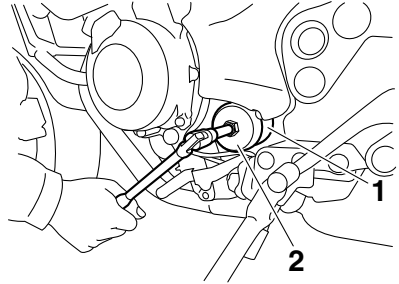

1. Oljefilterinsats
2. Oljefiltertång

TIPS

Oljefilternycklar finns hos Yamahas återförsäljare.

6. Stryk på ett tunt lager ren motorolja på O-ringen på den nya oljefilterinsatsen.

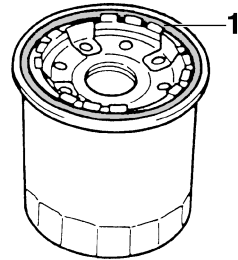

1. O-ring

TIPS

Se till att enhetens O-ring sitter rätt placerad

7. Montera den nya oljefilterinsatsen med hjälp av en oljefiltertång och dra sedan åt oljefilterinsatsen med en momentnyckel.

Periodiskt underhåll och justering

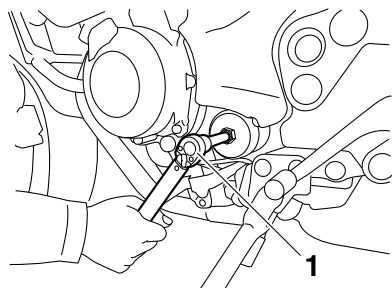

1. Momentnyckel

Åtdragningsmoment:

Oljefilterinsats:

17 Nm (1.7 m·kgf, 12 ft·lbf)

8. Montera oljans avtappningsplugg och den nya packningen, dra sedan åt pluggen till angivet moment.

Åtdragningsmoment:

Oljeavtappningsplugg:

43 Nm (4.3 m·kgf, 31 ft·lbf)

9. Fyll på med den rekommenderade mängden motorolja och montera där- efter och dra fast påfyllningslocket.

Rekommenderad motorolja:

Se sidan 8-1.

Oljemängd:

Oljebyte:

2.50 L (2.64 US qt, 2.20 Imp.qt)

Med byte av oljefilter:

2.80 L (2.96 US qt, 2.46 Imp.qt)

TIPS

Kom ihåg att torka bort eventuell utspilld olja från fordonet så snart motorn och avgassystemet har svalnat.

MCA11621

VIKTIGT

- För att undvika att kopplingen slirar (motoroljan smörjer även kopplingen), bör inga tillsatser blandas in i

oljan. Använd inte oljor med en dieselspecifikation som "CD" eller oljor med högre kvalitet än den som anges. Använd dessutom inte oljor som är märkta "ENERGY CONSERVING II" (ENERGIBESPARANDE II) eller högre.

- Se till att inga främmande föremål kommer ner i vevhuset.

10. Starta motorn och låt den gå på tomgång under flera minuter medan du kontrollerar om det finns något oljeläckage. Om det läcker någon olja, stäng omedelbart av motorn och kontrollera anledningen till oljeläckaget.

TIPS

När motorn har startat bör varningslampan för låg oljenivå slockna om det är rätt oljenivå.

MCA10402

VIKTIGT

Om varningslampan för oljenivå lyser eller blinkar trots att oljenivån är korrekt ska du omedelbart stänga av motorn och be en Yamaha-återförsäljare kontrollera fordonet.

11. Stäng av motorn, vänta i några minuter tills oljan har stabiliserat sig och kontrollera sedan oljenivån och korrigera om nödvändigt.
12. Montera kåpan.

Periodiskt underhåll och justering

Kylvätska

MAU20071

Kylvätskenivån bör kontrolleras före varje körning. Dessutom måste kylvätskan bytas vid de intervall som anges i tabellen för regelbunden skötsel och smörjning.

För att kontrollera kylvätskenivån

MAU46804

1. Ställ fordonet på ett plant underlag och håll det upprätt.

TIPS

- Kylvätskenivån måste kontrolleras på en kall motor eftersom nivån varierar med motortemperaturen.
- Se till att fordonet står helt upprätt när du kontrollerar oljenivån. Om det lutar lite kan du få en felaktig avläsning.

2. Kontrollera kylvätskenivån i kylvätskebehållaren.

TIPS

Kylvätskenivån bör vara mellan min- och max-markeringarna.

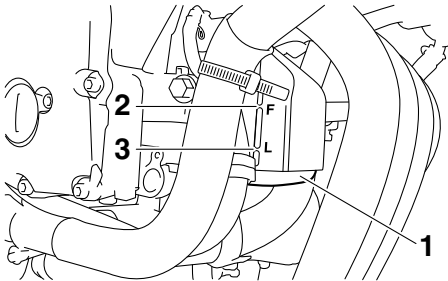

1. Kylvätskebehållare

2. Max-markering

3. Min-markering

3. Ta bort kylvätskebehållarens luftningsslang från styrningen och ta sedan bort locket på kylvätskebehållaren om kylvätskenivån är vid eller under min-markeringen. **VARNING!** Ta bara bort

kylvätskelocket. Ta aldrig bort kylvätskelocket när motorn är varm.

[MWA15162]

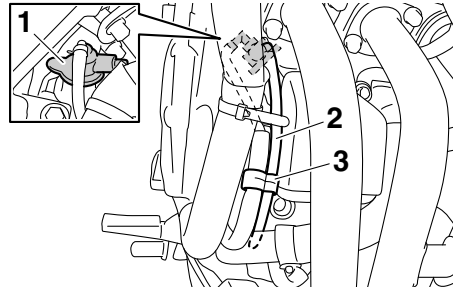

1. Kylvätskebehållarens lock
2. Luftningsslang till kylvätskebehållare
3. Styrning

4. Fyll på kylvätska tills nivån når upp till max-markeringen och sätt fast kylvätskebehållarens lock igen. **VIKTIGT:** Om du inte har tillgång till kylvätska kan du använda destillerat vatten eller mjukt vattenledningsvatten. Använd inte hårt vatten eller saltvatten eftersom det kan skada motorn. Om du har använt vatten i stället för kylvätska bör du byta ut det mot kylvätska vid första bästa tillfälle. I annat fall kommer kylsystemet inte att vara skyddat mot isbildning och korrosion. Om du har tillsatt vatten till kylvätskan, be en Yamaha-återförsäljare att kontrollera kylvätskan så snart som möjligt. I annat fall kommer motorns kyleffekt att reduceras. [MCA10473]

Rymd i kylvätskebehållare (upp till max-markeringen):

0.25 L (0.26 US qt, 0.22 Imp.qt)

5. Dra kylvätskebehållarens luftningsslang genom styrningen så som visas.

Periodiskt underhåll och justering

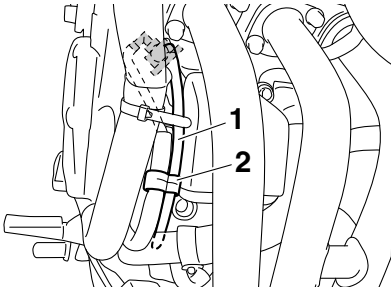

1. Luftningsslang till kylvätskebehållare
2. Styrning

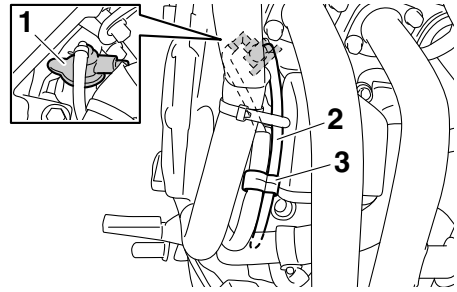

1. Kylvätskebehållarens lock
2. Luftningsslang till kylvätskebehållare
3. Styrning

För att byta kylvätska

MAU46824

1. Placera motorcykeln på en plan yta och låt motorn kallna om den är varm.
2. Ta bort kåpa A och panel B. (Se sidan 6-7.)
3. Placera en behållare under motorn för att samla upp den använda kylvätskan.
4. Lossa fästbulten för kylvätskelocket, kylvätskelockets hållare och ta av kylvätskelocket. **WARNING! Ta aldrig bort kylvätskelocket när motorn är varm.** [MWA10382]

6. Ta bort kåpan över kylvätskebehållaren och kylvätskebehållaren genom att ta bort bultarna.

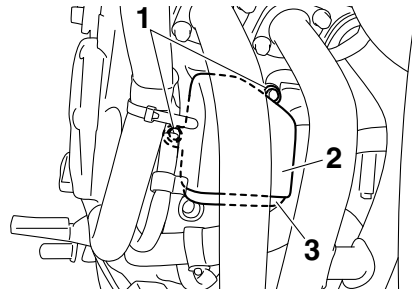

1. Bult
2. Kåpa över kylvätskebehållare
3. Kylvätskebehållare

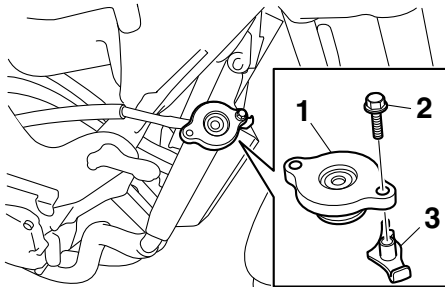

1. Kylvätskelock
2. Fästbult för kylvätskelock
3. Kylvätskelockets hållare

7. Töm ut kylvätskan från kylvätskebehållaren genom att vända behållaren upp och ner.
8. Ta bort avtappningspluggen och dess packning, och töm ut kylvätskan från kylsystemet.

5. Ta bort kylvätskebehållarens luftningsslang från styrningen och ta sedan bort kylvätskebehållarens lock.

Periodiskt underhåll och justering

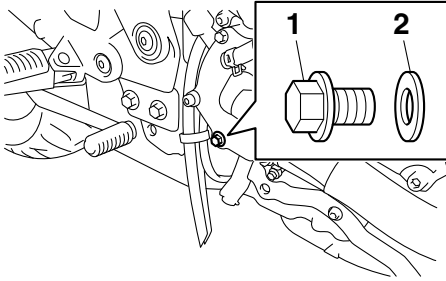

1. Avtappningsplugg för kylvätska
2. Packning
9. Spola rent i kylsystemet ordentligt med rent ledningsvatten när kylvätskan är urtappad.
10. Montera kylvätskans avtappningsplugg och den nya packningen, dra sedan åt pluggen till angivet moment.

Åtdragningsmoment:

Avtappningsplugg för kylvätska:
10 Nm (1.0 m-kgf, 7.2 ft-lbf)

11. Sätt tillbaka kylvätskebehållaren och kåpan över kylvätskebehållaren och skruva därefter fast bultarna.
12. Häll i rekommenderad kylvätska i kylsystemet med angiven volym.

Blandningsförhållande frostskyddsvätska/vatten:

1:1

Rekommenderad frostskyddsvätska:

Högkvalitativ etylenglykol som innehåller korrosionsdämpande tillsatser för motorer tillverkade i aluminium

Kylvätskemängd:

Kylare (inklusive alla slangar):
2.00 L (2.11 US qt, 1.76 Imp.qt)
Kylvätskebehållare (upp till max-markeringen):
0.25 L (0.26 US qt, 0.22 Imp.qt)

13. Montera kylvätskelocket.
14. Sätt på kylvätskelocket.

15. Starta motorn, låt den gå på tomgång några minuter och stäng sedan av den igen.
16. Ta bort kylvätskelocket och kontrollera kylvätskenivån i kylaren. Vid behov, fyll på kylvätska tills det att nivån når upp till översta kanten i kylaren, sätt på kylvätskelocket, montera kylvätskelockets hållare och skruva fast fästbulten för kylvätskelocket.

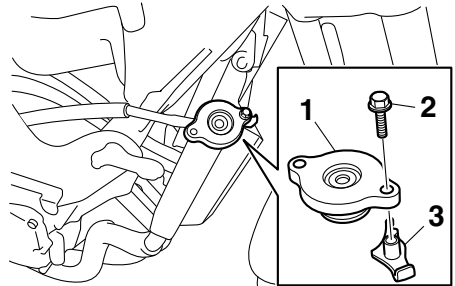

1. Kylvätskelock
2. Fästbult för kylvätskelock
3. Kylvätskelockets hållare

17. Kontrollera kylvätskenivån i behållaren. Vid behov, ta bort locket på kylvätskebehållaren och fyll på kylvätska tills nivån når upp till max-markeringen och sätt på locket igen.
18. Dra kylvätskebehållarens luftnings-slang genom styrningen så som visas.

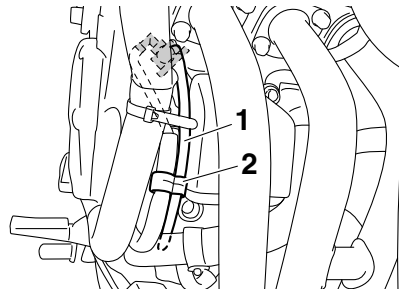

1. Luftningsslang till kylvätskebehållare
2. Styrning

Periodiskt underhåll och justering

MAU34426

19. Starta motorn och kontrollera så att det inte läcker någon kylvätska. Om det läcker kylvätska bör du be en Yamaha-återförsäljare att kontrollera kylsystemet.
20. Montera kåpa och panel.

Byte av luftfiltret

Luftfiltret bör bytas vid de intervall som anges i tabellen för regelbunden skötsel och smörjning. Luftfiltret måste bytas oftare och du kör i fuktiga eller dammiga områden.

1. Ta bort sadeln. (Se sidan 3-17.)
2. Lossa bultarna som håller tanken och lyft upp bränsletanken så att du kan komma åt luftfiltret.

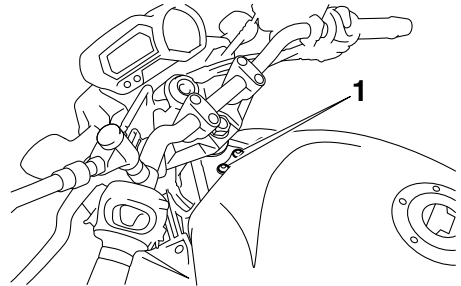

1. Bränsletankens bult

3. Ta bort locket över luftfiltret genom att lossa skruvarna. **VIKTIGT: Var försiktig så att inte främmande partiklar trillar ned i insugningsgrenröret när du tar bort locket på luftfilterhuset.**

[MCA12882]

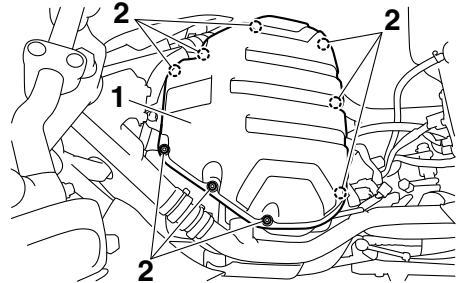

1. Lock över luftfilter
2. Skruv

4. Dra ut luftfiltret.

Periodiskt underhåll och justering

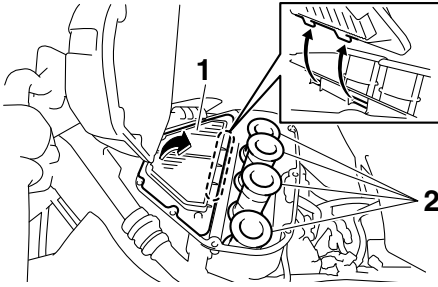

1. Luftfilter
2. Insugningsrör

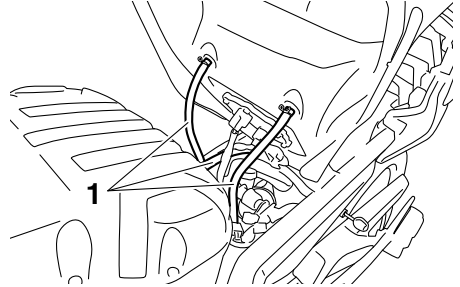

1. Slang

5. Stoppa in ett nytt luftfilter i luftfilterhuset. **VIKTIGT: Se till att luftfiltret sitter ordentligt i luftfilterhuset. Motorn får aldrig köras utan att luftfiltret är monterat. I annat fall kan kolven(-arna) och/eller cylindern(-rarna) slitas onormalt mycket.**

[MCA10482]

6. Montera locket över luftfiltret med och skruva fast skruvarna.
7. Sätt tillbaka bränsletanken i ursprungsläget. Se till att bränsleslangarna är rätt anslutna och dragna samt att de inte är klämda. Kom ihåg att placera slangarna i sina ursprungslägen. **WARNING! Kontrollera att alla slangar (dvs. bränsleslang, bränsletankens ventilations slang och överfyllningsslang) är oskadade, att de är korrekt dragna och anslutna samt att de inte är klämda innan bränsletanken monteras tillbaks. Om en slang är skadad ska du låta en Yamaha-återförsäljare byta slangerna innan du startar motorn, annars kan bränsle läcka ut vilket utgör en brandrisk.** [MWA12464]

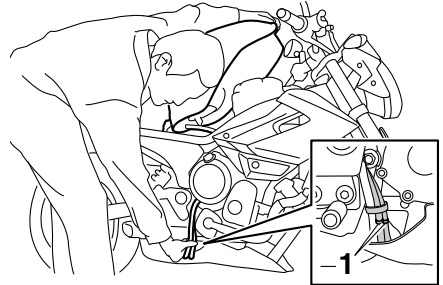

1. Ursprungligt läge (färgmarkering)

8. Montera bränsletankens bultar.
9. Montera sadeln.

Periodiskt underhåll och justering

MAU34302

Justera tomgångsvarvtalet

Tomgångsvarvtalet måste kontrolleras och vid behov justeras enligt följande vid de intervall som anges i tabellen för regelbunden skötsel och smörjning.

Motorn bör vara varm innan denna justering utförs.

Kontrollera tomgångsvarvtalet och justera det vid behov genom att skruva på tomgångsskruven. För att öka tomgångsvarvtalet ska skruven vridas i riktning (a). För att minska tomgångsvarvtalet ska skruven vridas i riktning (b).

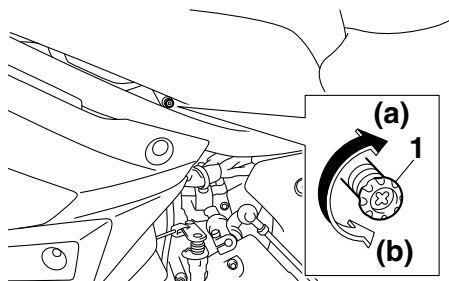

1. Tomgångsskruv

Tomgångsvarvtal:
1250–1350 v/min

TIPS

Om du inte kan ställa in detta tomgångsvarvtal enligt anvisningarna ovan bör du be en Yamaha-återförsäljare att utföra justeringen.

MAU21386

Kontroll av gashandtagets spel

Mät gashandtagets spel enligt bilden.

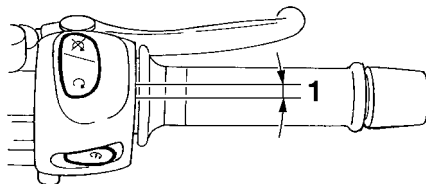

1. Gashandtagets spel

Gashandtagets spel:
3.0–5.0 mm (0.12–0.20 in)

Kontrollera regelbundet gashandtagets spel och låt vid behov en Yamaha-återförsäljare justera det.

Periodiskt underhåll och justering

MAU21402

MAU64270

Ventilspelet

Ventilspelet förändras med tiden vilket leder till att motorn får en felaktig bränsle/luftblandning och/eller motorn kan låta illa. För att förhindra att detta inträffar måste ventilspelet justeras av en Yamaha-återförsäljare vid de intervall som anges i tabellen för regelbunden skötsel och smörjning.

Däck

Däcken är det enda på fordonet som har kontakt med vägen. Säkerhet under alla körförhållanden hänger på en relativt liten kontaktyta. Därför är det absolut nödvändigt att hålla däcken i gott skick vid alla tillfällen och byta ut dem vid lämplig tidpunkt med de specificerade däcken.

Däckens luftryck

Däckens luftryck bör kontrolleras och eventuellt justeras före varje körning.

MWA10504

VARNING

Om fordonet körs med fel däcktryck kan föraren förlora kontrollen över det vilket kan leda till allvariga personskador eller dödsfall.

- **Däckens luftryck bör kontrolleras när däcken är kalla (dvs när temperaturen på däcken är densamma som den omgivande luftens).**
- **Däckens luftryck bör anpassas med avseende på hastighet och den totala vikten på förare, passagerare, bagage och de tillbehör som är godkända för denna modell.**

6

Däckens luftryck (uppmätt när däcken är kalla):

Upp till 90 kg (198 lb) last:

Fram:

225 kPa (2.25 kgf/cm², 33 psi)

Bak:

250 kPa (2.50 kgf/cm², 36 psi)

90 kg (198 lb) till maximal belastning:

Fram:

250 kPa (2.50 kgf/cm², 36 psi)

Bak:

290 kPa (2.90 kgf/cm², 42 psi)

Maxlast*:

190 kg (419 lb) (XJ6NA)

195 kg (430 lb) (XJ6N)

* Total vikt på förare, passagerare, bagage och tillbehör

Periodiskt underhåll och justering

MWA10512

! VARNING

Lasta inte för mycket på fordonet. En olycka kan inträffa om du kör ett överlastat fordon.

Kontroll av däck

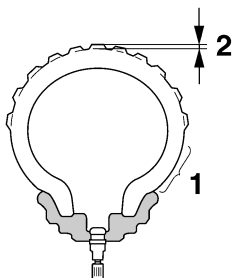

1. Däckssidor
2. Mönsterdjup

Däcken måste kontrolleras före varje körning. Om mönsterdjupet i däckens mitt är nere på minimum eller om det sitter en glasbit eller spik i däckets, eller om däckssidorna är spruckna, bör du låta en Yamaha-återförsäljare byta däckets omedelbart.

Minsta mönsterdjup (fram och bak):
1.6 mm (0.06 in)

TIPS

Minsta mönsterdjup kan variera från land till land. Kontrollera vilka regler som gäller i ditt land.

MWA10472

! VARNING

- Låt en Yamaha-återförsäljare byta utslitna däck. Förutom att det är olagligt att köra, kan utslitna däck reducera körstabiliteten och kan leda till att du tappar kontrollen.

- Byte av alla hjul- och bromsrelaterade delar, inklusive däck, bör utföras av en Yamaha-återförsäljare som har nödvändiga kunskaper och erfarenhet att göra det.
- Kör lugnt och försiktigt några mil med nya däck så att ytan hinner ruggas upp. Greppet är mycket dåligt på helt nya däck.

Däckinformation

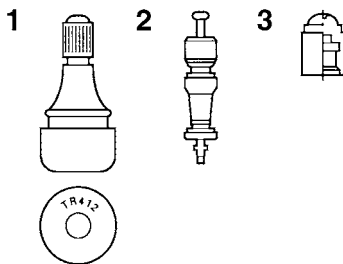

1. Luftventil
2. Ventilhus
3. Ventilhatt med tätning

Denna modell är utrustad med slanglösa däck och luftventiler.

Däck åldras även om de inte har använts eller om de bara har använts vid enstaka tillfällen. Sprickor i däckmönstret och i sidorna, ibland med deformationer i stommen, är alla tecken på ålder. Gamla och åldrade däck ska kontrolleras av däckspecialister för att ta reda på ifall de är säkra att använda.

MWA10902

! VARNING

- Framdäck och bakdäck bör vara av samma fabrikat och utformning, annars kan motorcykelns hanteringsegenskaper ändras vilket kan leda till en olycka.
- Se alltid till att ventilhattarna sitter ordentligt på plats för att förhindra att luft läcker ut.

Periodiskt underhåll och justering

- Använd bara de luftventiler och ventilhus som visas i listan nedan för att undvika att du tappas luft när du kör.

Efter utförliga tester har endast de däck som visas i listan nedan godkänts av Yamaha för denna modell.

Framdäck:

Storlek:

120/70 ZR17M/C (58W)

Tillverkare/modell:

BRIDGESTONE/BT021F
DUNLOP/SPORTMAX-ROADS-
MART

Bakdäck:

Storlek:

160/60 ZR17M/C (69W)

Tillverkare/modell:

BRIDGESTONE/BT021R
DUNLOP/SPORTMAX-ROADS-
MART

FRAM och BAK:

Luftventil:

TR412

Ventilhus:

#9100 (original)

- Däcken måste vara uppvärmda innan du kan köra med höga hastigheter.
- Anpassa alltid lufttrycket beroende på körförhållanden.

MWA10601

VARNING

Denna motorcykel är utrustad med “super-high-speed” däck. Beakta följande punkter för att du ska få ut så mycket som möjligt av dessa däck.

- Använd bara de specificerade ersättningsdäcken. Andra däck kan explodera vid körning i höga hastigheter.
- Helt nya däck kan ha ett relativt dåligt grepp på vissa underlag innan de är inkörda. Det är därför inte lämpligt att köra med höga hastigheter utan köra sparsamt de första 100 km (60 mi) efter det att ett nytt däck monteras.

Gjutna fälgar

För att du ska få ut maximal prestanda, hållbarhet och säkerhet från ditt fordon bör du notera följande punkter om hjulen.

- Kontrollera fälgkanterna så att de inte är spruckna, krokiga eller skadade före varje körning. Om de är skadade, låt en Yamaha-återförsäljare byta hjulet. Försök inte att reparera ett hjul själv. Ett deformerat eller sprucket hjul måste bytas.
- Hjulet bör balanseras om du har bytt fälg eller däck. Ett obalanserat hjul kan ge upphov till dåliga prestanda, besvärliga hanteringsegenskaper och en förkortad livslängd på däcket.

Justering av kopplingshandtagets spel

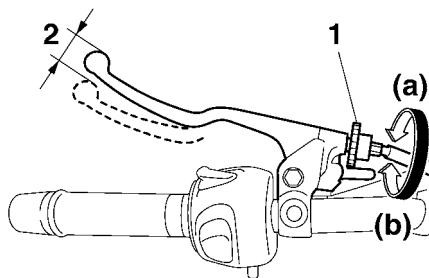

1. Justeringsbult för kopplingshandtagets spel
2. Kopplingshandtagets spel

Kopplingshandtagets spel bör vara 10,0–15,0 mm (0,39–0,59 in) enligt bilden. Kontrollera regelbundet kopplingshandtagets spel och justera det vid behov enligt följande.

För att öka kopplingshandtagets spel ska justerbulten på kopplingshandtaget vridas i riktning (a). För att minska kopplingshandtagets spel ska justerbulten vridas i riktning (b).

TIPS

Om kopplingshandtagets spel inte kan justeras enligt ovan, gör på följande sätt.

1. Vrid justerbulten på kopplingshandtaget i riktning (a) för att lossa kopplingskabeln.
2. Lossa låsmuttern längre ner på kopplingsvajern.
3. För att öka kopplingshandtagets spel ska justermuttern för kopplingshandtagets spel vridas i riktning (a). För att minska kopplingshandtagets spel ska justermuttern vridas i riktning (b).

Periodiskt underhåll och justering

MAU37914

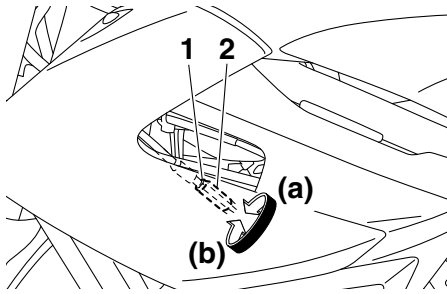

1. Låsmutter
2. Justeringsmutter för kopplingshandtagets spel
3. Ljuga upp justeringsmuttern.
4. Dra åt låsmuttern.

Kontroll av bromshandtagets spel

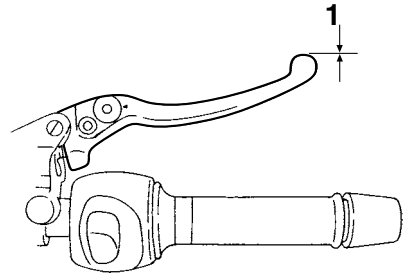

1. Inget spel i bromshandtaget

Det får inte finnas något fritt spel i bromsreglaget. Låt en Yamaha-återförsäljare kontrollera bromssystemet om spel finns.

MWA14212

VARNING

En mjuk och svampig känsla i bromshandtaget tyder på att det finns luft i bromssystemet. Om det finns luft i bromssystemet ska du låta en Yamaha-återförsäljare avlufta systemet innan du använder fordonet. Luft i bromssystemet försämrar bromsverkan och kan leda till att du tappar kontrollen.

Periodiskt underhåll och justering

Bromsljuskontakter

MAU57070

För modeller utan ABS

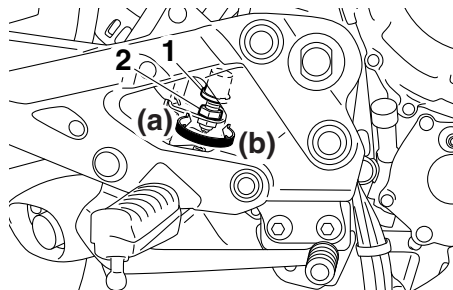

1. Bromsljuskontakt bak
2. Justermutter för bromsljuskontakt

Bromsljuset, som aktiveras med bromspedalen och bromshandtaget, ska tändas alldeles innan inbromsningen verkar. Vid behov justeras kontakten för det bakre bromsljuset enligt följande, men kontakten för det främre bromsljuset måste justeras av en Yamaha-återförsäljare.

Vrid justermuttern för bromsljuskontakt samtidigt som du håller fast bromsljuskontakten. För att bromsljuset ska tändas tidigare, vrid justermuttern i riktning (a). För att bromsljuset ska tändas senare, vrid justermuttern i riktning (b).

För modeller med ABS

Bromsljuset, som aktiveras med bromspedalen och bromshandtaget, ska tändas alldeles innan inbromsningen verkar. Låt vid behov en Yamaha-återförsäljare justera bromsljuskontaktarna.

Kontroll av bromsbelägg fram och bak

MAU22393

Förslitningen av bromsbeläggen fram och bak måste kontrolleras vid de intervall som anges i tabellen för regelbunden skötsel och smörjning.

Bromsbelägg, fram

MAU22421

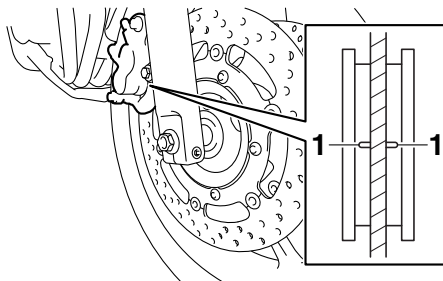

1. Indikeringspår för bromsbeläggens förslitning

Bromsbeläggen för frambromsen har ett indikeringspår för bromsbeläggens förslitning som gör att du kan kontrollera förslitningen utan att ta isär bromsen. Titta på indikeringspåret för att kontrollera bromsbeläggens förslitning. Om ett bromsbelägg är så slitet att indikeringspåret knappast syns bör du låta en Yamaha-återförsäljare byta alla bromsbelägg.

Bromsbelägg, bak

MAU46292

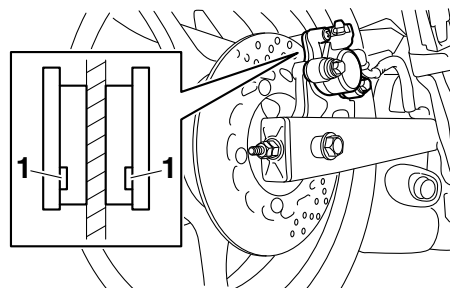

1. Indikeringspår för bromsbeläggens förslitning

Periodiskt underhåll och justering

MAU43113

Bromsbeläggen för bakbromsen har indikeringspår för bromsbeläggens förslitning som gör att du kan kontrollera förslitningen utan att ta isär bromsen. Titta på indikeringspåret för att kontrollera bromsbeläggens förslitning. Om ett bromsbelägg är så slitet att ett indikeringspår nästan syns bör du låta en Yamaha-återförsäljare byta alla bromsbelägg.

Kontroll av bromsvätskenivån

Kontrollera att bromsvätskenivån är över miniminivån före varje körning. Kontrollera att bromsvätskenivån ligger vid behållarens övre del. Fyll på bromsvätska vid behov.

Frambroms

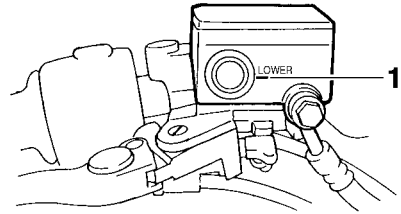

1. Min-markering

Bakbroms

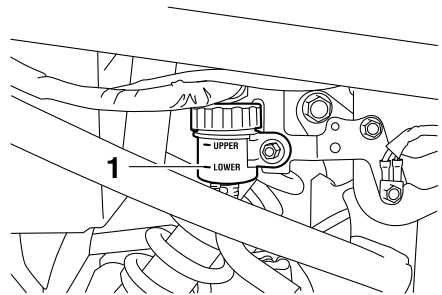

1. Min-markering

TIPS

Bromsvätskebehållaren för bakbromsen är placerad bakom panelen A. (Se sidan 6-7.)

Specificerad bromsvätska:
DOT 4

MWA16011

⚠ VARNING

Felaktigt underhåll kan leda till att bromsarna inte fungerar. Beakta följande:

- För lite bromsvätska kan göra att luft tränger in i bromssystemet vilket försämrar bromsförmågan.

Periodiskt underhåll och justering

MAU22733

- Rengör påfyllningslocket innan det tas bort. Använd bara DOT 4-bromsvätska från en förseglad behållare.
- Använd bara den specificerade bromsvätskan, annars kan gummitätningarna försämrats vilket leder till läckage.
- Fyll på med samma bromsvätska som redan finns i systemet. Om du fyller på en annan bromsvätska än DOT 4 kan det leda till en farlig kemisk reaktion.
- Var försiktig så att du inte får in vatten eller damm när du fyller på bromsvätska. Vatten sänker bromsvätskans kokpunkt kraftigt och kan resultera i ånglås och smuts kan täppa till ventilerna i ABS-enheten.

Byte av bromsvätska

Låt en Yamaha-återförsäljare byta bromsvätskan vid de intervall som anges under OBS i tabellen för regelbunden skötsel och smörjning. Dessutom bör oljetätningarna i huvudcylinder och bromsok bytas samt bromsslangar bytas vid de intervall som anges nedan eller om bromssystemet är skadat eller läcker.

- Oljetätningar: Byt vartannat år.
- Bromsslangar: Byt vart fjärde år.

6

MCA17641

VIKTIGT

Bromsvätska kan skada lackerade ytor och plastdetaljer. Torka alltid upp utspild bromsvätska omedelbart.

När bromsbeläggen slits är det naturligt att bromsvätskenivån gradvis sjunker. En låg bromsvätskenivå kan tyda på slitna bromsbelägg och/eller läckor i bromssystemet, kom därför ihåg att kontrollera bromsbeläggens förslitning och om det finns läckor i bromssystemet. Om bromsvätskenivån sjunker plötsligt bör du be en Yamaha-återförsäljare att kontrollera orsaken innan du kör fordonet.

Periodiskt underhåll och justering

Kedjespänning

MAU22762

Kedjespänningen bör kontrolleras och eventuellt justeras före varje körning.

För att kontrollera kedjespänningen

MAU2277B

1. Ställ motorcykeln på sitt sidostöd.

TIPS

När du kontrollerar och justerar kedjespänningen bör motorcykeln vara obelastad.

2. Lägg växeln i neutralläge.
3. Mät kedjespänningen som visas på bilden.

Kedjespänning:

45.0–55.0 mm (1.77–2.17 in)

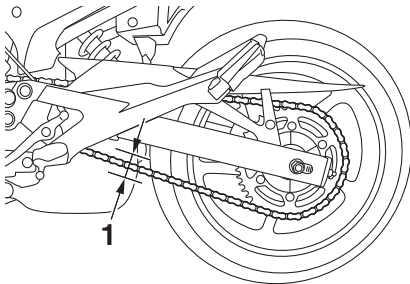

1. Kedjespänning

4. Om kedjespänningen inte stämmer måste den justeras enligt följande.

För att justera kedjespänningen

MAU53911

Rådgör med en av Yamahas återförsäljare innan du justerar kedjespänningen.

1. Lossa låsmuttern i båda ändarna på svingarmen och lossa därefter axelmuttern.
2. För att sträcka kedjan, vrid justermuttern för kedjespänning i vardera änden av svingarmen i riktning (a). För att slacka kedjan, vrid justermuttern på svingarmen i riktning (b), och tryck bakhjulet framåt. **VIKTIGT: En felaktig**

kedjespänning kan belasta motorn för mycket såväl som andra vitala delar på motorcykeln, vilket kan leda till att kedjan kuggar över eller brister. För att hindra att detta inträffar bör du se till att kedjespänningen håller sig inom specifikationerna. [MCA10572]

TIPS

Använd riktmarkeringarna på kedjesträckarna och kontrollera att båda kedjesträckarna är i samma läge så att hjulet blir rätt inriktat.

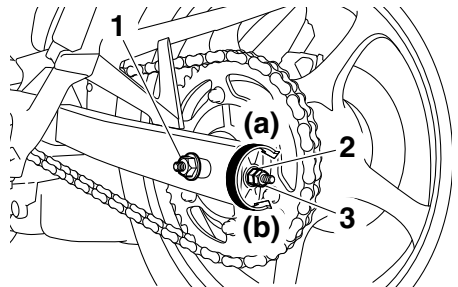

1. Axelmutter
2. Justermutter för kedjespänningen
3. Låsmutter

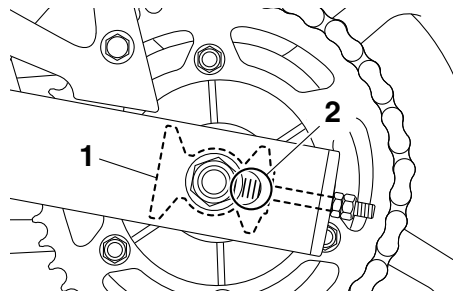

1. Kedjesträckare
2. Riktmarkeringar
3. Dra åt axelmuttern och dra sedan åt låsmuttrarna till angivet moment.

Periodiskt underhåll och justering

Åtdragningsmoment:

Axelmutter:

90 Nm (9.0 m·kgf, 65 ft·lbf)

Låsmutter:

16 Nm (1.6 m·kgf, 12 ft·lbf)

4. Kontrollera att kedjesträckarna är i samma läge, att kedjespänningen är korrekt och att kedjan rör sig obehindrat.

MAU23026

Rengöring och smörjning av kedjan

Kedjan måste rengöras och smörjas in vid de intervall som anges i tabellen för regelbunden skötsel och smörjning. I annat fall kommer den snabbt att slitas ut, speciellt om du kör i dammiga eller fuktiga områden. Kedjan sköts enligt följande.

MCA10584

VIKTIGT

Kedjan måste smörjas in efter tvättning av motorcykeln, efter körning i regn eller i fuktiga områden.

1. Gör rent kedjan med fotogen och en liten mjuk borste. **VIKTIGT: För att inte skada O-ringarna får inte kedjan göras ren med ångtvätt, högttryckstvätt eller olämpliga lösningsmedel.** [MCA11122]
2. Torka av kedjan så att den blir torr.
3. Smörj in kedjan ordentligt med ett smörjmedel som är anpassat för kedjor med O-ring. **VIKTIGT: Använd inte motorolja eller annat smörjmedel på kedjan eftersom de kan innehålla substanser som kan skada O-ringarna.** [MCA11112]

Periodiskt underhåll och justering

MAU23098

Kontroll och smörjning av kablar

Alla reglagekablar funktion och skick bör kontrolleras före varje körning och kabeländarna bör smörjas vid behov. Om någon reglagekabel är skadad eller inte går lätt, låt en Yamaha-återförsäljare kontrollera eller byta den. **VARNING! Skada på kablarnas yttre hölje kan ge upphov till att det börjar rosta vilket kan medföra att rörelsen kan kärva. Byt ut skadade kablar så snart som möjligt för att undvika farliga körförhållanden.** [MWA10712]

Rekommenderat smörjmedel:

Yamaha cable lubricant eller annat lämpligt smörjmedel för kabel

MAU49921

Kontroll av och smörjning av gashandtag och kabel

Gashandtagets funktion bör kontrolleras före varje körning. Dessutom måste kabeln smörjas av en Yamaha-återförsäljare vid de intervall som anges i tabellen för regelbundet underhåll.

Periodiskt underhåll och justering

MAU44276

Kontroll av och smörjning av bromspedal och växelpedal

Funktionen på bromspedal och växelpedal bör kontrolleras före varje körning och ledpunkterna bör smörjas vid behov.

Bromspedal

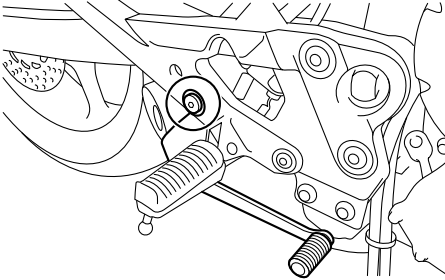

Växelpedal

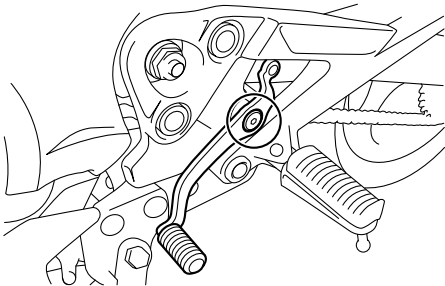

Rekommenderat smörjmedel:
Litiumbaserat fett

MAU23144

Kontroll av och smörjning av broms- och kopplingshandtag

Funktionen på broms- och kopplingshandtag bör kontrolleras före varje körning och ledpunkterna bör smörjas vid behov.

Bromshandtag

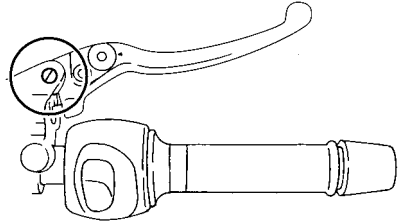

Kopplingshandtag

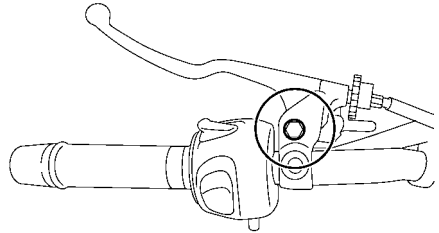

Rekommenderade smörjmedel:
Bromshandtag:
Silikonbaserat fett
Kopplingshandtag:
Litiumbaserat fett

Periodiskt underhåll och justering

Kontroll och smörjning av sidostöd

MAU23203

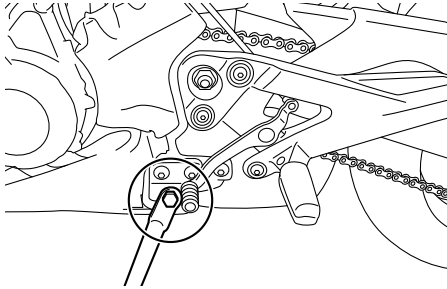

Funktionen på sidostödet bör kontrolleras före varje körning och ledpunkten och kontaktytorna metall-mot-metall bör smörjas vid behov.

MWA10732

VARNING

Om sidostödet inte går att fälla upp eller ned lätt bör du låta en Yamaha-återförsäljare kontrollera eller reparera det. Annars kan sidostödet komma i kontakt med marken och störa föraren, som då kan förlora kontrollen över motorcykeln.

Rekommenderat smörjmedel:
Litiumbaserat fett

Smörjning av svingarmens ledpunkter

MAUM1653

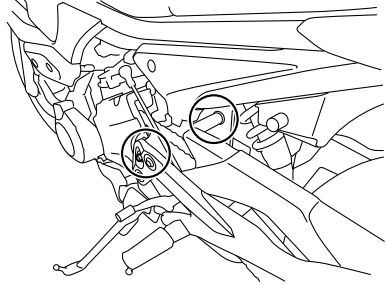

Svingarmens ledpunkter måste smörjas av en Yamaha-återförsäljare vid de intervall som anges i tabellen för regelbunden skötsel och smörjning.

Rekommenderat smörjmedel:
Litiumbaserat fett

Periodiskt underhåll och justering

MAU23273

MAU23285

Kontroll av framgaffeln

Framgaffelns skick och funktion måste kontrolleras enligt följande vid de intervall som anges i tabellen för regelbunden skötsel och smörjning.

För att kontrollera skicket

Kontrollera om innerrören är repiga, skadade eller om det läcker olja.

För att kontrollera funktionen

1. Ställ fordonet på ett plant underlag och håll det upprätt. **WARNING! Se till att fordonet står stadigt så att det inte faller omkull och orsakar personskador.** [MWA10752]
2. Bromsa med frambromsen och tryck ner styret flera gånger och kontrollera att framgaffeln mjukt trycks ihop och går upp igen.

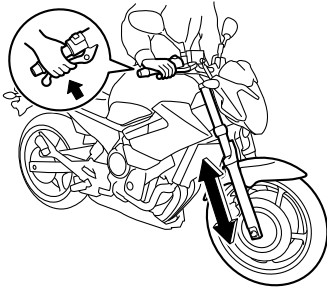

MCA10591

VIKTIGT

Om du ser någon skada eller om framgaffeln inte går mjukt, låt en Yamaha-återförsäljare kontrollera eller reparera den.

Kontroll av styrningen

Slitna eller lösa styrlager kan vara farligt. Därför måste styrningens funktion kontrolleras enligt följande vid de intervall som anges i tabellen för regelbunden skötsel och smörjning.

1. Lyft upp framhjulet från marken. (Se sidan 6-40.) **WARNING! Se till att fordonet står stadigt så att det inte faller omkull och orsakar personskador.** [MWA10752]
2. Fatta tag i framgaffelns nederdel och försök att röra den fram och tillbaka. Om du känner något glapp bör du låta en Yamaha-återförsäljare kontrollera eller reparera styrningen.

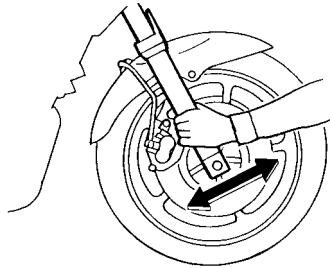

Periodiskt underhåll och justering

Kontroll av hjullager

MAU23292

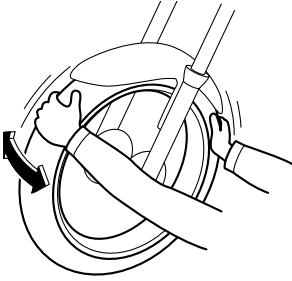

Hjullagren fram och bak måste kontrolleras vid de intervall som anges i tabellen för regelbunden skötsel och smörjning. Om du känner något glapp i ett hjulnav eller om hjulet inte snurrar lätt, låt en Yamaha-återförsäljare kontrollera hjullagren.

Batteri

MAU50291

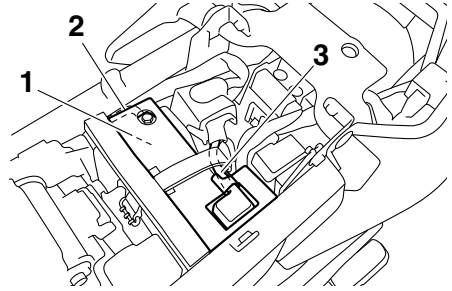

1. Batteri
2. Batteriets minusledning (svart)
3. Batteriets plusledning (röd)

Batteriet är placerat under sadeln. (Se sidan 3-17.)

Den här modellen är utrustad med ett VRLA-batteri (ventilreglerat blybatteri). Du behöver därför inte kontrollera elektrolyten eller fylla på med destillerat vatten. Batterikablarnas anslutningar måste dock kontrolleras och dras åt vid behov.

MWA10761

VARNING

- **Elektrolyt är giftigt och farligt eftersom det innehåller svavelsyra som kan orsaka brännskador. Undvik kontakt med huden, ögon och kläder och skydda alltid ögonen när du arbetar nära batterier. Om du får något på dig, genomför följande FÖRSTA HJÄLP.**
 - **UTVÄRTES:** Skölj ordentligt med vatten.
 - **INVÄRTES:** Drick stora mängder mjölk eller vatten och kontakta omedelbart en läkare.
 - **ÖGON:** Spola med vatten under 15 minuter och uppsök därefter läkarhjälp.
- **Batterier producerar explosiv vätgas. Håll därför gnistor, öppen flamma, cigaretter etc. borta från**

Periodiskt underhåll och justering

batteriet och se till att batteriet är ordentligt ventilerat när du laddar det i ett slutet rum.

- **HÅLL DETTA OCH ANDRA BATTERIER UTOM RÄCKHÅLL FÖR BARN.**

För att ladda batteriet

Låt en Yamaha-återförsäljare ladda batteriet så snart som möjligt om det verkar som om det har blivit urladdat. Kom ihåg att batterier har en tendens att ladda ur sig snabbare om fordonet är utrustad med extra elektrisk utrustning.

MCA16522

VIKTIGT

För att ladda ett VRLA-batteri (ventilreglerat blybatteri) måste du ha en konstantspänningsladdare. Om du använder en vanlig batteriladdare kan batteriet ta skada.

För att förvara batteriet

1. Om fordonet inte kommer att användas inom en månad, ta bort batteriet och ladda det och förvara det sedan på ett svalt och torrt ställe. **VIKTIGT: När du tar bort batteriet ska du kontrollera att nyckeln är i läget "OFF" och sedan koppla bort den negativa kabeln innan du kopplar bort den positiva.** [MCA16303]
2. Om batteriet ska förvaras under mer än två månader bör du kontrollera det en gång i månaden och ladda det om det behövs.
3. Ladda batteriet helt innan du sätter tillbaka det i fordonet. **VIKTIGT: När du monterar batteriet ska du kontrollera att nyckeln är i läget "OFF" och sedan ansluta den positiva kabeln innan du ansluter den negativa.**

[MCA16841]

4. Se till att batterikablarna blir rätt kopplade till batteripolerna när du sätter tillbaka det i fordonet.

MCA16531

VIKTIGT

Se till att batteriet alltid är laddat. Förvaring av ett urladdat batteri kan orsaka permanenta skador på batteriet.

Periodiskt underhåll och justering

MAU47174

Byte av säkringar

Huvudsäkring och säkringsboxarna, som innehåller säkringar för de olika kretsarna, är placerade under sadeln. (Se sidan 3-17.)

TIPS

Ta bort startreläets skydd så som visas för att komma åt huvudsäkring.

XJ6N

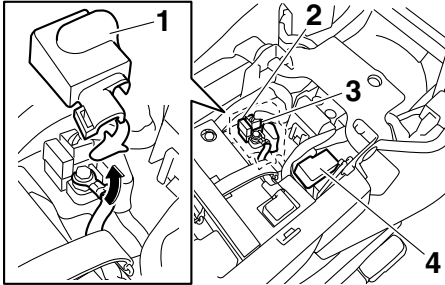

1. Startreläets skydd
2. Huvudsäkring
3. Reserv för huvudsäkring
4. Säkringsbox

XJ6N

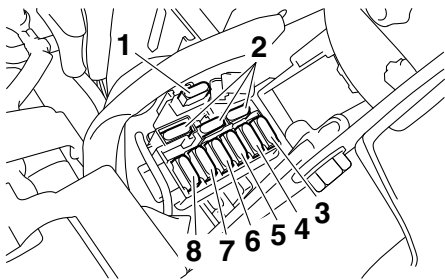

1. Säkring för bakljus
2. Reservsäkring
3. Säkring för strålkastare
4. Säkring för tändning
5. Säkring för signalsystem
6. Backupsäkring (säkring för klocka och startspärrsystem)
7. Säkring för bränsleinsprutningssystemet
8. Motorsäkring för kylfläkt

XJ6NA

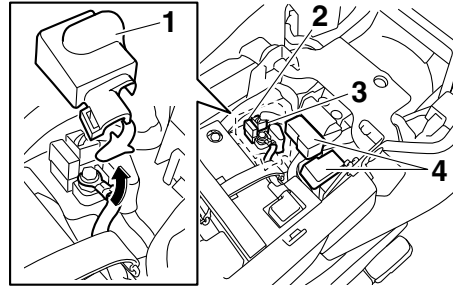

1. Startreläets skydd
2. Huvudsäkring
3. Reserv för huvudsäkring
4. Säkringsbox

XJ6NA

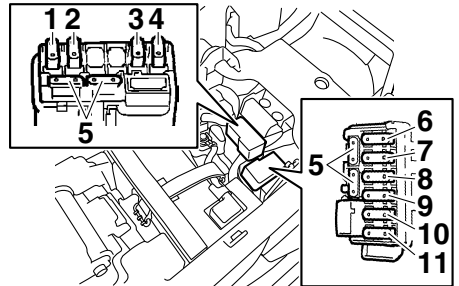

1. Säkring för bakljus
2. Säkring för ABS styrenhet
3. ABS-solenoidsäkring
4. Säkring för ABS-motor
5. Reservsäkring
6. Säkring för strålkastare
7. Säkring för tändning
8. Säkring för signalsystem
9. Backupsäkring (säkring för klocka och startspärrsystem)
10. Säkring för bränsleinsprutningssystemet
11. Motorsäkring för kylfläkt

Om en säkring är sönder, byt ut den enligt följande.

1. Vrid tändningsnyckeln till läge "OFF" och stäng av den elkrets i vilken säkringen har gått sönder.

Periodiskt underhåll och justering

MAU46813

2. Ta bort den trasiga säkringen och sätt i en ny säkring med rätt amperetal. **WARNING! Sätt inte i en säkring med högre amperetal än det som rekommenderas för att undvika att elsystemet tar skada eller att brand uppstår.** [MWA1513Z]

Säkringar:

- Huvudsäkring:
30.0 A
- Säkring för strålkastare:
20.0 A
- Säkring för bakljus:
10.0 A
- Säkring för signalsystem:
7.5 A
- Säkring för tändning:
10.0 A
- Motorsäkring för kylfläkt:
20.0 A
- Säkring för bränsleinsprutningssystemet:
10.0 A
- Backupsäkring:
7.5 A
- Säkring för ABS-motor:
30.0 A (XJ6NA)
- Säkring för ABS styrenhet:
7.5 A (XJ6NA)
- ABS-solenoidsäkring:
20.0 A (XJ6NA)

3. Vrid tändningsnyckeln till läge "ON" och sätt på den elkrets i vilken säkringen har gått sönder för att kontrollera att elkretsen nu fungerar.
4. Om säkringen omedelbart går sönder igen, låt en Yamaha-återförsäljare kontrollera elsystemet.

Byte av strålkastarlampa

Denna modell är utrustad med en strålkastare med halogenlampa. Om strålkastarlampen går sönder, byt ut den enligt följande.

MCA10651

VIKTIGT

Var försiktig så att du inte skadar följande delar:

● Strålkastarlampa

Ta inte på glaset med fingrarna och se till att du inte får olja på glaset eftersom det kan påverka ljuset i lampen och lampans livslängd reduceras avsevärt. Torka av glaset på glödlampen mycket noga med en trasa fuktad i alkohol eller thinner.

● Strålkastarglas

Sätt inte på någon form av självhäftande film eller klisterlapp på strålkastarglaset.

Sätt inte i någon glödlampa med högre effekt än den som rekommenderas.

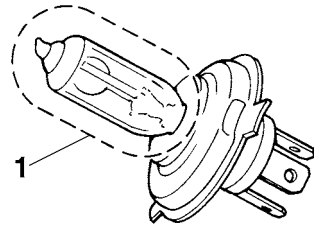

1. Ta inte på glödlampsglaset med fingrarna.

1. Ta bort strålkastarinsatsens sidoskydd genom att skruva loss bultarna på båda sidorna.

Periodiskt underhåll och justering

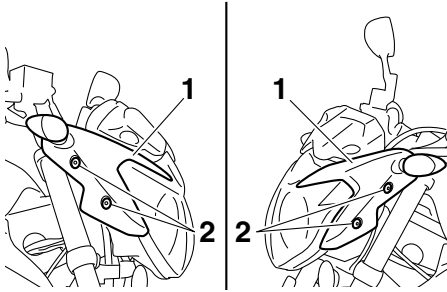

1. Strålkastarens sidoskydd
2. Bult

2. Ta bort multi-funktionsmätarens bultar och lyft upp mätaren så att de utskjutande delarna lossnar från spåren i mätarstödet.

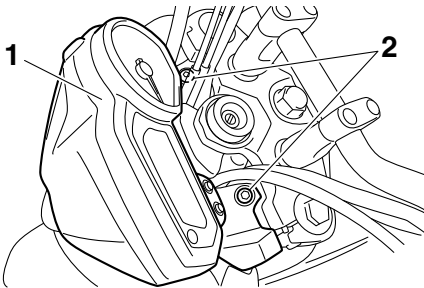

1. Multi-funktionsmätare
2. Bult

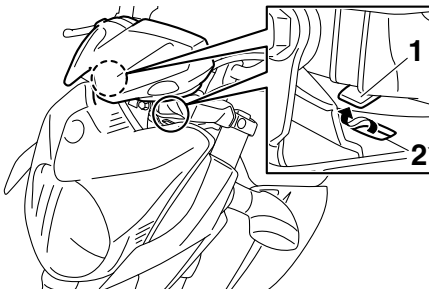

1. Fästbygel
2. Spår
3. Ta bort strålkastarinsatsen genom att lossa bultarna.

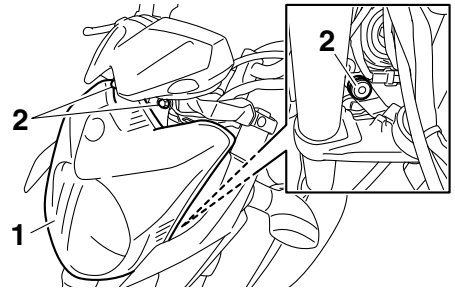

1. Strålkastare
2. Bult

4. Koppla loss strålkastarlampans kontakt och ta sedan bort skyddet över strålkastarlampa.

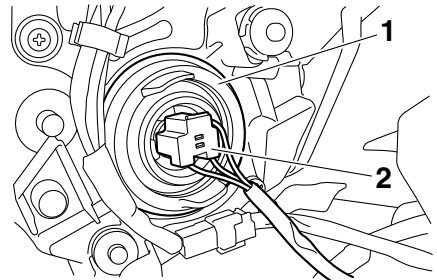

1. Skydd över strålkastarlampa
2. Strålkastarkontakt

5. Haka av strålkastarlampans hållare och ta bort den trasiga lampan.

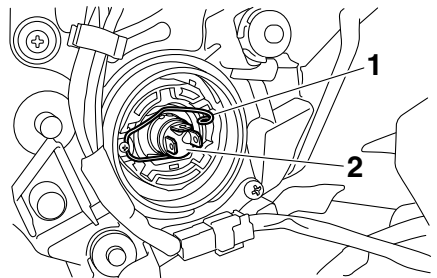

1. Strålkastarlampans hållare
2. Strålkastarlampa

6. Sätt i en ny glödlampa och sätt fast den med lamphållaren.

Periodiskt underhåll och justering

7. Sätt på skyddet över strålkastarlampan och koppla in strålkastarlampans kontakt.
8. För in den utskjutande delen på strålkastarinsatsen i genomföringen på strålkastarstödet och montera strålkastarinsatsen genom att skruva fast bultarna.

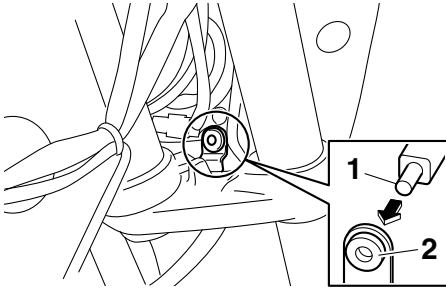

1. Fästbygel
2. Genomföring

9. För in de utskjutande delarna på multifunktionsmätaren i spåren på mätarstödet, placera mätaren i ursprungsläget och montera sedan bultarna.

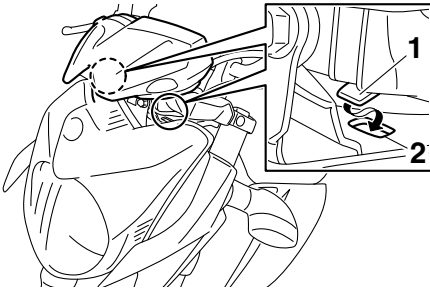

1. Fästbygel
2. Spår

10. Placera strålkastarinsatsens sidoskydd i ursprungslägena och skruva fast bultarna.

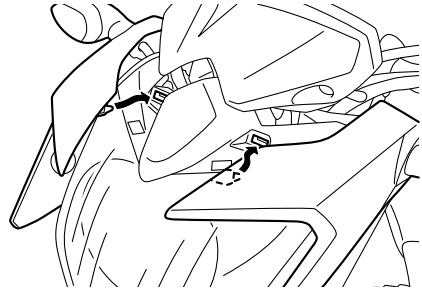

11. Låt en Yamaha-återförsäljare ställa in ljuset vid behov.

Periodiskt underhåll och justering

MAU50771

MAU70880

Byte av parkeringsljuslampa

Om parkeringsljuslampan går sönder, byt ut den enligt följande.

1. Ta bort strålkastaren. (Se sidan 6-35.)
2. Ta bort parkeringsljusets koppling (tillsammans med sockeln och lampan) genom att vrida kopplingen moturs.

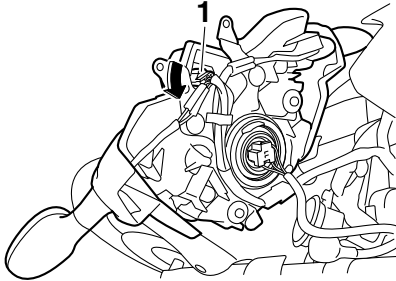

1. Parkeringsljusets koppling

3. Ta bort den trasiga lampan genom att dra ut den.

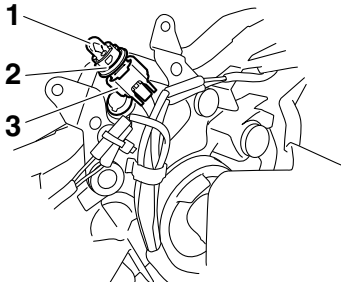

1. Parkeringsljusets lampa
2. Sockel för parkeringsljusets lampa
3. Parkeringsljusets koppling
4. Sätt i en ny lampa i sockeln.
5. Montera kopplingen (tillsammans med sockeln och lampan) genom att vrida den medurs.
6. Montera av strålkastaren.

Byte av bromsljus-/bakljuslampa

1. Ta bort sadeln. (Se sidan 3-17.)
2. Ta bort sockeln för broms-/bakljusets lampa (tillsammans med lampan) genom att vrida den moturs.

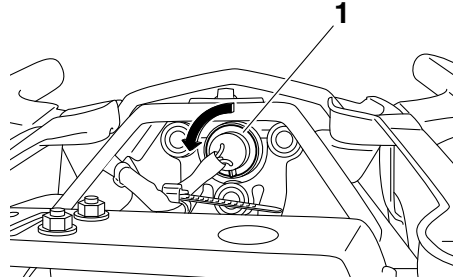

1. Uttag för bromsljus/bakljus

3. Ta bort den trasiga lampan genom att dra ut den.

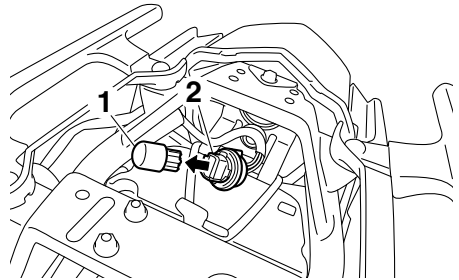

1. Lampa för bromsljus/bakljus
2. Uttag för bromsljus/bakljus

4. Sätt i en ny lampa i sockeln.
5. Sätt tillbaks sockeln (tillsammans med lampan) genom att vrida den medurs.
6. Montera sadeln.

Periodiskt underhåll och justering

MAU24205

Byte av blinkerslampa

1. Ta bort lampglaset över blinkerslampan genom att lossa skruven.

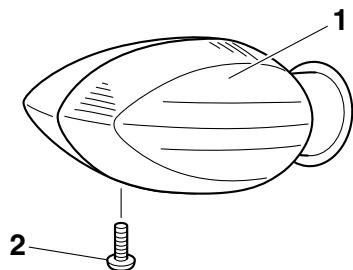

1. Blinkersglas
2. Skruv

2. Ta bort den trasiga lampan genom att trycka in den och vrida den moturs.

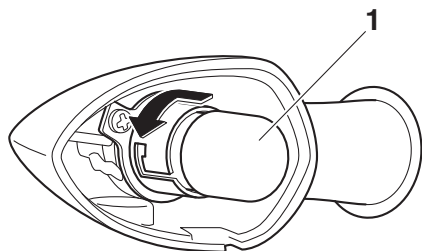

1. Blinkerslampa

3. Sätt i en ny lampa i sockeln, tryck in den och vrid den medurs tills det tar stopp.
4. Sätt tillbaks lampglaset och skruva fast skruven. **VIKTIGT: Dra inte åt skruven för hårt eftersom lampglaset kan gå sönder.** [MCA11192]

MAU24314

Byte av nummerskyltsbelysning

1. Ta bort nummerskyltsbelysningen genom att lossa skruvarna.

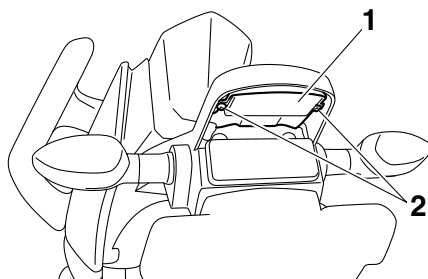

1. Nummerskyltsbelysning
2. Skruv

2. Ta bort nummerskyltsbelysningens lampsockel (tillsammans med lampan) genom att dra ut den.

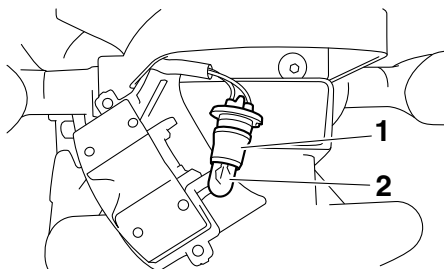

1. Lampsockel för nummerskyltsbelysningen
2. Lampa för nummerskyltsbelysning

3. Ta bort den trasiga lampan genom att dra ut den.
4. Sätt i en ny lampa i sockeln.
5. Sätt tillbaks sockeln (tillsammans med lampan) genom att trycka in den.
6. Montera nummerskyltsbelysningen genom att skruva fast skruvarna.

Periodiskt underhåll och justering

Ställa motorcykeln

MAU24351

Eftersom denna modell inte har något mittstöd bör du göra enligt följande när du tar bort ett framhjul eller ett bakhjul eller behöver göra något annat arbete på motorcykeln som kräver att den står upprätt. Kontrollera att motorcykeln står stabilt och i rätt läge innan du börjar arbeta med den. En stabil trälåda kan placeras under motorn så att motorcykeln står stadigare.

För att arbeta med framhjulet

1. Stabilisera bakhjulet med hjälp av ett motorcykelställ. Om du inte har tillgång till ett sådant kan du placera en pallbock under ramen framför bakhjulet.
2. Lyft upp framhjulet så att det hänger fritt med hjälp av ett motorcykelställ.

För att arbeta med bakhjulet

Höj upp bakhjulet med hjälp av ett motorcykelställ. Om du inte har tillgång till ett sådant kan du placera en pallbock antingen under varje sida på ramen framför bakhjulet eller under varje sida på svingarmen.

Framhjul (på modeller utan ABS)

MAU44792

MWA14841



VARNING

Låt en Yamaha-återförsäljare ta bort och montera hjulet på ABS-modeller.

MAU56270

För att ta bort framhjulet

MWA10822



VARNING

Se till att den står stadigt så att den inte faller omkull under arbetet och orsakar personskador.

1. Lossa framhjulsaxelns klämbult och därefter framhjulsaxeln och bultarna för bromsok.

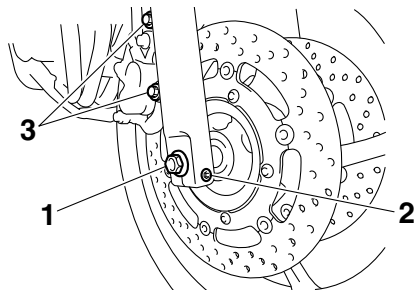

1. Hjulaxel
2. Framhjulsaxelns klämbult
3. Bult för bromsok

2. Lyft upp framhjulet från marken genom att följa proceduren i det föregående avsnittet, "Ställa motorcykeln".
3. Ta bort bromsoken på båda sidor genom att skruva loss bultarna.
VIKTIGT: Bromsa inte efter det att bromsoken har tagits bort eftersom bromsbeläggen kommer då att pressas ut. [MCA11052]

Periodiskt underhåll och justering

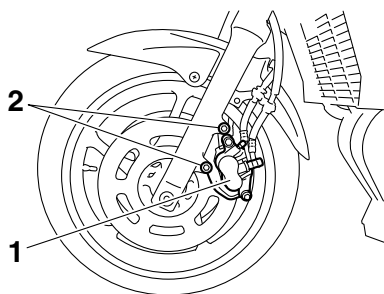

1. Bromsok
2. Bult för bromsok
3. Dra ut hjulaxeln och ta bort hjulet.
4. Dra ut hjulaxeln och ta bort hjulet.

För att montera framhjulet

1. Lyft upp hjulet mellan framgafflarna.
2. Stoppa in hjulaxeln.
3. Montera bromsoken genom att skruva fast bultarna.

TIPS

Se till att det finns tillräckligt avstånd mellan bromsbeläggen innan du monterar bromsoken över bromsskivorna.

4. Sänk ned framhjulet så att det står på underlaget och fäll sedan ned sidostödet.
5. Dra åt hjulaxeln, hjulaxelns klämbult och fästbultarna för bromsok till angivet moment.

Åtdragningsmoment:

Hjulaxel:

65 Nm (6.5 m·kgf, 47 ft·lbf)

Framhjulsaxelns klämbult:

19 Nm (1.9 m·kgf, 14 ft·lbf)

Bult för bromsok:

40 Nm (4.0 m·kgf, 29 ft·lbf)

6. Tryck ner styret flera gånger och kontrollera att framgaffeln fungerar.

Bakhjul (på modeller utan ABS)

MAU44802

MWA14841

! VARNING

Låt en Yamaha-återförsäljare ta bort och montera hjulet på ABS-modeller.

MAU56662

För att ta bort bakhjulet

MWA10822

! VARNING

Se till att den står stadigt så att den inte faller omkull under arbetet och orsakar personskador.

1. Lossa låsmuttern och kedjespänningens justermutter på båda sidor om svingarmen.
2. Lossa axelmuttern.

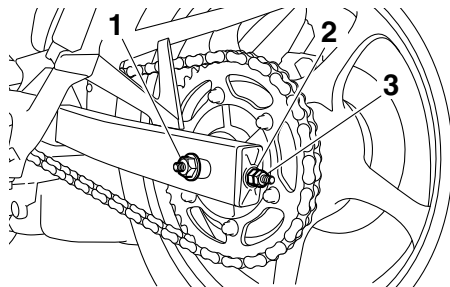

1. Axelmutter
2. Justermutter för kedjespänningen
3. Låsmutter
3. Lyft upp bakhjulet så att det hänger fritt enligt beskrivningen på sidan 6-40.
4. Ta bort axelmuttern.
5. Tryck hjulet framåt och ta därefter bort kedjan från hjulets kuggkrans.

Periodiskt underhåll och justering

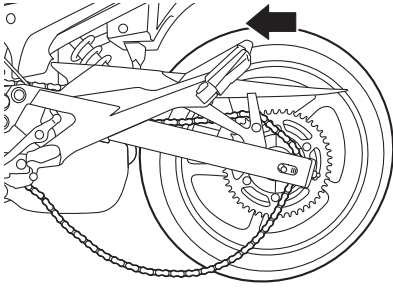

TIPS

- Om det är svårt att ta bort kedjan kan du först ta bort hjulaxeln och sedan lyfta hjulet uppåt så att kedjan kan lyftas av från bakhjulets kuggjul.
- Kedjan behöver inte tas isär för att du ska kunna ta bort eller montera bakhjulet.

6. Stöd bromsoket, lyft hjulet lite och dra ut hjulaxeln.

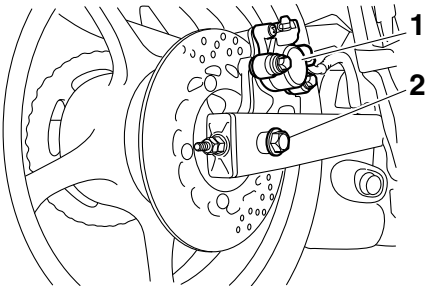

1. Bromsok
2. Hjulaxel

TIPS

Man kan använda en gummihammare för att knacka ut hjulaxeln.

7. Ta bort hjulet. **VIKTIGT: Bromsa inte efter det att hjulet och bromsskivan har tagits bort eftersom bromsbeläggen då kommer att pressas ut.**

[MCA11073]

För att montera bakhjulet

1. Montera hjulet och bromsokets fäste genom att föra in hjulaxeln från höger sida.

TIPS

- Se till att spåret i bromsokets fäste passar in över hållaren på svingarmen.
- Se till att det finns tillräckligt avstånd mellan bromsbeläggen innan du monterar hjulet.

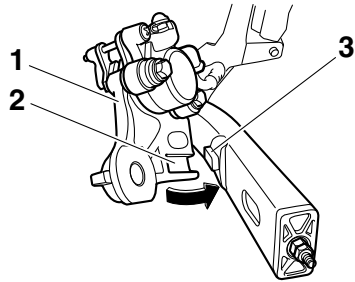

1. Fäste för bromsok
2. Spår
3. Hållare

2. Montera kedjan på bakhjulets kuggjul.
3. Montera axelmuttern.
4. Sänk ned bakhjulet så att det står på underlaget och fäll sedan ned sidostödet.
5. Justera kedjespänningen. (Se sidan 6-26.)
6. Dra åt axelmuttern och dra sedan åt låsmutterna till angivet moment.

Åtdragningsmoment:

Axelmutter:

90 Nm (9.0 m·kgf, 65 ft·lbf)

Låsmutter:

16 Nm (1.6 m·kgf, 12 ft·lbf)

Periodiskt underhåll och justering

MAU25872

Felsökning

Trots att alla Yamaha motorcyklar undersöks noga innan de lämnar fabriken, kan du råka ut för felaktigheter under körning. Om det uppstår problem med exempelvis bränslet, kompressionen eller tändsystemet, kan du få startsvårigheter och effektförluster.

Följande felsökningstabell ger dig möjlighet att snabbt och enkelt kontrollera dessa vitala system själv. Om motorcykeln däremot har behov av en reparation, bör du lämna motorcykeln till en Yamaha-återförsäljare, vars skickliga tekniker har nödvändiga verktyg, erfarenhet och kunskap att reparera din motorcykel på ett riktigt sätt.

Använd endast original Yamaha reservdelar. Piratdelar kan se likadana ut som delar från Yamaha, men de är ofta sämre och har en kortare livslängd vilket kan leda till dyra reparationskostnader.

MWA15142

VARNING

Rök inte och kontrollera att det inte finns öppna lågor eller gnistor, inklusive styrlågor på t.ex. vattenvärmare eller ugnar, i närheten när du kontrollerar bränslesystemet. Bensin och bensinångor kan antändas eller explodera vilket kan orsaka allvarliga person- eller egendoms-skador.

Periodiskt underhåll och justering

MAU67970

Felsökningschema

Startproblem eller dålig motorprestanda

1. Bränsle

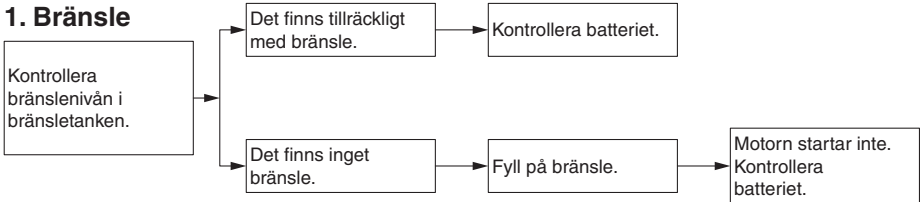

2. Batteri

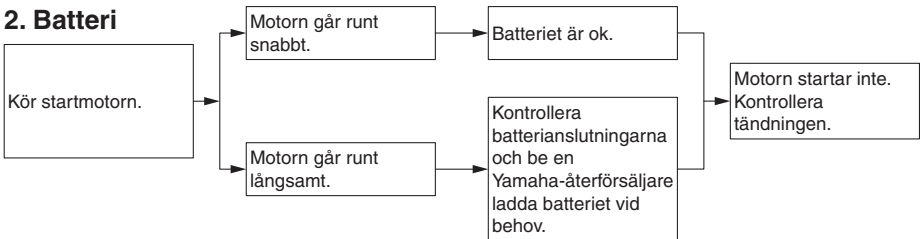

3. Tändning

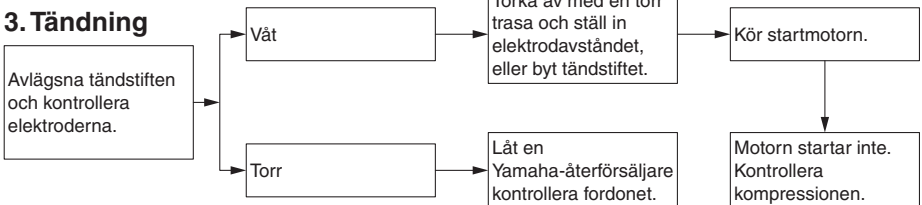

4. Kompression

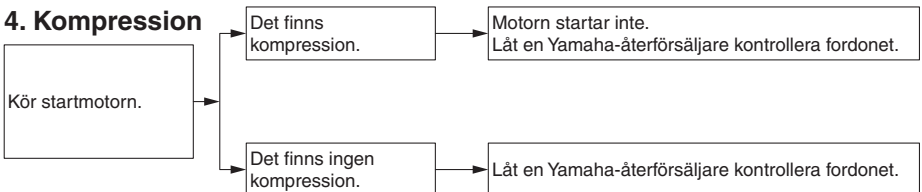

Periodiskt underhåll och justering

Motorn överhettas

MWA10401

! VARNING

- **Lyft aldrig kylvätskelocket när motor och kylare är varma. Skållhet trycksatt vätska och ånga kan spruta ut och medföra risk för allvarliga skador. Vänta tills motorn har kallnat.**
- **När du har tagit bort fästbulten för kylvätskelocket bör du placera en tjock trasa, t.ex. en handduk, över kylvätskelocket och sedan långsamt vrida locket moturs för att släppa ut eventuellt övertryck. När det pysande ljudet har slutat kan du trycka ner locket och vrida det moturs och sedan lyfta av locket.**

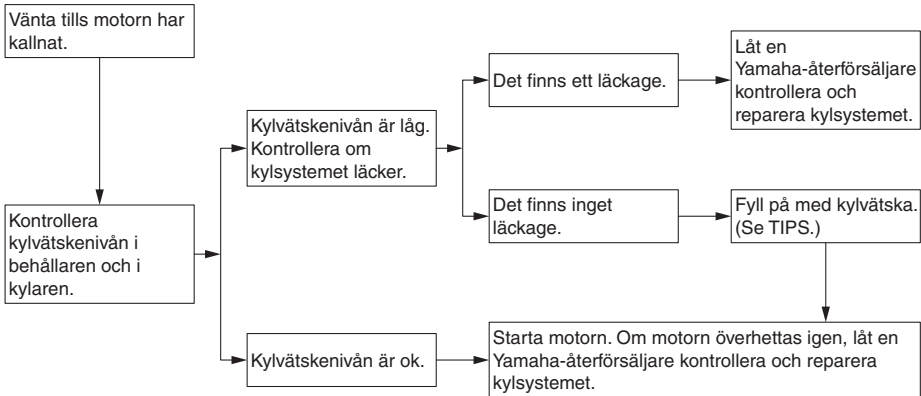

TIPS

Om du inte har tillgång till kylvätska kan du använda vanligt vattenledningsvatten under försättning att du byter ut det mot rekommenderad kylvätska vid första bästa tillfälle.

Skötsel och förvaring av motorcykeln

Försiktighet med matta färger

MAU37834

MAU26015

VIKTIGT

MCA15193

Vissa modeller har delar med matta ytor. Kontakta en Yamaha-återförsäljare för råd om vilka produkter som du ska använda vid rengöring av fordonet. Om du använder borste, starka kemiska produkter eller rengöringsmedel när du rengör dessa delar kommer ytan att repas eller skadas. Du bör heller inte vaxa några matta ytor.

Skötsel

Motorcykelns öppna konstruktion gör dess teknologi mer attraktiv, men det gör även den känslig. Trots att högkvalitativt material har används kan rost och korrosion utvecklas. Ett rostigt avgasrör syns ofta inte på en bil men på en motorcykel försämrar det motorcykelns helhetsintryck. Det är inte bara med tanke på garantin som du ofta behöver göra en ordentlig skötsel utan det kommer även att bidra till att motorcykelns ser snygg ut och dess livslängd förlängs samt dess prestanda optimeras.

Före rengöring

1. Täck över avgasrörets öppning med en plastpåse när motorn har kallnat.
2. Kontrollera att alla lock och skydd såväl som alla elektriska kopplingar, inklusive tändstiftshattar, sitter på ordentligt.
3. Ta bort kraftiga avlagringar av smuts, som olja som bränt fast på vevhuset, med ett avfettningsmedel och en borste. Använd aldrig avfettningsmedel på tätningar, packningar, kuggkrans, kedja och hjulaxlar. Skölj alltid av smutsen och avfettningsmedlet med vatten.

Rengöring

MCA10773

VIKTIGT

- Undvik att använda starka fölgöringsmedel, speciellt på ekerhjul. Om sådan produkter används på ställen där det är svårt att få bort smuts, låt inte medlet sitta på under längre tid än som är angivet på produkten. Skölj även av ytan omedelbart efter rengöring och torka av den. Spruta därefter på korrosionsskyddssprej.

Skötsel och förvaring av motorcykeln

- Felaktig rengöring kan skada plastdelar (som kåporna, paneler, rutor, strålkastarlinsor, mätarelinsor, etc.) samt ljuddämpare. Använd bara en mjuk, ren trasa eller svamp fuktad med vatten för att rengöra plastdetaljer. Ett mildt rengöringsmedel som späts ut med vatten kan användas om det är svårt att få delarna rena med bara vatten. Kom ihåg att skölja bort eventuella rester av rengöringsmedlet med rikligt med vatten eftersom det kan skada plastdelarna.
- Använd inte starka kemiska produkter på plastdetaljer. Försäkra dig om att den trasa eller svamp som du använder inte har varit i kontakt med starka eller slipande produkter, lösningsmedel eller thinner, bränsle, rostborttagningsmedel, bromsväska, frostskyddsmedel eller elektrolyt.
- Använd inte högtryckstvätt eller ångtvätt eftersom det kan tränga in vatten i följande områden: tätningar (på hjul- och svingarmslagringar, gaffel och bromsar), elektriska komponenter (kontakter, instrument, omkopplare och lampor), ventilationsslangar och ventilationsöppningar.
- För motorcyklar som är utrustade med vindruta: Använd inte starka rengöringsmedel eller hårda svampar som kan göra ytan matt eller repa. Vissa rengöringsmedel för plast kan repa vindrutan. Testa produkten på en liten dold yta på vindrutan för att kontrollera så att den inte efterlämnar några märken. Om vindrutan är repad kan du polera den med ett plastpoleringsmedel av god kvalitet efter tvättning.

Efter normal användning

Ta bort smuts med varmt vatten, ett mildt rengöringsmedel och en mjuk, ren svamp och skölj ordentligt med rent vatten. Använd en tandborste eller flaskborste för svåråtkomliga områden. Smuts som sitter hårt fast och insekter lossnar lättare om ytan täcks med en fuktig trasa under några minuter före rengöring.

Om du har kört i regnväder, nära havet eller på saltade vägar

Eftersom havssalt eller vägar som saltats under vintertid är extremt korrosivt tillsammans med vatten, gör så här varje gång som du har kört i regn, nära havet eller på saltade vägar.

TIPS

Salt som sprids på vägarna under vintern kan finnas kvar på våren.

1. Rengör motorcykeln med kallt vatten och ett mildt rengöringsmedel när motorcykeln har svalnat. **VIKTIGT: Använd inte varmt vatten eftersom det ökar den korrosiva effekten i saltet.**

[MCA10792]

2. Spruta på korrosionsskydd på all metall, inklusive krom-nickelpläterade ytor för att förhindra korrosion.

Efter rengöring

1. Torka av motorcykeln med ett sämskinn eller en absorberande trasa.
2. Torka omedelbart av kedjan och smörj in den så att den inte rostar.
3. Använd ett krompolish för att putsa krom, aluminium och rostfria delar, inklusive avgassystemet. (Även den termiska missfärgningen på rostfria avgassystem kan tas bort genom polering.)

Skötsel och förvaring av motorcykeln

4. För att motverka korrosion bör du använda korrosionsskyddssprej på alla metaller, inklusive kromade och nickelpläterade ytor.
5. Använd sprejolja som ett universellt rengöringsmedel för att ta bort kvarsitande smuts.
6. Bättringsmåla små lackskador som orsakats av stenskott etc.
7. Vaxa alla målade ytor.
8. Låt motorcykeln torka helt innan du ställer undan den eller täcker över den.

MWA11132

VARNING

Föroreningar på bromsar eller däck kan göra att du förlorar kontrollen över fordonet.

- Försäkra dig om att det inte finns någon olja eller vax på bromsar eller däck.
- Vid behov kan du rengöra bromsskivor och bromsbelägg med ett rengöringsmedel för bromsar eller med aceton, däcken tvättas med varmt vatten och ett mildt rengöringsmedel. Innan du kör med högre hastigheter bör du testa motorcykelns bromsar och väghållning.

MCA10801

VIKTIGT

- Använd en liten mängd sprejolja och vax och torka av eventuellt överflöd.
 - Använd aldrig olja eller vax på gummidetaljer eller plastdetaljer utan använd lämplig produkt för att sköta dessa.
 - Undvik slipande polermedel eftersom lacken kommer att slipas bort.
-

TIPS

- Kontakta en Yamaha-återförsäljare för information om vilka produkter som bör användas.
 - Strålkastarglaslet kan bli immigt av tvätt, regn eller fuktig väderlek. Fukten på glaslet försvinner om strålkastaren slås på en kort stund.
-

Skötsel och förvaring av motorcykeln

Förvaring

MAU26183

Kortvarig

Förvara alltid motorcykeln på ett svalt, torrt ställe och den skydda vid behov från damm med ett poröst överdrag. Kontrollera att motorn och avgassystemet har svalnat innan du täcker över motorcykeln.

MCA10811

VIKTIGT

- **Förvaring av motorcykeln i ett dåligt ventilerat rum eller om den täcks med ett överdrag medan den fortfarande är fuktig, kan ge upphov till att vatten och fukt tränger in och ger upphov till rost.**
- **För att förhindra korrosion bör de inte förvaras i fuktiga källare, stall (luften innehåller ammoniak) och områden där starka kemikalier förvaras.**

7

Långvarig

Innan du ställer undan motorcykeln under flera månader:

1. Följ anvisningarna i avsnittet "Skötsel" i detta kapitel.
2. Fyll bensintanken och tillsätt en bränslestabilisator (om det finns tillgängligt) för att hindra att tanken rostar eller att bränslekvaliteten försämras.
3. Gör på följande sätt för att skydda cylindrar, kolringar, etc, från korrosion.
 - a. Ta bort tändstiftshattarna och skruva loss tändstiften.
 - b. Håll i en tesked motorolja i varje tändstiftshål.
 - c. Sätt på tändstiftshattarna på tändstiften och placera tändstiften på topplocket så att de är jordade. (Detta begränsar gnistorna under nästa steg.)

d. Dra runt motorn flera varv med hjälp av startmotorn. (Detta gör att oljan i cylindern sprids ut på cylinderväggarna.) **WARNING! Undvik skada från gnistbildning genom att kontrollera att tändstiftet är ordentligt jordat när motorn dras runt.** [MWA10952]

- e. Ta bort tändstiftshattarna från tändstiften och skruva fast tändstiften. Sätt tillbaka tändstiftshattarna på tändstiften.
4. Smörj alla reglageleder, -lagringar och -kablar samt alla leder och lagringar på pedaler och stöd.
 5. Kontrollera vid behov lufttrycket i däcken och lyft sedan upp motorcykeln så att båda hjulen är fria från underlaget. Som alternativ kan du vrida på hjulen lite varje månad så att inte däcken deformeras på något ställe.
 6. Täck över avgasrören med en plastpåse så att det inte tränger in någon fukt.
 7. Ta bort batteriet och ladda det. Lagra det på ett svalt och torrt ställe och ladda det varje månad. Förvara inte batteriet på ett för varmt eller för kallt ställe [mindre än 0 °C (30 °F) eller mer än 30 °C (90 °F)]. För mer information om hur du förvarar batteriet, se sidan 6-32.

TIPS

Om något behöver repareras på motorcykeln bör du göra det innan du ställer undan den.

Mått:

Totallängd:
2120 mm (83.5 in)
Totalbredd:
770 mm (30.3 in)
Totalhöjd:
1085 mm (42.7 in)
Sitthöjd:
785 mm (30.9 in)
Hjulbas:
1440 mm (56.7 in)
Markfrigång:
140 mm (5.51 in)
Vändradie:
2.8 m (9.19 ft)

Vikt:

Tjänstevikt:
205 kg (452 lb) (XJ6N)
210 kg (463 lb) (XJ6NA)

Motor:

Förbränningscykel:
4-takts
Kylsystem:
Vätskekyld
Ventilmekanism:
DOHC
Cylinderarrangemang:
Inline
Antal cylindrar:
4-cylindrar
Slagvolym:
600 cm³
Borring × slaglängd:
65.5 × 44.5 mm (2.58 × 1.75 in)
Kompressionsförhållande:
12.2 : 1
Startsystem:
Elstart
Smörjsystem:
Våtsump

Motorolja:

Rekommenderat märke:
YAMALUBE
SAE-viskositet:
10W-40
Rekommenderad motorolja:
API service SG typ eller högre, JASO
standard MA

Oljemängd i motor:
Oljebyte:
2.50 L (2.64 US qt, 2.20 Imp.qt)
Med byte av oljefilter:
2.80 L (2.96 US qt, 2.46 Imp.qt)

Kylvätskemängd:

Kylvätskebehållare (upp till max-
markeringen):
0.25 L (0.26 US qt, 0.22 Imp.qt)
Kylare (inklusive alla slangar):
2.00 L (2.11 US qt, 1.76 Imp.qt)

Luftfilter:

Luftfilterelement:
Oljeindränkt papperselement

Bränsle:

Rekommenderat bränsle:
Vanlig blyfri bensin (gasohol [E10] kan
användas)
Tankvolym:
17 L (4.5 US gal, 3.7 Imp.gal)
Reservtank, mängd:
3.2 L (0.84 US gal, 0.70 Imp.gal)

Bränsleinsprutning:

Trottelhus:
ID-märkning:
20SF 20 (XJ6N)
20SF 20 (XJ6NA)
20SJ 30 (XJ6N [35 kW])
20SJ 30 (XJ6NA [35 kW])

Tändstift:

Tillverkare/modell:
NGK/CR9E
Rekommenderat elektrodavstånd:
0.7–0.8 mm (0.028–0.031 in)

Koppling:

Kopplingstyp:
Våt, flerskivig

Kraftöverföring:

Primärt utväxlingsförhållande:
1.955 (86/44)
Slutväxel:
Kedja
Sekundärt utväxlingsförhållande:
2.875 (46/16)
Växellådstyp:
Konstant ingrepp, 6 växlar
Utväxlingsförhållande:
1:a:
2.846 (37/13)

Specifikationer

- 2:a:
1.947 (37/19)
3:e:
1.556 (28/18)
4:e:
1.333 (32/24)
5:e:
1.190 (25/21)
6:e:
1.083 (26/24)

Ram:

- Ramtyp:
Diamant
Castervinkel:
26.0 grader
Försprång:
103 mm (4.1 in)

Framdäck:

- Typ:
Slanglöst
Storlek:
120/70 ZR17M/C (58W)
Tillverkare/modell:
BRIDGESTONE/BT021F
Tillverkare/modell:
DUNLOP/SPORTMAX-ROADSMART

Bakdäck:

- Typ:
Slanglöst
Storlek:
160/60 ZR17M/C (69W)
Tillverkare/modell:
BRIDGESTONE/BT021R
Tillverkare/modell:
DUNLOP/SPORTMAX-ROADSMART

Lastning:

- Maxlast:
190 kg (419 lb) (XJ6NA)
195 kg (430 lb) (XJ6N)
(Total vikt på förare, passagerare, bagage och tillbehör)

Däckens lufttryck (uppmätt när däcken är kalla):

- Upp till 90 kg (198 lb) last:
Fram:
225 kPa (2.25 kgf/cm², 33 psi)
Bak:
250 kPa (2.50 kgf/cm², 36 psi)

- 90 kg (198 lb) last – maximal last:
Fram:
250 kPa (2.50 kgf/cm², 36 psi)
Bak:
290 kPa (2.90 kgf/cm², 42 psi)

Framhjul:

- Hjultyp:
Gjutna fälgar
Fälgstorlek:
17M/C x MT3.50

Bakhjul:

- Hjultyp:
Gjutna fälgar
Fälgstorlek:
17M/C x MT4.50

Frambroms:

- Typ:
Hydrauliska dubbla skivbromsar
Specificerad bromsvätska:
DOT 4

Bakbroms:

- Typ:
Hydraulisk enkel skivbroms
Specificerad bromsvätska:
DOT 4

Framfjädring:

- Typ:
Teleskopgaffel
Fjäder:
Spiralfjäder
Stötdämpare:
Hydrauldämpare
Fjädringsrörelse:
130 mm (5.1 in)

Bakfjädring:

- Typ:
Svingarm
Fjäder:
Spiralfjäder
Stötdämpare:
Gashydraulisk dämpare
Fjädringsrörelse:
130 mm (5.1 in)

Elsystem:

- Systemspänning:
12 V
Tändsystem:
TCI
Laddningssystem:
AC-magnet

Batteri:

Modell:

GT12B-4

Spänning, kapacitet:

12 V, 10.0 Ah (10 HR)

Strålkastarlampa:

Lamptyp:

Halogenlampa

Lampornas wattförbrukning x antal:

Strålkastarlampa:

H4, 60.0 W/55.0 W x 1

Bak/bromsljus:

21.0 W/5.0 W x 1

Blinkerslampor, fram:

10.0 W x 2

Blinkerslampor, bak:

10.0 W x 2

Parkeringsljus:

5.0 W x 1

Nummerskyltsbelysning:

5.0 W x 1

Instrumentbelysning:

LED

Indikeringslampa för neutralläge:

LED

Indikeringslampa för helljus:

LED

Varningslampa för oljenivå:

LED

Indikeringslampa för blinkers:

LED

Varningslampa för kylvätsketemperatur:

LED

Varningslampa för motorproblem:

LED

ABS-varningslampa:

LED (XJ6NA)

Indikeringslampa för startspärssystem:

LED

Säkring(-ar):

Huvudsäkring:

30.0 A

Säkring för strålkastare:

20.0 A

Säkring för bakljus:

10.0 A

Säkring för signalsystem:

7.5 A

Säkring för tändning:

10.0 A

Motorsäkring för kylfläkt:

20.0 A

Säkring för bränsleinsprutningssystemet:

10.0 A

Säkring för ABS styrenhet:

7.5 A (XJ6NA)

Säkring för ABS-motor:

30.0 A (XJ6NA)

ABS-solenoidsäkring:

20.0 A (XJ6NA)

Backupssäkring:

7.5 A

Konsumentinformation

MAU53562

Identifikationsnummer

Skriv ner fordonets identifikationsnummer, motorns serienummer samt typskyltsinformationen på raderna här nedan. Dessa identifikationsnummer behövs när du registrerar fordonet för körning i trafiken samt när du ska beställa reservdelar från en Yamaha-återförsäljare.

FORDONETS
IDENTIFIKATIONSNUMMER:

MOTORNS SERIENUMMER:

INFORMATION PÅ TYPSKYLTT:

9

Fordonets identifikationsnummer

MAU26401

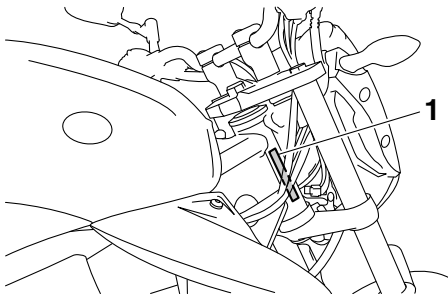

1. Fordonets identifikationsnummer

Fordonets identifikationsnummer är stämplat på styrhuvudröret. Skriv ner detta nummer i utrymmet för det.

TIPS

Fordonets identifikationsnummer används för att identifiera din motorcykel och kan behöva användas när du registrerar motorcykeln i det statliga fordonsregistret.

MAU26442

Motorns serienummer

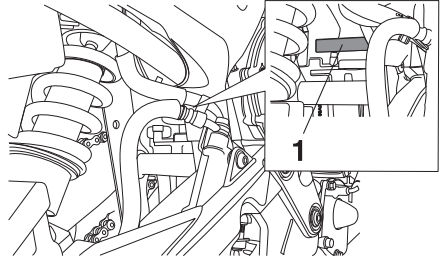

1. Motorns serienummer

Motorns serienummer sitter stämplat på vevhuset.

MAU26481

Typskylt

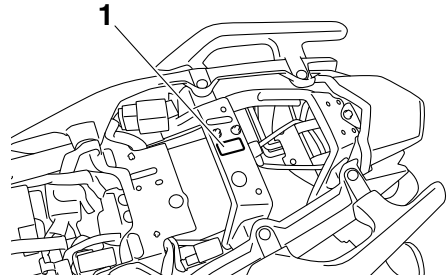

1. Typskylt

Typskylten är monterad på ramen under sadeln. (Se sidan 3-17.) Skriv ner informationen på denna skylt i utrymmet för det. Du behöver denna information när du beställer reservdelar från en Yamaha-återförsäljare.

A

ABS (för ABS-modeller).....	3-13
ABS-varningslampa (för ABS-modeller)	3-4
Avbländningskontakt.....	3-10
Avstängningssystem för tändkrets.....	3-21

B

Batteri	6-32
Blinkerslampa, byte	6-39
Blinkersomkopplare	3-10
Bränsle	3-15
Bränsleförbrukning, tips för att sänka	5-3
Bränsletankens ventilations slang och överfyllningsslang	3-16
Bromsljuskontakter	6-23
Bromshandtag.....	3-12
Bromshandtagets spel, kontroll	6-22
Bromsljus-/bakljuslampa, byte.....	6-38
Broms- och kopplingshandtag, kontroll av och smörjning.....	6-29
Bromspedal.....	3-13
Bromspedal och växelpedal, kontroll av och smörjning.....	6-29
Bromsvätska, byte	6-25
Bromsvätskenivå, kontroll av	6-24

D

Däck	6-18
Delarnas placering	2-1

F

Felsökning	6-43
Felsökningsschema.....	6-44
Försiktighet med matta färger.....	7-1
Förvaring	7-4
Förvaringsfack.....	3-19
Framgaffel, kontroll av.....	6-31

G

Gashandtagets spel, kontroll	6-17
Gashandtag och kabel, kontroll av och smörjning	6-28

H

Hjälmhållare.....	3-18
Hjul	6-21
Hjul, bak (på modeller utan ABS)	6-41
Hjul, fram (på modeller utan ABS).....	6-40
Hjullager, kontroll av.....	6-32
Huvudströmbrytare/styrlås.....	3-2

I

Identifikationsnummer	9-1
Indikeringslampa för blinkers	3-3
Indikeringslampa för helljus.....	3-3

Indikeringslampa för neutralläge	3-3
Indikeringslampa för startspärrsystem ...	3-5
Indikeringslampor och varningslampor	3-3
Inkörning av motor	5-4

K

Kablar, kontroll av och smörjning	6-28
Kåpa och paneler, lossa och sätta fast.....	6-7
Katalysator	3-17
Kedja, rengöring och smörjning.....	6-27
Kedjespänning	6-26
Kontroll av bromsbelägg, fram och bak.....	6-23
Kopplingshandtag.....	3-11
Kopplingshandtagets spel, justering	6-21
Kylvätska	6-12

L

Ljusblinkknapp.....	3-10
Luftfilter, byte	6-15

M

Motorcykelns identifikationsnummer	9-1
Motorns serienummer.....	9-1
Motorolja och oljefilterinsats.....	6-9
Multi-funktionsmätare.....	3-6

N

Nummerskyltsbelysning, byte av lampa.....	6-39
--	------

P

Parkering.....	5-4
Parkeringsljuslampa, byte.....	6-38

S

Sadel.....	3-17
Säkerhetsinformation	1-1
Säkringar, byte.....	6-34
Sidostöd	3-21
Sidostöd, kontroll av och smörjning	6-30
Signalknapp	3-10
Skötsel	7-1
Skötsel, emissionssystem	6-3
Skötsel och smörjning, regelbunden	6-4
Specifikationer	8-1
Ställa motorcykeln	6-40
Start av motor	5-2
Startknapp	3-10
Startspärrsystem	3-1
Stoppknapp	3-10
Stötdämpare, justering	3-20
Strålkastarlampa, byte	6-35
Styrarmaturer.....	3-10

Register

Styrets läge, justera	3-19
Styrning, kontroll av	6-31
Svingarmens ledpunkter, smörjning	6-30

T

Tändstift, kontroll av	6-8
Tanklock	3-14
Tomgångsvarvtal	6-17
Typskylt	9-1

V

Varningsblinkersomkopplare	3-10
Varningslampa för kylvätsketemperatur	3-4
Varningslampa för motorproblem	3-4
Varningslampa för oljenivå	3-3
Växelpedal	3-12
Växling	5-3
Ventilspel	6-18
Verktygssats	6-2

