



USO E MANUTENZIONE

X-MAX 125 ABS

MOTOCICLO

 Leggere attentamente questo manuale
prima di utilizzare questo veicolo.

YP125RA

BL2-F8199-H1

 **Leggere attentamente questo manuale prima di utilizzare questo veicolo. Questo manuale dovrebbe accompagnare il veicolo se viene venduto.**

Dichiarazione di conformità:

Il fabbricante, MITSUBISHI ELECTRIC CORPORATION, HIMEJI WORKS, dichiara che il tipo di apparecchiatura radio, Sistema smart senza chiave, SKEA7E-01 (Unità Smart) e SKEA7E-02 (Unità manuale) è conforme alla Direttiva 2014/53/UE. Il testo completo della dichiarazione di conformità UE è disponibile al seguente indirizzo Internet:

<http://www.mitsubishielectric.com/bu/automotive/doc/re.html>

UNITÀ TELECOMANDO (Unità Smart)

Banda di frequenza: 125 kHz

Potenza a radiofrequenza massima: 117 dBuV/m a 10 metri

XMTR INTERO (Unità manuale)

Banda di frequenza: 433.92 MHz

Potenza a radiofrequenza massima: 10 mW

Fabbricante:

MITSUBISHI ELECTRIC CORPORATION, HIMEJI WORKS

840, Chiyoda-machi, Himeji, Hyogo 670-8677, Giappone

Importatore:

YAMAHA MOTOR EUROPE N.V.

Koolhovenlaan 101, 1119 NC Schiphol-Rijk, 1117 ZN, Schiphol, Paesi Bassi

Benvenuti nel mondo delle moto Yamaha!

Con l'acquisto del YP125RA, potrete avvalervi della vasta esperienza Yamaha e delle tecnologie più avanzate profuse nella progettazione e nella costruzione di prodotti di alto livello qualitativo che hanno valso a Yamaha la sua reputazione di assoluta affidabilità.

Leggete questo manuale senza fretta e da cima a fondo. Potrete godervi tutti i vantaggi che il vostro YP125RA offre. Il Libretto uso e manutenzione non fornisce solo istruzioni sul funzionamento, la verifica e la manutenzione del vostro scooter, ma indica anche come salvaguardare sé stessi e gli altri evitando problemi e il rischio di lesioni.

Inoltre i numerosi consigli contenuti in questo libretto aiutano a mantenere il vostro scooter nelle migliori condizioni possibili. Se una volta letto il manuale, aveste ulteriori quesiti da porre, non esitate a rivolgervi al vostro concessionario Yamaha.

Il team della Yamaha vi augura una lunga guida sicura e piacevole. Ricordate sempre di anteporre la sicurezza ad ogni altra cosa.

La Yamaha è alla continua ricerca di soluzioni avanzate da utilizzare nella progettazione e nel costante miglioramento della qualità del prodotto. In conseguenza di ciò, sebbene questo manuale contenga le informazioni più aggiornate sul prodotto, disponibili alla data della sua pubblicazione, è possibile che capiti di rilevare delle lievi difformità tra lo scooter e quanto descritto nel manuale. In caso di altre questioni in merito al presente manuale, consultare un concessionario Yamaha.





Si prega di leggere questo libretto per intero e attentamente prima di utilizzare questo scooter.

Informazioni importanti nel libretto uso e manutenzione

HAU63350

Le informazioni particolarmente importanti sono evidenziate dai seguenti richiami:

	<p>Questo è il simbolo di pericolo. Viene utilizzato per richiamare l'attenzione sui rischi potenziali di infortuni. Osservare tutti i messaggi di sicurezza che seguono questo simbolo per evitare infortuni o il decesso.</p>
 AVVERTENZA	<p>Un'AVVERTENZA indica una situazione pericolosa che, se non evitata, potrebbe provocare il decesso o infortuni gravi.</p>
ATTENZIONE	<p>Un richiamo di ATTENZIONE indica speciali precauzioni da prendersi per evitare di danneggiare il veicolo o altre cose.</p>
NOTA	<p>Una NOTA contiene informazioni importanti che facilitano o che rendono più chiare le procedure.</p>

*Il prodotto e le specifiche sono soggetti a modifiche senza preavviso.

HAUM1013

**YP125RA
USO E MANUTENZIONE
©2018 della MBK INDUSTRIE
1a edizione, maggio 2018
Tutti i diritti sono riservati.
È vietata espressamente la ristampa o l'uso
non autorizzato
senza il permesso scritto della
MBK INDUSTRIE
Stampato in Francia.**

Informazioni di sicurezza	1-1
Ulteriori consigli per una guida sicura	1-5
Descrizione	2-1
Vista da sinistra	2-1
Vista da destra	2-2
Comandi e strumentazione	2-3
Sistema smart key	3-1
Sistema smart key.....	3-1
Raggio d'azione del sistema smart key	3-2
Modo di impiego di smart key e chiavi meccaniche	3-3
Smart key	3-5
Sostituzione della batteria della smart key	3-6
Blocchetto accensione.....	3-7
Strumento e funzioni di controllo	4-1
Spie di segnalazione e di avvertimento	4-1
Tachimetro	4-2
Contagiri.....	4-3
Display multifunzione	4-3
Interruttori manubrio	4-12
Leva freno anteriore	4-13
Leva freno posteriore	4-14
ABS	4-14
Sistema di controllo della trazione	4-15
Tappo serbatoio carburante.....	4-17
Carburante	4-18
Tubo di troppopieno del serbatoio carburante.....	4-20
Convertitori catalitici	4-20
Vani portaoggetti.....	4-21
Parabrezza	4-23
Posizione del manubrio	4-25
Regolazione degli assiemi ammortizzatori	4-26
Cavalletto laterale.....	4-27
Sistema d'interruzione circuito accensione.....	4-28
Presa ausiliaria (CC)	4-30

Per la vostra sicurezza – controlli prima dell'utilizzo	5-1
--	-----

Utilizzo e punti importanti relativi alla guida	6-1
Avviare il motore	6-2
Avvio del mezzo.....	6-3
Accelerazione e decelerazione	6-3
Frenatura.....	6-4
Consigli per ridurre il consumo del carburante	6-5
Rodaggio	6-5
Parcheggio.....	6-6

Manutenzione e regolazione	
periodiche	7-1
Kit attrezzi	7-2
Tabella di manutenzione periodica per il sistema di controllo emissioni.....	7-3
Tabella manutenzione generale e lubrificazione	7-4
Rimozione e installazione del pannello	7-7
Controllo della candela	7-8
Olio motore	7-9
Olio trasmissione finale.....	7-11
Liquido refrigerante.....	7-12
Filtro aria ed elementi filtranti carter cinghia trapezoidale e tubetti ispezione	7-14
Controllo del gioco della manopola acceleratore.....	7-15
Gioco valvole	7-16
Pneumatici	7-16
Ruote in lega.....	7-18
Controllo gioco delle leve freno anteriore e posteriore	7-19
Controllo delle pastiglie del freno anteriore e posteriore	7-19
Controllo del livello liquido freni....	7-20
Cambio del liquido freni.....	7-21
Controllo della cinghia trapezoidale.....	7-21
Controllo e lubrificazione dei cavi	7-22

Indice

Controllo e lubrificazione della manopola e del cavo acceleratore	7-22
Lubrificazione delle leve freno anteriore e posteriore.....	7-23
Controllo e lubrificazione del cavalletto centrale e del cavalletto laterale	7-23
Controllo della forcella.....	7-24
Controllo dello sterzo	7-25
Controllo dei cuscinetti ruote	7-25
Batteria	7-26
Sostituzione dei fusibili.....	7-27
Fari.....	7-29
Luci di posizione anteriori.....	7-29
Fanalino posteriore/stop	7-30
Indicatore di direzione anteriore...	7-30
Lampadina indicatore di direzione posteriore	7-31
Sostituzione della lampada luce targa	7-31
Ricerca ed eliminazione guasti.....	7-32
Tabelle di ricerca ed eliminazione guasti	7-33
Modalità di emergenza	7-35
Cura e rimessaggio dello scooter	8-1
Verniciatura opaca, prestare attenzione.....	8-1
Cura	8-1
Rimessaggio	8-4
Caratteristiche tecniche	9-1
Informazioni per i consumatori	10-1
Numeri d'identificazione.....	10-1
Connettori diagnostici	10-2
Registrazione dei dati del veicolo.....	10-2
Indice analitico	11-1

HAU1026B

Siate un proprietario responsabile

Come proprietari del veicolo, siete responsabili del funzionamento in sicurezza e corretto del vostro scooter.

Gli scooter sono veicoli con due ruote in linea.

Il loro utilizzo e funzionamento in sicurezza dipendono dall'uso di tecniche di guida corrette e dall'esperienza del conducente. Ogni conducente deve essere a conoscenza dei seguenti requisiti prima di utilizzare questo scooter.

Il conducente deve:

- Ricevere informazioni complete da una fonte competente su tutti gli aspetti del funzionamento dello scooter.
- Rispettare le avvertenze e le istruzioni di manutenzione in questo Libretto uso e manutenzione.
- Ricevere un addestramento qualificato nelle tecniche di guida corrette ed in sicurezza.
- Richiedere assistenza tecnica professionale secondo quanto indicato in questo Libretto uso e manutenzione e/o reso necessario dalle condizioni meccaniche.
- Non utilizzare mai uno scooter senza essere stati addestrati o istruiti adeguatamente. Seguire un corso di addestramento. I principianti dovrebbero essere addestrati da un istruttore qualificato. Contattare un concessionario di scooter autorizzato per informazioni sui corsi di addestramento più vicini.

Guida in sicurezza

Eseguire i controlli prima dell'utilizzo ogni volta che si usa il veicolo per essere certi che sia in grado di funzionare in sicurezza. La mancata esecuzione di un'ispezione o

manutenzione corretta del veicolo aumenta la possibilità di incidenti o di danneggiamenti del mezzo. Vedere pagina 5-1 per l'elenco dei controlli prima dell'utilizzo.

- Questo scooter è stato progettato per trasportare il pilota ed un passeggero.
- La causa prevalente di incidenti tra automobili e scooter è che gli automobilisti non vedono o identificano gli scooter nel traffico. Molti incidenti sono stati provocati da automobilisti che non avevano visto lo scooter. Quindi rendersi ben visibili sembra aver un ottimo effetto riducente dell'eventualità di questo tipo di incidenti.

Pertanto:

- Indossare un giubbotto con colori brillanti.
- Stare molto attenti nell'avvicinamento e nell'attraversamento degli incroci, luogo più frequente di incidenti per gli scooter.
- Viaggiare dove gli altri utenti della strada possano vedervi. Evitare di viaggiare nella zona d'ombra di un altro veicolo.
- Mai eseguire interventi di manutenzione su uno scooter senza disporre di conoscenze adeguate. Contattare un concessionario di scooter autorizzato per ricevere informazioni sulla manutenzione base dello scooter. Alcuni interventi di manutenzione possono essere eseguiti solo da personale qualificato.
- Molti incidenti coinvolgono piloti inesperti. In effetti, molti dei piloti coinvolti in incidenti non possiedono nemmeno una patente di guida valida.
- Accertarsi di essere qualificati, e prestare il proprio scooter soltanto a piloti esperti.

Informazioni di sicurezza

- Essere consci delle proprie capacità e dei propri limiti. Restando nei propri limiti, ci si aiuta ad evitare incidenti.
- Consigliamo di far pratica con lo scooter in zone dove non c'è traffico, fino a quando non si avrà preso completa confidenza con lo scooter e tutti i suoi comandi.
- Molti incidenti vengono provocati da errori di manovra dei piloti degli scooter. Un errore tipico è allargarsi in curva a causa dell'eccessiva velocità o dell'inclinazione insufficiente rispetto alla velocità di marcia.
 - Rispettare sempre i limiti di velocità e non viaggiare mai più veloci di quanto lo consentano le condizioni della strada e del traffico.
 - Segnalare sempre i cambi di direzione e di corsia. Accertarsi che gli altri utenti della strada vi vedano.
- La posizione del conducente e del passeggero è importante per il controllo del mezzo.
 - Durante la marcia, per mantenere il controllo dello scooter il pilota deve tenere entrambe le mani sul manubrio ed entrambi i piedi sui poggiatesta.
 - Il passeggero deve tenersi sempre con entrambe le mani al conducente, alla cinghia sella o alla maniglia, se presente, e tenere entrambi i piedi sui poggiatesta passeggero. Non trasportare mai un passeggero se non è in grado di posizionare fermamente entrambi i piedi sui poggiatesta passeggero.
- Non guidare mai sotto l'influsso di alcool o droghe.
- Questo scooter è progettato esclusivamente per l'utilizzo su strada. Non è adatto per l'utilizzo fuori strada.

Accessori di sicurezza

La maggior parte dei decessi negli incidenti di scooter è dovuta a lesioni alla testa. L'uso di un casco è il fattore più importante nella prevenzione o nella riduzione di lesioni alla testa.

- Utilizzare sempre un casco omologato.
- Portare una visiera o occhiali. Il vento sugli occhi non protetti potrebbe causare una riduzione della visibilità e ritardare la percezione di un pericolo.
- L'utilizzo di un giubbotto, scarpe robuste, pantaloni, guanti ecc. è molto utile a prevenire o ridurre abrasioni o lacerazioni.
- Non indossare mai abiti svolazzanti, potrebbero infilarsi nelle leve di comando o nelle ruote e provocare lesioni o incidenti.
- Indossare sempre un vestiario protettivo che copra le gambe, le caviglie ed i piedi. Il motore o l'impianto di scarico si scaldano molto durante o dopo il funzionamento e possono provocare scottature.
- Anche il passeggero deve rispettare le precauzioni di cui sopra.

Evitare l'avvelenamento da monossido di carbonio

Tutti i gas di scarico dei motori contengono monossido di carbonio, un gas letale. L'inspirazione di monossido di carbonio può provocare mal di testa, capogiri, sonnolenza, nausea, confusione, ed eventualmente il decesso.

Il monossido di carbonio è un gas incolore, inodore, insapore che può essere presente anche se non si vedono i gas di scarico del motore o non se ne sente l'odore. Livelli mortali di monossido di carbonio possono accumularsi rapidamente e possono soffocare rapidamente e impedire di salvarsi. Inoltre, livelli mortali di monossido di carbonio possono persistere per ore o giorni in

ambienti chiusi o scarsamente ventilati. Se si percepiscono sintomi di avvelenamento da monossido di carbonio, lasciare immediatamente l'ambiente, andare all'aria fresca e **RICHIEDERE L'INTERVENTO DI UN MEDICO**.

- Non far funzionare il motore al chiuso. Anche se si cerca di dissipare i gas di scarico del motore con ventilatori o aprendo finestre e porte, il monossido di carbonio può raggiungere rapidamente livelli pericolosi.
- Non fare funzionare il motore in ambienti con scarsa ventilazione o parzialmente chiusi, come capannoni, garage o tettoie per auto.
- Non fare funzionare il motore all'aperto dove i gas di scarico del motore possono penetrare negli edifici circostanti attraverso aperture quali finestre e porte.

Carico

L'aggiunta di accessori o di carichi allo scooter può influire negativamente sulla stabilità e l'uso, se cambia la distribuzione dei pesi dello scooter. Per evitare possibili incidenti, l'aggiunta di carichi o accessori allo scooter va effettuata con estrema cautela. Prestare la massima attenzione guidando uno scooter a cui siano stati aggiunti carichi o accessori. Di seguito, insieme alle informazioni sugli accessori, vengono elencate alcune indicazioni generali da rispettare nel caso in cui si trasporti del carico sullo scooter:

Il peso totale del conducente, del passeggero, degli accessori e del carico non deve superare il limite massimo di carico. **L'utilizzo di un veicolo sovraccarico può provocare incidenti.**

Carico massimo:
184 kg (406 lb)

Caricando il mezzo entro questi limiti, tenere presente quanto segue:

- Tenere il peso del carico e degli accessori il più basso ed il più vicino possibile allo scooter. Fissare con cura gli oggetti più pesanti il più vicino possibile al centro del veicolo e accertarsi di distribuire uniformemente il peso sui due lati dello scooter per ridurre al minimo lo sbilanciamento o l'instabilità.
- I carichi mobili possono provocare improvvisi sbilanciamenti. Accertarsi che gli accessori ed il carico siano ben fissati allo scooter, prima di avviarlo. Controllare frequentemente i supporti degli accessori ed i dispositivi di fissaggio dei carichi.
- Regolare correttamente la sospensione in funzione del carico (solo modelli con sospensioni regolabili), e controllare le condizioni e la pressione dei pneumatici.
- Non attaccare al manubrio, alla forcella o al parafrangente anteriori oggetti grandi o pesanti. Oggetti del genere possono provocare instabilità o ridurre la risposta dello sterzo.
- **Questo veicolo non è progettato per trainare un carrello o per essere collegato ad un sidecar.**

Accessori originali Yamaha

La scelta degli accessori per il vostro veicolo è una decisione importante. Gli accessori originali Yamaha, disponibili solo presso i concessionari Yamaha, sono stati progettati, testati ed approvati da Yamaha per l'utilizzo sul vostro veicolo.

Molte aziende che non hanno nessun rapporto commerciale con Yamaha producono parti ed accessori oppure offrono altre modifiche per i veicoli Yamaha. Yamaha non è in grado di testare i prodotti realizzati da queste aziende aftermarket. Pertanto Yamaha non può approvare o consigliare

Informazioni di sicurezza

l'uso di accessori non venduti da Yamaha o di modifiche non consigliate specificatamente da Yamaha, anche se venduti ed installati da un concessionario Yamaha.

Parti, accessori e modifiche aftermarket

Mentre si possono trovare prodotti aftermarket simili nel design e nella qualità agli accessori originali Yamaha, ci sono alcuni accessori o modifiche aftermarket inadatti in quanto potrebbero comportare rischi potenziali per la vostra sicurezza personale e quella degli altri. L'installazione di prodotti aftermarket o l'introduzione di altre modifiche al veicolo che ne cambino il design o le caratteristiche di funzionamento possono esporre voi stessi ed altri al rischio di infortuni gravi o di morte. Sarete pertanto direttamente responsabili degli infortuni originatisi in relazione a cambiamenti apportati al veicolo.

Per il montaggio di accessori, tenere ben presenti le seguenti istruzioni in aggiunta a quelle descritte al capitolo "Carico".

- Non installare mai accessori o trasportare carichi che compromettano le prestazioni dello scooter. Prima di utilizzare gli accessori, controllateli accuratamente per accertarsi che essi non riducano in nessuna maniera la distanza libera da terra e la distanza minima da terra nella marcia in curva, non limitino la corsa delle sospensioni, dello sterzo o il funzionamento dei comandi, oppure oscurino le luci o i catarifrangenti.
- Gli accessori montati sul manubrio oppure nella zona della forcella possono creare instabilità dovuta alla distribuzione non uniforme dei pesi o a modifiche dell'aerodinamica. Montando accessori sul manubrio oppure nella zona della forcella, tener conto che devono essere il più leggeri possibile ed essere comunque ridotti al minimo.

- Accessori ingombranti o grandi possono compromettere seriamente la stabilità dello scooter a causa degli effetti aerodinamici. Il vento potrebbe sollevare lo scooter, oppure lo scooter potrebbe divenire instabile sotto l'azione di venti trasversali. Questo genere di accessori può provocare instabilità anche quando si viene sorpassati o nel sorpasso di veicoli di grandi dimensioni.
- Determinati accessori possono spostare il conducente dalla propria posizione normale di guida. Una posizione impropria limita la libertà di movimento del conducente e può compromettere la capacità di controllo del mezzo; pertanto, accessori del genere sono sconsigliati.
- L'aggiunta di accessori elettrici va effettuata con cautela. Se gli accessori elettrici superano la capacità dell'impianto elettrico dello scooter, si potrebbe verificare un guasto elettrico, che potrebbe causare una pericolosa perdita dell'illuminazione o della potenza del motore.

Pneumatici e cerchi aftermarket

I pneumatici ed i cerchi forniti con lo scooter sono stati progettati per essere all'altezza delle prestazioni del veicolo e per fornire la migliore combinazione di manovrabilità, potenza frenante e comfort. Pneumatici e cerchi diversi da quelli forniti, o con dimensioni e combinazioni diverse, possono essere inappropriati. Vedere pagina 7-16 per le specifiche dei pneumatici e maggiori informazioni sul cambio dei pneumatici.

Trasporto dello scooter

Prima di trasportare lo scooter su un altro veicolo, attenersi alle seguenti istruzioni.

- Rimuovere dallo scooter tutti gli oggetti non ancorati.
- Orientare la ruota anteriore in posizione di marcia in linea retta sul rimorchio o sul pianale dell'autocarro e bloccarla opportunamente per impedirne lo spostamento.
- Fissare lo scooter con apposite funi o cinghie di ancoraggio in corrispondenza di componenti solidi dello scooter stesso, quali ad esempio il telaio o il triplo morsetto superiore della forcella anteriore (e non ad esempio alle manopole del manubrio, agli indicatori di direzione o ad altri componenti che potrebbero rompersi). Scegliere attentamente la posizione di fissaggio delle cinghie per evitare che queste ultime sfreghino contro le parti verniciate durante il trasporto.
- La sospensione, se possibile, deve essere parzialmente compressa, il modo che lo scooter non sobbalzi eccessivamente durante il trasporto.

Ulteriori consigli per una guida sicura

- Ricordarsi di segnalare chiaramente l'intenzione di svoltare.
- Può risultare estremamente difficile frenare su fondi stradali bagnati. Evitare frenate brusche, in quanto lo scooter potrebbe slittare. Frenare lentamente quando ci si arresta su una superficie bagnata.
- Rallentare in prossimità di un angolo o di una curva. Accelerare dolcemente all'uscita di una curva.
- Porre attenzione nel superare le auto in sosta. Un guidatore potrebbe non vedervi ed aprire una portiera intralciando il percorso.
- Quando sono bagnati, i passaggi a livello, le rotaie dei tram, le lamiere metalliche in prossimità di cantieri di costruzioni stradali ed i coperchi dei tombini diventano estremamente sdruciolevoli. Rallentare e procedere con estrema cautela in prossimità di questi siti. Mantenere lo scooter dritto altrimenti potrebbe scivolare via da sotto chi guida.
- Le pastiglie freni o le guarnizioni potrebbero bagnarsi nel lavare lo scooter. Dopo aver lavato lo scooter, controllare il funzionamento dei freni prima di mettersi in marcia.
- Indossare sempre un casco, dei guanti, pantaloni (stretti ai polpacci ed alle caviglie in modo che non svolazzino) ed indossare una giacca dai colori brillanti.
- Non trasportare troppo bagaglio sullo scooter. Quando è sovraccarico, lo scooter è instabile. Usare un legaccio robusto per fissare il bagaglio al portapacchi (se previsto). Eventuali carichi non assicurati compromettono la sta-

Informazioni di sicurezza

bilità dello scooter e potrebbero distrarre l'attenzione del pilota dalla strada. (Vedere pagina 1-3.)

Vista da sinistra

2

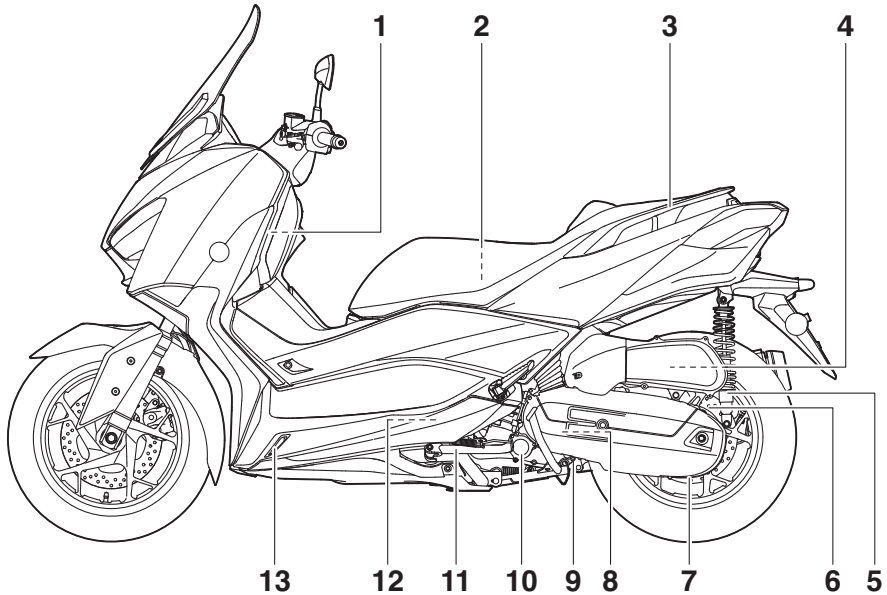

1. Vano portaoggetti A (pagina 4-21)
2. Kit di attrezzi in dotazione (pagina 7-2)
3. Maniglia (pagina 6-3)
4. Elemento del filtro dell'aria (pagina 7-14)
5. Ghiera di regolazione precarica molla ammortizzatore (pagina 4-26)
6. Tappo del bocchettone riempimento olio trasmissione finale (pagina 7-11)
7. Bullone di drenaggio olio trasmissione finale (pagina 7-11)
8. Elemento filtro aria carter cinghia trapezoidale (pagina 7-14)
9. Bullone drenaggio olio (pagina 7-9)
10. Elemento del filtro dell'olio motore (pagina 7-9)
11. Cavalletto laterale (pagina 4-27)
12. Candela (pagina 7-8)
13. Serbatoio liquido refrigerante (pagina 7-12)

Descrizione

HAU63391

Vista da destra

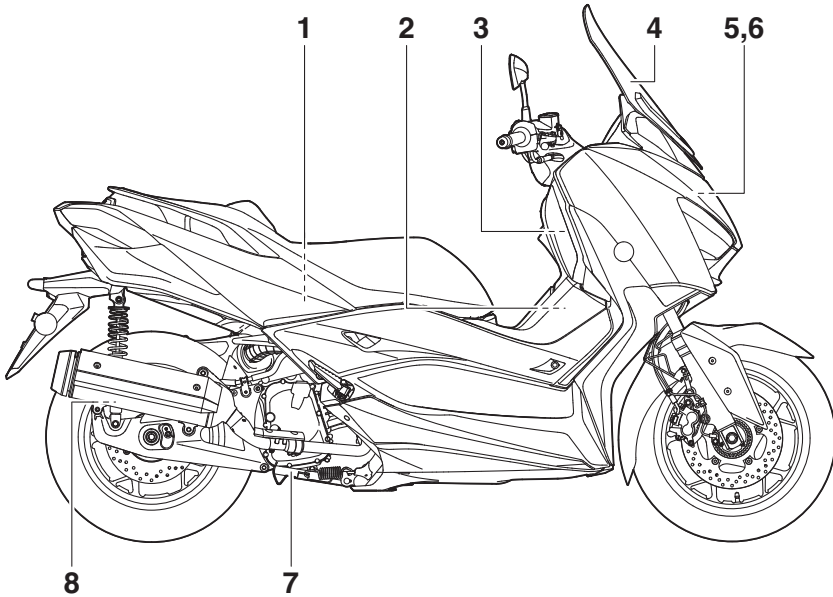

1. Vano portaoggetti posteriore (pagina 4-21)
2. Tappo serbatoio carburante (pagina 4-17)
3. Vano portaoggetti B (pagina 4-21)
4. Parabrezza (pagina 4-23)
5. Batteria (pagina 7-26)
6. Fusibili (pagina 7-27)
7. Cavalletto centrale (pagina 7-23)
8. Ghiera di regolazione precarica molla ammortizzatore (pagina 4-26)

Comandi e strumentazione

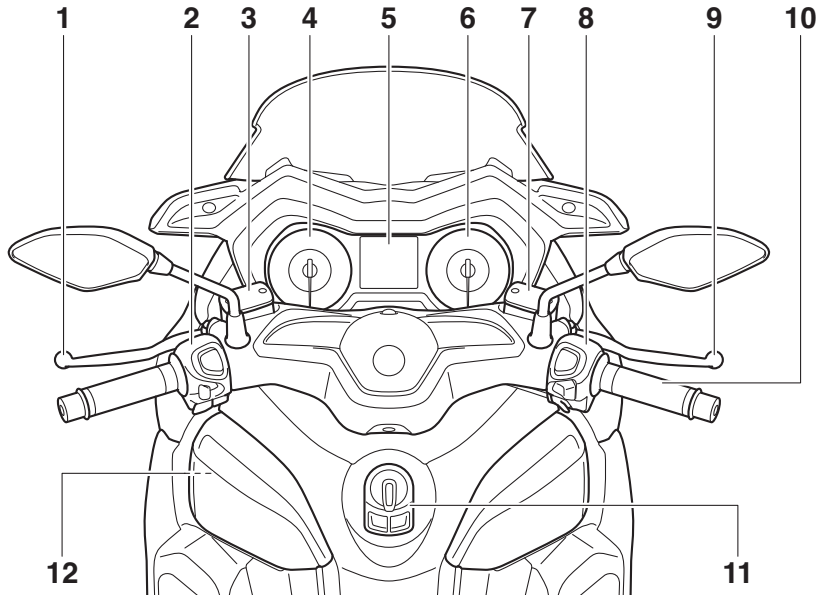

1. Leva freno posteriore (pagina 4-14)
2. Interruttori impugnatura sinistra (pagina 4-12)
3. Serbatoio del liquido freno posteriore (pagina 7-20)
4. Tachimetro (pagina 4-2)
5. Display multifunzione (pagina 4-3)
6. Contagiri (pagina 4-3)
7. Serbatoio del liquido freno anteriore (pagina 7-20)
8. Interruttori impugnatura destra (pagina 4-12)
9. Leva freno anteriore (pagina 4-13)
10. Manopola acceleratore (pagina 7-15)
11. Blocchetto accensione (pagina 3-7)
12. Presa ausiliaria (CC) (pagina 4-30)

Sistema smart key

HAU76444

Sistema smart key

Il sistema smart key consente di azionare il veicolo senza utilizzare una chiave meccanica. Inoltre, è disponibile una funzione di risposta automatica per trovare il veicolo in un parcheggio. (Vedere pagina 3-5.)

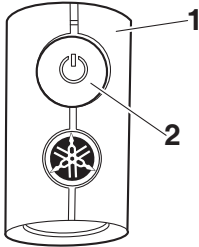

1. Smart key
2. Pulsante smart key

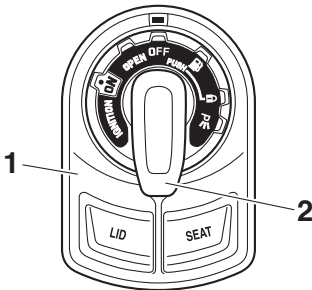

1. Blocchetto accensione
2. Pomello bloccetto accensione

HWA14704

AVVERTENZA

- I portatori di pacemaker o defibrillatori cardiaci, e di altri dispositivi medici elettrici, non devono avvicinarsi all'antenna montata sul veicolo (vedere figura).
- Le onde radio trasmesse dall'antenna possono pregiudicare il funzionamento di tali dispositivi, se la distanza è troppo ravvicinata.

- I portatori di dispositivi medici elettrici devono consultare un dottore prima di utilizzare il veicolo.

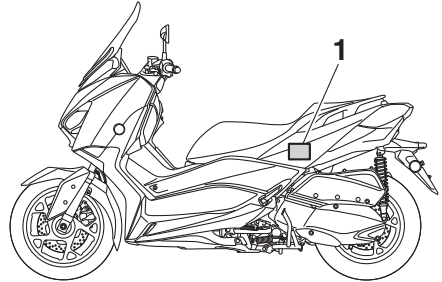

1. Antenna montata sul veicolo

ATTENZIONE

Il sistema Smart Key utilizza onde radio deboli. Il sistema Smart Key potrebbe non funzionare nei seguenti casi.

- La Smart Key è in un punto esposto a onde radio di forte intensità o ad altre interferenze elettromagnetiche
- Si è in prossimità di dispositivi che emettono onde radio di forte intensità (torri televisive o radio, centrali elettriche, emittenti radio, aeroporti, ecc.)
- Sono presenti o si stanno utilizzando dispositivi di comunicazione, quali radio e cellulari, in prossimità della Smart Key
- La Smart Key è a contatto o coperta da un oggetto metallico
- Si è in prossimità di altri veicoli dotati di sistema Smart Key

In tali situazioni, spostare la Smart Key in un'altra posizione e ripetere l'operazione. Se continua a non funzionare, azionare il veicolo in modalità di emergenza. (Vedere pagina 7-35.)

NOTA

Per preservare la batteria del veicolo, il sistema smart key si disattiva all'incirca 9 giorni dopo l'ultimo utilizzo del veicolo (la funzione di risposta automatica è disattivata). In questa situazione, premere semplicemente la manopola blocchetto accensione per riattivare il sistema smart key.

Raggio d'azione del sistema smart key

Il raggio d'azione del sistema smart key è di circa 80 cm (31.5 in) dall'antenna.

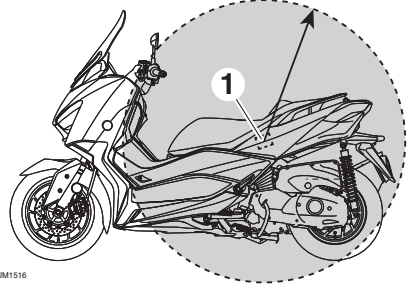

ZALUM1516

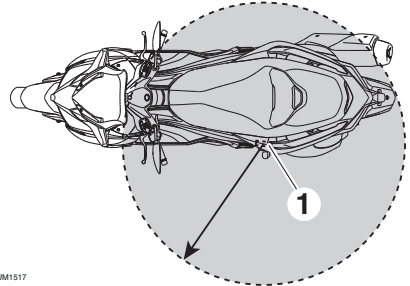

ZALUM1517

1. Antenna montata sul veicolo

NOTA

- Dato che il sistema smart key utilizza onde radio deboli, il raggio d'azione potrebbe essere influenzato dall'ambiente circostante.
- Quando la batteria della smart key è scarica, la smart key potrebbe non funzionare o il suo raggio d'azione restringersi notevolmente.
- Se si disattiva la smart key, il veicolo non la riconoscerà anche se si trova all'interno del raggio d'azione. Se il sistema smart key non funziona, vedere pagina 3-5 e verificare che la smart key sia accesa.
- Se si mette la smart key nello scomparto portaoggetti anteriori o nel vano portaoggetti posteriore è possibile

Sistema smart key

che si blocchi la comunicazione tra smart key e veicolo. Se il vano portaoggetti posteriore è chiuso a chiave con la smart key al suo interno, il sistema smart key potrebbe essere disattivato. Portare sempre con sé la smart key.

- Quando si lascia il veicolo, accertarsi di azionare il bloccasterzo e portare la smart key con sé. Si consiglia di disattivare la smart key.

3

HAU78623

Modo di impiego di smart key e chiavi meccaniche

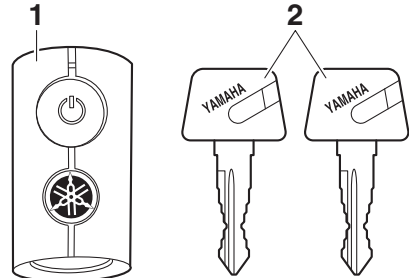

1. Smart key
2. Chiave meccanica

AVVERTENZA

HWA17952

- **Portare con sé la Smart Key. Non lasciarla sul veicolo.**
- **Quando la Smart Key si trova all'interno del suo raggio d'azione, prestare la massima attenzione perché altre persone non in possesso della Smart Key potrebbero avviare il motore e impossessarsi del veicolo.**

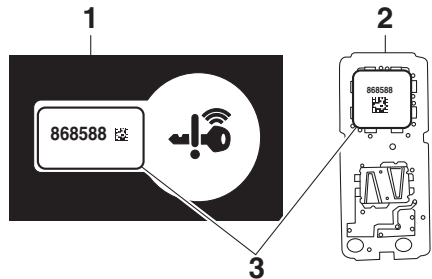

1. Scheda numero d'identificazione
2. Smart key (interno)
3. Numero d'identificazione

HWA17952

AVVERTENZA

- **Portare con sé la Smart Key. Non lasciarla sul veicolo.**
- **Quando la Smart Key si trova all'interno del suo raggio d'azione, prestare la massima attenzione perché altre persone non in possesso della Smart Key potrebbero avviare il motore e impossessarsi del veicolo.**

Con il veicolo sono in dotazione una smart key, due chiavi meccaniche e una scheda con numero d'identificazione. Il numero d'identificazione è riportato anche all'interno della smart key stessa.

Se la batteria del veicolo è scarica, è possibile utilizzare la chiave meccanica per aprire la sella. **Oltre alla smart key, portare con sé anche una chiave meccanica.**

In caso di smarrimento della smart key o di scaricamento della batteria della smart key, è possibile utilizzare il numero d'identificazione per azionare il veicolo in modalità di emergenza. (Vedere pagina 7-35.) **Annotare il numero d'identificazione in caso di emergenza.**

Se si smarrisce la smart key e se non si conosce il numero d'identificazione del sistema smart key, occorre sostituire l'intero sistema smart key con una spesa considerevole. **Conservare la scheda con numero d'identificazione in un luogo sicuro.**

HCA21573

ATTENZIONE

La smart key presenta componenti elettronici di precisione. Osservare le seguenti precauzioni per prevenire possibili disfunzioni o danni.

- Non collocare o conservare la smart key in un vano portaoggetti. Le vibrazioni stradali o il calore eccessivo potrebbero danneggiare la smart key.
- Non far cadere, piegare o sottoporre la smart key a forti urti.
- Non immergere la smart key in acqua o altri liquidi.
- Non collocare oggetti pesanti sulla smart key o sottoporla a sollecitazioni eccessive.
- Non lasciare la smart key in luoghi esposti a luce solare diretta, temperature o umidità elevate.
- Non molare o tentare di modificare la smart key.
- Tenere la smart key lontana da forti campi magnetici e oggetti magnetici, quali portachiavi, TV e computer.
- Tenere la smart key lontana da apparecchiature elettriche medicali.

- **Impedire che oli, agenti di lucidatura, carburante o prodotti chimici forti entrino in contatto con la smart key. Potrebbero scolorire o crepare il corpo della smart key.**

NOTA

- La durata della batteria della smart key è di circa due anni, ma potrebbe variare a seconda delle condizioni di funzionamento.
- Sostituire la batteria della smart key quando la spia sistema smart key lampeggia per circa 20 secondi quando si accende il veicolo o quando la spia smart key non si accende quando si preme il tasto smart key. (Vedere pagina 3-6.) Dopo aver sostituito la batteria della smart key, se il sistema smart continua a non funzionare, controllare la batteria del veicolo e far controllare il veicolo da un concessionario Yamaha.
- Se la smart key riceve continuamente onde radio, la sua batteria si scaricherà rapidamente. (Per esempio, quando collocata nelle vicinanze di apparecchi elettrici, quali televisori, radio o computer.)
- È possibile registrare fino a sei smart key per il medesimo veicolo. Rivolgersi a un concessionario Yamaha per le smart key di riserva.
- Se si perde una smart key, contattare immediatamente un concessionario Yamaha per evitare il furto del veicolo.

Sistema smart key

HAU76471

Smart key

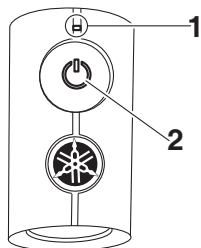

1. Spia smart key
2. Pulsante smart key

Per attivare o disattivare la smart key

Premere il tasto smart key per circa 1 secondo per accendere o spegnere la smart key. Quando la smart key è spenta, non è possibile azionare il veicolo anche se la smart key si trova entro il raggio d'azione. Per azionare il veicolo, accendere la smart key e posizionarla nel raggio d'azione.

Per controllare se la smart key è accesa o spenta

Premere il tasto smart key per verificare lo stato operativo corrente della smart key.

Se la spia smart key:

- Lampeggia brevemente (0.1 secondi): la smart key è accesa.
- Lampeggia a lungo (0.5 secondi): la smart key è spenta.

Funzione di risposta automatica remota

Premere il tasto smart key per azionare la funzione di risposta automatica in remoto. Il cicalino suonerà due volte e tutte le luci indicatori di direzione lampeggeranno due volte. Questa funzione è comoda per trovare il veicolo in un parcheggio e in altre aree.

Per attivare o disattivare il cicalino di risposta automatica

È possibile attivare o disattivare il cicalino, che suona quando si aziona la funzione di risposta automatica, in base alla procedura seguente.

1. Accendere la smart key e posizionarla nel raggio d'azione.
2. Ruotare il blocchetto accensione su "OFF", quindi premere una volta la manopola blocchetto accensione.
3. Entro 9 secondi dalla pressione della manopola, premere di nuovo e tenere premuta la manopola per 5 secondi.
4. Quando il cicalino suona, l'impostazione è completata.

Se il cicalino:

- Suona due volte: il cicalino è spento.
- Suona una volta: il cicalino è acceso.

HAU76482

Sostituzione della batteria della smart key

Sostituire la batteria nelle situazioni seguenti.

- La spia sistema smart key lampeggia per circa 20 secondi quando si accende il veicolo.
- La funzione di risposta automatica non è attiva quando si preme il tasto smart key.

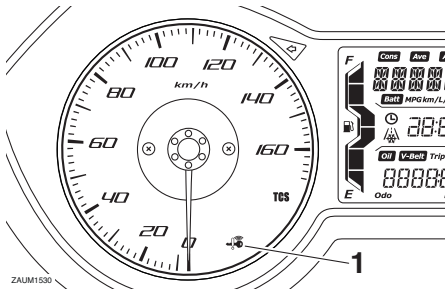

1. Spia sistema smart key “”

HWA20630

AVVERTENZA

La smart key contiene una batteria a bottone.

- Tenere le batterie nuove e usate lontano dai bambini.
- Se il vano batteria non si chiude saldamente, non utilizzare più la smart key e tenerla lontana dai bambini.

Rischio di esplosione: non utilizzare la batteria in modo improprio.

- Pericolo di esplosione se la batteria viene sostituita in modo errato.
- Sostituire solo con una batteria di tipo uguale o equivalente.
- Non esporre la smart key a calore eccessivo, come luce del sole o fuoco.

Rischio di ustioni chimiche: non ingerire la batteria.

- Ingoiare la batteria può causare, in solo 2 ore, gravi ustioni interne che possono provocare la morte.
- Se si pensa che le batterie possano essere state ingoiate o inserite all'interno di qualsiasi parte del corpo, consultare immediatamente un medico.

HCA15784

ATTENZIONE

- Utilizzare un panno quando si apre la scatola della smart key con un cacciavite. Il contatto diretto con oggetti duri potrebbe danneggiare o graffiare la smart key.
- Prendere le dovute precauzioni per evitare il danneggiamento o la contaminazione da impurità della guarnizione impermeabile.
- Non toccare i circuiti e i terminali interni. Si potrebbero causare disfunzioni.
- Non utilizzare troppa forza quando si sostituisce la batteria della smart key.
- Accertarsi che la batteria sia installata correttamente. Confermare il verso del lato positivo/“+” della batteria.

Per sostituire la batteria della smart key

1. Aprire la scatola della smart key come illustrato nella figura.

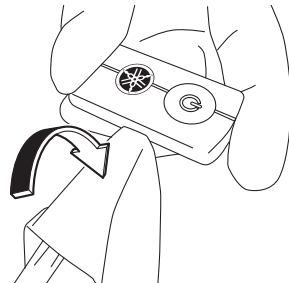

2. Togliere la batteria.

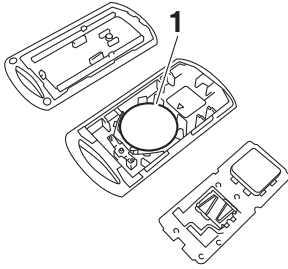
**3**

1. Batteria

NOTA

Smaltire la batteria rimossa conformemente alle norme locali.

3. Installare una batteria nuova come illustrato nella figura. Rispettare la polarità della batteria.

Batteria prescritta:
CR2032

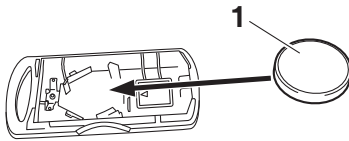

1. Batteria

4. Chiudere la scatola della smart key facendola scattare delicatamente.

Bloccetto accensione

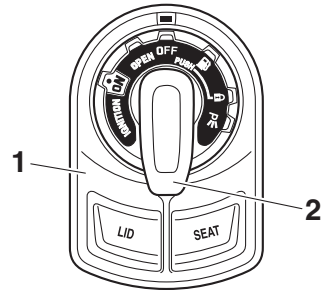

ZALUM1469

1. Bloccetto accensione
2. Pomello bloccetto accensione

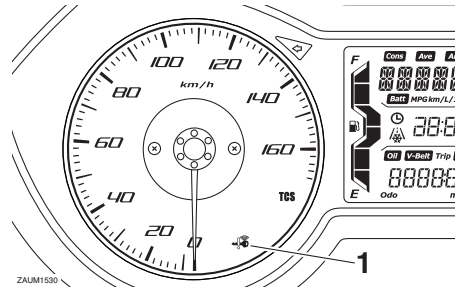

ZALUM1530

1. Spia sistema smart key "⚡"

Il bloccetto accensione viene utilizzato per accendere e spegnere il veicolo, bloccare e sbloccare lo sterzo e per aprire la sella, il coperchio tappo serbatoio carburante e il vano portaoggetti A. Dopo aver premuto la manopola bloccetto accensione e aver eseguito la verifica con la smart key, è possibile ruotare il bloccetto accensione mentre la spia di segnalazione sistema smart key è accesa (circa 4 secondi).

HWA18720

AVVERTENZA

Mai ruotare il bloccetto accensione su "OFF", "⚡" o "OPEN" mentre il veicolo è in movimento. Altrimenti i circuiti elettrici verranno disattivati, con il rischio di perdere il controllo del mezzo o di causare incidenti.

NOTA

Non premere ripetutamente la manopola blocchetto accensione né ruotare il blocchetto accensione indietro e in avanti oltre l'uso normale. In caso contrario, per proteggere il blocchetto accensione da eventuali danni, il sistema smart key si disabilita temporaneamente e la spia di segnalazione sistema smart key lampeggia. In questo caso, attendere finché la spia di segnalazione smette di lampeggiare prima di azionare nuovamente il blocchetto accensione.

Appresso sono indicate le posizioni del blocchetto accensione.

ON (attivo)

HAU76500

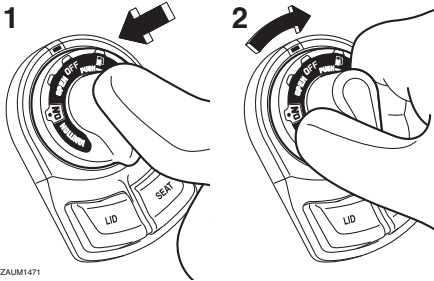

ZAUM1471

1. Premere.
2. Svoltare.

Viene data tensione a tutti i circuiti elettrici e si può avviare il motore.

Per accendere il veicolo

1. Accendere la smart key e posizionarla nel raggio d'azione.
2. Premere la manopola blocchetto accensione e la spia smart key si accenderà per circa 4 secondi.
3. Mentre la spia di segnalazione sistema smart key è accesa, ruotare il blocchetto accensione su "ON". Tutte le luci indicatori di direzione lampeggiano due volte e il veicolo si accende.

NOTA

- Se la tensione della batteria del veicolo è bassa, le luci indicatori di direzione non lampeggeranno.
- Vedere "Modalità di emergenza" a pagina 7-35 per informazioni sull'accensione del veicolo senza smart key.

HAU76510

OFF (inattivo)

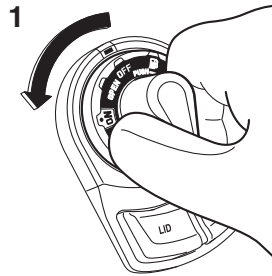

ZAUM1472

1. Svoltare.

Tutti gli impianti elettrici sono inattivi.

Per spegnere il veicolo

1. Con la smart key accesa ed entro il raggio d'azione, ruotare il blocchetto accensione su "OFF".
2. Le luci indicatore di direzione lampeggiano una volta e il veicolo si spegne.

NOTA

Quando si ruota il blocchetto accensione su "OFF" ma non è possibile verificare la smart key (perché si trova fuori dal raggio di azione o è stata spenta), il cicalino suonerà per 3 secondi e la spia sistema smart key lampeggerà per 30 secondi.

- In questi 30 secondi, è possibile azionare liberamente il blocchetto accensione.
- Dopo 30 secondi, il veicolo si spegnerà automaticamente.

Sistema smart key

- Per spegnere immediatamente il veicolo, premere la manopola blocchetto accensione quattro volte in 2 secondi.

OPEN (aperto)

HAU79042

Il blocchetto accensione riceve l'alimentazione elettrica. È possibile aprire la sella e il vano portaoggetti A.

3

Per aprire la sella e il vano portaoggetti A

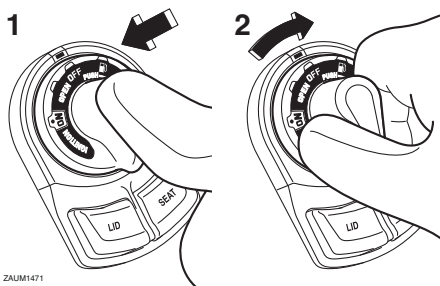

ZAUM1471

1. Premere.
2. Svoltare.

1. Con la smart key attivata ed entro il raggio d'azione, premere la manopola blocchetto accensione.
2. Mentre la spia di segnalazione sistema smart key è accesa, ruotare il blocchetto accensione su "OPEN".
3. Per aprire la sella, premere il tasto "SEAT" e sollevare la parte posteriore della sella.

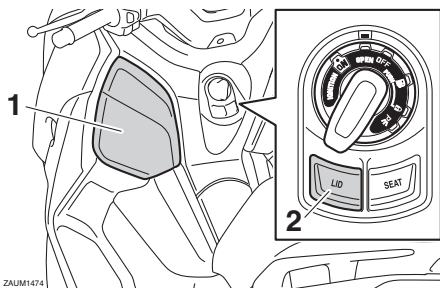

ZAUM1474

1. Vano portaoggetti A
2. Pulsante "LID"

4. Per aprire il vano portaoggetti A, premere il tasto "LID".

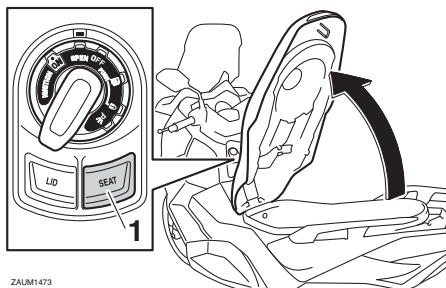

ZAUM1473

1. Tasto "SEAT"

NOTA

Verificare che sella e vano portaoggetti siano ben chiusi prima di mettere in moto.

Promemoria posizione OPEN

Per evitare di lasciare accidentalmente il veicolo sbloccato con il blocchetto accensione ancora posizionato su "OPEN", il cicalino del sistema smart key suonerà nelle condizioni indicate di seguito.

- Se il blocchetto accensione è posizionato su "OPEN" da 3 minuti
- Se la smart key viene spenta mentre il blocchetto accensione è posizionato su "OPEN"
- Se si esce dal raggio d'azione del sistema smart key mentre il blocchetto accensione è posizionato su "OPEN"

Se il cicalino suona dopo 3 minuti, ruotare il blocchetto accensione su "OFF" o "LOCK".

Se il cicalino suona perché la smart key è stata spenta o portata al di fuori del raggio d'azione, accendere la smart key e riportarla entro il raggio d'azione.

NOTA

- Il cicalino si spegnerà dopo 1 minuto.

- È possibile aprire la sella anche con la chiave meccanica. (Vedere pagina 4-21.)

“i” (blocco)

HAU76521

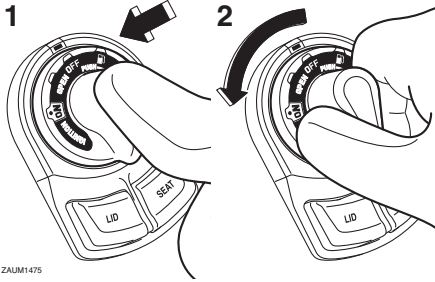

ZALUM1475

1. Premere.
2. Premere e ruotare.

Lo sterzo è bloccato e tutti gli impianti elettrici sono inattivi.

Per bloccare lo sterzo

1. Girare il manubrio completamente a sinistra.
2. Con la smart key attivata ed entro il raggio d'azione, premere la manopola blocchetto accensione.
3. Mentre la spia di segnalazione sistema smart key è accesa, premere e ruotare il blocchetto accensione su “i”.

NOTA

Se lo sterzo non si blocca, provare a rigirare leggermente il manubrio verso destra.

Per sbloccare lo sterzo

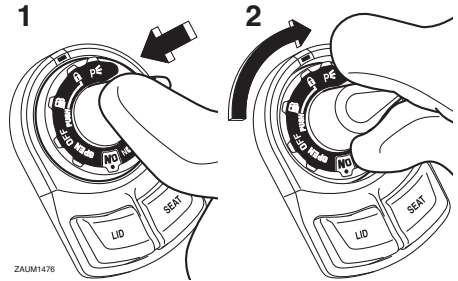

ZALUM1476

1. Premere.
2. Premere e ruotare.

1. Con la smart key attivata ed entro il raggio d'azione, premere la manopola blocchetto accensione.
2. Mentre la spia sistema smart key è accesa, premere e ruotare il blocchetto accensione nella posizione desiderata.

pe (parcheggio)

HAU76903

È possibile accendere le luci d'emergenza e le luci indicatori di direzione, ma tutti gli altri impianti elettrici sono inattivi.

Per utilizzare la posizione “pe”

1. Con il blocchetto accensione posizionato su “i” e la smart key accesa ed entro il raggio d'azione, premere la manopola blocchetto accensione.
2. Mentre la spia di segnalazione sistema smart key è accesa, ruotare il blocchetto accensione su “pe”.

Per uscire dalla posizione “pe”

Ruotare semplicemente il blocchetto accensione su “i”.

HCA20760

ATTENZIONE

Si si utilizzano le luci di emergenza o le luci indicatori di direzione per lunghi periodi di tempo, la batteria può scaricarsi.

Sistema smart key

HAU79000
“” (coperchio del tappo serbatoio carburante)

Per aprire lo sportellino tappo serbatoio carburante

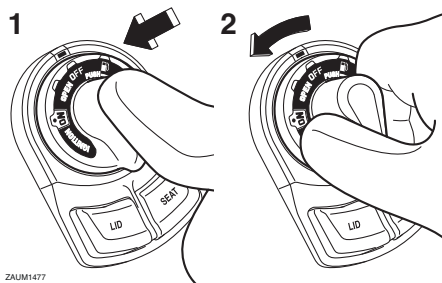

ZAUM1477

1. Premere.
2. Svoltare.

1. Con la smart key attivata ed entro il raggio d'azione, premere la manopola bloccetto accensione.
2. Mentre la spia di segnalazione sistema smart key è accesa, ruotare il bloccetto accensione su “”.

Per chiudere lo sportellino tappo serbatoio carburante

Spingere lo sportellino tappo serbatoio carburante finché non si chiude.

NOTA

Accertarsi che lo sportellino tappo serbatoio carburante sia chiuso saldamente prima di partire.

Strumento e funzioni di controllo

Spie di segnalazione e di avvertimento

HAU4939D

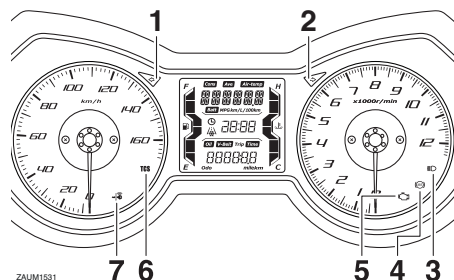

1. Spia indicatore di direzione sinistro “←”
2. Spia indicatore di direzione destro “→”
3. Spia luce abbagliante “≡○”
4. Spia d'avvertimento del sistema frenante anti-bloccaggio (ABS) “(Ⓜ)”
5. Spia guasto motore “⚠️”
6. Spia di segnalazione sistema di controllo della trazione “TCS”
7. Spia sistema smart key “🔑”

Spie indicatore di direzione “←” e “→”

HAU11032

Ciascuna spia lampeggerà quando le luci indicatori di direzione corrispondenti lampeggiano.

Spia luce abbagliante “≡○”

HAU11081

Questa spia di segnalazione si accende quando il faro è sulla posizione abbagliante.

Spia guasto motore “⚠️”

HAU78180

Questa spia si accende se viene rilevata un'anomalia al motore o a un altro sistema di comando del veicolo. Se questo accade, far controllare il sistema diagnostico di bordo da un concessionario Yamaha.

Si può controllare il circuito elettrico della spia ruotando il blocchetto accensione su “ON”. La spia dovrebbe accendersi per pochi secondi e poi spegnersi.

Se la spia non si accende inizialmente ruotando il blocchetto accensione su “ON”, o se la spia rimane accesa, fare controllare il veicolo da un concessionario Yamaha.

Spia ABS “(Ⓜ)”

HAU78171

In condizioni di funzionamento normale, la spia ABS si accende quando si ruota il blocchetto accensione su “ON” e si spegne quando si raggiunge una velocità di almeno 10 km/h (6 mi/h).

Se la spia ABS:

- non si accende quando il blocchetto accensione è ruotato su “ON”
- si accende o lampeggia durante la guida
- non si accende dopo che è stata raggiunta una velocità di almeno 10 km/h (6 mi/h)

L'ABS potrebbe non funzionare correttamente. In presenza di una delle suddette condizioni, fare controllare il sistema da un concessionario Yamaha al più presto possibile. (Vedere pagina 4-14 per una descrizione dell'ABS.)

HAU16041

⚠️ AVVERTENZA

Se la spia ABS non si spegne al raggiungimento di una velocità di almeno 10 km/h (6 mi/h) o se la spia si accende o lampeggia durante la guida, l'impianto frenante passa alla modalità di frenatura convenzionale. Se si verifica una di queste due condizioni o se la spia non si accende del tutto, prestare ulteriore attenzione per evitare il bloccaggio delle ruote durante le frenate di emergenza. Far controllare al più presto l'impianto frenante e i circuiti elettrici da un concessionario Yamaha.

Strumento e funzioni di controllo

HAU63544

NOTA

La spia ABS può accendersi mentre si accelera il motore con il veicolo sul suo cavalletto centrale, ma questo non indica una disfunzione.

In questo caso, spegnere e riaccendere il blocchetto accensione per reimpostare la spia di segnalazione.

HAU78591

Spia sistema di controllo della trazione "TCS"

Questa spia di segnalazione lampeggia quando il controllo della trazione si è inserito.

Se il sistema di controllo della trazione viene spento, questa spia di segnalazione si accende. (Vedere pagina 4-15.)

NOTA

Quando il veicolo è acceso, la spia dovrebbe accendersi per qualche secondo e poi spegnersi. Se la spia non si accende o se la spia rimane accesa, fare controllare il veicolo da un concessionario Yamaha.

HAU78600

Spia sistema smart key "🔑"

Questa spia comunica lo stato del sistema smart key. Quando il sistema smart key funziona normalmente, questa spia sarà spenta. Se è presente un errore a carico del sistema smart key, la spia lampeggerà. La spia lampeggerà anche quando la comunicazione tra veicolo e smart key ha luogo e quando si eseguono determinate operazioni con il sistema smart key.

Tachimetro

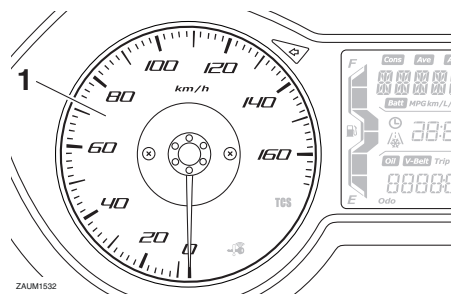

ZAU01552

1. Tachimetro

Per il Regno Unito

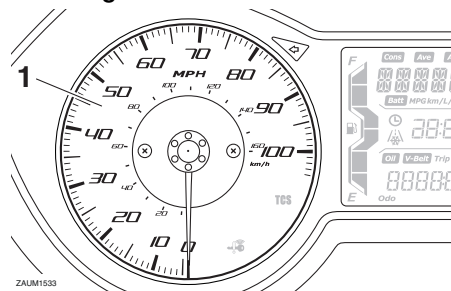

ZAU01553

1. Tachimetro

Il tachimetro indica la velocità di marcia del veicolo.

Quando si accende il veicolo, la lancetta del tachimetro percorre per una volta l'intera gamma di velocità e poi ritorna a zero per provare il circuito elettrico.

Strumento e funzioni di controllo

Contagiri

HAU63551

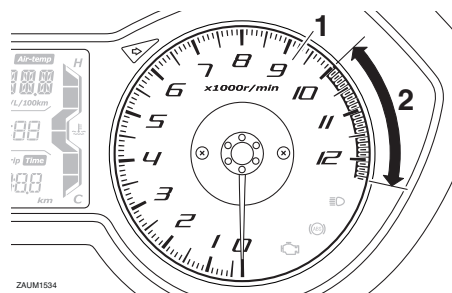

ZALUM1534

1. Contagiri
2. Zona rossa del contagiri

Il contagiri elettrico consente al pilota di sorvegliare il regime di rotazione del motore e di mantenerlo entro la gamma di potenza ideale.

Quando si accende il veicolo, la lancetta del contagiri percorre per una volta l'intera gamma di giri/min e poi ritorna a zero giri/min per provare il circuito elettrico.

HCA10032

ATTENZIONE

Non far funzionare il motore quando il contagiri è nella zona rossa.

Zona rossa: 10000 giri/min. e oltre

Display multifunzione

HAU78486

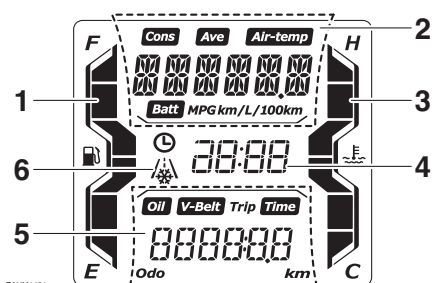

ZALUM1481

1. Indicatore livello carburante
2. Display informativo
3. Termometro liquido refrigerante
4. Orologio digitale
5. Display del contachilometri parziale
6. Spia di avvertimento strada ghiacciata "❄️"

HWA12423

AVVERTENZA

Arrestare completamente il veicolo prima di eseguire qualsiasi modifica alle impostazioni sul gruppo indicatore multifunzione. La modifica delle impostazioni durante la guida può distrarre l'operatore e aumentare il rischio di incidenti.

L'interruttore "TRIP/INFO" si trova sul lato destro del manubrio. Questo interruttore permette di controllare o cambiare le regolazioni sullo strumento multifunzione. Per utilizzare l'interruttore "TRIP", spostare l'interruttore "TRIP/INFO" in direzione (a). Per utilizzare l'interruttore "INFO", spostare l'interruttore "TRIP/INFO" in direzione (b).

Strumento e funzioni di controllo

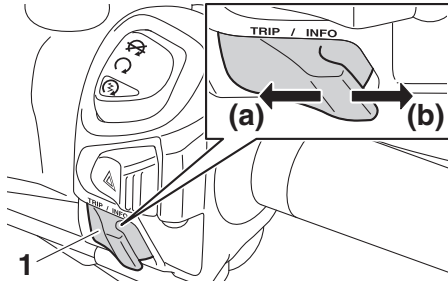

1. Tasto "TRIP/INFO"

Il display multifunzione è equipaggiato con i seguenti strumenti:

- orologio digitale
- indicatore livello carburante
- termometro liquido refrigerante
- display contachilometri parziale
- display informativo

NOTA

Per il Regno Unito: Per cambiare i display tra chilometri e miglia, ruotare il blocchetto accensione su "ON" mentre si preme l'interruttore "INFO", quindi continuare a premere l'interruttore "INFO" per otto secondi.

Orologio digitale

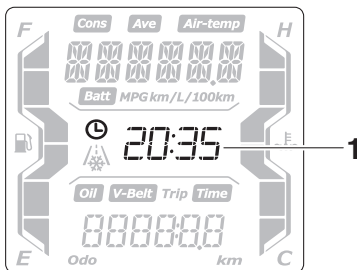

1. Orologio digitale

L'orologio digitale utilizza il formato dell'ora a 24 ore.

Per regolare l'orologio digitale

1. Ruotare il blocchetto accensione su "OFF".

2. Premere e mantenere premuto l'interruttore "TRIP".
3. Ruotare il blocchetto accensione su "ON" mentre si preme l'interruttore "TRIP", quindi continuare a premere l'interruttore "TRIP" per otto secondi. Le cifre delle ore inizieranno a lampeggiare.
4. Utilizzare l'interruttore "TRIP" per impostare le ore.
5. Premere l'interruttore "TRIP" per tre secondi e rilasciarlo. Le cifre dei minuti inizieranno a lampeggiare.
6. Utilizzare l'interruttore "TRIP" per regolare i minuti.
7. Premere l'interruttore "TRIP" per tre secondi e rilasciarlo per avviare l'orologio digitale.

Indicatore livello carburante

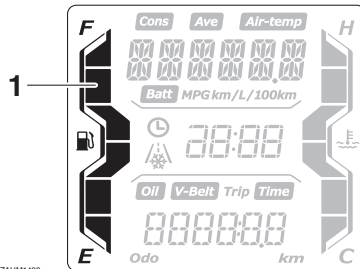

1. Indicatore livello carburante

L'indicatore livello carburante indica la quantità di carburante nel serbatoio carburante. Man mano che il livello carburante scende, i segmenti dell'indicatore livello carburante spariscono dalla lettera "F" (pieno) verso la lettera "E" (vuoto). Quando l'ultimo segmento dell'indicatore livello carburante inizia a lampeggiare, eseguire il rifornimento al più presto possibile.

Strumento e funzioni di controllo

NOTA

- Se viene rilevato un problema nell'indicatore livello carburante, tutti i segmenti lampeggeranno ripetutamente. In tal caso, far controllare il veicolo da un concessionario Yamaha.
- Quando nel serbatoio carburante restano circa 2.4 L (0.63 US gal, 0.53 Imp.gal) di carburante, l'ultimo segmento dell'indicatore livello carburante inizia a lampeggiare. Il display passerà automaticamente al contachilometri parziale riserva carburante "F Trip" e inizierà a conteggiare la distanza percorsa a partire da quel momento.

Termometro liquido refrigerante

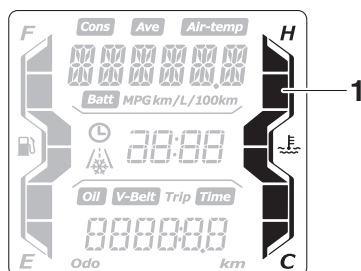

1. Termometro liquido refrigerante

Il termometro liquido refrigerante indica la temperatura del liquido refrigerante. Se il segmento superiore lampeggia, arrestare il veicolo, spegnere il motore e lasciarlo raffreddare. (Vedere pagina 7-34.)

HCA10022

ATTENZIONE

Non continuare ad azionare il motore in caso di surriscaldamento.

NOTA

- Se viene rilevato un problema nell'indicatore temperatura liquido refrigerante, tutti i segmenti lampeggeranno

ripetutamente. Se questo accade, fare controllare il veicolo da un concessionario Yamaha al più presto possibile.

- La temperatura del liquido refrigerante varia a seconda delle variazioni climatiche e del carico del motore.

Display contachilometri parziale

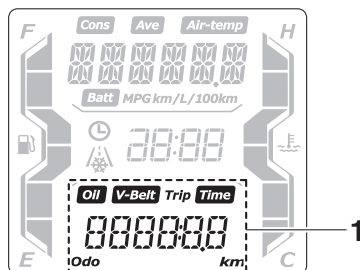

ZAJUM1485

1. Display del contachilometri parziale

Il display contachilometri parziale comprende:

- totalizzatore contachilometri
- contachilometri parziale
- contachilometri parziale tempo
- contachilometri parziale riserva carburante
- contachilometri parziale cambio olio
- contachilometri parziale sostituzione cinghia trapezoidale

Premere l'interruttore "TRIP" per cambiare il display tra il totalizzatore contachilometri "Odo", il contachilometri parziale "Trip", il contachilometri parziale tempo "Trip Time", il contachilometri parziale cambio olio "Oil Trip" e il contachilometri parziale sostituzione cinghia trapezoidale "V-Belt Trip" nell'ordine seguente:

Odo → Trip → Trip Time → Oil Trip → V-Belt Trip → Odo

NOTA

Quando nel serbatoio carburante restano circa 2.4 L (0.63 US gal, 0.53 Imp.gal) di carburante, l'ultimo segmento dell'indica-

Strumento e funzioni di controllo

tore livello carburante inizia a lampeggiare. Il display passerà automaticamente al contachilometri parziale riserva carburante “F Trip” e inizierà a conteggiare la distanza percorsa a partire da quel momento.

Totalizzatore contachilometri “Odo” e contachilometri parziale “Trip”

Il totalizzatore contachilometri indica la distanza totale percorsa dal veicolo.

Il contachilometri parziale indica la distanza percorsa dall'ultimo azzeramento.

Per azzerare il contachilometri parziale, selezionarlo premendo l'interruttore “TRIP”, quindi premere l'interruttore “TRIP” per tre secondi.

NOTA

- Il totalizzatore contachilometri si bloccherà a 999999.
- Il contachilometri parziale si azzererà e continuerà il conteggio dopo aver raggiunto 9999.9.

Contachilometri parziale tempo “Time”

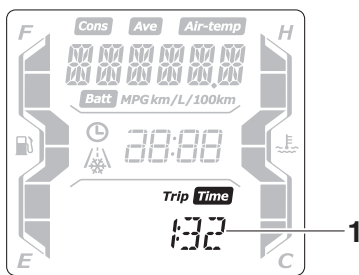

1. Contachilometri parziale tempo

Il contachilometri parziale tempo visualizza il tempo trascorso mentre il blocchetto accensione era in posizione “ON” dall'ultimo azzeramento. Il tempo massimo che può essere visualizzato è 99:59.

NOTA

Per azzerare il contachilometri parziale tempo, selezionarlo premendo l'interruttore “TRIP”, quindi premere l'interruttore “TRIP” per tre secondi.

Contachilometri parziale riserva carburante “F Trip”

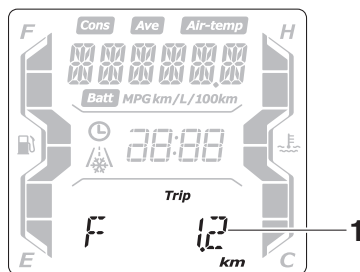

1. Contachilometri riserva

Quando nel serbatoio carburante restano circa 2.4 L (0.63 US gal, 0.53 Imp.gal) di carburante, l'ultimo segmento dell'indicatore livello carburante inizia a lampeggiare. Il display passerà automaticamente al contachilometri parziale riserva carburante “F Trip” e inizierà a conteggiare la distanza percorsa a partire da quel momento. In questo caso, premere l'interruttore “TRIP” per alternare le visualizzazioni nel seguente ordine:

F Trip → Oil Trip → V-Belt Trip → Odo → Trip → Trip Time → F Trip

Per azzerare il contachilometri parziale riserva carburante, selezionarlo premendo l'interruttore “TRIP”, quindi premere l'interruttore “TRIP” per tre secondi.

Il contachilometri parziale riserva carburante si azzererà automaticamente e sparirà dopo aver fatto rifornimento e percorso 5 km (3 mi).

Strumento e funzioni di controllo

Contachilometri parziale cambio olio “Oil Trip”

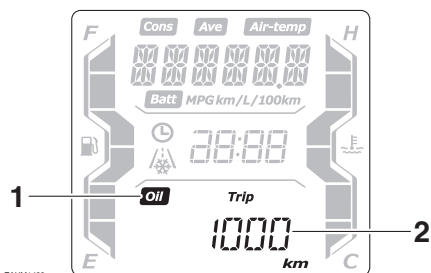

1. Indicatore cambio olio “Oil”
2. Contachilometri parziale cambio olio

Il contachilometri parziale cambio olio indica la distanza percorsa dall'ultimo cambio olio.

L'indicatore cambio olio “OIL” lampeggia dopo i primi 1000 km (600 mi), quindi a 5000 km (3000 mi) e successivamente ogni 6000 km (3500 mi) per indicare la necessità di cambiare l'olio motore.

Dopo aver cambiato l'olio motore, azzerare l'indicatore cambio olio e il contachilometri parziale cambio olio. Per azzerarli entrambi, selezionare il contachilometri parziale cambio olio e poi premere l'interruttore “TRIP” per tre secondi.

Mentre il contachilometri parziale cambio olio lampeggia, premere l'interruttore “TRIP” per 15-20 secondi. Rilasciare l'interruttore “TRIP”, il valore del contachilometri parziale cambio olio verrà azzerato.

NOTA

Se si cambia l'olio motore prima che si sia acceso l'indicatore cambio olio (per es., prima di raggiungere l'intervallo di cambio olio periodico), occorre azzerare il contachilometri parziale cambio olio perché l'indicatore cambio olio si accenda al momento giusto.

Contachilometri parziale sostituzione cinghia trapezoidale “V-Belt Trip”

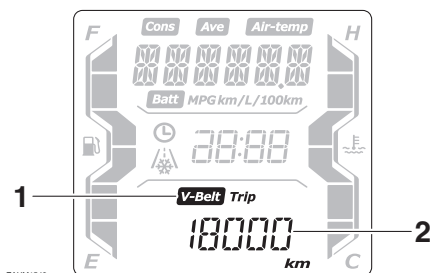

1. Indicatore di sostituzione cinghia trapezoidale “V-Belt”
2. Contachilometri parziale sostituzione cinghia trapezoidale

Il contachilometri parziale sostituzione cinghia trapezoidale indica la distanza percorsa dall'ultima sostituzione della cinghia trapezoidale.

L'indicatore sostituzione cinghia trapezoidale “V-Belt” lampeggerà ogni 18000 km (10500 mi) per indicare che occorre sostituire la cinghia trapezoidale.

Dopo aver sostituito la cinghia trapezoidale, azzerare l'indicatore sostituzione cinghia trapezoidale e il contachilometri parziale sostituzione cinghia trapezoidale. Per azzerarli entrambi, selezionare il contachilometri parziale sostituzione cinghia trapezoidale e poi premere l'interruttore “TRIP” per tre secondi.

Mentre il contachilometri parziale sostituzione cinghia trapezoidale lampeggia, premere l'interruttore “TRIP” per 15-20 secondi. Rilasciare l'interruttore “TRIP”, il valore del contachilometri parziale sostituzione cinghia trapezoidale verrà azzerato.

NOTA

Se si sostituisce la cinghia trapezoidale prima che l'indicatore sostituzione cinghia trapezoidale si accenda (ossia prima di raggiungere l'intervallo di sostituzione periodica della cinghia trapezoidale), occorre azzerare il contachilometri parziale sostitu-

Strumento e funzioni di controllo

zione cinghia trapezoidale perché l'indicatore sostituzione cinghia trapezoidale si accenda al momento giusto.

Display informativo

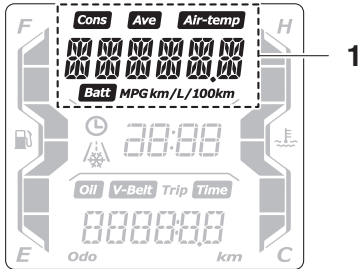

1. Display informativo

Il display informativo comprende:

- display della temperatura dell'aria
- display tensione batteria
- display del sistema di controllo della trazione
- display del consumo medio carburante
- display del consumo istantaneo carburante
- display velocità media
- funzione con messaggi di avvertimento

Navigazione nel display informativo

Premere l'interruttore "INFO" per cambiare il display tra display della temperatura dell'aria "Air-temp", display tensione batteria "Battery", display del sistema di controllo della trazione "TCS ON" o "TCOFF", display del consumo medio carburante "Consumption/Average_ _ _ km/L" o "Consumption/Average_ _ _ L/100 km", display del consumo istantaneo carburante "Consumption_ _ _ km/L" o "Consumption_ _ _ L/100 km" e display velocità media "Average" nell'ordine seguente:

Air-temp → Battery → TCS ON o TCSOFF
→ Consumption/Average_ _ _ km/L →
Consumption/Average_ _ _ L/100 km →
Consumption_ _ _ km/L → Consumption_ _ _
L/100 km → Average → Air-temp

Per il Regno Unito:

Premere l'interruttore "TRIP" per cambiare il display tra display della temperatura dell'aria "Air-temp", display tensione batteria "Battery", display del sistema di controllo della trazione "TCS ON" o "TCOFF", display del consumo medio carburante "Consumption/Average_ _ _ km/L", "Consumption/Average_ _ _ L/100 km" o "Consumption/Average_ _ _ MPG", display del consumo istantaneo carburante "Consumption_ _ _ km/L", "Consumption_ _ _ L/100 km" o "Consumption_ _ _ MPG" e display velocità media "Average" nell'ordine seguente:

Air-temp → Battery → TCS ON o TCSOFF
→ Consumption/Average_ _ _ km/L →
Consumption/Average_ _ _ L/100 km →
Consumption/Average_ _ _ MPG →
Consumption_ _ _ km/L → Consumption_ _ _
L/100 km → Consumption_ _ _ MPG
→ Average → Air-temp

NOTA

- Se per le unità del display sono selezionati i chilometri, "Consumption/Average_ _ _ MPG" e "Consumption_ _ _ MPG" non verranno visualizzati.
- Se per le unità del display sono selezionate le miglia, "Consumption/Average_ _ _ km/L", "Consumption/Average_ _ _ L/100 km", "Consumption_ _ _ km/L" e "Consumption_ _ _ L/100 km" non verranno visualizzati.

Strumento e funzioni di controllo

Display della temperatura dell'aria

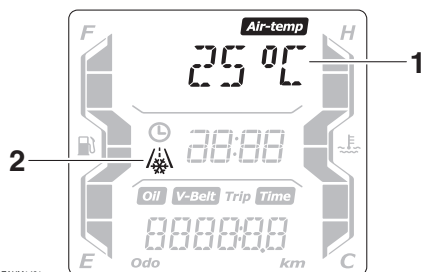

ZAUM1491

1. Display della temperatura dell'aria
2. Spia di avvertimento strada ghiacciata “❄️”

Questo display mostra la temperatura dell'aria da -10 °C a 50 °C con incrementi di 1 °C .

La spia di avvertimento strada ghiacciata “❄️” lampeggia quando la temperatura è inferiore a 4 °C .

La temperatura visualizzata può scostarsi dalla temperatura ambiente effettiva.

NOTA

La precisione della temperatura visualizzata può venire compromessa dal calore prodotto dal motore quando si marcia lentamente (al di sotto di 20 km/h [12 mi/h]) o se ci si ferma in corrispondenza di segnali stradali, ecc.

Display tensione batteria

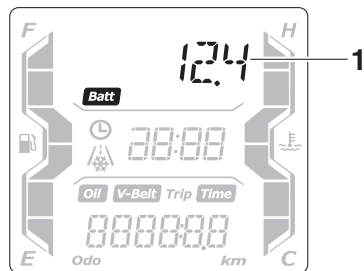

ZAUM1492

1. Display tensione batteria

Questo display indica lo stato di carica attuale della batteria.

NOTA

- Se il motore gira lentamente quando si usa l'interruttore avviamento, far ricaricare la batteria da un concessionario Yamaha.
- Se viene visualizzato “---” nel display tensione batteria, far controllare la batteria da un concessionario Yamaha.

Display del sistema di controllo della trazione

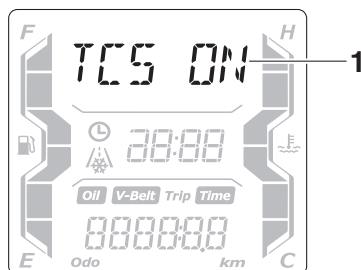

ZAUM1493

1. Display del sistema di controllo della trazione

Questo display mostra lo stato attuale del sistema di controllo della trazione. (Vedere pagina 4-15.)

- “TCS ON”: il sistema è attivo
- “TCSOFF”: il sistema non è attivo

NOTA

Se viene visualizzato solo “TCS”, è presente un errore di comunicazione all'interno del veicolo. Far controllare il veicolo da un concessionario Yamaha il prima possibile.

Strumento e funzioni di controllo

Display del consumo medio carburante

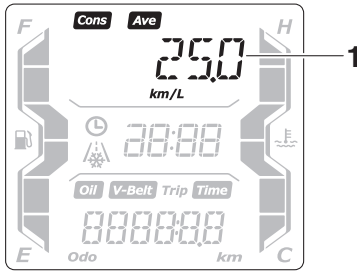

ZAUM1494

1. Display del consumo medio carburante

Questa funzione calcola il consumo medio di carburante a partire dall'ultimo azzeramento.

Il consumo medio di carburante si può visualizzare come "Consumption/Average_ _ _ km/L", "Consumption/Average_ _ _ L/100 km" o "Consumption/Average_ _ _ MPG" (per il Regno Unito).

- "Consumption/Average_ _ _ km/L": viene mostrata la distanza media percorribile con 1.0 L di carburante.
- "Consumption/Average_ _ _ L/100 km": viene mostrata la quantità media di carburante necessaria per percorrere 100 km.
- "Consumption/Average_ _ _ MPG" (per il Regno Unito): viene mostrata la distanza media percorribile con 1.0 Imp.gal di carburante.

Per azzerare il consumo medio di carburante, premere l'interruttore "INFO" per almeno tre secondi.

NOTA

Dopo l'azzeramento del consumo medio carburante, verrà visualizzato " _ _ ." fino a quando il veicolo ha percorso 1 km (0.6 mi).

Display del consumo istantaneo carburante

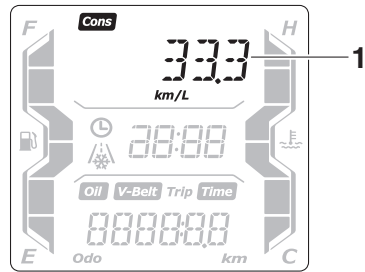

ZAUM1495

1. Display del consumo istantaneo carburante

Questa funzione calcola il consumo di carburante nelle condizioni di marcia attuali.

Si può visualizzare il consumo istantaneo di carburante come "Consumption_ _ _ km/L", "Consumption_ _ _ L/100 km" o "Consumption_ _ _ MPG" (per il Regno Unito).

- "Consumption_ _ _ km/L": viene mostrata la distanza percorribile con 1.0 L di carburante nelle condizioni di marcia attuali.
- "Consumption_ _ _ L/100 km": viene mostrata la quantità di carburante necessaria per percorrere 100 km nelle condizioni di marcia attuali.
- "Consumption_ _ _ MPG" (per il Regno Unito): viene mostrata la distanza percorribile con 1.0 Imp.gal di carburante nelle condizioni di marcia attuali.

NOTA

Se si marcia a velocità inferiori a 10 km/h (6 mi/h), sul display appare " _ _ .".

Strumento e funzioni di controllo

Display velocità media

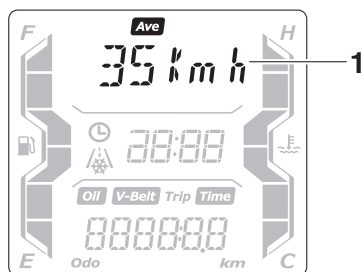

1. Display velocità media

La velocità media “Average_ _ kmh” o “Average_ _ MPH” (per il Regno Unito) è visualizzata.

La velocità media è la distanza totale divisa per il tempo totale (con il blocchetto accensione in posizione “ON”) a partire dall’ultimo azzeramento del display.

Questo display visualizza la velocità media a partire dall’ultimo azzeramento.

Per azzerare il display della velocità media, selezionarlo premendo l’interruttore “INFO”, quindi premere l’interruttore “INFO” per tre secondi.

Funzione con messaggi di avvertimento

Questa funzione visualizza un messaggio di avvertimento corrispondente all’avvertimento corrente.

“L FUEL”: viene visualizzato quando l’ultimo segmento dell’indicatore livello carburante inizia a lampeggiare. Se è visualizzato “L FUEL”, effettuare il rifornimento il più presto possibile.

“H TEMP”: viene visualizzato quando il segmento superiore dell’indicatore temperatura liquido refrigerante inizia a lampeggiare. Se è visualizzato “H TEMP”, arrestare il veicolo, quindi arrestare il motore e lasciarlo raffreddare.

“ICE”: viene visualizzato quando l’indicatore di avvertimento strada ghiacciata “” inizia a lampeggiare. Se è visualizzato “ICE”, prestare attenzione alle strade ghiacciate.

“OIL SERV”: viene visualizzato quando l’indicatore cambio olio “OIL” inizia a lampeggiare. Se è visualizzato “OIL SERV”, cambiare l’olio motore e azzerare l’indicatore cambio olio e il contachilometri parziale cambio olio.

“V-BELT SERV”: viene visualizzato quando l’indicatore sostituzione cinghia trapezoidale “V-Belt” inizia a lampeggiare. Se è visualizzato “V-BELT SERV”, sostituire la cinghia trapezoidale e azzerare l’indicatore sostituzione cinghia trapezoidale e il contachilometri parziale sostituzione cinghia trapezoidale.

In caso di due o più avvertimenti, i messaggi di avvertimento sono visualizzati nell’ordine seguente:

L FUEL → H TEMP → ICE → OIL SERV → VBELT SERV → L FUEL

Strumento e funzioni di controllo

Interruttori manubrio

HAU1234M

HAU12461

Sinistra

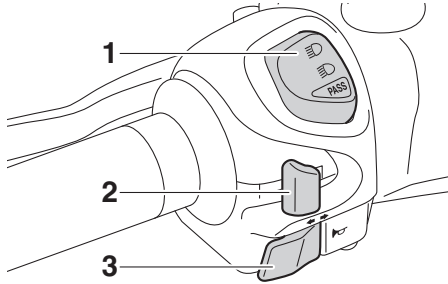

1. Commutatore luce abbagliante/anabbagliante “ \equiv ○/ \equiv ○” / interruttore di segnalazione luce abbagliante “ \equiv ○”
2. Interruttore indicatori di direzione “ \leftarrow / \rightarrow ”
3. Interruttore dell'avvisatore acustico “ \hookrightarrow ”

Destra

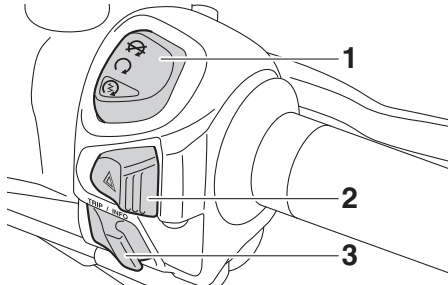

1. Interruttore Arresto/Accensione/Avviamento “ \otimes / \circ / \otimes ”
2. Interruttore luci d'emergenza “ \triangle ”
3. Tasto “TRIP/INFO”

Commutatore luce abbagliante/anabbagliante/interruttore di segnalazione luce abbagliante “ \equiv ○/ \equiv ○/**PASS**”

HAU54201

Posizionare questo interruttore su “ \equiv ○” per l'abbagliante e su “ \equiv ○” per l'anabbagliante.

Per far lampeggiare l'abbagliante, premere il lato “PASS” dell'interruttore di segnalazione luce abbagliante mentre i fari sono sull'anabbagliante.

Interruttore indicatori di direzione

“ \leftarrow / \rightarrow ”

Spostare questo interruttore verso “ \rightarrow ” per segnalare una curva a destra. Spostare questo interruttore verso “ \leftarrow ” per segnalare una curva a sinistra. Una volta rilasciato, l'interruttore ritorna in posizione centrale. Per spegnere le luci degli indicatori di direzione, premere l'interruttore dopo che è ritornato in posizione centrale.

HAU12501

Interruttore dell'avvisatore acustico

“ \hookrightarrow ”

Premere questo interruttore per azionare l'avvisatore acustico.

HAU54212

Interruttore Arresto/Accensione/Avviamento “ \otimes / \circ / \otimes ”

Per avviare il motore con il dispositivo d'avviamento, portare questo interruttore su “ \circ ” e spingere l'interruttore all'ingiù verso “ \otimes ”. Prima di accendere il motore, vedere pagina 6-2 per le istruzioni di avviamento.

Porre questo interruttore su “ \otimes ” per spegnere il motore in caso d'emergenza, come per esempio se il veicolo si ribalta o se il cavo acceleratore è bloccato.

HAU78190

Interruttore luci d'emergenza “ \triangle ”

Con il blocchetto accensione su “ON” o “ $P<$ ”, usare questo interruttore per accendere le luci d'emergenza (lampeggio simultaneo di tutte le luci indicatori di direzione).

Le luci d'emergenza vengono utilizzate in caso d'emergenza o per avvisare gli altri utenti della strada dell'arresto del vostro veicolo in zone di traffico pericoloso.

ATTENZIONE

Non utilizzare a lungo le luci d'emergenza a motore spento, per evitare di scaricare la batteria.

Interruttore "TRIP/INFO"

Questo interruttore viene utilizzato per apportare modifiche a impostazioni e display nello strumento multifunzione. Vedere pagina 4-3 per maggiori informazioni.

Per utilizzare l'interruttore "TRIP", spostare l'interruttore "TRIP/INFO" in direzione (a). Per utilizzare l'interruttore "INFO", spostare l'interruttore "TRIP/INFO" in direzione (b).

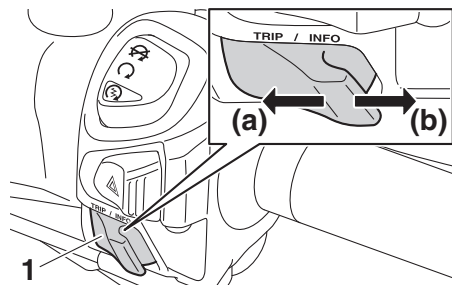

1. Tasto "TRIP/INFO"

Leva freno anteriore

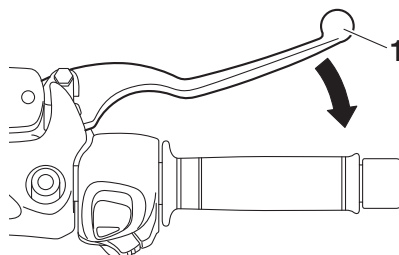

1. Leva freno anteriore

La leva freno anteriore si trova sul lato destro del manubrio. Per azionare il freno anteriore, tirare la leva verso la manopola acceleratore.

Leva freno posteriore

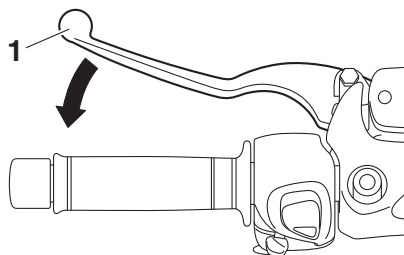

1. Leva freno posteriore

4

La leva freno posteriore si trova sul lato sinistro del manubrio. Per azionare il freno posteriore, tirare la leva verso la manopola.

ABS

L'ABS Yamaha (sistema frenante antibloccaggio) comprende un sistema elettronico di comando doppio che agisce indipendentemente sul freno anteriore e su quello posteriore.

Utilizzare i freni con ABS normalmente, come si utilizzano i freni tradizionali. All'attivazione dell'ABS, si potrebbero avvertire delle pulsazioni sulle leve del freno. In questa situazione, continuare ad azionare i freni e lasciare che l'ABS intervenga; non "pompare" sui freni perché questa azione ridurrebbe l'efficacia della frenata.

HWA16051

AVVERTENZA

Mantenere sempre una distanza di sicurezza dal veicolo che precede, adeguata alla velocità di marcia, nonostante la disponibilità dell'ABS.

- **L'ABS fornisce prestazioni ottimali sulle distanze di frenata più lunghe.**
- **Su determinate superfici stradali, ad esempio su terreni accidentati o in presenza di ghiaia, la distanza di frenata con l'ABS attivo può risultare maggiore rispetto alla distanza di frenata convenzionale.**

L'ABS viene controllato dall'ECU che, in caso di anomalia, ripristina il tradizionale funzionamento dell'impianto frenante convenzionale.

NOTA

- L'ABS esegue un controllo di autodiagnosi ogni volta che si riavvia il veicolo dopo aver ruotato il blocchetto accensione su "ON" e il veicolo raggiunge una velocità di almeno 10 km/h (6 mi/h). Durante questo controllo, si può sentire un rumore di "scatto" dal lato anteriore del veicolo, e se una delle leve dei freni è tirata anche di poco,

si può sentire una vibrazione sulla leva, ma questi sintomi non indicano una disfunzione.

- Questo ABS ha una modalità di prova che consente al proprietario di provare la sensazione di pulsazioni sulle leve freno quando l'ABS è attivo. Tuttavia sono necessari degli attrezzi speciali, per cui consigliamo di consultare un concessionario Yamaha.

HCA20100

ATTENZIONE

Prestare attenzione a non danneggiare il sensore o il rotore del sensore ruota; la mancata osservanza di tale precauzione provoca il funzionamento improprio dell'ABS.

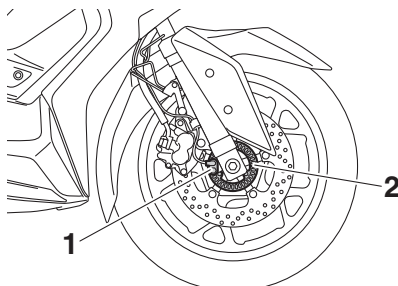

1. Sensore ruota anteriore
2. Rotore del sensore ruota anteriore

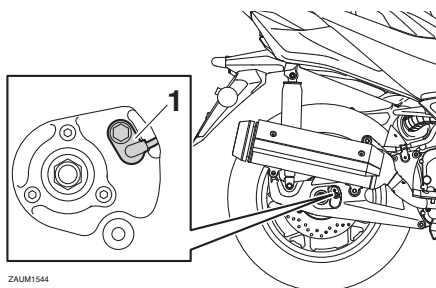

1. Sensore ruota posteriore

ZAU1544

Sistema di controllo della trazione

Il sistema di controllo della trazione (TCS) contribuisce a mantenere la trazione in fase di accelerazione su fondi sdruciolevoli, quali strade non asfaltate o bagnate. Se i sensori rilevano un principio di slittamento (pattinamento incontrollato) della ruota posteriore, il sistema di controllo della trazione interviene regolando la potenza erogata dal motore fino al ripristino della trazione.

Quando è stato attivato il controllo della trazione, la spia "TCS" lampeggerà. È possibile notare variazioni della risposta del motore o del rumore di scarico.

HWA18860

AVVERTENZA

Il sistema di controllo della trazione non esenta il pilota dal mantenere una guida adatta alle specifiche condizioni. Il sistema di controllo della trazione impedisce la perdita della trazione dovuta ad eccessiva velocità all'ingresso in curva, in caso di brusca accelerazione durante le curve con forte inclinazione della moto o in frenata e non può impedire lo slittamento della ruota anteriore. Come con qualsiasi veicolo, affrontare con cautela le superfici che potrebbero essere sdruciolevoli ed evitare le superfici eccessivamente sdruciolevoli.

Strumento e funzioni di controllo

Impostazione del sistema di controllo della trazione

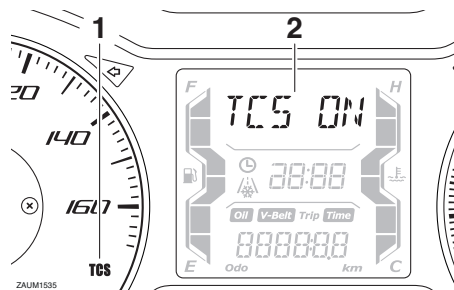

1. Spia di segnalazione sistema di controllo della trazione "TCS"
2. Display del sistema di controllo della trazione

Il controllo della trazione si attiva automaticamente all'accensione del veicolo.

Per disattivare il sistema di controllo della trazione, utilizzare l'interruttore "INFO" per passare dal display informativo al display del sistema di controllo della trazione. In seguito, premere l'interruttore "INFO" per tre secondi. Il display indicherà "TCSOFF" e la spia di segnalazione "TCS" si accenderà.

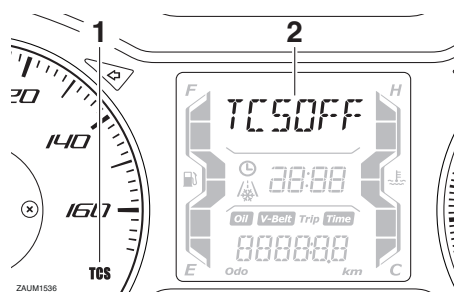

1. Spia di segnalazione sistema di controllo della trazione "TCS"
2. Display del sistema di controllo della trazione

NOTA

Disattivare il sistema di controllo della trazione per aiutare a liberare la ruota posteriore nel caso in cui il veicolo rimanga impantanato in fango, sabbia o altre superfici a bassa consistenza.

HCA16801

ATTENZIONE

Utilizzare esclusivamente i pneumatici specificati. (Vedere pagina 7-16.) L'uso di pneumatici di dimensioni diverse impedisce il preciso controllo della rotazione dei pneumatici da parte del sistema di controllo della trazione.

Azzeramento del sistema di controllo della trazione

Il sistema di controllo della trazione si disattiverà automaticamente in determinate condizioni, ad esempio quando viene rilevato un guasto del sensore o quando solo una ruota può ruotare per più di alcuni secondi. In tal caso, la spia "TCS" si accenderà e verosimilmente anche la spia "MOTORE".

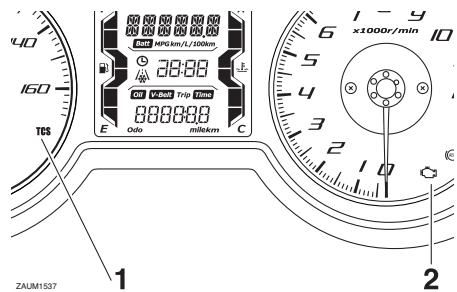

1. Spia di segnalazione sistema di controllo della trazione "TCS"
2. Spia guasto motore "MOTORE"

NOTA

Quando il veicolo è sul cavalletto centrale, non accelerare il motore per un periodo di tempo prolungato. In caso contrario, il si-

stema di controllo della trazione si disattiverà automaticamente e dovrà essere reimpostato.

Se il sistema di controllo della trazione si disattiva automaticamente, provare a reimpostarlo come segue.

1. Arrestare il veicolo e spegnerlo completamente.
2. Attendere alcuni secondi e riaccendere il veicolo.
3. La spia di segnalazione "TCS" deve spegnersi e il sistema abilitarsi.

NOTA

Se la spia di segnalazione "TCS" resta accesa dopo l'azzeramento, il veicolo potrebbe ancora essere usato; tuttavia, fare controllare il veicolo da un concessionario Yamaha non appena possibile.

4. Far controllare il veicolo e spegnere la spia "TCS" da un concessionario Yamaha.

Tappe serbatoio carburante

Per togliere il tappo serbatoio carburante

1. Ruotare il blocchetto accensione su "ON" per aprire il coperchio del tappo serbatoio carburante.

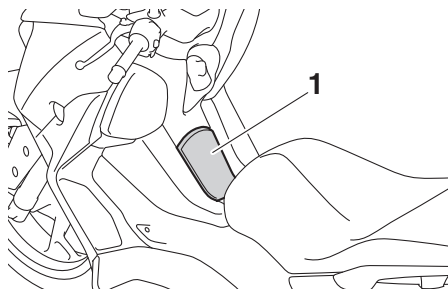

1. Coperchietto del tappo serbatoio carburante

2. Ruotare il tappo serbatoio carburante in senso antiorario fino ad allineare il riferimento di sblocco "o" a "▽", quindi estrarre il tappo.

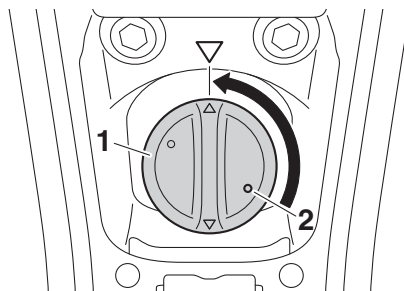

1. Tappo serbatoio carburante
2. Riferimento di sblocco "o"

Per installare il tappo serbatoio carburante

1. Inserire il tappo serbatoio carburante nell'apertura del serbatoio e ruotarlo in senso orario fino ad allineare il riferimento di installazione "△" a "▽".

Strumento e funzioni di controllo

HAU13213

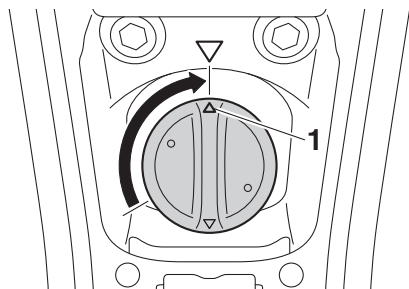

1. Riferimento di installazione "△"

2. Chiudere il coperchio del tappo serbatoio carburante.

HWA11092

AVVERTENZA

Verificare che il tappo serbatoio carburante sia chiuso correttamente dopo il rifornimento di carburante. Le perdite di carburante costituiscono un rischio d'incendio.

Carburante

Accertarsi che il serbatoio contenga una quantità sufficiente di benzina.

HWA10882

AVVERTENZA

La benzina ed i vapori di benzina sono estremamente infiammabili. Per evitare incendi ed esplosioni e ridurre il rischio di infortuni durante il rifornimento, osservare queste istruzioni.

1. Prima di effettuare il rifornimento, spegnere il motore ed accertarsi che nessuno sia seduto sul veicolo. Non effettuare mai il rifornimento mentre si fuma, o ci si trova nelle vicinanze di scintille, fiamme libere, o altre fonti di accensione, come le fiamme pilota di scaldacqua e di asciugabiancheria.
2. Non riempire troppo il serbatoio carburante. Smettere di riempire quando il carburante raggiunge il fondo del bocchettone riempimento. Considerando che il carburante si espande quando si riscalda, il calore del motore o del sole potrebbe fare traboccare il carburante dal serbatoio carburante.

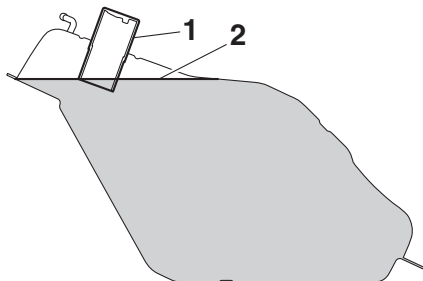

1. Tubo di rifornimento del serbatoio del carburante

2. Riferimento livello max.

3. Asciugare immediatamente con uno straccio l'eventuale carburante versato. **ATTENZIONE: Pulire subito con uno straccio pulito, asciutto e soffi-**

Strumento e funzioni di controllo

ce l'eventuale carburante versato, in quanto può deteriorare le superfici verniciate o di plastica. [HCA10072]

4. Accertarsi di aver chiuso saldamente il tappo serbatoio carburante.

HWA15152

AVVERTENZA

La benzina è velenosa e può provocare infortuni o il decesso. Maneggiare con cautela la benzina. Non aspirare mai la benzina con la bocca. In caso di ingestione di benzina o di inspirazione di grandi quantità di vapori di benzina, o se la benzina viene a contatto degli occhi, contattare immediatamente un medico. Se si versa benzina sulla pelle, lavare con acqua e sapone. Se si versa benzina sugli abiti, cambiarli.

HAU75300

Carburante consigliato:

Benzina super senza piombo
(gasohol [E10] accettabile)

Capacità serbatoio carburante:

13 L (3.4 US gal, 2.9 Imp.gal)

Quantità di carburante di riserva:

2.4 L (0.63 US gal, 0.53 Imp.gal)

HCA11401

ATTENZIONE

Usare soltanto benzina senza piombo. L'utilizzo di benzina con piombo provocherebbe danneggiamenti gravi sia alle parti interne del motore, come le valvole ed i segmenti, sia all'impianto di scarico.



NOTA

- Questo riferimento identifica il carburante consigliato per questo veicolo come specificato dal regolamento europeo (EN228).
- Controllare che l'ugello benzina presenti lo stesso identificatore quando si fa rifornimento.

Il vostro motore Yamaha è stato progettato per l'utilizzo di benzina super senza piombo con un numero di ottano controllato di 95 o più. Se si verifica il battito in testa, utilizzare benzina di marca diversa. L'uso di carburante senza piombo prolunga la durata delle candele e riduce i costi di manutenzione.

Gasohol

Ci sono due tipi di gasohol: il gasohol contenente etanolo e quello contenente metanolo. Si può utilizzare il gasohol contenente etanolo se il contenuto di etanolo non supera il 10% (E10). La Yamaha sconsiglia il gasohol contenente metanolo in quanto può provocare danneggiamenti all'impianto di alimentazione, oppure problemi alle prestazioni del veicolo.

Strumento e funzioni di controllo

Tubo di troppopieno del serbatoio carburante

HAU58301

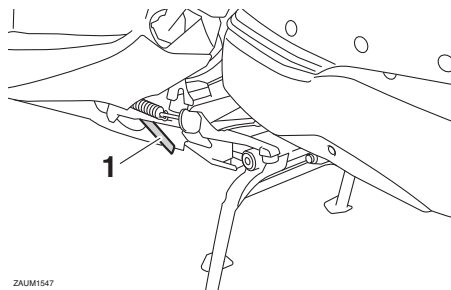

ZAUM1547

1. Tubo di troppopieno del serbatoio carburante

Prima di utilizzare il veicolo:

- Controllare il collegamento e la disposizione del tubo di troppopieno del serbatoio carburante.
- Verificare che il tubo di troppopieno del serbatoio carburante non presenti fessure o danneggiamenti, e sostituirlo se necessario.
- Controllare che il tubo di troppopieno del serbatoio carburante non sia otturato e pulirlo se necessario.

Convertitori catalitici

HAU13447

Questo veicolo è dotato di convertitori catalitici nell'impianto di scarico.

HWA10863

AVVERTENZA

L'impianto di scarico scotta dopo il funzionamento del mezzo. Per prevenire il rischio di incendi o scottature:

- Non parcheggiare il veicolo vicino a materiali che possono comportare rischi di incendio, come erba o altri materiali facilmente combustibili.
- Parcheggiare il veicolo in un punto in cui non ci sia pericolo che pedoni o bambini tocchino l'impianto di scarico bollente.
- Verificare che l'impianto di scarico si sia raffreddato prima di eseguire lavori di manutenzione su di esso.
- Non fare girare il motore al minimo per più di pochi minuti. Un minimo prolungato può provocare accumuli di calore.

HCA10702

ATTENZIONE

Usare soltanto benzina senza piombo. L'utilizzo di benzina con piombo provocherebbe danni irreparabili al convertitore catalitico.

HAU78514

Vani portaoggetti

Questo modello è equipaggiato con 3 vani portaoggetti. Lo scomparto portaoggetti anteriore e il vano portaoggetti posteriore sono posizionati come illustrato nella figura.

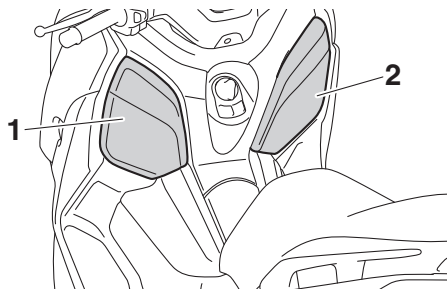

1. Vano portaoggetti A
2. Vano portaoggetti B

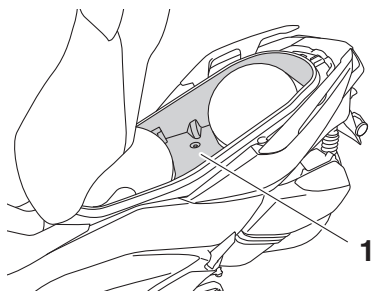

1. Vano portaoggetti posteriore

NOTA

- Il vano portaoggetti A deve essere aperto con il sistema smart key. (Vedere pagina 3-9.)
- Si può aprire la sella/vano portaoggetti posteriore con il sistema smart key oppure con la chiave meccanica.
- Alcuni caschi non si possono riporre nel vano portaoggetti posteriore a causa della loro dimensione o forma.

Vano portaoggetti A

Per aprire il vano portaoggetti A, ruotare il bloccetto accensione su "OPEN" e premere il tasto "LID".

Per chiudere il vano portaoggetti A, spingere lo sportello vano portaoggetti finché si chiude.

Vano portaoggetti B

Per aprire il vano portaoggetti B, spingere lo sportello vano portaoggetti verso l'interno per sbloccarlo, quindi tirare per aprirlo.

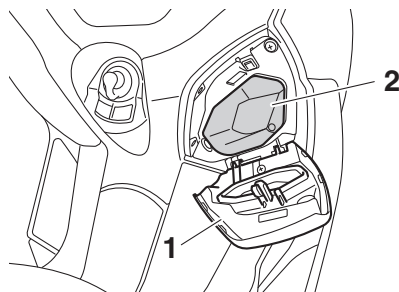

1. Coperchio
2. Vano portaoggetti

Per chiudere il vano portaoggetti B, spingere lo sportello vano portaoggetti nella posizione originaria.

Sella/vano portaoggetti posteriore

Per aprire la sella/vano portaoggetti posteriore con il bloccetto accensione

Ruotare il bloccetto accensione su "OPEN", quindi premere il tasto "SEAT".

Per aprire la sella/vano portaoggetti posteriore con la chiave meccanica

1. Aprire il copriserratura.

Strumento e funzioni di controllo

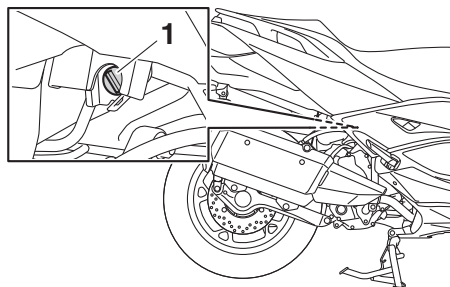

1. Copriserratura

2. Inserire la chiave meccanica nella serratura sella e girarla in senso orario.

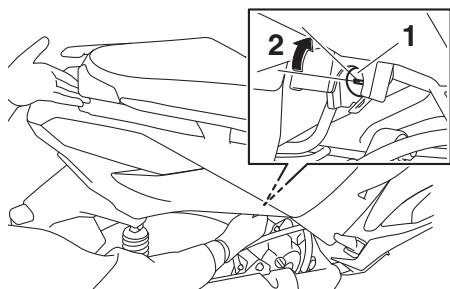

1. Serratura della sella

2. Sbloccare.

NOTA

Ricordarsi di chiudere la sella e tutti i vani portaoggetti prima di mettere in moto.

HCA24020

ATTENZIONE

Accertarsi che il copriserratura sia installato quando non si utilizza la chiave meccanica.

HCA21150

ATTENZIONE

Fare attenzione ai seguenti punti quando si usa il vano portaoggetti:

- Dato che il vano portaoggetti accumula calore quando è esposto al sole e/o al calore del motore, non ri-

porre oggetti sensibili al calore, consumabili o infiammabili al suo interno.

- Per evitare che l'umidità si propaghi nel vano portaoggetti, mettere gli oggetti bagnati in una busta di plastica prima di riporli nel vano portaoggetti.
- Dato che il vano portaoggetti può bagnarsi durante il lavaggio del veicolo, mettere in una busta di plastica gli oggetti riposti in esso.
- Non tenere oggetti di valore o fragili nel vano portaoggetti.

HWA18950

AVVERTENZA

- Non superare il limite di carico di 1 kg (2.2 lb) per lo scomparto portaoggetti A.
- Non superare il limite di carico di 0.5 kg (1.1 lb) per lo scomparto portaoggetti B.
- Non superare il limite di carico di 5 kg (11 lb) per lo scomparto portaoggetti posteriore.
- Non superare il carico massimo di 184 kg (406 lb) per il veicolo.

Strumento e funzioni di controllo

HAU78521

Parabrezza

Per adattarsi alle preferenze del pilota, si può cambiare l'altezza del parabrezza in una delle due posizioni disponibili.

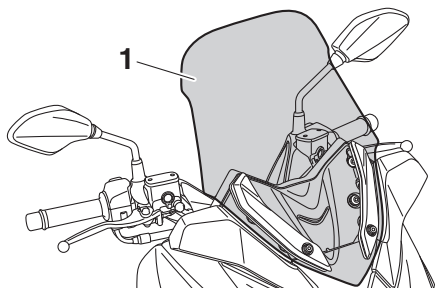

1. Parabrezza

Per cambiare l'altezza del parabrezza alla posizione alta

1. Togliere le coperture di accesso ai bulloni togliendo i fissaggi rapidi.

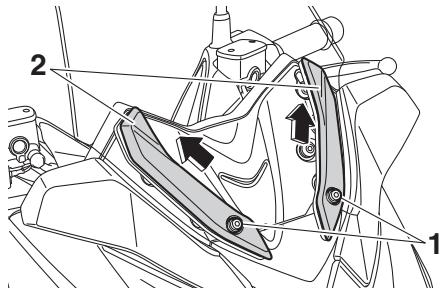

1. Fissaggio rapido

2. Coperchio di accesso ai bulloni

2. Togliere il parabrezza togliendo i bulloni.

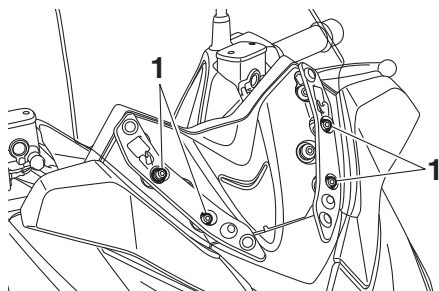

1. Bullone

3. Togliere i bulloni e installarli nella posizione desiderata.

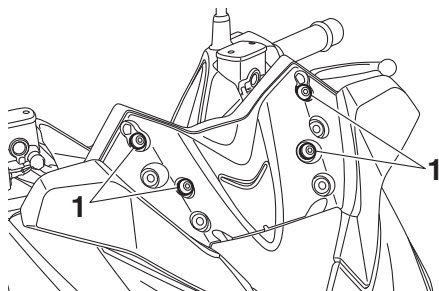

1. Bullone

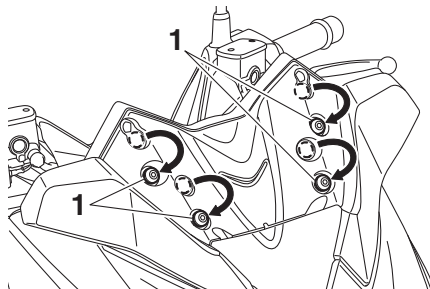

1. Bullone

4. Installare il parabrezza nella posizione alta installando i bulloni e serrandoli alla coppia specificata.

AVVERTENZA! Un parabrezza allentato può causare incidenti. Verificare di aver serrato le viti alla coppia secondo specifica. [HWA15511]

Strumento e funzioni di controllo

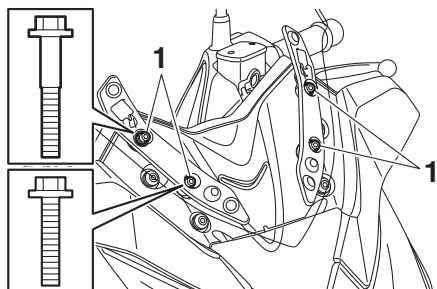

1. Bullone

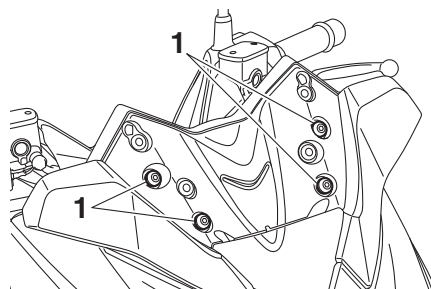

1. Bullone

Coppia di serraggio:

Bullone del parabrezza:
8 N·m (0.8 kgf·m, 5.9 lb·ft)

- 4
5. Posizionare le coperture di accesso ai bulloni e poi installare i fissaggi rapidi.

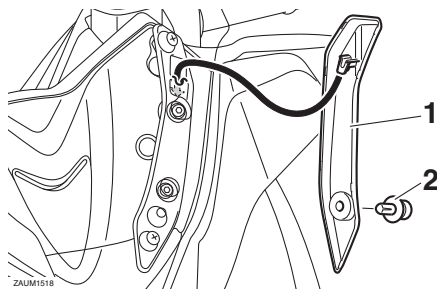

1. Coperchio di accesso ai bulloni
2. Fissaggio rapido

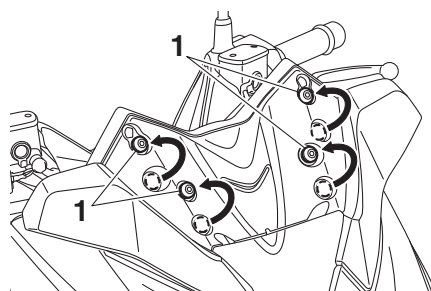

1. Bullone

4. Installare il parabrezza nella posizione bassa installando i bulloni e serrandoli alla coppia specificata. **AVVERTENZA! Un parabrezza allentato può causare incidenti. Verificare di aver serrato le viti alla coppia secondo specifica.** [HWA15511]

Per cambiare l'altezza del parabrezza alla posizione bassa

1. Togliere le coperture di accesso ai bulloni togliendo i fissaggi rapidi.
2. Togliere il parabrezza togliendo i bulloni.
3. Togliere i bulloni e installarli nella posizione desiderata.

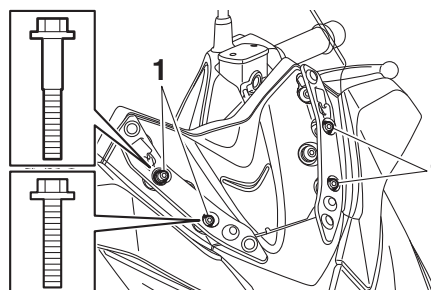

1. Bullone

Coppia di serraggio:

Bullone del parabrezza:
8 N·m (0.8 kgf·m, 5.9 lb·ft)

Strumento e funzioni di controllo

5. Posizionare le coperture di accesso ai bulloni e poi installare i fissaggi rapidi.

HAU46833

Posizione del manubrio

Il manubrio è regolabile su una delle due posizioni per adattarsi alle preferenze del conducente. Fare regolare la posizione del manubrio da un concessionario Yamaha.

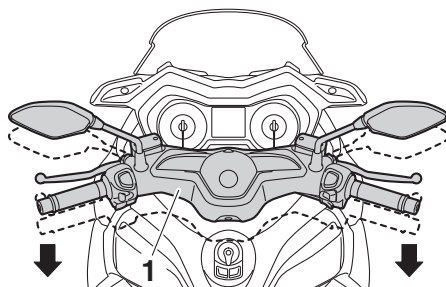

1. Manubrio

Strumento e funzioni di controllo

Regolazione degli assiemi ammortizzatori

HAU14893

HWA10211

AVVERTENZA

Regolare sempre entrambi gli ammortizzatori sugli stessi valori, altrimenti il mezzo potrebbe risultare scarsamente maneggevole e poco stabile.

Ciascun assieme ammortizzatore è equipaggiato con una ghiera di regolazione precarica molla.

HCA10102

ATTENZIONE

Per evitare di danneggiare il meccanismo, non tentare di girare oltre l'impostazione massima o minima.

Eeguire la regolazione precarica molla come segue:

Per aumentare la precarica molla e quindi rendere la sospensione più rigida, girare la ghiera di regolazione su ciascun assieme ammortizzatore in direzione (a). Per ridurre la precarica molla e quindi rendere la sospensione più morbida, girare la ghiera di regolazione su ciascun assieme ammortizzatore in direzione (b).

- Allineare la regolazione corretta sulla ghiera di regolazione con l'indicatore di posizione sull'ammortizzatore.
- Per eseguire questa regolazione, usare attrezzo per la regolazione della precarica molla contenuto nel kit attrezzi.

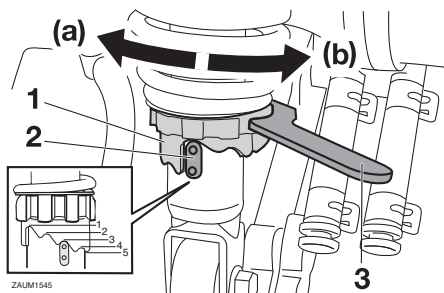

1. Indicatore di posizione
2. Ghiera di regolazione precarica molla
3. Attrezzo per la regolazione della precarica molla

Regolazione precarica molla:

Minimo (morbida):

1

Standard:

3

Massimo (rigida):

5

Cavalletto laterale

HAU15306

regolarmente e di farlo riparare da un concessionario Yamaha se non funziona correttamente.

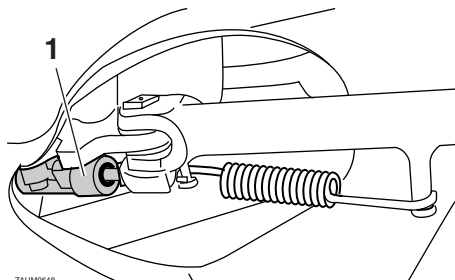

1. Interruttore cavalletto laterale

Il cavalletto laterale si trova sul lato sinistro del telaio. Alzare o abbassare il cavalletto laterale con il piede mentre si tiene il veicolo in posizione diritta.

NOTA

L'interruttore incorporato nel cavalletto laterale fa parte del sistema d'interruzione del circuito di accensione. Tale sistema consente di interrompere l'accensione in determinate situazioni. (Vedere la sezione che segue per spiegazioni sul sistema d'interruzione circuito accensione.)

HWA10242

AVVERTENZA

Non si deve utilizzare il veicolo con il cavalletto laterale abbassato, o se risulta impossibile alzare il cavalletto laterale correttamente (oppure se non resta alzato), altrimenti il cavalletto laterale potrebbe toccare il terreno e distrarre il pilota, con conseguente possibilità di perdere il controllo del mezzo. Il sistema d'interruzione circuito accensione Yamaha è stato progettato come supporto alla responsabilità del pilota di alzare il cavalletto laterale prima di mettere in movimento il mezzo. Pertanto si prega di controllare questo sistema

Sistema d'interruzione circuito accensione

Il sistema d'interruzione circuito accensione funziona con l'interruttore cavalletto laterale e con gli interruttori luce stop. Presenta le funzioni seguenti.

- Impedisce l'avviamento del motore se il cavalletto laterale è abbassato.
- Impedisce l'avviamento del motore se i freni non sono azionati.
- Arresta il motore se si abbassa il cavalletto laterale.

Controllare periodicamente il funzionamento del sistema d'interruzione circuito accensione in conformità alla seguente procedura.

Strumento e funzioni di controllo

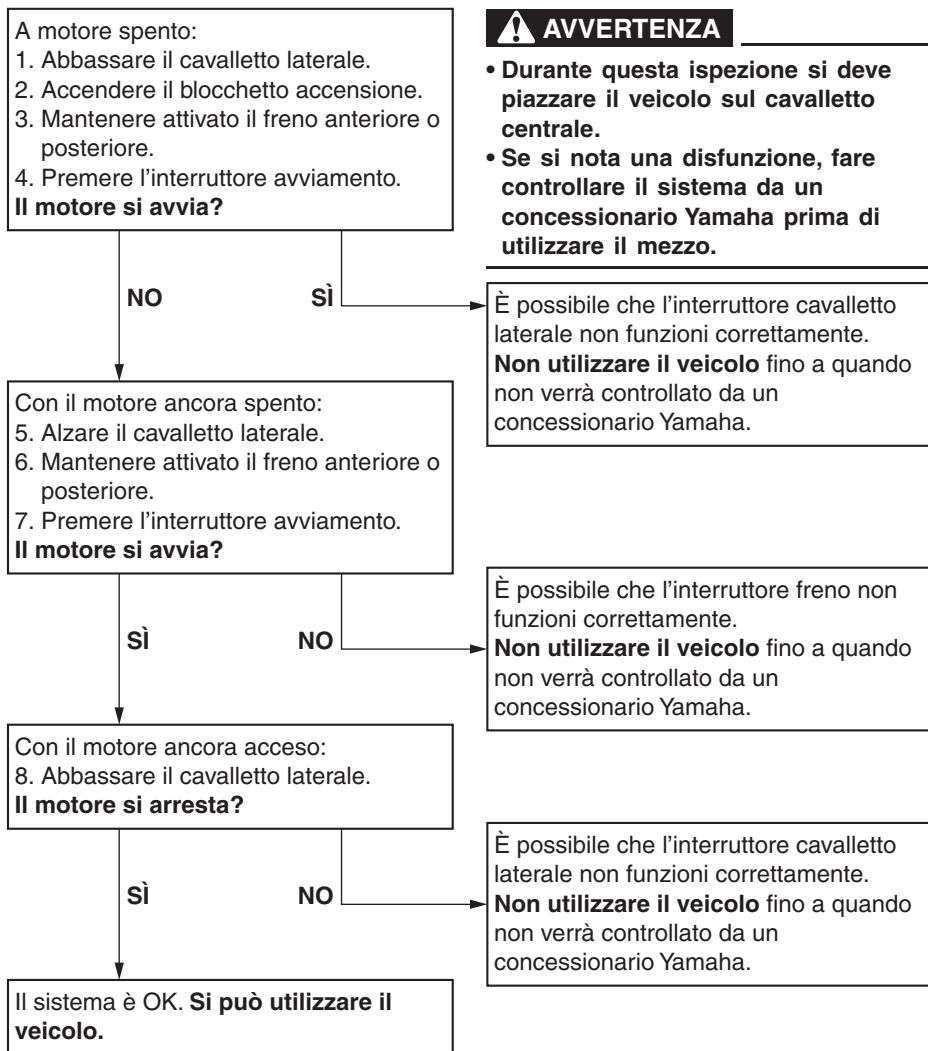

Strumento e funzioni di controllo

Preso ausiliaria (CC)

HAU78213

HWA14361

AVVERTENZA

Per prevenire le scosse o i cortocircuiti, verificare che il cappuccio sia installato quando la presa ausiliaria (CC) non viene utilizzata.

HCA15432

ATTENZIONE

L'accessorio collegato alla presa ausiliaria (CC) non dovrebbe venire utilizzato con il motore spento, ed il carico non deve mai superare 12 W (1 A), altrimenti il fusibile potrebbe bruciarsi e la batteria scaricarsi.

Questo veicolo è dotato di una presa ausiliaria (CC) posizionata all'interno del vano portaoggetti A.

Un accessorio a 12 V collegato alla presa ausiliaria (CC) può venire utilizzato quando il blocchetto accensione è in posizione "ON" e dovrebbe venire utilizzato soltanto quando il motore è in funzione.

Per utilizzare la presa ausiliaria (CC)

1. Aprire il vano portaoggetti A. (Vedere pagina 3-9.)
2. Spegnerne il blocchetto accensione.
3. Rimuovere il cappuccio della presa ausiliaria (CC).

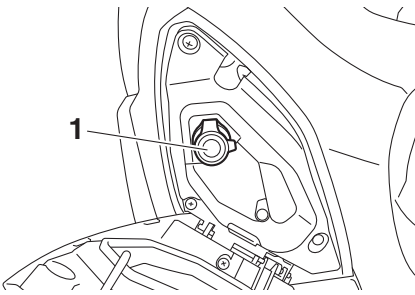

1. Cappuccio della presa ausiliaria (CC)

4. Spegnerne l'accessorio.

5. Inserire la spina dell'accessorio nella presa ausiliaria (CC).

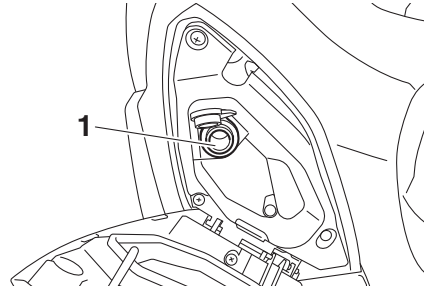

1. Preso ausiliaria (CC)

6. Accendere il blocchetto accensione, quindi avviare il motore. (Vedere pagina 6-2.)
7. Accendere l'accessorio.

Per la vostra sicurezza – controlli prima dell'utilizzo

HAU63440

Ispezionare il veicolo ogni volta che lo si usa per accertarsi che sia in condizione di funzionare in sicurezza. Osservare sempre le procedure e gli intervalli d'ispezione e manutenzione descritti nel libretto uso e manutenzione.

HWA11152

AVVERTENZA

La mancata esecuzione di un'ispezione o manutenzione corretta del veicolo aumenta la possibilità di incidenti o di danneggiamenti del mezzo. Non utilizzare il veicolo se si riscontrano problemi. Se non si riesce ad eliminare un problema con le procedure fornite in questo manuale, fare ispezionare il veicolo da un concessionario Yamaha.

Prima di utilizzare questo veicolo, controllare i seguenti punti:

POSIZIONE	CONTROLLI	PAGINA
Carburante	<ul style="list-style-type: none">• Controllare il livello carburante nel serbatoio carburante.• Fare rifornimento se necessario.• Controllare l'assenza di perdite nel circuito del carburante.• Verificare che il tubo di troppopieno del serbatoio carburante non presenti ostruzioni, fessure o danneggiamenti, e controllare il collegamento del tubo.	4-18, 4-20
Olio motore	<ul style="list-style-type: none">• Controllare il livello dell'olio nel motore.• Se necessario, aggiungere olio del tipo consigliato fino al livello secondo specifica.• Controllare l'assenza di perdite di olio nel veicolo.	7-9
Olio della trasmissione finale	<ul style="list-style-type: none">• Controllare l'assenza di perdite di olio nel veicolo.	7-11
Liquido refrigerante	<ul style="list-style-type: none">• Controllare il livello del liquido refrigerante nel serbatoio.• Se necessario, aggiungere liquido refrigerante del tipo consigliato fino al livello secondo specifica.• Verificare che non ci siano perdite nell'impianto di raffreddamento.	7-12
Freno anteriore	<ul style="list-style-type: none">• Controllare il funzionamento.• Se si ha una sensazione di morbidezza e cedevolezza, fare spurgare l'impianto idraulico da un concessionario Yamaha.• Controllare l'usura pastiglie freni.• Sostituire se necessario.• Controllare il livello del liquido nel serbatoio.• Se necessario, aggiungere liquido freni del tipo specificato fino al livello secondo specifica.• Verificare che non ci siano perdite nell'impianto idraulico.	7-19, 7-19, 7-20

Per la vostra sicurezza – controlli prima dell'utilizzo

POSIZIONE	CONTROLLI	PAGINA
Freno posteriore	<ul style="list-style-type: none"> • Controllare il funzionamento. • Se si ha una sensazione di morbidezza e cedevolezza, fare spurgare l'impianto idraulico da un concessionario Yamaha. • Controllare l'usura pastiglie freni. • Sostituire se necessario. • Controllare il livello del liquido nel serbatoio. • Se necessario, aggiungere liquido freni del tipo specificato fino al livello secondo specifica. • Verificare che non ci siano perdite nell'impianto idraulico. 	7-19, 7-19, 7-20
Manopola acceleratore	<ul style="list-style-type: none"> • Accertarsi che il movimento sia agevole. • Controllare il gioco della manopola acceleratore. • Se necessario, fare regolare il gioco della manopola acceleratore e lubrificare il cavo ed il corpo della manopola da un concessionario Yamaha. 	7-15, 7-22
Cavi di comando	<ul style="list-style-type: none"> • Accertarsi che il movimento sia agevole. • Lubrificare se necessario. 	7-22
Ruote e pneumatici	<ul style="list-style-type: none"> • Controllare l'assenza di danneggiamenti. • Controllare la condizione dei pneumatici e la profondità del battistrada. • Controllare la pressione dell'aria. • Correggere se necessario. 	7-16, 7-18
Leve del freno	<ul style="list-style-type: none"> • Accertarsi che il movimento sia agevole. • Lubrificare i punti di rotazione delle leve se necessario. 	7-23
Cavalletto laterale, cavalletto centrale	<ul style="list-style-type: none"> • Accertarsi che il movimento sia agevole. • Lubrificare i punti di rotazione se necessario. 	7-23
Fissaggi della parte ciclistica	<ul style="list-style-type: none"> • Accertarsi che tutti i dadi, i bulloni e le viti siano serrati correttamente. • Serrare se necessario. 	—
Strumenti, luci, segnali e interruttori	<ul style="list-style-type: none"> • Controllare il funzionamento. • Correggere se necessario. 	—
Interruttore cavalletto laterale	<ul style="list-style-type: none"> • Controllare il funzionamento del sistema d'interruzione circuito accensione. • Se il sistema non funziona correttamente, fare controllare il veicolo da un concessionario Yamaha. 	4-27

Utilizzo e punti importanti relativi alla guida

HAU15952

HAU78221

Leggere attentamente il libretto uso e manutenzione per familiarizzare con tutti i comandi. Se non si comprende un comando o una funzione, chiedere spiegazioni al concessionario Yamaha di fiducia.

AVVERTENZA

La mancanza di pratica con i comandi può comportare la perdita del controllo, con possibilità di incidenti o infortuni.

HWA10272

NOTA

Questo modello è equipaggiato con un sensore dell'angolo di inclinazione per arrestare il motore in caso di ribaltamento. In questo caso, la spia guasto motore si accende, ma non è sintomo di anomalia. Prima di riavviare il motore, spegnere e riaccendere il blocchetto accensione per reimpostare la spia guasto motore. Se non lo si fa, si impedisce al motore di avviarsi nonostante il motore inizi a girare quando si preme l'interruttore avviamento.

Utilizzo e punti importanti relativi alla guida

Avviare il motore

HAU78231

HCA10251

ATTENZIONE

Vedere pagina 6-5 per le istruzioni di rodaggio del motore prima di utilizzare il mezzo per la prima volta.

Affinché il sistema d'interruzione circuito accensione dia il consenso all'avviamento, il cavalletto laterale deve essere alzato. (Vedere pagina 4-28.)

1. Accendere il blocchetto accensione e verificare che l'interruttore arresto/accensione/avvio motore sia su "○".
Le seguenti spie d'avvertimento e di segnalazione dovrebbero accendersi per pochi secondi e poi spegnersi.

- Spia guasto motore
- Spia di segnalazione sistema di controllo della trazione
- Spia sistema smart key

NOTA

La spia ABS deve accendersi e rimanere accesa finché il veicolo non raggiunge una velocità di marcia di almeno 10 km/h (6 mi/h).

HCA22510

ATTENZIONE

Se una spia d'avvertimento o di segnalazione non funziona come precedentemente descritto, vedere pagina 4-1 per il controllo del circuito della spia d'avvertimento o di segnalazione corrispondente.

2. Chiudere l'acceleratore.
3. Mentre si aziona il freno anteriore o posteriore, premere il lato "⊖" dell'interruttore arresto/accensione/avvio. Rilasciarlo quando il motore si avvia.

NOTA

Se il motore non si avvia, rilasciare l'interruttore avviamento dopo 5 secondi. Prima di premere di nuovo l'interruttore avviamento, attendere 10 secondi per consentire il ripristino della tensione della batteria.

HCA11043

ATTENZIONE

Per allungare al massimo la vita del motore, non accelerare bruscamente quando il motore è freddo!

Utilizzo e punti importanti relativi alla guida

HAU45093

HAU16782

Avvio del mezzo

1. Stringendo la leva freno posteriore con la sinistra e tenendo la maniglia con la destra, far scendere lo scooter dal cavalletto centrale.

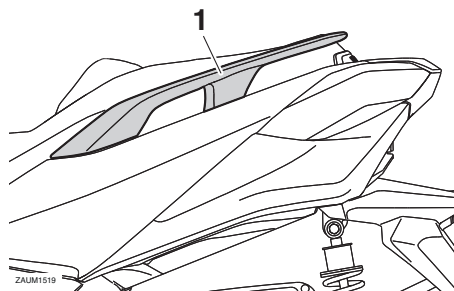

1. Maniglia

2. Sedere a cavalcioni della sella e poi regolare gli specchietti retrovisori.
3. Accendere gli indicatori di direzione.
4. Controllare il traffico in arrivo e poi girare lentamente la manopola acceleratore (a destra) per mettere in movimento il mezzo.
5. Spegnerne gli indicatori di direzione.

Accelerazione e decelerazione

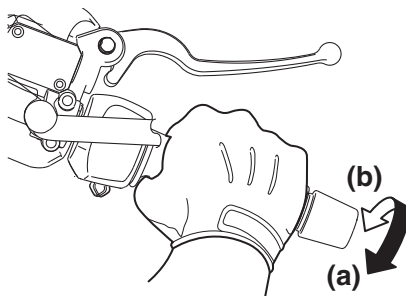

La regolazione della velocità avviene aprendo e chiudendo la manopola acceleratore. Per aumentare la velocità, girare la manopola acceleratore in direzione (a). Per ridurre la velocità, girare la manopola acceleratore in direzione (b).

Utilizzo e punti importanti relativi alla guida

Frenatura

HAU16794

HWA10301

AVVERTENZA

- Evitare frenate brusche o improvvise (specialmente quando ci si inclina su di un lato), altrimenti lo scooter potrebbe slittare o ribaltarsi.
- Quando sono bagnati, i passaggi a livello, le rotaie dei tram, le lamiere metalliche in prossimità di cantieri di costruzioni stradali ed i coperchi dei tombini diventano estremamente sdruciolevoli. Pertanto, rallentare quando ci si avvicina a queste zone ed attraversarle con cautela.
- Ricordarsi che frenare su strade bagnate è molto più difficile.
- Guidare lentamente in discesa, in quanto frenare in discesa può essere molto difficile.

Anteriore

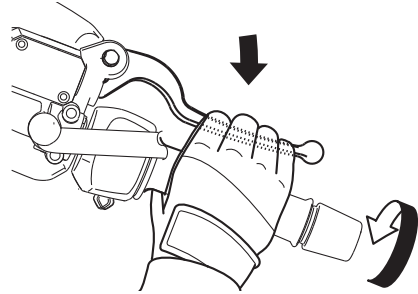

Posteriore

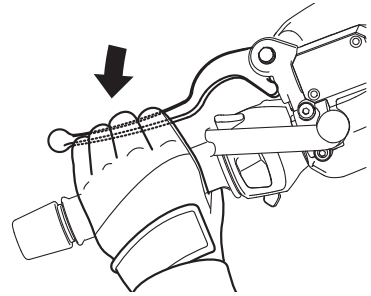

1. Chiudere completamente l'acceleratore.
2. Azionare contemporaneamente il freno anteriore e quello posteriore aumentando gradualmente la pressione.

Consigli per ridurre il consumo del carburante

HAU16821

Il consumo di carburante dipende in gran parte dallo stile di guida. I seguenti consigli possono aiutare a ridurre il consumo di carburante:

- Evitare regimi di rotazione elevati del motore durante l'accelerazione.
- Evitare regimi di rotazione elevati quando non c'è carico sul motore.
- Spegnerne il motore invece di lasciarlo al minimo per lunghi periodi di tempo (per es. negli ingorghi di traffico, ai semafori o ai passaggi a livello).

Rodaggio

HAU16831

Non c'è un periodo più importante nella vita del motore di quello tra 0 e 1000 km (600 mi). Per questo motivo, leggere attentamente quanto segue.

Dato che il motore è nuovo, non sottoporlo a sforzi eccessivi per i primi 1000 km (600 mi). Le varie parti del motore si usano e si adattano reciprocamente creando i giochi di funzionamento corretti. Durante questo periodo si deve evitare di guidare a lungo a tutto gas o qualsiasi altra condizione che possa provocare il surriscaldamento del motore.

HAUS1841

0–500 km (0–300 mi)

Evitare il funzionamento prolungato superiore a 5000 giri/min.

500–1000 km (300–600 mi)

Evitare il funzionamento prolungato superiore a 7500 giri/min. **ATTENZIONE: Dopo 1000 km (600 mi) di funzionamento, ricordarsi di sostituire l'olio motore, l'olio della trasmissione finale e l'elemento filtro olio.** [HCA12932]

1000 km (600 mi) e più

Ora si può utilizzare normalmente il veicolo.

HCA10311

ATTENZIONE

- **Mantenere il regime di rotazione del motore al di fuori della zona rossa dei contagiri.**
- **In caso di disfunzioni del motore durante il periodo di rodaggio, fare controllare immediatamente il mezzo da un concessionario Yamaha.**

Utilizzo e punti importanti relativi alla guida

HAUN1421

Parcheggio

Quando si parcheggia, spegnere il veicolo e disattivare la smart key.

NOTA

Anche quando si parcheggia il veicolo in un luogo diviso da un recinto o dalla vetrina di un negozio, se la smart key si trova entro il raggio d'azione, altre persone potranno avviare il motore e azionare il veicolo. Disattivare la smart key quando si lascia il veicolo. (Vedere pagina 3-5.)

Se si abbassa il cavalletto laterale con il motore in funzione, il motore si arresterà e il cicalino suonerà per circa 1 minuto. Per spegnere il cicalino, spegnere il veicolo o sollevare il cavalletto laterale.

NOTA

- Prima di lasciare il veicolo, ricordarsi di ruotare il blocchetto accensione su "OFF" o "🔒". In caso contrario, è possibile che la batteria si scarichi.
 - È possibile impostare il cicalino di allarme cavalletto laterale perché non si attivi. Contattare il proprio concessionario Yamaha.
-

HWA10312



AVVERTENZA

- **Poiché il motore e l'impianto di scarico possono divenire molto caldi, parcheggiare in luoghi dove i pedoni o i bambini non possano facilmente toccarli e scottarsi.**
 - **Non parcheggiare su pendenze o su terreno soffice, altrimenti il veicolo potrebbe ribaltarsi, aumentando il rischio di perdite di carburante e incendi.**
 - **Non parcheggiare accanto all'erba o altri materiali infiammabili che potrebbero prendere fuoco.**
-

Manutenzione e regolazione periodiche

HAUS1824

Le ispezioni, le regolazioni e le lubrificazioni periodiche conserveranno il veicolo nelle migliori condizioni possibili di sicurezza e di efficienza. La sicurezza è un obbligo del proprietario/utilizzatore del veicolo. I punti più importanti relativi ai controlli, alle regolazioni ed alla lubrificazione del veicolo sono illustrati nelle pagine seguenti.

Gli intervalli indicati nella tabella di manutenzione periodica vanno considerati solo come una guida generale in condizioni di marcia normali. Tuttavia, potrebbe essere necessario ridurre gli intervalli di manutenzione in funzione delle condizioni climatiche, del terreno, della posizione geografica e dell'impiego individuale.

AVVERTENZA

HWA10322

La mancanza di una manutenzione corretta del veicolo o l'esecuzione errata di procedure di manutenzione può aumentare il rischio di infortuni o decessi durante l'assistenza o l'uso del veicolo. Se non si ha confidenza con la manutenzione del veicolo, farla eseguire da un concessionario Yamaha.

AVVERTENZA

HWA15123

Spegnere il motore quando si esegue la manutenzione, a meno che non sia specificato diversamente.

- Il motore in funzione ha parti in movimento in cui si possono impigliare parti del corpo o abiti, e parti elettriche che possono provocare scosse o incendi.
- Effettuare operazioni di assistenza al veicolo con il motore in funzione può provocare infortuni agli occhi, scottature, incendi, o avvelenamenti da monossido di carbonio – con

possibilità di decesso. Vedere pagina 1-2 per maggiori informazioni sul monossido di carbonio.

HWA10331

AVVERTENZA

Questo scooter è progettato esclusivamente per l'utilizzo su fondi stradali pavimentati. Se lo scooter viene impiegato su percorsi molto polverosi, fangosi o bagnati, si deve pulire o sostituire più spesso l'elemento del filtro dell'aria, altrimenti potrebbe verificarsi una rapida usura del motore. Consultare un concessionario Yamaha per gli intervalli di manutenzione corretti.

HWA15461

AVVERTENZA

I dischi, le pinze, i tamburi e i rivestimenti delle pastiglie dei freni raggiungono temperature molto elevate durante l'uso. Lasciare raffreddare i componenti dei freni prima di toccarli per evitare possibili ustioni.

Il controllo delle emissioni contribuisce non solo a garantire un'aria più pulita, ma è fondamentale per assicurare un buon funzionamento del motore e il massimo delle prestazioni. Nelle seguenti tabelle di manutenzione periodica, gli interventi relativi al controllo delle emissioni vengono raggruppati separatamente. Tali interventi richiedono dati, conoscenze tecniche e attrezzature speciali. La manutenzione, la sostituzione e la riparazione dei sistemi e dei dispositivi di controllo delle emissioni possono essere eseguite da qualsiasi officina o addetto alle riparazioni purché qualificati (se applicabile). I concessionari Yamaha dispongono dell'esperienza e delle attrezzature necessarie ad eseguire tali interventi specifici.

Kit attrezzi

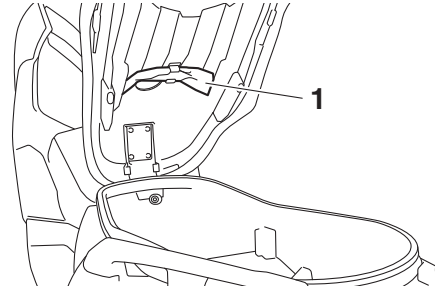

1. Kit di attrezzi in dotazione

Il kit attrezzi si trova sul fondo della sella. (Vedere pagina 3-9.)

Le informazioni per l'assistenza contenute in questo libretto e il kit attrezzi in dotazione hanno lo scopo di aiutarvi nell'esecuzione della manutenzione preventiva e di piccole riparazioni. È tuttavia possibile che, per eseguire correttamente determinati lavori di manutenzione, siano necessari degli attrezzi supplementari, come una chiave dinamometrica.

NOTA

Se non si è in possesso degli attrezzi o dell'esperienza necessari per un determinato lavoro, farlo eseguire dal concessionario Yamaha di fiducia.

Manutenzione e regolazione periodiche

HAU71020

NOTA

- I controlli annuali vanno eseguiti ogni anno, a meno che in precedenza, non si sia raggiunta la scadenza di un intervallo chilometrico (o per il Regno Unito, la scadenza di un intervallo basato sulle miglia).
- Da 30000 km (17500 mi), ripetere gli intervalli di manutenzione iniziando da 6000 km (3500 mi).
- Affidare l'assistenza delle posizioni evidenziate da un asterisco ad un concessionario Yamaha, in quanto richiedono utensili speciali, dati ed abilità tecnica.

HAU71060

Tabella di manutenzione periodica per il sistema di controllo emissioni

N.	POSIZIONE	INTERVENTO DI CONTROLLO O MANUTENZIONE	LETTURA DEL TOTALIZZATORE CONTACHILOMETRI					CONTROLLO ANNUALE		
			X 1000 km							
			1	6	12	18	24			
X 1000 mi					0.6	3.5	7	10.5	14	
1	* Circuito del carburante	<ul style="list-style-type: none"> • Verificare che i tubi benzina non siano fessurati o danneggiati. • Sostituire se necessario. 		√	√	√	√	√	√	√
2	* Candela	<ul style="list-style-type: none"> • Controllare lo stato. • Regolare la distanza e pulire. 		√		√				
		<ul style="list-style-type: none"> • Sostituire. 			√		√			
3	* Gioco valvole	<ul style="list-style-type: none"> • Controllare e regolare. 		√	√	√	√	√		
4	* Iniezione carburante	<ul style="list-style-type: none"> • Controllare il regime del minimo. 	√	√	√	√	√	√	√	√
5	* Impianto di scarico	<ul style="list-style-type: none"> • Verificare l'assenza di perdite. • Serrare se necessario. • Sostituire la guarnizione se necessario. 	√	√	√	√	√	√		

7

Manutenzione e regolazione periodiche

HAU71361

Tabella manutenzione generale e lubrificazione

N.	POSIZIONE	INTERVENTO DI CONTROLLO O MANUTENZIONE	LETTURA DEL TOTALIZZATORE CONTACHILOMETRI					CONTROLLO ANNUALE		
			X 1000 km							
			1	6	12	18	24			
X 1000 mi					0.6	3.5	7	10.5	14	
1	*	Controllo diagnostico del sistema	<ul style="list-style-type: none"> Eeguire l'ispezione dinamica con lo strumento diagnostico Yamaha. Controllare i codici di errore. 		√	√	√	√	√	√
2	*	Elemento filtrante	<ul style="list-style-type: none"> Sostituire. 				√		√	
3		 Tubetto ispezione cassa filtro	<ul style="list-style-type: none"> Pulire. 		√	√	√	√	√	
4	*	Elemento filtrante carter cinghia trapezoidale	<ul style="list-style-type: none"> Pulire. Sostituire se necessario. 			√	√	√	√	√
5	*	Freno anteriore	<ul style="list-style-type: none"> Controllare il funzionamento, il livello del liquido e l'assenza di perdite. Se necessario, sostituire le pastiglie freno. 		√	√	√	√	√	√
6	*	Freno posteriore	<ul style="list-style-type: none"> Controllare il funzionamento, il livello del liquido e l'assenza di perdite. Se necessario, sostituire le pastiglie freno. 		√	√	√	√	√	√
7	*	Tubi freni	<ul style="list-style-type: none"> Controllare se vi sono fessurazioni o danneggiamenti. 			√	√	√	√	√
			<ul style="list-style-type: none"> Sostituire. 		Ogni 4 anni					
8	*	Liquido freni	<ul style="list-style-type: none"> Cambiare. 		Ogni 2 anni					
9	*	Ruote	<ul style="list-style-type: none"> Controllare il disassamento e danneggiamenti. Sostituire se necessario. 			√	√	√	√	
10	*	Pneumatici	<ul style="list-style-type: none"> Controllare la profondità battistrada e danneggiamenti. Sostituire se necessario. Controllare la pressione dell'aria. Correggere se necessario. 			√	√	√	√	√
11	*	Cuscinetti ruote	<ul style="list-style-type: none"> Controllare che il cuscinetto non sia allentato o danneggiato. 			√	√	√	√	

7

Manutenzione e regolazione periodiche

N.	POSIZIONE	INTERVENTO DI CONTROLLO O MANUTENZIONE	LETTURA DEL TOTALIZZATORE CONTACHILOMETRI					CONTROLLO ANNUALE		
			X 1000 km							
			1	6	12	18	24			
X 1000 mi					0.6	3.5	7	10.5	14	
12	* Cuscinetti dello sterzo	• Controllare che i gruppi dei cuscinetti non siano allentati.	√	√	√	√				
		• Riempire moderatamente con grasso a base di sapone di litio.					√			
13	* Fissaggi della parte ciclistica	• Accertarsi che tutti i dadi, i bulloni e le viti siano serrati correttamente.		√	√	√	√	√	√	
14	Perno di rotazione leva freno anteriore e posteriore	• Lubrificare con grasso al silicone.		√	√	√	√	√	√	
15	Cavalletto laterale, cavalletto centrale	• Controllare il funzionamento. • Lubrificare con grasso a base di sapone di litio.		√	√	√	√	√	√	
16	* Interruttore cavalletto laterale	• Controllare il funzionamento e, se necessario, sostituire.	√	√	√	√	√	√	√	
17	* Forcella	• Controllare il funzionamento e l'assenza di perdite di olio. • Sostituire se necessario.		√	√	√	√	√		
18	* Assiemi ammortizzatori	• Controllare il funzionamento e l'assenza di perdite di olio. • Sostituire se necessario.		√	√	√	√	√		
19	Olio motore	• Cambiare (scaldare il motore prima del drenaggio).	Al primo intervallo e quando la spia cambio olio lampeggia o si accende							
		• Controllare il livello dell'olio e l'assenza di perdite di olio nel veicolo.	Ogni 3000 km (1800 mi)							
20	Elemento filtro olio	• Sostituire.	√		√		√			
21	* Olio trasmissione finale	• Controllare l'assenza di perdite di olio nel veicolo.	√	√	√	√	√			
		• Cambiare.	√		√		√			
22	* Sistema di raffreddamento	• Controllare il livello del liquido refrigerante e l'assenza di perdite di olio nel veicolo.		√	√	√	√	√	√	
		• Cambiare.	Ogni 3 anni							

Manutenzione e regolazione periodiche

N.	POSIZIONE	INTERVENTO DI CONTROLLO O MANUTENZIONE	LETTURA DEL TOTALIZZATORE CONTACHILOMETRI					CONTROLLO ANNUALE	
			X 1000 km						
			1	6	12	18	24		
X 1000 mi					0.6	3.5	7	10.5	14
23	* Cinghia trapezoidale	• Sostituire.	Quando l'indicatore di sostituzione cinghia trapezoidale lampeggia o si accende						
24	* Interruttori del freno anteriore e del freno posteriore	• Controllare il funzionamento.	√	√	√	√	√	√	
25	* Parti in movimento e cavi	• Lubrificare.		√	√	√	√	√	
26	* Corpo manopola acceleratore e cavo	• Controllare il funzionamento e il gioco. • Se necessario, regolare il gioco del cavo dell'acceleratore. • Lubrificare il corpo manopola acceleratore e il cavo.		√	√	√	√	√	
27	* Luci, segnali e interruttori	• Controllare il funzionamento. • Regolare il fascio luce.	√	√	√	√	√	√	

HAU72790

NOTA

- Filtro aria motore e filtro aria cinghia trapezoidale
 - Il filtro aria motore di questo modello è dotato di una cartuccia monuso di carta con rivestimento d'olio, che non va pulita con aria compressa per evitare di danneggiarla.
 - Si deve sostituire l'elemento filtrante motore ed eseguire la manutenzione dell'elemento filtrante carter cinghia trapezoidale più frequentemente se si utilizza il mezzo in zone molto umide o polverose.
- Manutenzione del freno idraulico
 - Dopo il disassemblaggio delle pompe freni e delle pinze, cambiare sempre il liquido. Controllare regolarmente i livelli del liquido freni e riempire i serbatoi secondo necessità.
 - Ogni due anni sostituire i componenti interni delle pompe freni e delle pinze, e cambiare il liquido freni.
 - Sostituire i tubi freni ogni quattro anni e se sono fessurati o danneggiati.

Manutenzione e regolazione periodiche

HAU18752

Rimozione e installazione del pannello

Il pannello illustrato va tolto per eseguire alcuni dei lavori di manutenzione descritti in questo capitolo. Fare riferimento a questa sezione tutte le volte che si deve togliere ed installare il pannello.

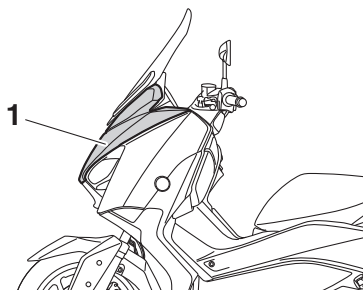

1. Pannello A

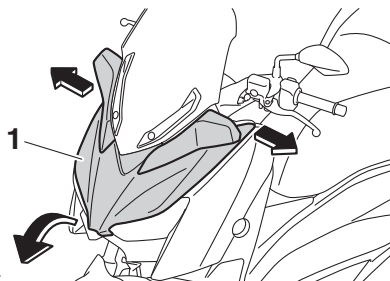

ZALUM1507

1. Pannello A

Per installare il pannello

Posizionare il pannello nella posizione originale, quindi installare le viti.

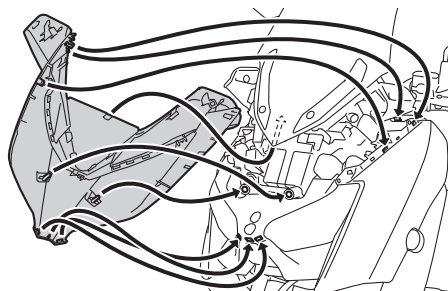

Pannello A

Per rimuovere il pannello

Togliere le viti e tirare il pannello verso l'esterno facendolo scorrere in avanti come illustrato nella figura.

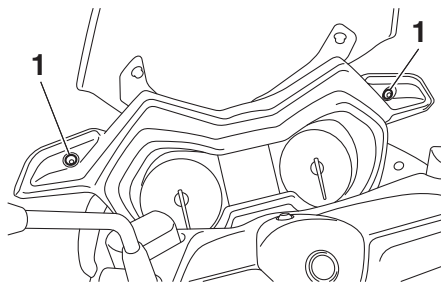

1. Vite

Manutenzione e regolazione periodiche

HAU19623

Controllo della candela

La candela è un componente importante del motore che va controllato periodicamente, preferibilmente da un concessionario Yamaha. Poiché il calore ed i depositi provocano una lenta erosione della candela, bisogna smontarla e controllarla in conformità alla tabella della manutenzione periodica e lubrificazione. Inoltre, lo stato della candela può rivelare le condizioni del motore.

L'isolatore di porcellana intorno all'elettrodo centrale della candela dovrebbe essere di colore marroncino chiaro (il colore ideale se il veicolo viene usato normalmente). Se il colore della candela è nettamente diverso, il motore potrebbe funzionare in maniera anomala. Non tentare di diagnosticare problemi di questo genere. Chiedere invece ad un concessionario Yamaha di controllare il veicolo.

Se la candela presenta segni di usura degli elettrodi e eccessivi depositi carboniosi o di altro genere, si deve sostituirla.

Candela secondo specifica:

NGK/CR9E

Prima di installare una candela, misurare la distanza tra gli elettrodi con uno spessore e, se necessario, regolarla secondo la specifica.

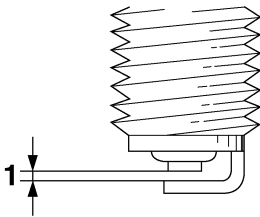

1. Distanza tra gli elettrodi

Distanza tra gli elettrodi:

0.7–0.8 mm (0.028–0.031 in)

Pulire la superficie della guarnizione della candela e la sua superficie di accoppiamento ed eliminare ogni traccia di sporco dalla filettatura della candela.

Coppia di serraggio:

Candela:

12.5 N·m (1.25 kgf·m, 9.22 lb·ft)

NOTA

In mancanza di una chiave dinamometrica per installare la candela, per ottenere una coppia di serraggio corretta aggiungere 1/4–1/2 giro al serraggio manuale. Tuttavia provvedere al serraggio secondo specifica della candela al più presto possibile.

Manutenzione e regolazione periodiche

HAUM3332

Olio motore

Controllare sempre il livello olio motore prima di ogni utilizzo. Oltre a questo, si deve cambiare l'olio agli intervalli specificati nella tabella della manutenzione periodica e lubrificazione e quando si accende la spia di segnalazione assistenza.

Per controllare il livello olio motore

1. Posizionare lo scooter sul cavalletto centrale. Basta una lieve inclinazione laterale per provocare errori nel controllo.
2. Accendere il motore, lasciarlo scaldare per diversi minuti, quindi spegnerlo.
3. Attendere alcuni minuti per dare tempo all'olio di depositarsi, rimuovere il tappo riempimento olio, pulire l'astina livello con un panno, inserirla nel foro riempimento olio (senza avvitarla), quindi estrarla per controllare il livello dell'olio.

NOTA

Il livello olio motore deve trovarsi tra i riferimenti di livello minimo e massimo.

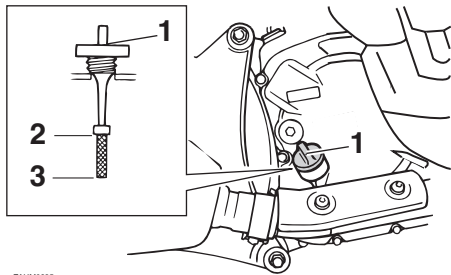

ZAUM0885

1. Tappo bocchettone riempimento olio motore
2. Riferimento livello max.
3. Riferimento di livello min.
4. Se l'olio motore è al di sotto al riferimento di livello minimo, rabboccare con il tipo di olio consigliato per raggiungere il livello appropriato.

5. Inserire l'astina livello nel foro riempimento olio, quindi serrare il tappo riempimento olio.

Per cambiare l'olio motore (con o senza sostituzione dell'elemento filtro olio)

1. Accendere il motore, lasciarlo scaldare per diversi minuti, quindi spegnerlo.
2. Posizionare una coppa dell'olio sotto il motore per raccogliere l'olio esausto.
3. Rimuovere il tappo bocchettone riempimento olio motore e il bullone drenaggio olio per scaricare l'olio dal carter.

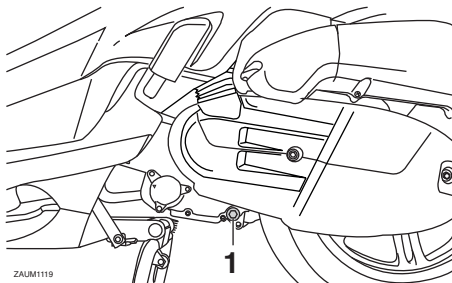

ZAUM1119

1. Bullone drenaggio olio
4. Verificare che la rondella del bullone di drenaggio non sia danneggiata e sostituirla se necessario.

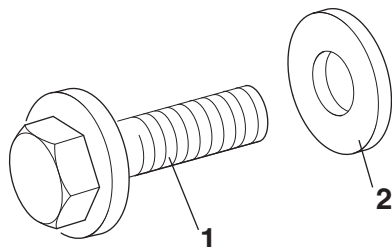

ZAUM0129

1. Bullone drenaggio olio
2. Guarnizione

NOTA

Saltare i passi 5-9 se non si sostituisce l'elemento filtro olio.

Manutenzione e regolazione periodiche

5. Rimuovere il coperchio elemento filtro olio togliendo i bulloni.

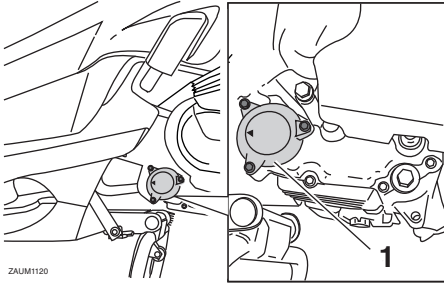

1. Coperchio elemento filtro olio

6. Rimuovere l'elemento filtro olio e l'O-ring.

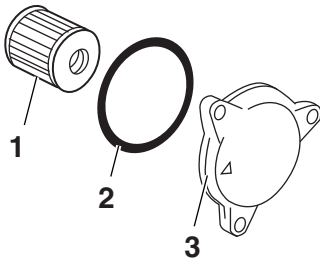

1. Elemento filtro olio
 2. O-ring
 3. Coperchio elemento filtro olio
7. Verificare che l'O-ring non sia danneggiato e sostituirlo, se necessario.
 8. Installare un nuovo elemento filtro olio e l'O-ring.
 9. Installare il coperchio elemento filtro olio installando i bulloni, quindi serrandoli alla coppia specificata.

Coppia di serraggio:

Bullone coperchio filtro olio:
10 N·m (1.0 kgf·m, 7.4 lb·ft)

NOTA

Verificare che l'O-ring sia assestato correttamente.

10. Installare la rondella e il bullone drenaggio olio, quindi serrare il bullone di drenaggio alla coppia specificata.

Coppia di serraggio:

Bullone di drenaggio olio motore:
20 N·m (2.0 kgf·m, 15 lb·ft)

NOTA

Verificare che la rondella sia assestata correttamente.

11. Rabboccare con la quantità specificata dell'olio motore consigliato, quindi installare e serrare il tappo riempimento olio.

Olio motore consigliato:

Vedere pagina 9-1.

Quantità di cambio olio:

Senza sostituzione dell'elemento del filtro dell'olio:

1.40 L (1.48 US qt, 1.23 Imp.qt)

Con rimozione dell'elemento filtro olio:

1.50 L (1.59 US qt, 1.32 Imp.qt)

NOTA

Ricordarsi di pulire con uno straccio l'olio eventualmente versato sulle parti dopo che il motore e l'impianto di scarico si sono raffreddati.

HCA11671

ATTENZIONE

- Non utilizzare oli con specifica diesel "CD" o oli di qualità superiore a quella specificata. Inoltre non usare oli con etichetta "ENERGY CONSERVING II" (CONSERVANTE ENERGIA II) o superiore.
- Accertarsi che non penetrino corpi estranei nel carter.

12. Accendere il motore e lasciarlo girare al minimo per diversi minuti mentre verificando che non ci siano perdite di olio. In caso di perdite di olio, spegnere immediatamente il motore e cercarne le cause.
13. Spegner il motore, controllare il livello dell'olio e correggerlo, se necessario.
14. Azzerare l'indicatore cambio olio. (Vedere pagina 4-7.)

Olio trasmissione finale

Prima di ogni utilizzo, controllare sempre che la scatola trasmissione finale non presenti perdite di olio. Se si riscontrano perdite, fare controllare e riparare lo scooter da un concessionario Yamaha. Oltre a questo, si deve cambiare come segue l'olio trasmissione finale agli intervalli specificati nella tabella della manutenzione periodica e lubrificazione.

1. Accendere il motore, riscaldare l'olio trasmissione finale guidando lo scooter per diversi minuti e poi spegnerlo.
2. Posizionare lo scooter sul cavalletto centrale.
3. Posizionare una coppa dell'olio sotto la scatola trasmissione finale per raccogliere l'olio esausto.
4. Togliere il tappo del bocchettone di riempimento olio trasmissione finale e il rispettivo O-ring dalla scatola trasmissione finale.

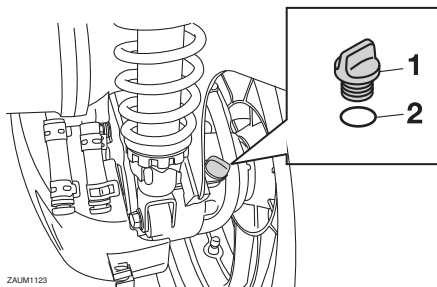

- ZAJUM1123
1. Tappo del bocchettone riempimento olio trasmissione finale
 2. O-ring
 5. Togliere il bullone di drenaggio olio trasmissione finale e la rispettiva guarnizione per scaricare l'olio dalla scatola trasmissione finale.

Manutenzione e regolazione periodiche

HAU20071

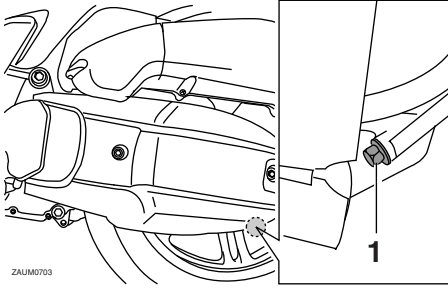

1. Bullone di drenaggio olio trasmissione finale
6. Installare il bullone di drenaggio olio trasmissione finale e la guarnizione nuova, quindi stringere il bullone alla coppia di serraggio secondo specifica.

Coppia di serraggio:

Bullone di drenaggio olio trasmissione finale:
20 N·m (2.0 kgf·m, 15 lb·ft)

7. Rabboccare con la quantità secondo specifica dell'olio trasmissione finale consigliato. **AVVERTENZA! Accertarsi che non penetrino corpi estranei nella scatola trasmissione finale. Accertarsi che non arrivi olio sul pneumatico o sulla ruota.** [HWA11312]

Olio trasmissione finale consigliato:

Vedere pagina 9-1.

Quantità di olio:

0.21 L (0.22 US qt, 0.18 Imp.qt)

8. Installare il tappo bocchettone di riempimento olio trasmissione finale e l'O-ring nuovo, quindi stringere il tappo riempimento olio.
9. Controllare che la scatola trasmissione finale non presenti perdite d'olio. In caso di perdite di olio, cercarne le cause.

Liquido refrigerante

Prima di utilizzare il mezzo, controllare sempre il livello del liquido refrigerante. Inoltre si deve cambiare il liquido refrigerante agli intervalli specificati nella tabella della manutenzione periodica e lubrificazione.

HAU78580

Per controllare il livello del liquido refrigerante

1. Posizionare il veicolo sul cavalletto centrale.

NOTA

- Si deve controllare il livello del liquido refrigerante con il motore freddo, in quanto il livello varia a seconda della temperatura del motore.
- Accertarsi che il veicolo sia diritto durante il controllo del livello del liquido refrigerante. Basta una lieve inclinazione laterale per provocare errori nel controllo.

2. Controllare il livello del liquido refrigerante attraverso l'oblò.

NOTA

Il livello del liquido refrigerante deve trovarsi tra i riferimenti livello min. e max.

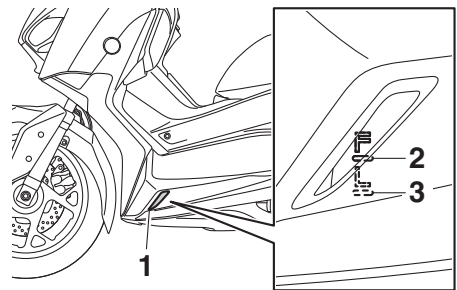

1. Oblò d'ispezione del livello del liquido refrigerante
2. Riferimento livello max.
3. Riferimento di livello min.

Manutenzione e regolazione periodiche

3. Se il liquido refrigerante è all'altezza o al di sotto del riferimento livello min., togliere il tappetino poggia piedi sinistro tirandolo verso l'alto.

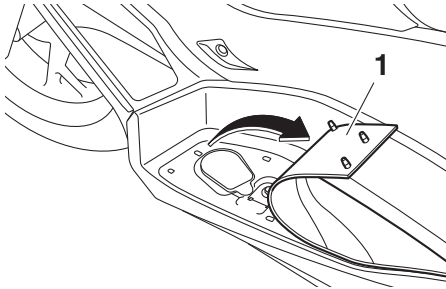

1. Tappetino della pedana

4. Togliere il coperchio del tappo serbatoio liquido refrigerante.

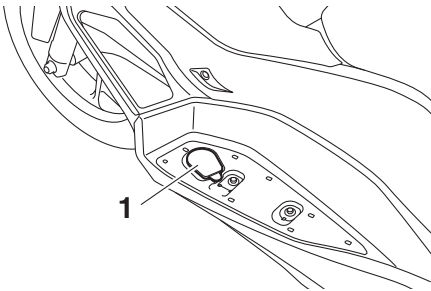

1. Copertura del serbatoio del liquido refrigerante

5. Togliere il tappo serbatoio liquido refrigerante, aggiungere liquido refrigerante fino al riferimento livello max., e poi installare il tappo del serbatoio. **AVVERTENZA! Togliere solo il tappo serbatoio liquido refrigerante. Non tentare mai di togliere il tappo radiatore quando il motore è caldo.**

[HWA15162] **ATTENZIONE:** Se non si dispone di liquido refrigerante, utilizzare al suo posto acqua distillata o acqua del rubinetto non calcarea. Non utilizzare acqua calcarea o salata, in quanto sono dannose per il motore. Se si è usata dell'acqua al posto del refrigerante, sostituirla

con refrigerante al più presto possibile, altrimenti l'impianto di raffreddamento non sarebbe protetto dal gelo e dalla corrosione. Se si è aggiunta acqua al refrigerante, far controllare al più presto possibile da un concessionario Yamaha il contenuto di refrigerante, altrimenti l'efficacia del liquido refrigerante si riduce. [HCA10473]

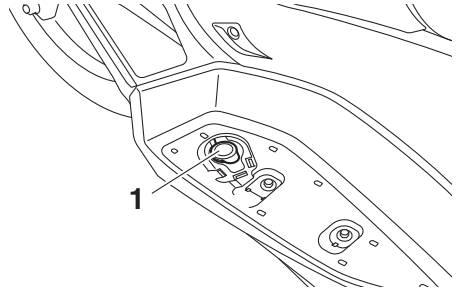

1. Tappo serbatoio liquido refrigerante

Capacità serbatoio liquido refrigerante (fino al riferimento livello max.):

0.18 L (0.19 US qt, 0.16 Imp.qt)

6. Installare il coperchio del tappo serbatoio liquido refrigerante.
7. Posizionare il tappetino poggia piedi sinistro nella sua posizione originaria e premerlo verso il basso per fissarlo.

HAU33032

Cambio del liquido refrigerante

Il liquido refrigerante va cambiato agli intervalli specificati nella tabella della manutenzione periodica e lubrificazione. Far eseguire il cambio del liquido refrigerante dal concessionario Yamaha. **AVVERTENZA! Non tentare mai di togliere il tappo radiatore quando il motore è caldo.** [HWA10382]

Manutenzione e regolazione periodiche

HAUM3370

Filtro aria ed elementi filtranti carter cinghia trapezoidale e tubetti ispezione

Si deve sostituire l'elemento filtrante e pulire l'elemento filtrante carter cinghia trapezoidale agli intervalli specificati nella tabella della manutenzione periodica e lubrificazione. Controllare più spesso gli elementi filtranti se si percorrono zone molto umide o polverose.

Sostituzione elemento filtrante

1. Posizionare lo scooter sul cavalletto centrale.
2. Togliere il coperchio cassa filtro togliendo le viti.

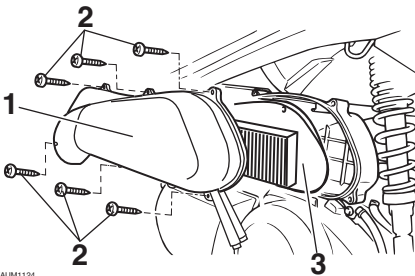

ZAUM1124

1. Coperchio della scatola del filtro dell'aria
2. Vite
3. Elemento del filtro dell'aria

3. Estrarre l'elemento filtrante.
4. Inserire un nuovo elemento filtrante nella cassa filtro.
5. Installare il coperchio cassa filtro installando le viti.

Per pulire i tubetti ispezione cassa filtro

1. Controllare se i tubi sul fondo della cassa filtro contengono depositi di sporco o d'acqua.

Sinistra

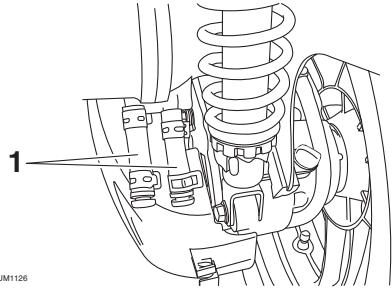

ZAUM1126

1. Tubo d'ispezione del filtro dell'aria

2. In presenza di polvere o di acqua, togliere il tubo, pulirlo e poi installarlo nuovamente.

Pulizia dell'elemento filtrante carter cinghia trapezoidale

1. Togliere i coperchi cassa filtro carter cinghia trapezoidale togliendo le viti.

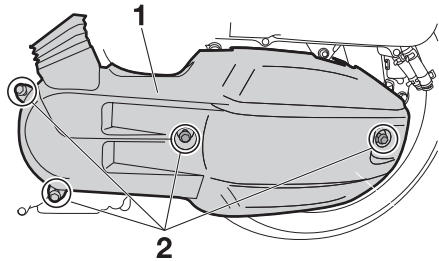

ZAUM1125

1. Coperchio cassa filtro carter cinghia trapezoidale
 2. Vite
2. Togliere l'elemento filtrante e poi eliminare lo sporco con aria compressa, come illustrato nella figura.

Manutenzione e regolazione periodiche

HAU21386

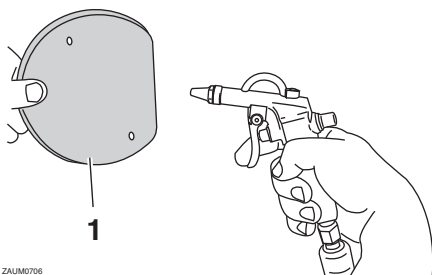

ZAUM0706

1. Elemento filtro aria carter cinghia trapezoidale
3. Verificare che l'elemento filtrante non sia danneggiato e sostituirlo, se necessario.
4. Installare l'elemento filtrante con il lato colorato rivolto verso l'esterno.
5. Installare i coperchi cassa filtro carter cinghia trapezoidale installando le viti.

ATTENZIONE: Accertarsi che ciascun elemento dei filtri sia alloggiato correttamente nella propria cassa. Non si deve mai far funzionare il motore senza gli elementi del filtro installati, altrimenti il pistone (i pistoni) e/o il cilindro (i cilindri) potrebbero usurarsi eccessivamente.

[HCA10532]

Controllo del gioco della manopola acceleratore

Misurare il gioco della manopola acceleratore come illustrato.

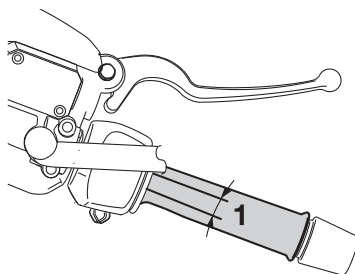

1. Gioco della manopola acceleratore

Gioco della manopola acceleratore:
3.0–5.0 mm (0.12–0.20 in)

Controllare periodicamente il gioco della manopola acceleratore e, se necessario, farlo regolare da un concessionario Yamaha.

Gioco valvole

Il gioco valvole cambia con l'utilizzo del mezzo, provocando un rapporto scorretto di miscelazione di aria/carburante e/o rumorosità del motore. Per impedire che ciò accada, fare regolare il gioco valvole da un concessionario Yamaha agli intervalli specificati nella tabella della manutenzione periodica e lubrificazione.

Pneumatici

I pneumatici sono l'unico punto di contatto tra il veicolo e la strada. La sicurezza in tutte le condizioni di guida dipende da un'area di contatto con la strada relativamente piccola. Pertanto, è fondamentale mantenere sempre i pneumatici in buone condizioni e sostituirli agli intervalli adeguati con pneumatici secondo specifica.

Pressione pneumatici

Controllare sempre e, se necessario, regolare la pressione pneumatici prima di mettersi in marcia.

HWA10504

AVVERTENZA

L'utilizzo di questo veicolo con una pressione pneumatici scorretta può provocare infortuni gravi o il decesso a seguito della perdita del controllo.

- **Controllare e regolare la pressione pneumatici a freddo (ossia quando la temperatura dei pneumatici è uguale alla temperatura ambiente).**
 - **Si deve regolare la pressione pneumatici in funzione della velocità di marcia e del peso totale del pilota, del passeggero, del carico e degli accessori omologati per questo modello.**
-

Manutenzione e regolazione periodiche

Pressione pneumatici (misurata a pneumatici freddi):

1 persona:

Anteriore:

190 kPa (1.90 kgf/cm², 28 psi)

Posteriore:

220 kPa (2.20 kgf/cm², 32 psi)

2 persone:

Anteriore:

210 kPa (2.10 kgf/cm², 30 psi)

Posteriore:

250 kPa (2.50 kgf/cm², 36 psi)

Carico massimo*:

184 kg (406 lb)

* Peso totale del conducente, del passeggero, del carico e degli accessori

Profondità battistrada minima (anteriore e posteriore):

1.6 mm (0.06 in)

NOTA

I limiti di profondità battistrada possono differire da nazione a nazione. Rispettare sempre le disposizioni di legge della nazione d'impiego.

HWA10472

AVVERTENZA

- Fare sostituire i pneumatici eccessivamente consumati da un concessionario Yamaha. Oltre ad essere illegale, l'utilizzo del veicolo con pneumatici eccessivamente usurati riduce la stabilità di marcia e può provocare la perdita del controllo del mezzo.
- Consigliamo di affidare la sostituzione di tutte le parti in relazione alle ruote ed ai freni, compresi i pneumatici, ad un concessionario Yamaha, che possiede le conoscenze tecniche e l'esperienza necessarie.
- Marciare a velocità moderate dopo il cambio di un pneumatico, per permettere alla superficie del pneumatico di "rodarsi", in modo da poter sviluppare al meglio le proprie caratteristiche.

7

AVVERTENZA

HWA10512

Non sovraccaricare mai il veicolo. L'utilizzo di un veicolo sovraccarico può provocare incidenti.

Controllo dei pneumatici

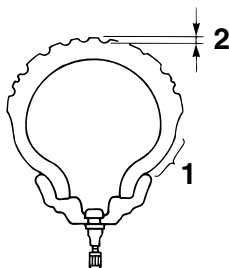

1. Fianco del pneumatico
2. Profondità battistrada

Controllare sempre i pneumatici prima di ogni utilizzo. Se la profondità battistrada centrale è scesa al limite secondo specifica, se ci sono chiodi o frammenti di vetro nel pneumatico, o se il fianco è fessurato, fare sostituire immediatamente il pneumatico da un concessionario Yamaha.

Informazioni sui pneumatici

Questo modello è equipaggiato con pneumatici senza camera d'aria e valvole aria pneumatico in gomma.

I pneumatici invecchiano, anche se non sono stati utilizzati o se sono stati utilizzati solo occasionalmente. La presenza di crepe sul battistrada e sulla gomma dei fianchi, talvolta accompagnata dalla deformazione della carcassa, sono un segno evidente dell'invecchiamento. I pneu-

Manutenzione e regolazione periodiche

matici vecchi e invecchiati devono essere controllati da gommisti specializzati per appurare l'idoneità a proseguirne l'uso.

HWA10462

AVVERTENZA

Il pneumatico anteriore e quello posteriore devono essere della stessa marca e design, altrimenti le caratteristiche di manovrabilità del veicolo possono essere differenti, provocando incidenti.

Dopo prove approfondite, Yamaha ha approvato per questo modello soltanto gli pneumatici elencati di seguito.

Pneumatico anteriore:

Dimensioni:

120/70-15 M/C 56S

Produttore/modello:

MICHELIN/CITY GRIP

Pneumatico posteriore:

Dimensioni:

140/70-14 M/C 68S

Produttore/modello:

MICHELIN/CITY GRIP

HAU21963

Ruote in lega

Per garantire il massimo delle prestazioni, una lunga durata e l'utilizzo in sicurezza del vostro veicolo, fare attenzione ai seguenti punti che riguardano le ruote prescritte secondo specifica.

- Prima di ogni utilizzo, controllare sempre che i cerchi non presentino cricche, piegature, deformazioni o danneggiamenti di altro tipo. Se si riscontrano danneggiamenti, fare sostituire la ruota da un concessionario Yamaha. Non tentare di eseguire nemmeno la minima riparazione di una ruota. In caso di deformazioni o di cricche, la ruota va sostituita.
- In caso di sostituzione del pneumatico o della ruota, occorre eseguire il bilanciamento della ruota. Lo sbilanciamento della ruota può provocare prestazioni scarse ed una cattiva manovrabilità del mezzo e può abbreviare la durata dei pneumatici.

Manutenzione e regolazione periodiche

Controllo gioco delle leve freno anteriore e posteriore

HAU50861

Anteriore

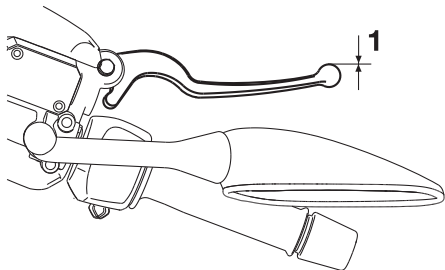

ZAUM1049

1. Assenza di gioco leva freno

Posteriore

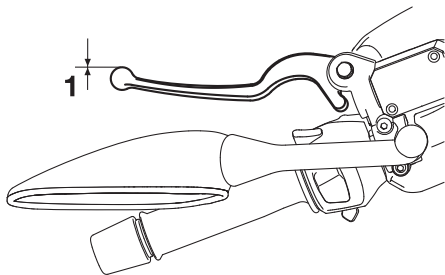

ZAUM1050

1. Assenza di gioco leva freno

Non ci deve essere gioco alle estremità delle leve freno. Se c'è del gioco, fare controllare il circuito dei freni da un concessionario Yamaha.

AVVERTENZA

HWA14212

Se, premendo la leva freno, si ha una sensazione di morbidezza e cedevolezza, questo può indicare la presenza di aria nell'impianto idraulico. In caso di presenza di aria nell'impianto idraulico, farlo spurgare da un concessionario Yamaha prima di utilizzare il veicolo. L'aria nell'impianto idraulico riduce la potenza della frenata, con possibile perdita del controllo del mezzo e di incidenti.

Controllo delle pastiglie del freno anteriore e posteriore

HAU22312

Freno anteriore

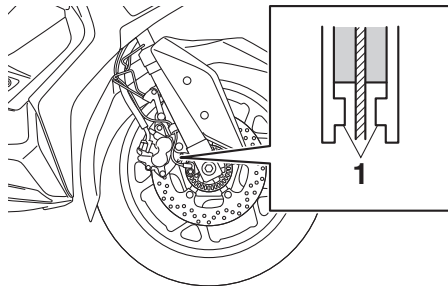

1. Indicatore d'usura pastiglia freno

Freno posteriore

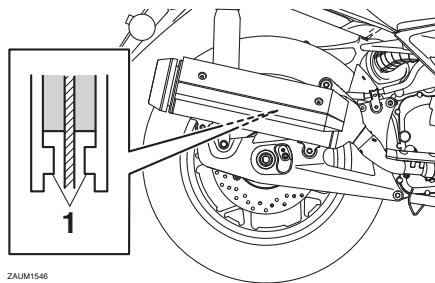

ZAUM1546

1. Indicatore d'usura pastiglia freno

Si deve verificare l'usura delle pastiglie del freno anteriore e posteriore agli intervalli specificati nella tabella della manutenzione periodica e lubrificazione. Ciascuna pastiglia è provvista di un indicatore d'usura, che consente di verificare l'usura della stessa senza dover disassemblare il freno. Per controllare l'usura della pastiglia, controllare la posizione dell'indicatore d'usura mentre si aziona il freno. Se una pastiglia si è usurata al punto che l'indicatore d'usura quasi tocca il disco del freno, fare sostituire in gruppo le pastiglie dei freni da un concessionario Yamaha.

Manutenzione e regolazione periodiche

HAU40262

Controllo del livello liquido freni

Prima di utilizzare il mezzo, controllare che il liquido dei freni sia al di sopra del riferimento livello min. Prima di controllare il livello del liquido dei freni, assicurarsi che la parte superiore del serbatoio sia in posizione orizzontale. Rabboccare il liquido dei freni, se necessario.

Freno anteriore

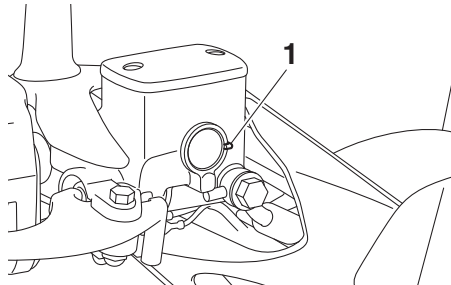

1. Riferimento di livello min.

Freno posteriore

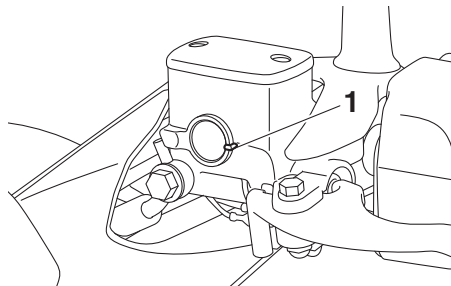

1. Riferimento di livello min.

**Liquido freni prescritto secondo specifica:
DOT 4**

HWA16011

AVVERTENZA

Una manutenzione scorretta può causare la riduzione della capacità di frenata. Rispettare le seguenti precauzioni:

- Un livello insufficiente del liquido freni potrebbe provocare l'ingresso di aria nel circuito freni, causando una diminuzione delle prestazioni di frenata.
- Pulire il tappo di riempimento prima di rimuoverlo. Utilizzare solo liquido dei freni DOT 4 proveniente da un contenitore sigillato.
- Utilizzare solo il liquido freni prescritto secondo specifica; altrimenti le guarnizioni in gomma potrebbero deteriorarsi, causando perdite.
- Rabboccare con lo stesso tipo di liquido freni. L'aggiunta di un liquido dei freni diverso da DOT 4 può causare una reazione chimica nociva.
- Evitare infiltrazioni d'acqua o di polvere nel serbatoio liquido freni durante il rifornimento. L'acqua causa una notevole riduzione del punto di ebollizione del liquido e può provocare il "vapor lock", e lo sporco può intasare le valvole dell'unità idraulica ABS.

HCA17641

ATTENZIONE

Il liquido freni può danneggiare le superfici verniciate o le parti in plastica. Pulire sempre immediatamente l'eventuale liquido versato.

Poiché le pastiglie freni si consumano, è normale che il livello liquido freni diminuisca gradualmente. Se il livello del liquido freni è basso è possibile che le pastiglie dei freni siano usurate e/o che vi sia una perdita nel circuito freni; pertanto, assicurarsi di controllare il livello d'usura delle pastiglie dei freni e la presenza di perdite nel circuito freni. Se il livello del liquido freni cala improvvisamente, fare controllare il mezzo da un concessionario Yamaha prima di continuare a utilizzarlo.

Manutenzione e regolazione periodiche

HAU22734

Cambio del liquido freni

Far cambiare il liquido freni da un concessionario Yamaha ogni 2 anni. Inoltre, fare sostituire le guarnizioni di tenuta delle pompe e delle pinze freno, nonché i tubi freno, agli intervalli elencati qui di seguito o prima nel caso in cui presentino danni o perdite.

- Guarnizioni di tenuta freno: ogni 2 anni
- Tubi freni: ogni 4 anni

HAU0311

Controllo della cinghia trapezoidale

La cinghia trapezoidale va controllata e sostituita da un concessionario Yamaha agli intervalli specificati nella tabella di manutenzione e lubrificazione periodica.

Manutenzione e regolazione periodiche

HAU23098

Controllo e lubrificazione dei cavi

Prima di utilizzare il mezzo, controllare sempre il funzionamento di tutti i cavi di comando e le condizioni dei cavi, e lubrificare le estremità cavi, se necessario. Se un cavo è danneggiato o non si muove agevolmente, farlo controllare o sostituire da un concessionario Yamaha. **AVVERTENZA!**

Eventuali danni al corpo esterno dei cavi possono comportare l'arrugginimento dei cavi all'interno e interferire sul movimento dei cavi stessi. Se i cavi sono danneggiati, sostituirli al più presto possibile per prevenire condizioni di mancata sicurezza. [HWA10712]

Lubrificante consigliato:

Lubrificante per cavi Yamaha o altro lubrificante per cavi idoneo

HAU23115

Controllo e lubrificazione della manopola e del cavo acceleratore

Prima di ogni utilizzo, controllare sempre il funzionamento della manopola acceleratore. Inoltre, si deve fare lubrificare il cavo da un concessionario Yamaha agli intervalli specificati nella tabella di manutenzione periodica.

Il cavo acceleratore è equipaggiato con una copertura in gomma. Accertarsi che la copertura sia installata correttamente. Anche se installata correttamente, la copertura non protegge completamente il cavo dall'eventuale penetrazione di acqua. Pertanto, prestare attenzione a non versare acqua direttamente sulla copertura o sul cavo quando si lava il veicolo. Se il cavo o la copertura si sporcano, pulirli con un panno umido.

Manutenzione e regolazione periodiche

Lubrificazione delle leve freno anteriore e posteriore

HAU23173

Leva freno anteriore

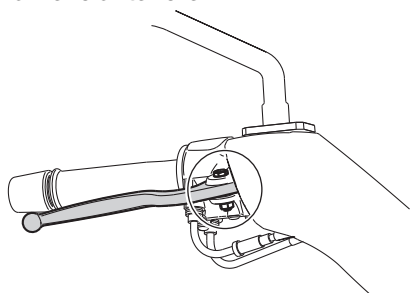

Leva freno posteriore

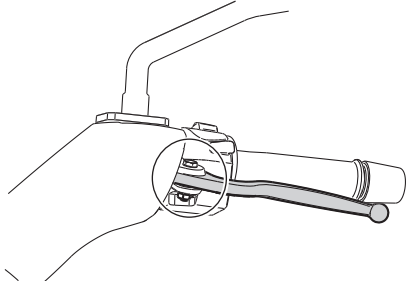

I perni di guida delle leve freno anteriore e posteriore vanno lubrificati agli intervalli specificati nella tabella della manutenzione periodica e lubrificazione.

Lubrificante consigliato:
Grasso al silicone

Controllo e lubrificazione del cavalletto centrale e del cavalletto laterale

HAU23215

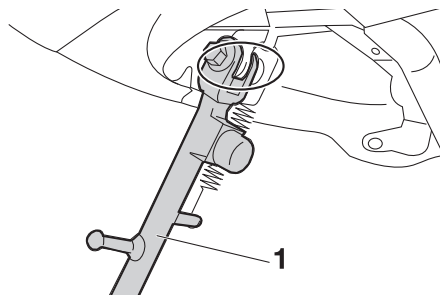

1. Cavalletto laterale

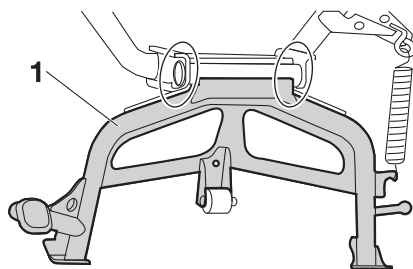

1. Cavalletto centrale

Prima di utilizzare il mezzo, controllare sempre il funzionamento del cavalletto centrale e del cavalletto laterale, e lubrificare, se necessario, i perni di guida e le superfici di contatto metallo/metallo.

HWA10742

AVVERTENZA

Se il cavalletto centrale o il cavalletto laterale non si alza e non si abbassa agevolmente, farlo controllare o riparare da un concessionario Yamaha. Altrimenti il cavalletto centrale o il cavalletto laterale potrebbe toccare il terreno e distrarre il pilota, con conseguente eventuale perdita del controllo del mezzo.

Manutenzione e regolazione periodiche

Lubrificante consigliato:

Grasso a base di sapone di litio

HAU23273

Controllo della forcella

Si devono controllare le condizioni ed il funzionamento della forcella come segue agli intervalli specificati nella tabella della manutenzione periodica e lubrificazione.

Per controllare le condizioni

Controllare che i tubi di forza non presentino graffi, danneggiamenti o eccessive perdite di olio.

Per controllare il funzionamento

1. Posizionare il veicolo su una superficie piana e mantenerlo diritto.
AVVERTENZA! Per evitare infortuni, supportare fermamente il veicolo in modo che non ci sia pericolo che si ribalti. [HWA10752]
2. Azionando il freno anteriore, premere con forza il manubrio diverse volte verso il basso per verificare se la forcella si comprime e si estende regolarmente.

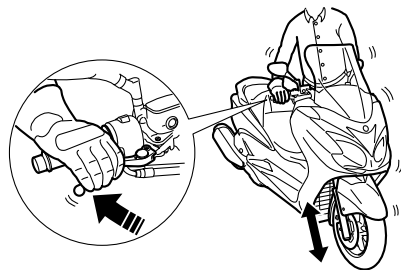

HCA10591

ATTENZIONE

Se la forcella è danneggiata o non funziona agevolmente, farla controllare o riparare da un concessionario Yamaha.

Controllo dello sterzo

Se usurati o allentati, i cuscinetti dello sterzo possono essere fonte di pericoli. Pertanto si deve controllare il funzionamento dello sterzo come segue agli intervalli specificati nella tabella della manutenzione periodica e lubrificazione.

1. Posizionare il veicolo sul cavalletto centrale. **AVVERTENZA! Per evitare infortuni, supportare fermamente il veicolo in modo che non ci sia pericolo che si ribalti.** [HWA10752]
2. Tenere le estremità inferiori degli steli forcella e cercare di muoverli in avanti e all'indietro. Se si sente del gioco, fare controllare o riparare lo sterzo da un concessionario Yamaha.

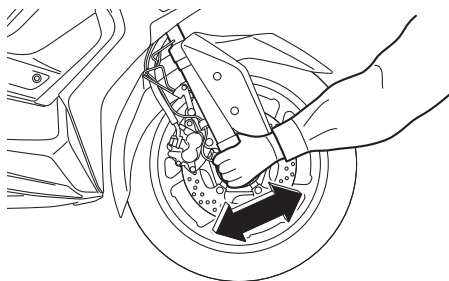

Controllo dei cuscinetti ruote

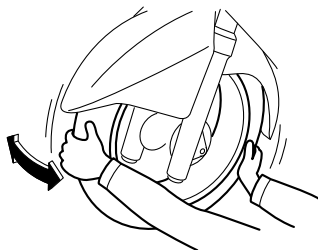

Si devono controllare i cuscinetti ruota anteriore e posteriore agli intervalli specificati nella tabella della manutenzione periodica e lubrificazione. Se c'è del gioco nel mozzo ruota, o se la ruota non gira agevolmente, fare controllare i cuscinetti ruote da un concessionario Yamaha.

Manutenzione e regolazione periodiche

Batteria

HAU60691

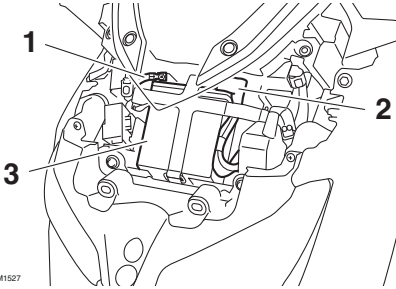

ZAUM1527

1. Cavo negativo batteria (nero)
2. Cavo positivo batteria (rosso)
3. Batteria

La batteria si trova dietro al pannello A. (Vedere pagina 7-7.)

Questo modello è equipaggiato con una batteria ricaricabile con valvola di sicurezza VRLA (Valve Regulated Lead Acid). Non occorre controllare l'elettrolito o aggiungere acqua distillata. Tuttavia, occorre controllare i collegamenti dei cavi batteria e, se necessario, stringerli.

HWA10761

AVVERTENZA

- Il liquido della batteria è velenoso e pericoloso, in quanto contiene acido solforico che provoca ustioni gravi. Evitare qualsiasi contatto con la pelle, gli occhi o gli abiti e proteggere sempre gli occhi quando si lavora vicino alle batterie. In caso di contatto, eseguire i seguenti provvedimenti di PRONTO SOCCORSO.
 - **CONTATTO ESTERNO:** Sciacquare con molta acqua.
 - **CONTATTO INTERNO:** Bere grandi quantità di acqua o latte e chiamare immediatamente un medico.
 - **OCCHI:** Sciacquare con acqua per 15 minuti e ricorrere immediatamente ad un medico.

- Le batterie producono gas idrogeno esplosivo. Pertanto tenere le scintille, le fiamme, le sigarette ecc. lontane dalla batteria e provvedere ad una ventilazione adeguata quando si carica la batteria in ambienti chiusi.
- **TENERE QUESTA E TUTTE LE BATTERIE FUORI DALLA PORTATA DEI BAMBINI.**

Per caricare la batteria

Fare caricare al più presto possibile la batteria da un concessionario Yamaha, se sembra che si sia scaricata. Tenere presente che la batteria tende a scaricarsi più rapidamente se il veicolo è equipaggiato con accessori elettrici optional.

HCA16522

ATTENZIONE

Per caricare una batteria ricaricabile con valvola di sicurezza VRLA (Valve Regulated Lead Acid), occorre un caricabatteria speciale (a tensione costante). Se si utilizza un caricabatteria convenzionale si danneggia la batteria.

Rimessaggio della batteria

1. Se non si intende utilizzare il veicolo per oltre un mese, togliere la batteria dal mezzo, caricarla completamente e poi riporla in un ambiente fresco e asciutto. **ATTENZIONE:** Quando si rimuove la batteria, accertarsi che il blocchetto accensione sia spento, poi scollegare il cavo negativo prima di scollegare il cavo positivo.
[HCA16304]
2. Se la batteria resta inutilizzata per più di due mesi, controllarla almeno una volta al mese e caricarla completamente se è necessario.
3. Caricare completamente la batteria prima dell'installazione. **ATTENZIONE:** Quando si installa la

Manutenzione e regolazione periodiche

HAU78242

batteria, accertarsi che il bloccetto accensione sia spento, poi collegare il cavo positivo prima di collegare il cavo negativo. ^[HCA16842]

4. Dopo l'installazione, verificare che i cavi batteria siano collegati correttamente ai terminali batteria.

HCA16531

ATTENZIONE

Tenere la batteria sempre carica. Se si ripone una batteria scarica, si possono provocare danni permanenti alla stessa.

Sostituzione dei fusibili

Il fusibile principale e le scatole fusibili che contengono i fusibili per i singoli circuiti si trovano sotto al pannello A. (Vedere pagina 7-7.)

NOTA

Per accedere al fusibile principale, togliere il coperchio del relè avviamento come illustrato.

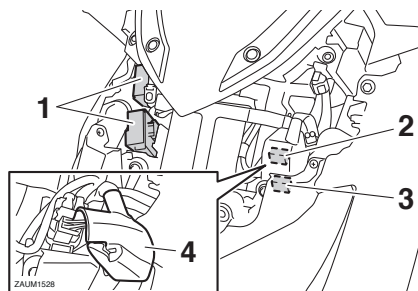

1. Scatola fusibili
2. Fusibile principale
3. Fusibile principale di riserva
4. Coperchio relè avviamento

Manutenzione e regolazione periodiche

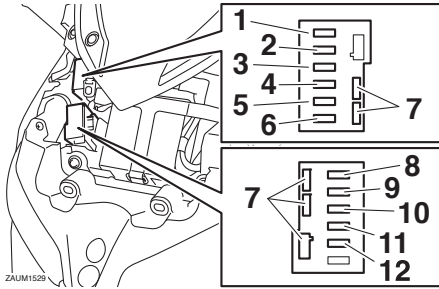

1. Fusibile sistema di segnalazione 2
2. Fusibile sistema di segnalazione
3. Fusibile centralina ABS
4. Fusibile principale 2
5. Fusibile motorino ventola radiatore
6. Fusibile di backup
7. Fusibile di riserva
8. Fusibile motorino ABS
9. Fusibile del solenoide ABS
10. Fusibile dell'indicatore di direzione e della luce d'emergenza
11. Fusibile terminale 1 (per presa ausiliaria (CC))
12. Fusibile risposta automatica

Se un fusibile è bruciato, sostituirlo come segue.

1. Spegnerne il blocchetto accensione e spegnere il circuito elettrico in questione.
2. Togliere il fusibile bruciato ed installare un fusibile nuovo dell'ampereaggio secondo specifica. **AVVERTENZA! Non utilizzare un fusibile di amperaggio superiore a quello consigliato per evitare di provocare danni estesi all'impianto elettrico ed eventualmente un incendio.** [HWA15132]

Fusibili secondo specifica:

- Fusibile principale: 20.0 A
- Fusibile principale 2: 7.5 A
- Fusibile terminale 1: 2.0 A
- Fusibile dell'impianto di segnalazione: 10.0 A
- Fusibile sistema di segnalazione 2: 7.5 A
- Fusibile motorino ventola radiatore: 7.5 A
- Fusibile di backup: 7.5 A
- Fusibile degli indicatori di direzione e delle luci d'emergenza: 7.5 A
- Fusibile della centralina dell'ABS: 7.5 A
- Fusibile del motorino dell'ABS: 30.0 A
- Fusibile del solenoide ABS: 15.0 A
- Fusibile risposta automatica: 2.0 A

3. Accendere il blocchetto accensione e poi il circuito elettrico in questione per controllare se il dispositivo funziona.
4. Se nuovamente il fusibile brucia subito, fare controllare l'impianto elettrico da un concessionario Yamaha.

Manutenzione e regolazione periodiche

Fari

HAU64070

Questo modello è equipaggiato con fari a LED.

Se il faro non si accende, fare controllare il circuito elettrico da un concessionario Yamaha.

HCA16581

ATTENZIONE

Non attaccare nessun tipo di pellicola colorata o di adesivo sulla lente faro.

Luci di posizione anteriori

HAU54502

Questo modello è equipaggiato con luci di posizione anteriori a LED.

Se una luce di posizione anteriore non si accende, farla controllare da un concessionario Yamaha.

Manutenzione e regolazione periodiche

Fanalino posteriore/stop

HAU70540

Questo modello è equipaggiato con un fanalino posteriore/stop a LED.

Se il fanalino posteriore/stop non si accende, farlo controllare da un concessionario Yamaha.

Indicatore di direzione anteriore

HAU39881

Se un indicatore di direzione anteriore non si accende, fare controllare il circuito elettrico da un concessionario Yamaha o sostituire la lampada.

Lampadina indicatore di direzione posteriore

HAUT1331

Se la lampadina di un indicatore di direzione posteriore non si accende, fare controllare il circuito elettrico da un concessionario Yamaha o sostituire la lampadina.

Sostituzione della lampada luce targa

HAU78560

1. Rimuovere il gruppo luce targa togliendo i bulloni e la targa, quindi rimuovere il cavetto portalampada luce targa (completo di lampada) sfilandolo.

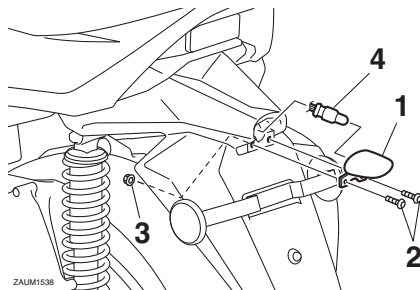

1. Gruppo luce targa
2. Bullone
3. Dado
4. Connessione portalampada luce targa

2. Togliere la lampada bruciata estraendola.

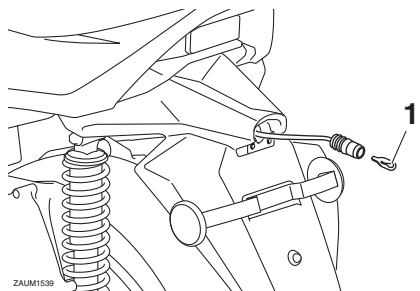

1. Lampada luce targa
3. Inserire una lampada nuova nel portalampada con cavetto.
4. Montare il portalampada con cavetto (completo di lampada) premendolo, quindi installare il gruppo luce targa montando la targa e i bulloni.

Manutenzione e regolazione periodiche

HAU60701

Ricerca ed eliminazione guasti

Sebbene i veicoli Yamaha subiscano un rigoroso controllo prima della spedizione dalla fabbrica, si possono verificare dei guasti durante il funzionamento. Eventuali problemi nei sistemi di alimentazione del carburante, di compressione o di accensione, per esempio, possono provocare difficoltà all'avviamento o perdite di potenza.

Le tabelle di ricerca ed eliminazione guasti che seguono rappresentano una guida rapida e facile per controllare questi impianti vitali. Tuttavia, se il veicolo dovesse richiedere riparazioni, consigliamo di portarlo da un concessionario Yamaha, i cui tecnici esperti sono in possesso degli attrezzi, dell'esperienza e delle nozioni necessari per l'esecuzione di una corretta manutenzione del veicolo.

Usare soltanto ricambi originali Yamaha. Le imitazioni possono essere simili ai ricambi originali Yamaha, ma spesso sono di qualità inferiore, hanno durata minore e possono provocare riparazioni costose.

HWA15142



AVVERTENZA

Quando si controlla l'impianto del carburante, non fumare, ed accertarsi che non ci siano fiamme libere o scintille nelle vicinanze, comprese le fiamme pilota di scaldacqua o fornaci. La benzina o i vapori di benzina possono accendersi o esplodere, provocando gravi infortuni o danni materiali.

HAU76551

Risoluzione dei problemi del sistema smart key

Eseguire i controlli seguenti quando il sistema smart key non funziona.

- La smart key è attivata? (Vedere pagina 3-5.)
- La batteria della smart key è scarica? (Vedere pagina 3-6.)

- La batteria smart key è installata correttamente? (Vedere pagina 3-6.)
- Si sta utilizzando la smart key in un luogo caratterizzato da forti onde radio o altre interferenze elettromagnetiche? (Vedere pagina 3-1.)
- Si sta utilizzando la smart key registrata sul veicolo?
- La batteria del veicolo è scarica? Se la batteria del veicolo è scarica, il sistema smart key non funzionerà. Far caricare o sostituire la batteria del veicolo. (Vedere pagina 7-26.)

Se il sistema smart key non funziona dopo aver eseguito i controlli sopra indicati, far controllare il sistema smart key da un concessionario Yamaha.

NOTA

Vedere Modalità di emergenza a pagina 7-35 per informazioni sull'avvio del motore senza la smart key.

Manutenzione e regolazione periodiche

HAU68020

Tablelle di ricerca ed eliminazione guasti

Problemi all'avviamento o prestazioni scarse del motore

1. Carburante

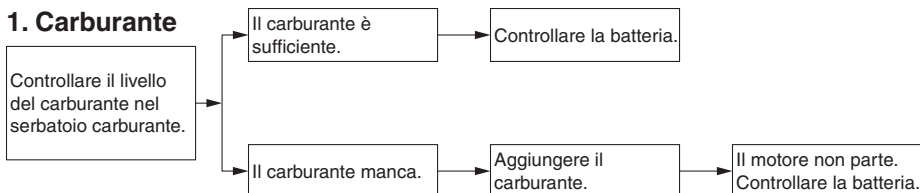

2. Batteria

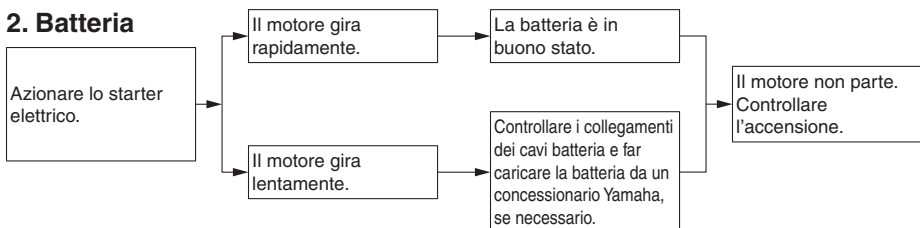

3. Accensione

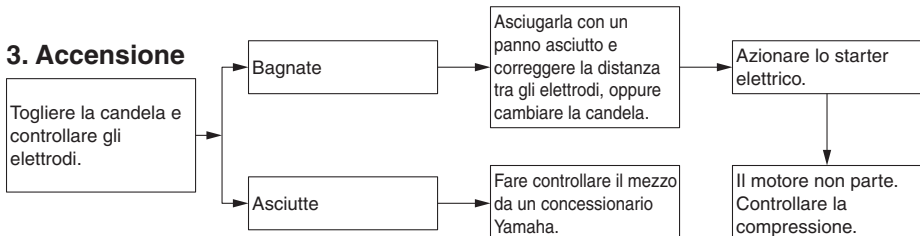

4. Compressione

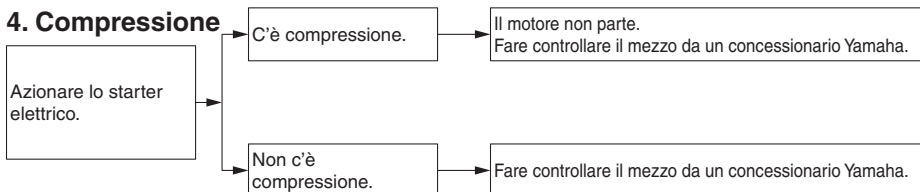

Manutenzione e regolazione periodiche

Surriscaldamento del motore

HWAT1041

AVVERTENZA

- **Non togliere il tappo radiatore quando il motore e il radiatore sono caldi. Liquido bollente e vapore possono fuoriuscire sotto pressione e provocare lesioni gravi. Ricordarsi di aspettare fino a quando il motore si è raffreddato.**
- **Mettere un panno spesso, come un asciugamano, sul tappo radiatore, e poi girarlo lentamente in senso antiorario fino al fermo, per permettere alla pressione residua di fuoriuscire. Quando cessa il sibilo, premere il tappo mentre lo si gira in senso antiorario, e poi toglierlo.**

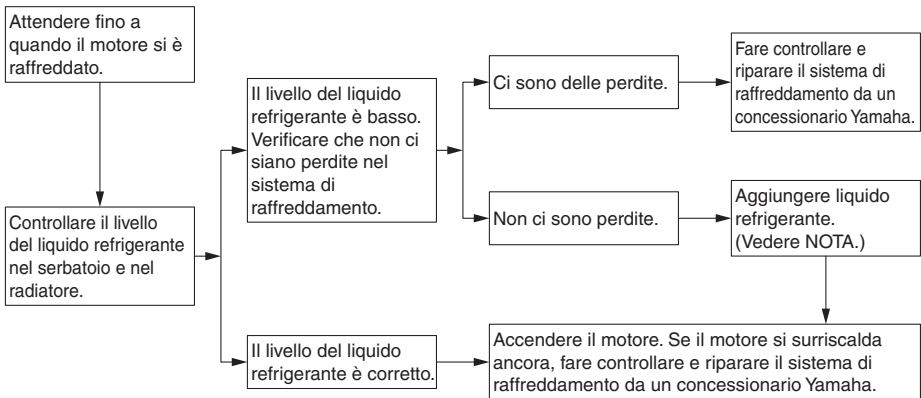

7

NOTA

Se non si dispone di liquido refrigerante, in sua vece si può usare provvisoriamente dell'acqua del rubinetto, a patto che la si sostituisca al più presto possibile con il liquido refrigerante consigliato.

Manutenzione e regolazione periodiche

HAU76561

Modalità di emergenza

Se si perde la smart key, oppure se è danneggiata o ha la batteria scarica, è comunque possibile accendere il veicolo e avviare il motore. Sarà necessario il numero d'identificazione del sistema smart key.

Per azionare il veicolo in modalità di emergenza

1. Arrestare il veicolo in un posto sicuro e ruotare il blocchetto accensione su "OFF".
2. Premere la manopola blocchetto accensione per 5 secondi finché la spia sistema smart key non lampeggia una volta, quindi rilasciarla. Ripetere altre due volte. La spia sistema smart key si accenderà per tre secondi per indicare il passaggio alla modalità di emergenza.

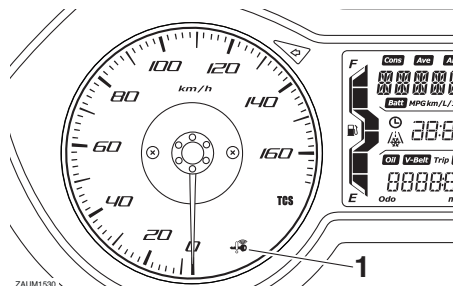

1. Spia sistema smart key "🔑"
3. Dopo lo spegnimento della spia sistema smart key, inserire il numero d'identificazione come segue.

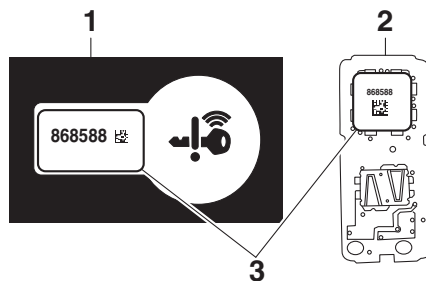

1. Scheda numero d'identificazione
2. Smart key (interno)
3. Numero d'identificazione
4. L'immissione del numero d'identificazione si esegue contando il numero di lampeggii della spia sistema smart key. Per esempio, se il numero d'identificazione è 123456: Premere e mantenere premuta la manopola.

↓
La spia sistema smart key inizierà a lampeggiare.

↓



Rilasciare la manopola dopo che la spia sistema smart key ha lampeggiato una volta.

↓

La prima cifra del numero d'identificazione è stata impostata come "1".

↓

Premere e mantenere premuta di nuovo la manopola.

↓

Manutenzione e regolazione periodiche

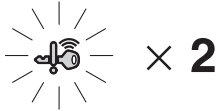

Rilasciare la manopola dopo che la spia sistema smart key ha lampeggiato due volte.



La seconda cifra è stata impostata come “2”.



Ripetere la procedura descritta in precedenza fino a che tutte le cifre del numero d’identificazione sono state impostate. La spia sistema smart key lampeggerà per 10 secondi se è stato inserito il numero d’identificazione corretto.

NOTA

Quando è applicabile una delle situazioni seguenti, la modalità di emergenza verrà terminata e la spia sistema smart key lampeggerà rapidamente per 3 secondi. In questo caso, ripartire dal passaggio 2.

- Quando la manopola non esegue alcuna operazione per 10 secondi durante la procedura di immissione del numero d’identificazione.
- Quando si fa lampeggiare la spia sistema smart key per nove o più volte.
- Il numero d’identificazione non è stato inserito correttamente.

5. Mentre la spia sistema smart key è accesa, premere ancora una volta la manopola per completare l’accesso alla modalità di emergenza. La spia smart key si spegnerà e si riaccenderà per circa 4 secondi.
6. Mentre la spia di segnalazione sistema smart key è accesa, ruotare il blocchetto accensione su “ON”. Ora si può utilizzare normalmente il veicolo.

Verniciatura opaca, prestare attenzione

HAU37834

HAUN1000

ATTENZIONE

HCA15193

Alcuni modelli sono equipaggiati con parti a verniciatura opaca. Prima della pulizia del veicolo, si raccomanda di consultare un concessionario Yamaha per consigli sui prodotti da usare. L'utilizzo di spazzole, prodotti chimici forti o detergenti aggressivi per la pulizia di queste parti può graffiare o danneggiare la superficie. Si raccomanda inoltre di non applicare cera su nessuna parte con verniciatura opaca.

Cura

Pur servendo a rivelare gli aspetti attrattivi della tecnologia, la struttura aperta dello scooter lo rende più vulnerabile. Ruggine e corrosione possono svilupparsi malgrado l'impiego di componenti di alta qualità. Un tubo di scarico arrugginito potrebbe non dare nell'occhio su un'auto, ma comprometterebbe irrimediabilmente l'estetica di uno scooter. Una pulizia frequente e appropriata, non soltanto soddisfa le condizioni di garanzia, bensì mantiene l'estetica dello scooter, ne allunga la durata e ne ottimizza le prestazioni.

Prima della pulizia

1. Coprire l'uscita gas di scarico con un sacchetto di plastica dopo che il motore si è raffreddato.
2. Accertarsi che tutti i tappi ed i coperchi, i connettori e gli elementi di connessione elettrici, cappuccio candela compreso, siano ben chiusi.
3. Eliminare lo sporco difficile da trattare, come l'olio bruciato sul carter, con uno sgrassante ed una spazzola, ma non applicare mai questi prodotti sui paraolio, sulle guarnizioni e sui perni delle ruote. Sciacquare sempre lo sporco ed il prodotto sgrassante con acqua.

Pulizia

HCA10784

ATTENZIONE

- Evitare di usare detergenti per ruote fortemente acidi, specialmente sulle ruote a raggi. Se si utilizzano prodotti del genere sullo sporco particolarmente ostinato, non lasciare il detergente sulla superficie interessata più a lungo di quanto indicato sulle istruzioni per l'uso. Inoltre sciacquare a fondo la super-

Cura e rimessaggio dello scooter

ficie con acqua, asciugarla immediatamente e poi applicare uno spray protettivo anticorrosione.

- **Metodi di lavaggio errati possono danneggiare le parti in plastica (quali le carenature, i pannelli, i parabrezza, le lenti faro, le lenti pannello strumenti ecc.) e le marmitte. Per pulire la plastica, usare soltanto un panno o una spugna soffici e puliti. Tuttavia, se non è possibile pulire a fondo le parti in plastica con acqua, è possibile utilizzare un detergente neutro diluito in acqua. Accertarsi di sciacquare con abbondante acqua ogni residuo di detergente poiché è dannoso per le parti in plastica.**
- **Non utilizzare prodotti chimici forti sulle parti in plastica. Accertarsi di non utilizzare panni o spugne che siano stati in contatto con prodotti di pulizia forti o abrasivi, solvente o diluente, carburante (benzina), prodotti per rimuovere o inibire la ruggine, liquido freni, antigelo o elettrolito.**
- **Non utilizzare macchine di lavaggio con getti d'acqua ad alta pressione o di vapore, perché possono provocare infiltrazioni d'acqua e deterioramenti nelle seguenti zone: tenute (dei cuscinetti ruota e del forcellone, forcella e freni), componenti elettrici (connettori, elementi di connessione, strumenti, interruttori e luci), tubi sfiato e ventilazione.**
- **Per gli scooter muniti di parabrezza: Non usare detergenti forti o spugne dure che provocherebbero opacità o graffi. Alcuni prodotti detergenti per la plastica possono lasciare graffi sul parabrezza. Provare il prodotto su una piccola parte nascosta del parabrezza per accertarsi che non lasci segni. Se il**

parabrezza è graffiato, usare un preparato lucidante di qualità per plastica dopo il lavaggio.

Dopo l'utilizzo normale

Togliere lo sporco con acqua calda, un detergente neutro ed una spugna soffice e pulita, e poi sciacquare a fondo con acqua pulita. Utilizzare uno spazzolino da denti o uno scovolino per bottiglie per le zone di difficile accesso. Lo sporco difficile da trattare e gli insetti si eliminano più facilmente coprendo la superficie interessata con un panno bagnato qualche minuto prima della pulizia.

Dopo la guida nella pioggia, vicino al mare o su strade su cui è stato sparso del sale

Poiché il sale marino o quello sparso sulle strade in inverno è estremamente corrosivo in combinazione con l'acqua, ogni volta che si è utilizzato il mezzo nella pioggia, vicino al mare o su strade su cui è stato sparso del sale procedere come segue.

NOTA

Il sale sparso sulle strade in inverno può restarvi fino alla primavera.

1. Lavare lo scooter con acqua fredda e con un detergente neutro, dopo che il motore si è raffreddato.
ATTENZIONE: Non usare acqua calda, in quanto aumenta l'azione corrosiva del sale. [HCA10792]
2. Applicare uno spray anticorrosione su tutte le superfici di metallo, comprese quelle cromate e nichelate, per prevenire la corrosione.

Pulizia del parabrezza

Evitare l'utilizzo di detergenti alcalini o molto acidi, benzina, liquido freni o qualsiasi altro solvente. Pulire il parabrezza con un panno o una spugna inumiditi di detergente neutro e, dopo la pulizia, sciacquarlo a fon-

Cura e rimessaggio dello scooter

do con acqua. Per una pulizia supplementare, utilizzare il detergente per parabrezza Yamaha Windshield Cleaner o un altro detergente di qualità. Alcuni prodotti detergenti per la plastica possono lasciare graffi sul parabrezza. Prima di utilizzarli, fare una prova lucidando una zona che non comprometta la visibilità.

Dopo la pulizia

1. Asciugare lo scooter con una pelle di camoscio o un panno di tessuto assorbitivo.
2. Lucidare con un prodotto specifico le superfici cromate, di alluminio o di acciaio inox, compreso l'impianto di scarico. (Con la lucidatura si possono eliminare persino le scoloriture provocate dal calore sugli impianti di scarico di acciaio inox.)
3. Per prevenire la corrosione, consigliamo di applicare uno spray protettivo su tutte le superfici metalliche, comprese quelle cromate e nichelate.
4. Utilizzare olio spray come detergente universale per eliminare qualsiasi traccia di sporco residuo.
5. Ritoccare i danneggiamenti di lieve entità della vernice provocati dai sassi, ecc.
6. Applicare della cera su tutte le superfici verniciate.
7. Lasciare asciugare completamente lo scooter prima di rimessarlo o di coprirlo.

HWA10943

AVVERTENZA

Corpi estranei sui freni o sui pneumatici possono far perdere il controllo.

- **Accertarsi che non ci sia olio o cera sui freni o sui pneumatici. Se necessario, pulire i dischi freni e i le guarnizioni dei freni con un detergente per dischi freni o con acetone e lavare i pneumatici con acqua calda ed un detergente neutro.**

- **Prima di utilizzare lo scooter, provare la sua capacità di frenata ed il comportamento in curva.**
-

HCAU0022

ATTENZIONE

- **Applicare con parsimonia olio spray e cera e accertarsi di togliere con un panno il prodotto in eccesso.**
 - **Non applicare olio o cera sulle parti di gomma, sulle parti di plastica o sulla lente faro, sulla luce fanalino posteriore e sulle lenti degli indicatori, bensì trattarle con prodotti di pulizia specifici.**
 - **Evitare di usare prodotti lucidanti abrasivi, in quanto asportano la vernice.**
-

NOTA

- Consultare un concessionario Yamaha per consigli sui prodotti da usare.
 - Lavaggio, pioggia o umidità possono causare l'appannamento della lente faro. Accendendo il faro per breve tempo si aiuterà l'eliminazione della condensa dalla lente.
-

Cura e rimessaggio dello scooter

HAU36564

Rimessaggio

A breve termine

Per il rimessaggio, usare sempre un locale fresco e asciutto e, se necessario, proteggere lo scooter dalla polvere con una copertura che lasci traspirare l'aria. Accertarsi che il motore e l'impianto di scarico si siano raffreddati prima di coprire lo scooter.

HCA10821

ATTENZIONE

- **Se si rimessa lo scooter in un ambiente scarsamente ventilato, o lo si copre con una tela cerata quando è ancora bagnato, si permette all'acqua ed all'umidità di penetrare e di provocare la formazione di ruggine.**
- **Per prevenire la corrosione, evitare scantinati umidi, ricoveri d'animali (a causa della presenza d'ammoniaca) e gli ambienti in cui sono immagazzinati prodotti chimici forti.**

A lungo termine

Prima di rimessare lo scooter per diversi mesi:

1. Seguire tutte le istruzioni nella sezione "Pulizia" del presente capitolo.
2. Riempire il serbatoio carburante ed aggiungere uno stabilizzatore del carburante (se disponibile) per prevenire l'arrugginimento del serbatoio carburante ed il deterioramento del carburante.
3. Eseguire le fasi riportate di seguito per proteggere il cilindro, i segmenti, ecc. dalla corrosione.
 - a. Togliere il cappuccio candela e la candela.
 - b. Versare un cucchiaino da tè di olio motore nel foro della candela.
 - c. Installare il cappuccio candela sulla candela e poi mettere la candela sulla testa cilindro in modo che gli

elettrodi siano a massa. (Questo limiterà la formazione di scintille durante la prossima fase.)

- d. Mettere in rotazione diverse volte il motore con lo starter. (In questo modo la parete del cilindro si ricoprirà di olio.)
- e. Togliere il cappuccio candela e poi installare la candela ed il cappuccio candela. **AVVERTENZA! Per prevenire danneggiamenti o infortuni provocati dalle scintille, accertarsi di aver messo a massa gli elettrodi della candela mentre si fa girare il motore.**

[HWA10952]

4. Lubrificare tutti i cavi di comando ed i perni di guida di tutte le leve e dei pedali, come pure del cavalletto laterale/cavalletto centrale.
5. Controllare e, se necessario, ripristinare la pressione pneumatici e poi sollevare lo scooter in modo che entrambe le ruote non tocchino terra. In alternativa, far girare le ruote di poco ogni mese in modo da prevenire il danneggiamento locale dei pneumatici.
6. Coprire l'uscita gas di scarico con un sacchetto di plastica per prevenire la penetrazione di umidità.
7. Togliere la batteria e caricarla completamente. Riporla in un locale fresco ed asciutto e caricarla una volta al mese. Non riporre la batteria in un ambiente troppo freddo o caldo [meno di 0 °C (30 °F) oppure più di 30 °C (90 °F)]. Per maggiori informazioni sul rimessaggio della batteria, vedere pagina 7-26.

NOTA

Eseguire tutte le riparazioni eventualmente necessarie prima di rimessare lo scooter.

Caratteristiche tecniche

Dimensioni:

- Lunghezza totale:
2185 mm (86.0 in)
- Larghezza totale:
775 mm (30.5 in)
- Altezza totale:
1415/1465 mm (55.7/57.7 in)
- Altezza alla sella:
795 mm (31.3 in)
- Passo:
1526 mm (60.1 in)
- Distanza da terra:
130 mm (5.12 in)
- Raggio minimo di sterzata:
2.5 m (8.20 ft)

Peso:

- Peso in ordine di marcia:
175 kg (386 lb)

Motore:

- Ciclo di combustione:
4 tempi
- Impianto di raffreddamento:
Raffreddato a liquido
- Sistema di distribuzione:
SOHC
- Numero di cilindri:
Monocilindro
- Cilindrata:
124 cm³
- Alesaggio × corsa:
52.0 × 58.6 mm (2.05 × 2.31 in)
- Rapporto di compressione:
11.2 : 1
- Sistema di avviamento:
Avviamento elettrico
- Sistema di lubrificazione:
A carter umido

Olio motore:

- Marca consigliata:
YAMALUBE
- Gradi di viscosità SAE:
10W-40
- Gradazione dell'olio motore consigliato:
API Service tipo SG o superiore, standard
JASO MA
- Quantità di olio motore:
Senza sostituzione dell'elemento del filtro
dell'olio:
1.40 L (1.48 US qt, 1.23 Imp.qt)

- Con rimozione dell'elemento filtro olio:
1.50 L (1.59 US qt, 1.32 Imp.qt)

Olio della trasmissione finale:

- Tipo:
YAMALUBE 10W-40 oppure olio motore
SAE 10W-30 tipo SE
- Quantità:
0.21 L (0.22 US qt, 0.18 Imp.qt)

Quantità di liquido refrigerante:

- Serbatoio liquido refrigerante (fino al livello
massimo):
0.18 L (0.19 US qt, 0.16 Imp.qt)
- Radiatore (tutto il circuito compreso):
0.85 L (0.90 US qt, 0.75 Imp.qt)

Filtro dell'aria:

- Elemento del filtro dell'aria:
Elemento di carta rivestito d'olio

Carburante:

- Carburante consigliato:
Benzina super senza piombo (gasohol
[E10] accettabile)
- Capacità del serbatoio carburante:
13 L (3.4 US gal, 2.9 Imp.gal)
- Quantità di riserva carburante:
2.4 L (0.63 US gal, 0.53 Imp.gal)

Iniezione carburante:

- Corpo farfallato:
Sigla di identificazione:
2DS1 01

Candela/-e:

- Produttore/modello:
NGK/CR9E
- Distanza elettrodi:
0.7–0.8 mm (0.028–0.031 in)

Frizione:

- Tipo di frizione:
A secco, centrifuga, pattino

Gruppo motopropulsore:

- Rapporto di riduzione primaria:
1.000
- Trasmissione finale:
Ad ingranaggi
- Rapporto di riduzione secondaria:
9.912 (41/14 × 44/13)
- Tipo di trasmissione:
A cinghia trapezoidale, automatica
- Comando:
Centrifuga, automatica

Caratteristiche tecniche

Parte ciclistica:

- Tipo di telaio:
 - Scocca inferiore
- Angolo di incidenza:
 - 26.5 gradi
- Avancorsa:
 - 95 mm (3.7 in)

Pneumatico anteriore:

- Tipo:
 - Senza camera d'aria
- Misura:
 - 120/70-15 M/C 56S
- Produttore/modello:
 - MICHELIN/CITY GRIP

Pneumatico posteriore:

- Tipo:
 - Senza camera d'aria
- Misura:
 - 140/70-14 M/C 68S
- Produttore/modello:
 - MICHELIN/CITY GRIP

Carico:

- Carico massimo:
 - 184 kg (406 lb)
 - (Peso totale del pilota, del passeggero, del carico e degli accessori)

Pressione pneumatici (misurata a pneumatici freddi):

- 1 persona:
 - Anteriore:
 - 190 kPa (1.90 kgf/cm², 28 psi)
 - Posteriore:
 - 220 kPa (2.20 kgf/cm², 32 psi)
- 2 persone:
 - Anteriore:
 - 210 kPa (2.10 kgf/cm², 30 psi)
 - Posteriore:
 - 250 kPa (2.50 kgf/cm², 36 psi)

Ruota anteriore:

- Tipo di ruota:
 - Ruota in lega
- Dimensioni cerchio:
 - 15 x MT3.50

Ruota posteriore:

- Tipo di ruota:
 - Ruota in lega
- Dimensioni cerchio:
 - 14 x MT3.75

Freno anteriore:

- Tipo:
 - Freno monodisco idraulico
- Liquido consigliato:
 - DOT 4

Freno posteriore:

- Tipo:
 - Freno monodisco idraulico
- Liquido consigliato:
 - DOT 4

Sospensione anteriore:

- Tipo:
 - Forcella telescopica
- Molla:
 - Molla elicoidale
- Ammortizzatore:
 - Ammortizzatore idraulico
- Escursione ruota:
 - 110 mm (4.3 in)

Sospensione posteriore:

- Tipo:
 - Gruppo motore-trasmissione oscillante
- Molla:
 - Molla elicoidale
- Ammortizzatore:
 - Ammortizzatore idraulico
- Escursione ruota:
 - 75 mm (3.0 in)

Impianto elettrico:

- Tensione impianto:
 - 12 V
- Sistema d'accensione:
 - TCI
- Sistema di carica:
 - Volano magnete in C.A.

Batteria:

- Modello:
 - GTZ8V
- Tensione, capacità:
 - 12 V, 7.0 Ah (10 HR)

Potenza lampadina:

- Faro:
 - LED
- Lampada stop/fanalino:
 - LED
- Indicatore di direzione anteriore:
 - 10.0 W × 2
- Indicatore di direzione posteriore:
 - 10.0 W × 2

Luce ausiliaria:

LED

Luce targa:

5.0 W × 1

Luce pannello strumenti:

LED

Spia abbagliante:

LED

Spia degli indicatori di direzione:

LED

Spia problemi al motore:

LED

Spia dell'ABS:

LED

Spia sistema smart key:

LED

Spia di segnalazione del sistema di controllo della trazione:

LED

Fusibile:

Fusibile principale:

20.0 A

Fusibile principale 2:

7.5 A

Fusibile terminale 1:

2.0 A

Fusibile dell'impianto di segnalazione:

10.0 A

Fusibile sistema di segnalazione 2:

7.5 A

Fusibile motorino ventola radiatore:

7.5 A

Fusibile degli indicatori di direzione e delle luci d'emergenza:

7.5 A

Fusibile della centralina dell'ABS:

7.5 A

Fusibile del motorino dell'ABS:

30.0 A

Fusibile del solenoide ABS:

15.0 A

Fusibile risposta automatica:

2.0 A

Fusibile di backup:

7.5 A

Informazioni per i consumatori

HAU53562

Numeri d'identificazione

Riportare numero identificazione veicolo, numero di serie motore e informazioni dell'etichetta modello qui sotto negli appositi spazi. Questi numeri d'identificazione sono necessari alla registrazione del veicolo presso le autorità competenti della zona interessata e all'ordinazione di ricambi dai concessionari Yamaha.

NUMERO IDENTIFICAZIONE VEICOLO:

NUMERO DI SERIE MOTORE:

INFORMAZIONI DELL'ETICHETTA MODELLO:

Numero identificazione veicolo

HAU26411

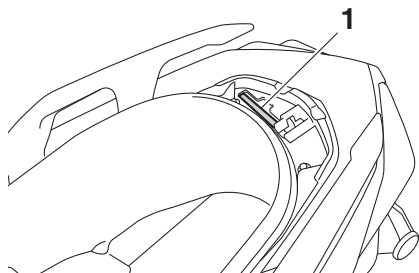

1. Numero identificazione veicolo

Il numero di identificazione del veicolo è stampigliato sul telaio.

NOTA

Il numero di identificazione del veicolo serve ad identificare il vostro veicolo e può venire utilizzato per immatricolarlo presso le autorità competenti della zona interessata.

HAU26442

Numero di serie motore

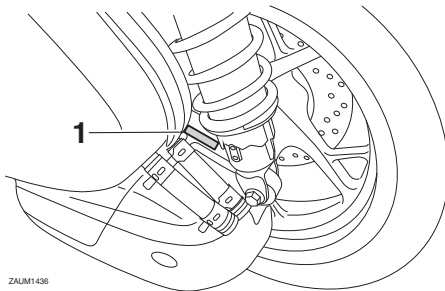

ZAUM1436

1. Numero di serie motore

Il numero di serie motore è impresso sul carter.

HAU26501

Etichetta modello

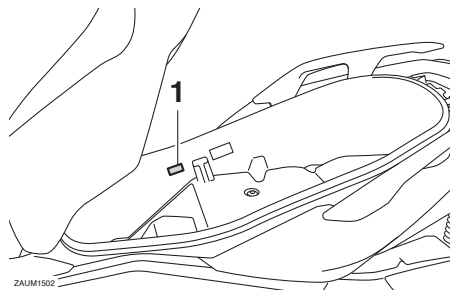

ZAUM1502

1. Etichetta modello

L'etichetta del modello è applicata all'interno dello scomparto portaoggetti posteriore. (Vedere pagina 4-21.) Registrare le informazioni di questa etichetta nell'apposito spazio. Queste informazioni sono necessarie per ordinare i ricambi presso i concessionari Yamaha.

Connettori diagnostici

HAUM3881

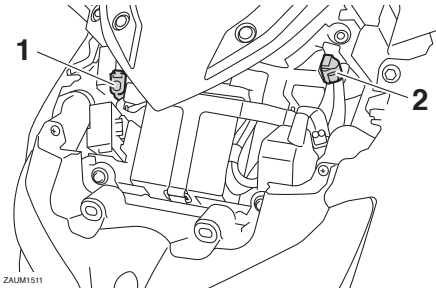

1. Connettore diagnostico ABS
2. Connettore diagnostico iniezione

I connettori diagnostici di ABS e iniezione carburante sono situati nelle posizioni indicate in figura.

Registrazione dei dati del veicolo

L'ECU di questo modello memorizza alcuni dati del veicolo per agevolare la diagnosi dei malfunzionamenti e a fini di ricerca, analisi statistiche e sviluppo.

Benché i sensori e i dati registrati varino da modello a modello, i tipi principali di dati consistono in:

- Dati relativi allo stato del veicolo e alle prestazioni del motore
- Dati relativi all'iniezione di carburante e alle emissioni

Questi dati vengono caricati solo se si collega uno speciale strumento diagnostico Yamaha al veicolo, ad esempio quando si eseguono controlli di manutenzione o procedure di riparazione.

I dati del veicolo caricati verranno opportunamente trattati secondo l'Informativa sulla privacy illustrata di seguito.

Informativa sulla privacy

<https://www.yamaha-motor.eu/it/privacy/privacy-policy.aspx>

Yamaha non divulgherà questi dati a terzi eccetto nei casi indicati di seguito. Inoltre, Yamaha potrà fornire i dati del veicolo a terzi al fine di esternalizzare i servizi correlati al trattamento dei dati del veicolo. Anche in questo caso, Yamaha richiederà al terzista di trattare opportunamente i dati del veicolo da noi forniti e Yamaha gestirà i dati nella maniera opportuna.

- Abbia ricevuto il consenso da parte del proprietario del veicolo
- Sia obbligata a farlo per legge
- Debbono essere utilizzati da Yamaha in caso di vertenze
- Quando i dati non si riferiscono né a un veicolo né a un proprietario specifico

Indice analitico

A	ABS.....	4-14
	Accelerazione e decelerazione	6-3
	Assiemei ammortizzatori, regolazione	4-26
	Avviare il motore	6-2
	Avvio del mezzo	6-3
B	Batteria	7-26
	Batteria della smart key, sostituzione.....	3-6
	Bloccetto accensione	3-7
C	Candela, controllo.....	7-8
	Caratteristiche tecniche.....	9-1
	Carburante.....	4-18
	Carburante, consigli per ridurre il consumo.....	6-5
	Cavalletto centrale e cavalletto laterale, controllo e lubrificazione.....	7-23
	Cavalletto laterale	4-27
	Cavi, controllo e lubrificazione.....	7-22
	Chiave, modo di impiego di smart key e chiavi meccaniche	3-3
	Cinghia trapezoidale, controllo	7-21
	Commutatore luce abbagliante/ anabbagliante/interruttore di segnalazione luce abbagliante	4-12
	Connettori diagnostici.....	10-2
	Consigli per una guida sicura	1-5
	Contagiri	4-3
	Convertitori catalitici	4-20
	Cura	8-1
	Cuscinetti ruote, controllo	7-25
D	Display multifunzione.....	4-3
E	Etichetta modello.....	10-1
F	Fanalino posteriore/stop.....	7-30
	Fari	7-29
	Filtro aria ed elementi filtranti carter cinghia trapezoidale	7-14
	Forcella, controllo	7-24
	Frenatura.....	6-4
	Fusibili, sostituzione	7-27
G	Gioco della manopola acceleratore, controllo.....	7-15
	Gioco delle leve freno anteriore e posteriore, controllo	7-19
	Gioco valvole	7-16
I	Indicatore di direzione anteriore.....	7-30
	Informazioni di sicurezza.....	1-1
	Interruttore Arresto/Accensione/Avviamento.....	4-12
	Interruttore dell'avvisatore acustico	4-12
	Interruttore indicatori di direzione	4-12
	Interruttore luci d'emergenza	4-12
	Interruttore TRIP/INFO	4-13
	Interruttori manubrio.....	4-12
K	Kit attrezzi.....	7-2
L	Lampada luce targa, sostituzione	7-31
	Leva freno, anteriore	4-13
	Leva freno, posteriore	4-14
	Leve freno, lubrificazione	7-23
	Liquido freni, cambio.....	7-21
	Liquido refrigerante	7-12
	Livello liquido freni, controllo.....	7-20
	Luci di posizione anteriori	7-29
M	Manopola e cavo acceleratore, controllo e lubrificazione	7-22
	Manutenzione e lubrificazione, periodiche	7-4
	Manutenzione, sistema di controllo emissioni	7-3
	Modalità di emergenza.....	7-35
N	Numeri d'identificazione.....	10-1
	Numero di serie motore.....	10-1
	Numero identificazione veicolo	10-1
O	Olio motore.....	7-9
	Olio trasmissione finale	7-11
P	Pannello, rimozione e installazione	7-7
	Parabrezza	4-23
	Parcheggio	6-6
	Pastiglie del freno anteriore e posteriore, controllo.....	7-19
	Pneumatici.....	7-16
	Posizione del manubrio, regolazione ...	4-25
	Posizioni dei componenti	2-1
	Presca ausiliaria (CC)	4-30
R	Raggio d'azione del sistema smart key.....	3-2
	Registrazione dei dati, veicolo	10-2

Ricerca ed eliminazione guasti.....	7-32
Rimessaggio.....	8-4
Rodaggio.....	6-5
Ruote.....	7-18

S

Sistema di controllo della trazione	4-15
Sistema d'interruzione circuito accensione.....	4-28
Sistema smart key.....	3-1
Sistema smart key, risoluzione dei problemi	7-32
Smart key	3-5
Spia ABS	4-1
Spia guasto motore.....	4-1
Spia luce abbagliante.....	4-1
Spia sistema di controllo della trazione	4-2
Spia sistema smart key	4-2
Spie di segnalazione e di avvertimento	4-1
Spie indicatore di direzione.....	4-1
Sterzo, controllo.....	7-25

T

Tabelle di ricerca ed eliminazione guasti	7-33
Tachimetro	4-2
Tappo serbatoio carburante.....	4-17
Tubo di troppopieno del serbatoio carburante.....	4-20

V

Vani portaoggetti.....	4-21
Verniciatura opaca, prestare attenzione	8-1



MBK Industrie

Z.I. de Rouvroy 02100 Saint Quentin

SAS au capital de 14 000 000 €

R.C St-Quentin B 329 035 422