



ÄGARENS HANDBOK

X-MAX 125 ABS

MOTORCYKEL

 Läs den här handboken noga innan fordonet används.

YP125RA

BL2-F819D-M1



Läs den här handboken noga innan fordonet används. Handboken ska medfölja fordonet om det säljs.

Försäkran om överensstämmelse:

Härmed försäkrar MITSUBISHI ELECTRIC CORPORATION, HIMEJI WORKS, att denna typ av radioutrustning, smart nyckellöst system, SKEA7E-01 (smart enhet) och SKEA7E-02 (handenhet) överensstämmer med direktiv 2014/53/EU.

Den fullständiga texten till EU-försäkran om överensstämmelse finns på följande webb-adress:

<http://www.mitsubishielectric.com/bu/automotive/doc/re.html>

FJÄRRKONTROLL (smart enhet)

Frekvensband: 125 kHz

Maximal signalstyrka: 117 dBuV/m på 10 meter

XMTR KOMP. (handenhet)

Frekvensband: 433.92 MHz

Maximal signalstyrka: 10 mW

Tillverkare:

MITSUBISHI ELECTRIC CORPORATION, HIMEJI WORKS

840, Chiyoda-machi, Himeji, Hyogo 670-8677, Japan

Importör:

YAMAHA MOTOR EUROPE N.V.

Koolhovenlaan 101, 1119 NC Schiphol-Rijk, 1117 ZN, Schiphol, Nederländerna

Välkommen till Yamaha och dess motorcykelvärld!

Som ägare av YP125RA, kan du dra fördelar av den stora erfarenhet som Yamaha besitter och den senaste teknologin vad gäller design och tillverkning av högkvalitativa produkter som har gett Yamaha sitt goda rykte om pålitlighet.

Ta dig tid att läsa igenom denna handbok noga så att du kan njuta av alla fördelarna som din YP125RA har. Handboken ger dig inte bara anvisningar om hur du hanterar, kontrollerar och sköter din skoter, den ger dig även information om hur du ska skydda dig själv och andra från problem och skador.

Dessutom får du många tips i handboken som gör att du kan hålla din skoter i bästa möjliga skick. Om du har ytterligare frågor ska du inte dra dig för att fråga din Yamaha-återförsäljare.

Yamaha teamet önskar dig många säkra och trevliga körningar. Kom bara ihåg att låta säkerheten gå först!

Yamaha har alltid som mål att förbättra produktdesign och kvalitet. Av denna anledning, medan denna handbok innehåller den senaste tillgängliga produktinformationen, kan det förekomma vissa skillnader mellan skotern och denna handbok. Kontakta en Yamaha-återförsäljare om du har några frågor om handboken.





Läs den här handboken noga innan du börjar använda skotern.

Viktig information om handboken

MAU63350

Speciellt viktig information i denna handbok särskiljs genom följande:

	Detta är en varningssymbol. Den används för att uppmärksamma dig på att det finns risk för personskador. Följ alla säkerhetsmeddelanden efter symbolen för att undvika personskador och dödsfall.
 VARNING	En VARNING innebär en farlig situation som, om den inte undviks, kan resultera i livshotande skador.
VIKTIGT	VIKTIGT anger att speciell försiktighet måste iaktas för att undvika att fordonet eller annan egendom skadas.
TIPS	Ett TIPS är viktig information för att underlätta vissa handhavanden.

* Produkt och specifikationer kan ändras utan föregående meddelande.

MAUM2152

**YP125RA
ÄGARENS HANDBOK
©2018 av MBK INDUSTRIE
1:a utgåvan, maj 2018
Alla rättigheter förbehållna
Omtryck eller obehörig användning
utan skriftligt tillstånd från
MBK INDUSTRIE
är uttryckligen förbjuden.
Tryckt i Nederländerna.**

Säkerhetsinformation	1-1
Ytterligare information om säker körning	1-4
Beskrivning	2-1
Sedd från vänster	2-1
Sedd från höger	2-2
Reglage och instrument	2-3
Smart nyckelsystem	3-1
Smart nyckelsystem	3-1
Räckvidd på smart nyckelsystem	3-2
Hantera den smarta nyckeln och de mekaniska nycklarna	3-3
Smart nyckel	3-5
Byta batteriet i den smarta nyckeln.....	3-6
Huvudströmbrytare	3-7
Instrument och kontrollfunktioner	4-1
Indikatorlampor och varningslampor	4-1
Hastighetsmätare	4-2
Varvräknare	4-3
Multifunktionsdisplay	4-3
Styrarmaturer	4-11
Bromshandtag till frambroms.....	4-13
Bromshandtag till bakbroms.....	4-13
ABS	4-14
Antispinnssystem.....	4-15
Tanklock.....	4-16
Bränsle	4-17
Bränsletankens överfyllningsslang	4-19
Katalysatorer	4-19
Förvaringsfack.....	4-20
Vindruta	4-22
Styrets läge	4-24
Justering av stötdämpare	4-24
Sidostöd.....	4-25
Avstängningssystem för tändkrets.....	4-26
Likströmsuttag	4-28
För din egen säkerhet – kontroller före körning	5-1
Hantering och viktiga punkter vid körning	6-1
Start av motorn.....	6-2
Ivägkörning	6-3
Acceleration och retardation.....	6-3
Inbromsning.....	6-4
Tips för att sänka bränsleförbrukningen	6-4
Inkörning av motorn.....	6-5
Parkering.....	6-5
Periodiskt underhåll och justering	7-1
Ägarens verktygssats	7-2
Tabell över regelbunden skötsel för emissionssystemet.....	7-3
Tabell över allmän skötsel och smörjning.....	7-4
Lossa och sätta fast panelen.....	7-7
Kontroll av tändstift.....	7-8
Motorolja.....	7-9
Olja i slutväxel.....	7-11
Kylvätska.....	7-12
Luftfilter och luftfilter i V-remshuset samt dräneringsslang	7-14
Kontroll av gashandtagets spel ...	7-15
Ventilspel	7-16
Däck.....	7-16
Gjutna fälgar	7-18
Kontroll av fram- och bakbromshandtagets spel.....	7-18
Kontroll av bromsbelägg fram och bak.....	7-19
Kontroll av bromsvätskenivån.....	7-19
Byte av bromsvätska	7-20
Kontrollera V-remmen.....	7-21
Kontroll och smörjning av kablar.....	7-21
Kontroll av och smörjning av gashandtag och kabel.....	7-22
Smörjning av bromshandtag för frambroms och bakbroms.....	7-22

Innehåll

Kontroll och smörjning av mittstöd och sidostöd	7-23
Kontroll av framgaffeln	7-23
Kontroll av styrningen.....	7-24
Kontroll av hjullager	7-24
Batteri	7-25
Byte av säkringar	7-26
Strålkastare	7-28
Parkeringsljus	7-28
Bromsljus/bakljus	7-29
Blinkerslampor, fram	7-29
Blinkerslampa, bak	7-30
Byte av nummerskyltsbelysning...	7-30
Felsökning	7-31
Felsökningsschema.....	7-32
Nödfallsläge	7-34
Skötsel och förvaring av skotern ...	8-1
Försiktighet med matta färger	8-1
Skötsel.....	8-1
Förvaring	8-4
Specifikationer	9-1
Konsumentinformation.....	10-1
Identifikationsnummer	10-1
Diagnostikkontakter.....	10-2
Registrera fordonsdata.....	10-2
Register.....	11-1

Ta ansvar som ägare

I egenskap av fordonets ägare, är du ansvarig för att skotern körs säkert och på rätt sätt.

Skotrar kör i ett spår.

Säker hantering och användning beror på korrekt körteknik så väl som förarens kunskaper. Alla förare ska känna till följande innan de kör skotern.

Han eller hon ska:

- Få ingående anvisningar om alla aspekter av skoterkörning av en kunnig person.
- laktta varningar och underhållskrav i den här ägarhandboken.
- Få behörig utbildning i säker och korrekt körteknik.
- Få professionell teknisk service enligt den här ägarhandboken och/eller när det mekaniska skicket kräver det.
- Kör aldrig en skoter utan att ha fått träna eller fått instruktioner. Gå en kurs. Nybörjare ska utbildas av en certifierad instruktör. Kontakta en auktoriserad skoteråterförsäljare för att ta reda på de utbildningar som finns närmast dig.

Säker körning

Utför kontrollerna före körning varje gång fordonet används så att det är i säkert skick. Risken för en olycka eller egendoms-skador ökar om du inte inspekterar och underhåller fordonet på rätt sätt. En lista över kontroller före körning finns på sidan 5-1.

- Denna skoter är konstruerad för att bära föraren och en passagerare.
- Att bilister inte upptäcker och känner igen skotrar i trafiken är den dominerande orsaken till olyckor mellan bilar och skotrar. Många olyckor orsakas av bilförare som inte ser skotern. Att

göra sig själv synlig verkar vara ett mycket effektivt sätt att minska risken för denna typ av olyckor.

Alltså:

- Använd en ljus jacka.
- Var extra försiktig när du närmar dig och kör genom korsningar, eftersom korsningar är de vanligaste platserna för skoterolyckor.
- Kör där bilisterna kan se dig. Undvik att köra i bilisternas döda vinkel.
- Utför aldrig service på en skoter utan att ha tillräcklig kunskap. Kontakta en auktoriserad skoteråterförsäljare för att ta reda på grundläggande service på skotern. Vissa uppgifter får endast utföras av behörig personal.
- Många olyckor förorsakas av oerfarna förare. Det är faktiskt så att många förare som är inblandade i olyckor inte har giltigt körkort.
 - Se till att du är behörig och enbart lånar ut skotern till andra behöriga förare.
 - Känn din kompetens och din begränsning. Om du håller dig inom dina begränsningar kan det hjälpa dig undvika olyckor.
 - Vi rekommenderar att du övar dig på att köra skotern där det inte finns någon trafik tills du känner skotern och alla dess reglage ordentligt.
- Många olyckor orsakas av att föraren gör fel. Ett vanligt fel som förare gör är stora svängar på grund av för hög hastighet eller felaktig kurvtagning (otillräcklig lutningsvinkel för hastigheten).
 - Följ alltid hastighetsbegränsningarna och kör aldrig fortare än vad väglaget och trafikförhållandena medger.
 - Blinka alltid innan du svänger eller byter fil. Se till att bilisterna kan se dig.

- Förelärens och passagerarens kroppsställningar är viktiga för korrekt körning.
- Förelärens ska ha båda händerna på styret och båda fötterna på förelärens fotstöd under körning, för att kunna behålla kontrollen över skotern.
- Passageraren ska alltid hålla i förelärens, sitsremmen eller handtaget, i förekommande fall, med båda händerna och ha båda fötterna på passagerarens fotstöd. Kör aldrig med passagerare om inte han eller hon kan ha båda fötterna ordentligt på passagerarens fotstöd.
- Kör aldrig alkohol- eller narkotikapåverkad.
- Denna skoter är endast konstruerad för att köra på vägar. Den är inte lämplig för terrängkörning.

Skyddskläder

De flesta dödsolyckor med skotrar beror på huvudskador. Att använda hjälm är den allra främsta faktorn för att förhindra eller minska huvudskador.

- Använd alltid en godkänd hjälm.
- Använd ansiktsskydd eller glasögon. Vind i oskyddade ögon kan bidra till försämrad syn som kan försena upp-täckten av faror.
- Att använda jacka, kraftiga skor, byxor, handskar etc. är effektivt för att förhindra eller minska skrubbsår och skärsår.
- Använd aldrig löst sittande kläder, eftersom de kan fastna i reglagespakar eller hjul och orsaka skador eller en olycka.
- Använd alltid skyddskläder som täcker benen, anklarna och fötterna. Motorn och avgassystemet är mycket heta under och efter användningen och kan orsaka brännskador.
- Passagerare ska också iaktta försiktighetsåtgärderna ovan.

Undvik kolmonoxidförgiftning

Alla avgaser innehåller kolmonoxid som är en livsfarlig gas. Om du andas in kolmonoxid kan det leda till huvudvärk, yrsel, dåsig-het, illamående, förvirring och till slut död. Kolmonoxid är en färglös, luktlös och smaklös gas som kan vara närvarande trots att du inte kan se eller lukta avgaser. Livsfarliga nivåer av kolmonoxid kan snabbt byggas upp och du kan plötsligt bli oförmögen att vidta åtgärder för att rädda dig själv. Livsfarliga nivåer av kolmonoxid kan dröja sig kvar i flera timmar eller dagar på instängda eller dåligt ventilerade platser. Om du känner symptom på kolmonoxidförgiftning ska du omedelbart lämna platsen, gå ut i friska luften och SÖKA LÄKARHJÄLP.

- Kör inte motorn inomhus. Kolmonoxid kan snabbt nå livshotande nivåer även om du försöker ventilerar ut avgaserna med fläktar, öppna fönster eller dörrar.
- Kör inte motorn på dåligt ventilerade eller delvis instängda platser som lador, garage eller carports.
- Kör inte motorn utomhus där avgaser kan tränga in i en byggnad genom öppningar som t.ex. fönster och dörrar.

Lastning

Om du sätter på tillbehör på skotern eller lastar den kan stabiliteten och hanteringen påverkas negativt om skoterns viktfördelning ändras. För att undvika risken för olyckor, var ytterst försiktig när du lastar skotern eller sätter på tillbehör på den. Var extra försiktig när du kör en skoter med last eller tillbehör. Nedan följer några allmänna riktlinjer hur du lastar skotern tillsammans med information om tillbehören:

Den totala vikten av förare, passagerare, tillbehör och last får inte överstiga den maximala lastgränsen. **En olycka kan inträffa om du kör ett överlastat fordon.**

Maxlast:
184 kg (406 lb)

När du lastar inom denna gräns, tänk på följande:

- Lasten och tillbehörens vikt ska hållas så låg och så nära skotern som möjligt. Packa de tyngsta artiklarna ordentligt så nära fordonets mitt som möjligt och fördela vikten så jämnt som möjligt på båda sidorna om skotern för att minska obalans och instabilitet.
- Vikt som rör sig kan orsaka plötslig obalans. Se till att tillbehör och last är ordentligt fastsatta på skotern innan du kör. Kontrollera tillbehörfästen och lastremmar ofta.
 - Justera fjädningen efter lasten (endast modeller med justerbar fjädning) och kontrollera däckens skick och tryck.
 - Fäst aldrig stora eller tunga föremål på styret, framgaffeln eller framskärmen. Sådana föremål kan leda till instabilitet eller långsam styrning.
- **Fordonet är inte konstruerat att dra en släpvagn eller en sidovagn.**

Yamaha originaltillbehör

Att välja tillbehör till fordonet är ett viktigt val. Yamaha originaltillbehör, som bara kan köpas hos en Yamaha-återförsäljare, har utformats, testats och godkänts av Yamaha för användning på fordonet.

Många företag som inte har någon anknytning till Yamaha tillverkar delar och tillbehör eller erbjuder modifikationer för Yamaha-fordon. Yamaha har inte någon möjlighet att testa produkterna som sådana företag erbjuder. Därför kan Yamaha varken godkänna eller rekommendera tillbehör från andra tillverkare eller modifikationer som

inte speciellt rekommenderas av Yamaha, även om de säljs och installeras av en Yamaha-återförsäljare.

Delar, tillbehör och ändringar från andra tillverkare

Trots att du kan hitta produkter vars utformning och kvalitet liknar Yamaha originaltillbehör, bör du vara medveten om att sådana tillbehör eller ändringar kan vara olämpliga eftersom de kan utgöra en säkerhetsrisk för dig själv och andra. Montering av tillbehör eller modifikationer som ändrar fordonets konstruktion eller köregenskaper kan öka risken att du själv eller andra skadas allvarligt eller dödas. Du ansvarar för skador som uppstår på grund av ändringar på fordonet.

Tänk på följande riktlinjer, så väl som de under "Lastning" när du monterar tillbehör.

- Montera aldrig tillbehör eller ha last som minskar skoterns prestanda. Kontrollera tillbehöret noggrant innan du använder det för att säkerställa att det inte på något sätt minskar markfrigången eller lutningen vid kurvtagning, begränsar fjädningens utslag, styrutslaget eller manövreringen av reglage, eller skymmer lampor och reflektorer.
 - Tillbehör som sitter på styret eller på framgaffeln kan skapa instabilitet på grund av felaktig viktfördelning eller ändringar i aerodynamik. Om man sätter på tillbehör på styret eller framgaffeln, måste de vara så lätta och så få som möjligt.
 - Skrymmande eller stora tillbehör kan påverka skoterns stabilitet allvarligt på grund av aerodynamisk påverkan. Vinden kan försöka lyfta skotern, eller så kan skotern bli instabil vid sidvindar. Sådana tillbehör kan även orsaka instabilitet när man kör om eller blir omkörd av stora fordon.

- Vissa tillbehör kan förskjuta föraren från dennas normala körställning. Denna felaktiga körställning begränsar förarens rörelsefrihet och kan minska styrförmågan. Därför rekommenderar vi inte sådana tillbehör.
- Var försiktig när du monterar elektriska tillbehör. Om elektriska tillbehör överskrider kapaciteten i skoterns elektriska system kan elfel uppstå, vilket kan orsaka en farlig förlust av ljus eller motorkraft.

Däck och fälgar från andra tillverkare

Däcken och fälgarna som levereras med skotern är konstruerade att motsvara fordonets prestandaegenskaper och ge den bästa kombinationen av hantering, bromsförmåga och komfort. Andra däck, fälgar, storlekar och kombinationer kan vara olämpliga. Mer information om däckspecifikationer och byte av däck finns på sidan 7-16.

Transportera skotern

Observera följande innan du transporterar skotern på ett annat fordon.

- Ta bort alla lösa föremål från skotern.
- Rikta framhjulet rakt fram på släpvagnen eller på flaket och förankra framhjulet i en balk så att det inte kan röra sig.
- Säkra skotern med sling eller remmar som är fastsatta på massiva delar på skotern, t.ex. ramen eller den tredelade klämman på den övre framgaffeln (inte på gummimonterade styren, blinkers eller delar som kan gå sönder). Välj remmarnas placering noga så att de inte skaver mot lackade ytor under transporten.
- Fjädringen ska om möjligt komprimeras en aning av fästanordningarna så att skotern inte studsar för mycket under transporten.

Ytterligare information om säker körning

- Ge tydlig blinkerssignal vid svängning.
- Det kan vara mycket svårt att bromsa på vått väglag. Undvik att bromsa häftigt, eftersom skotern då kan slira. Bromsa försiktigt när du stannar på vått väglag.
- Sakta ned när du närmar dig ett hörn eller en sväng. Accelerera långsamt efter en sväng.
- Var försiktig när du passerar parkerade bilar. En förare som inte ser dig kan öppna dörren i din färdväg.
- Järnvägs korsningar, spårvagnsspår, järnplattor vid vägarbeten och brunnslock kan bli extremt hala när de är våta. Sakta ned och kör över dem försiktigt. Håll skotern upprätt, annars kan den halka undan under dig.
- Bromsbeläggen eller bromsklossarna kan bli våta när du tvättar skotern. När du har tvättat skotern ska du kontrollera bromsarna innan du kör.
- Bär alltid hjälm, handskar, långbyxor (som smiter åt runt manschetter och anklar så att de inte fladdrar), och en jacka i en klar färg.
- Kör inte med för mycket bagage på skotern. En överlastad skoter är instabil. Se till att förankra eventuellt bagage ordentligt på pakethållaren (om det finns någon). Löst fastsatt bagage kan påverka stabiliteten på skotern och få dig att tappa kontrollen över den. (Se sidan 1-2.)

Sedd från vänster

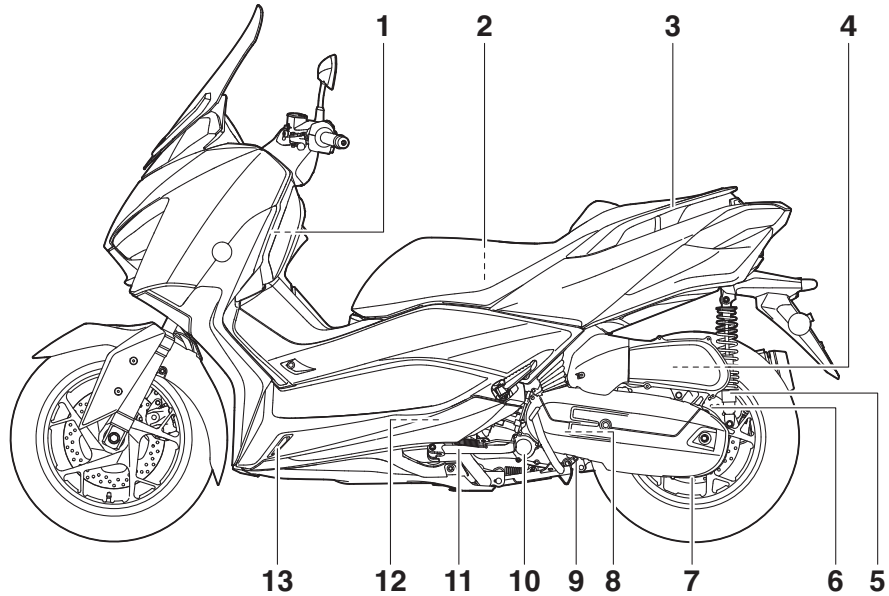

1. Förvaringsfack A (se sidan 4-20)
2. Ägarens verktygssats (se sidan 7-2)
3. Handtag (se sidan 6-3)
4. Luftfilter (se sidan 7-14)
5. Justeringsring för stötdämparens fjäderförspänning (se sidan 4-24)
6. Påfyllningslock för slutväxelolja (se sidan 7-11)
7. Avtappningsplugg i slutväxeln (se sidan 7-11)
8. Luftfilter i V-remshuset (se sidan 7-14)
9. Oljeavtappningsplugg (se sidan 7-9)
10. Motorns oljefilter (se sidan 7-9)
11. Sidostöd (se sidan 4-25)
12. Tändstift (se sidan 7-8)
13. Kylvätskebehållare (se sidan 7-12)

Sedd från höger

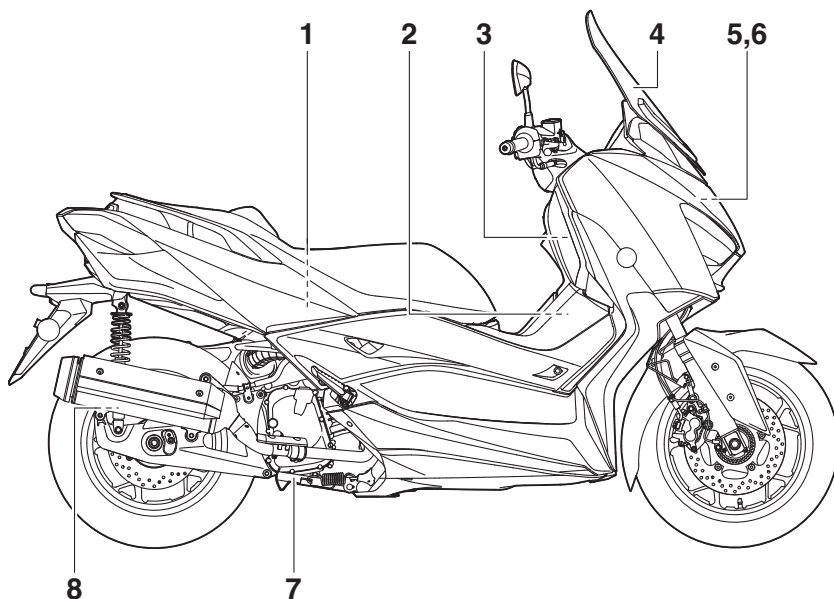

1. Bakre förvaringsfack (se sidan 4-20)
2. Tanklock (se sidan 4-16)
3. Förvaringsfack B (se sidan 4-20)
4. Vindruta (se sidan 4-22)
5. Batteri (se sidan 7-25)
6. Säkringar (se sidan 7-26)
7. Mittstöd (se sidan 7-23)
8. Justeringsring för stötdämparens fjäderförspänning (se sidan 4-24)

Reglage och instrument

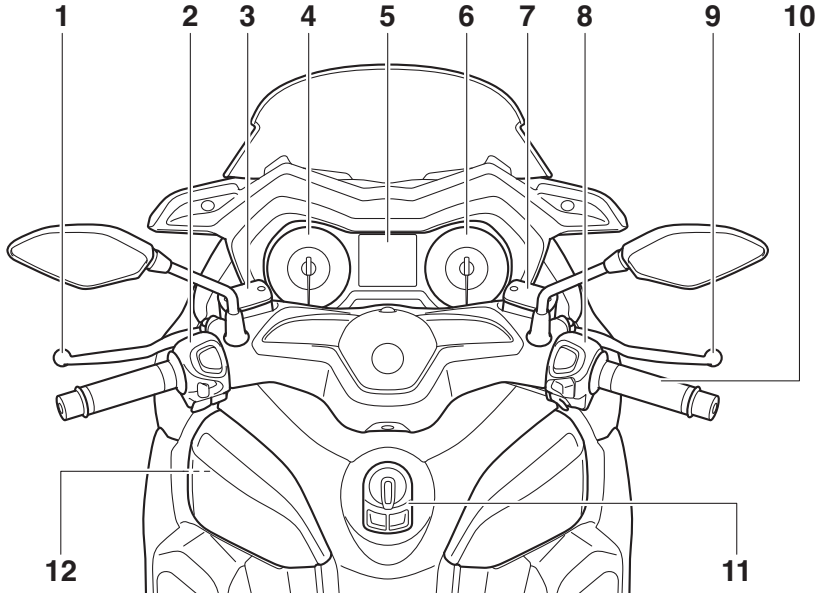

1. Bromshandtag till bakbroms (se sidan 4-13)
2. Styrarmaturer, vänster (se sidan 4-11)
3. Bromsvätskebehållare, bak (se sidan 7-19)
4. Hastighetsmätare (se sidan 4-2)
5. Multi-funktionsdisplay (se sidan 4-3)
6. Varvräknare (se sidan 4-3)
7. Bromsvätskebehållare, fram (se sidan 7-19)
8. Styrarmaturer, höger (se sidan 4-11)
9. Bromshandtag till frambroms (se sidan 4-13)
10. Gashandtag (se sidan 7-15)
11. Huvudströmbrytare (se sidan 3-7)
12. Strömuttag (se sidan 4-28)

Smart nyckelsystem

MAU76444

Smart nyckelsystem

Det smarta nyckelsystemet gör att fordonet kan användas utan en vanlig nyckel. Dessutom finns det en svarsfunktion som gör att du kan hitta fordonet på en parkeringsplats. (Se sidan 3-5.)

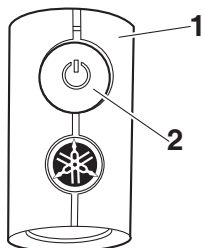

1. Smart nyckel
2. Knapp för smart nyckel

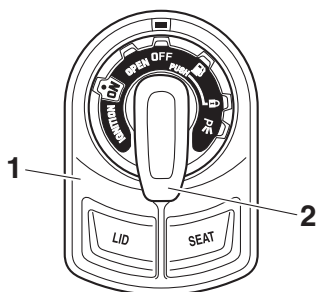

ZALM1469

1. Huvudströmbrytare
2. Huvudströmställare

MWA14704

! VARNING

- Håll implanterade pacemakers och defibrillatorer samt andra elektriska medicinska enheter borta från fordonets antenn (se bilden).
- Radiovågorna som antennen avger kan påverka funktionen hos sådana enheter när de är i närheten.
- Om du har en elektrisk medicinsk enhet ska du kontakta en läkare eller enhetens tillverkare innan du använder fordonet.

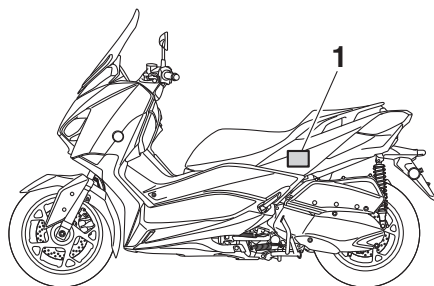

1. Fordonsmonterad antenn

MCA24080

VIKTIGT

Det smarta nyckelsystemet använder svaga radiovågor. Det smarta nyckelsystemet kanske inte fungerar i följande situationer.

- Den smarta nyckeln befinner sig på en plats där det finns starka radiovågor eller andra elektromagnetiska störningar
- Det finns anläggningar i närheten som avger starka radiovågor (tv- eller radiomaster, kraftstationer, radiostationer, flygplatser osv.)
- Du bär eller använder kommunikationsutrustning, till exempel en radio eller mobiltelefon, i närheten av den smarta nyckeln
- Den smarta nyckeln är i kontakt med eller täcks av ett metallföremål
- Andra fordon utrustade med smarta nyckelsystem finns i närheten

I sådana situationer ska du flytta den smarta nyckeln till en annan plats och utföra åtgärden igen. Kör fordonet i nödfallsläge om det fortfarande inte fungerar. (Se sidan 7-34.)

TIPS

För att spara på batteriet, stängs det smarta nyckelsystemet av cirka 9 dagar efter det att fordonet användes (svarsfunktionen in-

Smart nyckelsystem

MAUM3960

aktiveras). I sådana fall ska du slå på det smarta nyckelsystemet genom att trycka på huvudströmbrytaren.

Räckvidd på smart nyckelsystem

Det smarta nyckelsystemets räckvidd är cirka 80 cm (31.5 in) från antennen.

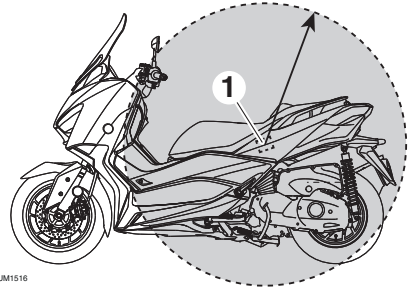

ZALUM1516

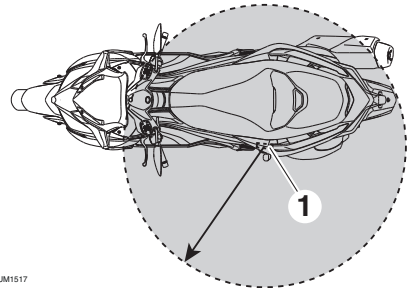

ZALUM1517

1. Fordonsmonterad antenn

TIPS

- Eftersom det smarta nyckelsystemet använder svaga radiovågor kan räckvidden påverkas av omgivningen.
- Den smarta nyckeln kanske inte fungerar eller så blir räckvidden mycket liten när batteriet i den smarta nyckeln börjar laddas ur.
- Om den smarta nyckeln stängs av kommer fordonet inte att identifiera den även om den befinner sig inom räckvidden. Se sidan 3-5 och kontrollera att den smarta nyckeln är på om det smarta nyckelsystemet inte fungerar.
- Kommunikationen mellan den smarta nyckeln och fordonet kan blockeras om den smarta nyckeln placeras i det främre eller bakre förvaringsfacket.

Smart nyckelsystem

Det smarta nyckelsystemet kan inaktiveras om du låser det bakre förvaringsfacket när den smarta nyckeln ligger i det. Du ska alltid ta med dig den smarta nyckeln.

- Lås styrningen och ta med dig den smarta nyckeln när du lämnar fordonet. Vi rekommenderar att du stänger av den smarta nyckeln.

MAU78623

Hantera den smarta nyckeln och de mekaniska nycklarna

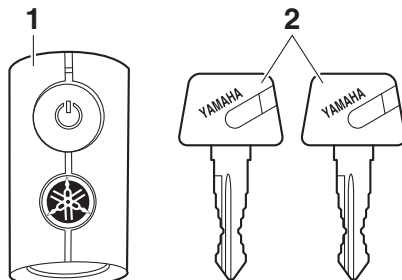

1. Smart nyckel
2. Mekanisk nyckel

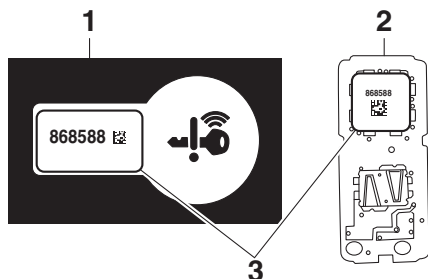

1. Kort med identifikationsnummer
2. Smart nyckel (inuti)
3. Identifikationsnummer

MWA17952

MWA17952

3

! VARNING

- Du ska bära den smarta nyckeln med dig. Förvara den inte i fordonet.
- När den smarta nyckeln är inom räckvidd ska du vara försiktig eftersom andra som inte har den smarta nyckeln kan starta motorn och köra fordonet.

! VARNING

- Du ska bära den smarta nyckeln med dig. Förvara den inte i fordonet.
- När den smarta nyckeln är inom räckvidd ska du vara försiktig eftersom andra som inte har den smarta nyckeln kan starta motorn och köra fordonet.

Med fordonet medföljer en smart nyckel, två mekaniska nycklar och ett ID-nummerkort. Identifikationsnumret anges även på insidan av den smarta nyckeln.

Om fordonets batteri laddas ur kan den mekaniska nyckeln användas för att öppna sadeln. **Ta med dig en mekanisk nyckel i tillägg till den smarta nyckeln.**

ID-numret kan användas för att driva fordonet i nödfall om du förlorar den smarta nyckeln eller batteriet laddas ur i den. (Se sidan 7-34.) **Skriv ned ID-numret i händelse av en nödsituation.**

Om du förlorar den smarta nyckeln och inte känner till den smarta nyckelns ID-nummer måste hela det smarta nyckelsystemet bytas ut, vilket är kostsamt. **Förvara kortet med ID-numret på en säker plats.**

MCA21573

VIKTIGT

Den smarta nyckeln innehåller elektroniska precisionskomponenter. Observera följande försiktighetsåtgärder för att förhindra funktionsfel och skador.

- Placera eller förvara inte den smarta nyckeln i ett förvaringsfack. Den smarta nyckeln kan skadas av vibrationerna från vägen eller för hög värme.
- Tappa, böj eller utsätt inte den smarta nyckeln för starka stötar.
- Sänk inte ned den smarta nyckeln i vatten eller andra vätskor.
- Placera inte tunga föremål på den smarta nyckeln och utsätt den inte för stora påfrestningar.
- Lämna inte den smarta nyckeln på en plats som utsätts för direkt solljus, höga temperaturer eller hög luftfuktighet.
- Slipa inte den smarta nyckeln och försök inte modifiera den.
- Förvara den smarta nyckeln på avstånd från magnetiska fält och magnetiska föremål som nyckelhållare, tv-apparater och datorer.
- Håll den smarta nyckeln borta från elektriska medicinska utrustningar.

- **Låt inte oljor, polermedel, bränsle eller andra starka kemikalier komma i kontakt med den smarta nyckeln. Höljet på den smarta nyckeln kan missfärgas eller spricka.**

TIPS

- Batteriet i den smarta nyckeln räcker i cirka två år men det kan variera beroende på användningen.
- Byt batteriet i den smarta nyckeln om indikatorlampan för det smarta nyckelsystemet blinkar i 20 sekunder när strömmen till fordonet slås på eller om indikatorlampan för det smarta nyckelsystemet inte tänds när du trycker på knappen på den smarta nyckeln. (Se sidan 3-6.) Kontrollera fordonets batteri och låt sedan en Yamaha-återförsäljare kontrollera fordonet om det smarta nyckelsystemet fortfarande inte fungerar efter det att batteriet i den smarta nyckeln har bytts ut.
- Batteriet i den smarta nyckeln laddas ur snabbt om den smarta nyckeln kontinuerligt tar emot radiovågor. (Till exempel om den placeras i närheten av elektriska produkter som tv-apparater, radioapparater eller datorer.)
- Du kan registrera upp till sex smarta nycklar för samma fordon. Kontakta en Yamaha-återförsäljare angående smarta reservnycklar.
- För att förhindra att fordonet stjäls ska du omedelbart kontakta en Yamaha-återförsäljare om du förlorar den smarta nyckeln.

Smart nyckelsystem

MAU76471

Smart nyckel

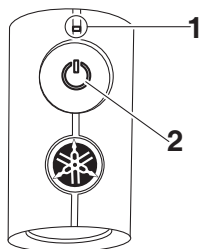

1. Indikatorlampa för smart nyckel
2. Knapp för smart nyckel

Slå på och stänga av den smarta nyckeln

Håll knappen på den smarta nyckeln intryckt i cirka 1 sekund när du vill slå på eller stänga av den smarta nyckeln. När den smarta nyckeln är avstängd kan fordonet inte användas även om den smarta nyckeln är inom räckvidd. Slå på den smarta nyckeln och för den inom räckvidd när du vill använda fordonet.

Kontrollera om den smarta nyckeln är på eller av

Tryck på knappen på den smarta nyckeln när du vill kontrollera den smarta nyckelns driftstatus.

Om indikatorlampan för den smarta nyckeln:

- Blinkar snabbt (0.1 sekunder): Den smarta nyckeln är på.
- Blinkar långsamt (0.5 sekunder): Den smarta nyckeln är av.

Svarsfunktion

Tryck på knappen på den smarta nyckeln när du vill använda svarsfunktionen på avstånd. Ljudsignalen hörs två gånger och alla körriktningsvisare blinkar två gånger. Funktionen är praktisk när du behöver hitta fordonet på en parkeringsplats eller andra ställen.

Slå på och stänga av svarsfunktionen

Ljudsignalen, som hörs när svarsfunktionen används, kan slås på och stängas av genom att följa proceduren nedan.

1. Slå på den smarta nyckeln och för den inom räckvidd.
2. Vrid huvudströmbrytaren till "OFF" och tryck på huvudströmbrytaren en gång.
3. Håll knappen intryckt i 5 sekunder inom 9 sekunder efter det att den trycktes in första gången.
4. Inställningen är klar när ljudsignalen hörs.

Om ljudsignalen:

- Hörs två gånger: Ljudsignalen är avstängd.
- Hörs en gång: Ljudsignalen är på.

Byta batteriet i den smarta nyckeln

MAU76482

Byt ut batteriet i följande fall.

- Indikatorlampan för det smarta nyckelsystemet blinkar i cirka 20 sekunder när strömmen till fordonet slås på.
- Svartsfunktionen fungerar inte när knappen på den smarta nyckeln trycks in.

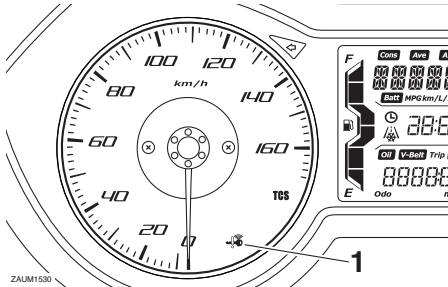

1. Indikatorlampa för smart nyckelsystem “”

MWA20630

VARNING

Den smarta nyckeln innehåller ett knappbatteri.

- Förvara nya och använda batterier utom räckhåll för barn.
- Om batterifacket inte stängs ordentligt ska du sluta att använda den smarta nyckeln och förvara den utom räckhåll för barn.

Explosionsrisk - hantera inte batteriet felaktigt.

- Det finns risk för explosion om batteriet inte byts ut på rätt sätt.
- Byt endast till samma eller motsvarande typ.
- Utsätt inte den smarta nyckeln för överdriven hetta, till exempel solsken eller brand.

Risk för kemiska brännskador - svälj inte batteriet.

- Om batteriet sväljs kan det orsaka allvarliga inre brännskador på bara 2 timmar som kan leda till dödsfall.
- Sök omedelbart läkarhjälp om du misstänker att ett batteri har svalts eller kommit in i kroppen.

MCA15784

VIKTIGT

- Använd en trasa när du öppnar höljet på den smarta nyckeln med en skruvmejsel. Direktkontakt med hårda föremål kan skada eller repa den smarta nyckeln.
- Var försiktig så att den vattentäta tätningen inte skadas eller smutsas ned.
- Ta inte på de interna kretsarna och uttagen. Det kan leda till funktionsfel.
- Använd inte för mycket kraft när batteriet byts ut på den smarta nyckeln.
- Kontrollera att batteriet monteras på rätt sätt. Kontrollera riktningen för den positiva/“+” sidan på batteriet.

Byta batteriet i den smarta nyckeln

1. Öppna höljet på den smarta nyckeln så som visas.

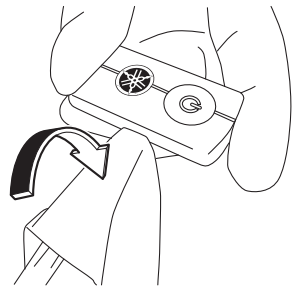

2. Ta bort batteriet.

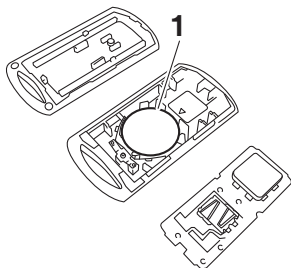
**3**

1. Batteri

TIPS

Kasta det förbrukade batteriet i enlighet med lokala föreskrifter.

3. Montera ett nytt batteri så som visas. Kontrollera batteriets polaritet.

Specificerat batteri:
CR2032

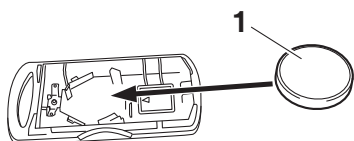

1. Batteri

4. Tryck ihop den smarta nyckelns hölje försiktigt.

Huvudströmbrytare

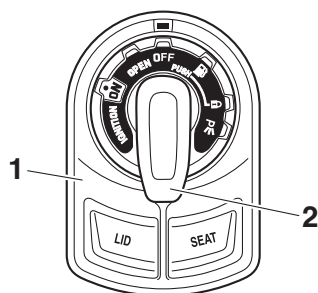

ZAUM1469

1. Huvudströmbrytare
2. Huvudströmställare

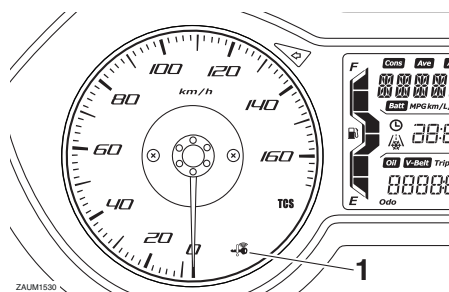

ZAUM1530

1. Indikatorlampa för smart nyckelsystem "⚡"

Med huvudströmbrytaren kan du slå på och stänga av strömmen till fordonet, låsa och låsa upp styrningen samt öppna sadeln, tanklocket och förvaringsfack A. Efter att du har tryckt på huvudströmbrytaren och bekräftat med den smarta nyckeln kan du vrida huvudströmbrytaren medan indikatorlampan för det smarta nyckelsystemet lyser (cirka 4 sekunder).

MWA18720

! VARNING

Vrid aldrig huvudströmbrytaren till "OFF", "⚡" eller "OPEN" medan fordonet körs. Alla elsystem stängs av om du gör det, vilket kan leda till att du förlorar kontrollen över fordonet eller en olycka.

TIPS

Tryck inte på huvudströmbrytaren upprepade gånger eller vrid den framåt och bakåt utöver vad som är normalt. Det smarta nyckelsystemet inaktiveras annars tillfälligt och indikatorn för det smarta nyckelsystemet blinkar för att skydda huvudströmbrytaren från skador. Om det inträffar, ska du vänta tills indikatorn slutar att blinka innan du använder huvudströmbrytaren igen.

Huvudströmbrytarens lägen beskrivs nedan.

ON (på)

MAU76500

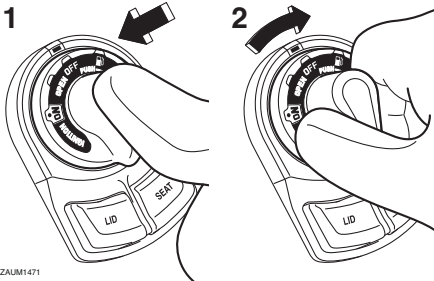

ZALM1471

1. Tryck.
2. Vrid.

Alla elkretsar matas med ström och motorn kan startas.

Slå på strömmen till fordonet

1. Slå på den smarta nyckeln och för den inom räckvidd.
2. Tryck på huvudströmbrytaren, då tänds indikatorlampan för den smarta nyckeln i cirka 4 sekunder.
3. Vrid huvudströmbrytaren till "ON" när indikatorlampan för det smarta nyckelsystemet lyser. Alla körriktningssvisare blinkar två gånger och strömmen slås på till fordonet.

TIPS

- Körriktningssvisarna blinkar inte om fordonets batterispänning är låg.
- Se "Nödfallsläge" på sidan 7-34 för mer information om hur du slår på strömmen till fordonet utan den smarta nyckeln.

MAU76510

OFF (av)

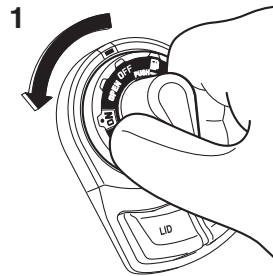

ZALM1472

1. Vrid.

Alla elektriska system är avstängda.

Stänga av strömmen till fordonet

1. Vrid huvudströmbrytaren till "OFF" när den smarta nyckeln är aktiverad och inom räckvidd.
2. Körriktningssvisarna blinkar en gång och strömmen till fordonet stängs av.

TIPS

Om den smarta nyckeln inte kan bekräfta (den smarta nyckeln är utanför räckvidd eller har stängts av) när huvudströmbrytaren vrids till "OFF" kommer ljudsignalen att höras i 3 sekunder och indikatorlampan för det smarta nyckelsystemet blinkar i 30 sekunder.

- Huvudströmbrytaren kan användas under de 30 sekunderna.
- Strömmen till fordonet stängs av automatiskt efter 30 sekunder.

Smart nyckelsystem

- Tryck på huvudströmbrytaren fyra gånger inom 2 sekunder om du vill stänga av strömmen till fordonet direkt.

OPEN (öppen)

MAU79042

Ström matas till huvudströmbrytaren. Sadeln och förvaringsfack A kan öppnas.

Öppna sadeln och förvaringsfack A

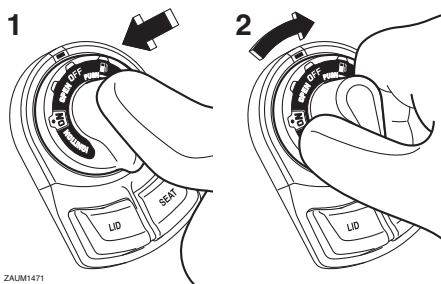

ZAUM1471

1. Tryck.
2. Vrid.

1. Tryck på huvudströmbrytaren när den smarta nyckeln är aktiverad och inom räckvidd.
2. Vrid huvudströmbrytaren till "OPEN" när indikatorn för det smarta nyckelsystemet lyser.
3. Öppna sadeln genom att trycka på "SEAT"-knappen och lyfta upp sadelns bakre del.

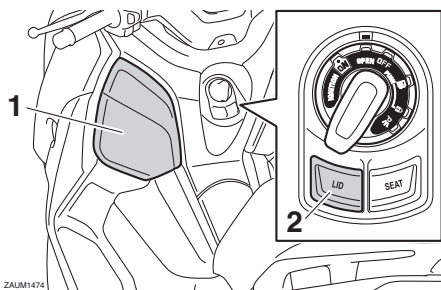

ZAUM1474

1. Förvaringsfack A
2. "LID"-knapp

4. Öppna förvaringsfack A genom att trycka på "LID"-knappen.

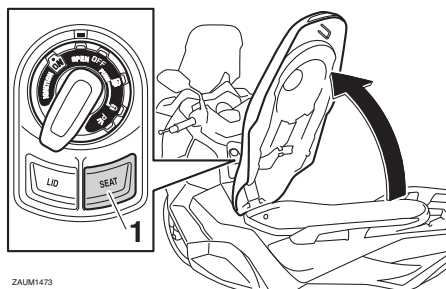

ZAUM1473

1. "SEAT"-knapp

TIPS

Kontrollera att sadeln och förvaringsfacket är ordentligt stängda innan du kör iväg.

Påminnelse om öppet läge

Det smarta nyckelsystemets ljudsignal hörs under följande förhållanden för att förhindra att du råkar lämna fordonet olåst med huvudströmbrytaren i läget "OPEN".

- När huvudströmbrytaren har varit i läget "OPEN" i 3 minuter
- Om den smarta nyckeln stängs av när huvudströmbrytaren är i läget "OPEN"
- Om du går utanför räckvidden för det smarta nyckelsystemet när huvudströmbrytaren är i läget "OPEN"

Om ljudsignalen hörs efter 3 minuter vrider du huvudströmbrytaren till "OFF" eller "1". Om ljudsignalen hörs eftersom den smarta nyckeln stängts av eller förts utanför räckvidden, aktiverar du den smarta nyckeln och går tillbaka inom räckvidden.

TIPS

- Ljudsignalen stängs av efter 1 minut.
- Sadeln kan också öppnas med den mekaniska nyckeln. (Se sidan 4-20.)

“” (låst)

MAU76521

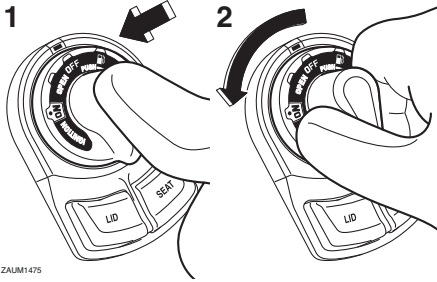

ZALM1475

1. Tryck.
2. Tryck och vrid.

Styrlåset är låst och alla elektriska system är avstängda.

För att låsa styrningen

1. Vrid styret helt och hållet till vänster.
2. Tryck på huvudströmbrytaren när den smarta nyckeln är aktiverad och inom räckvidd.
3. Vrid huvudströmbrytaren till “” när indikatorn för det smarta nyckelsystemet lyser.

TIPS

Om styrlåset inte aktiveras kan du prova att vrida styret en aning åt höger.

För att låsa upp styrningen

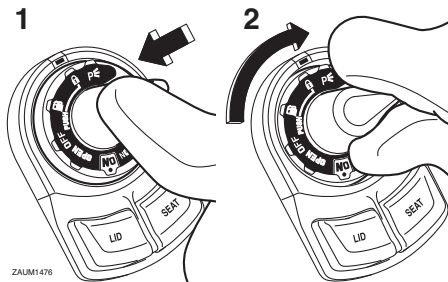

ZALM1476

1. Tryck.
2. Tryck och vrid.

1. Tryck på huvudströmbrytaren när den smarta nyckeln är aktiverad och inom räckvidd.
2. Tryck och vrid huvudströmbrytaren till önskat läge när indikatorlampan för det smarta nyckelsystemet lyser.

MAU76903

P< (parkering)

Varningsblinkers och blinkers kan sättas på, men alla andra elektriska system är avstängda.

3

Använda läget “P<”

1. Tryck på huvudströmbrytaren när huvudströmbrytaren är i läget “” och den smarta nyckeln är på och inom räckvidd.
2. Vrid huvudströmbrytaren till “P<” när indikatorn för det smarta nyckelsystemet lyser.

Inaktivera läget “P<”

Vrid huvudströmbrytaren till “”.

MCA20760

VIKTIGT

Använd inte varningsblinkers eller blinkers under någon längre tid eftersom batteriet kan laddas ur.

“” (tanklock)

MAU79000

Öppna tanklocket

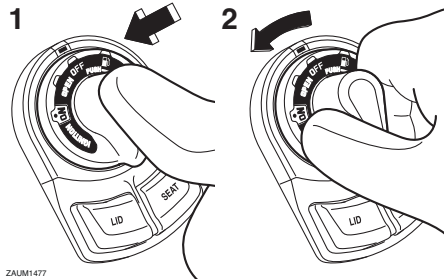

ZALM1477

1. Tryck.
2. Vrid.

Smart nyckelsystem

1. Tryck på huvudströmbrytaren när den smarta nyckeln är aktiverad och inom räckvidd.
2. Vrid huvudströmbrytaren till “” när indikatorn för det smarta nyckelsystemet lyser.

Stänga tanklocket

Tryck ned tanklocket tills det stängs.

3

TIPS

Kontrollera att tanklocket är ordentligt stängt innan du kör iväg.

Indikatorlampor och varningslampor

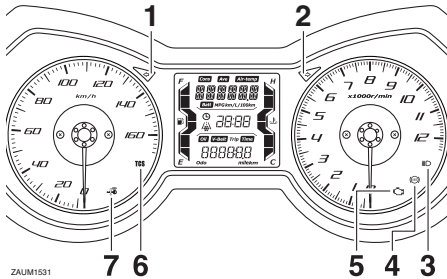

ZALUM1531

1. Indikeringslampan för vänsterblinkers “◀”
2. Indikeringslampan för högerblinkers “▶”
3. Indikeringslampan för helljus “≡○”
4. ABS-bromssystemets varningslampan “(Ⓢ)”
5. Varningslampan för motorproblem “⚠️”
6. Antispinnsystemets indikeringslampan “TCS”
7. Indikatorlampan för smart nyckelsystem “🔑”

Indikeringslampor för blinkers “◀” och “▶”

MAU11032

Indikeringslamporna blinkar när motsvarande blinkerslampan blinkar.

Indikeringslampan för helljus “≡○”

MAU11081

Denna indikeringslampan tänds när helljuset slås på.

Varningslampan för motorproblem “⚠️”

MAU78180

Varningslampan tänds om ett problem avkänns i motorn eller något annat styrsystem i fordonet. Låt en Yamaha-återförsäljare kontrollera det inbyggda diagnostiksystemet om det inträffar.

Varningslampans elektriska krets kan kontrolleras genom att vrida huvudströmbrytaren till “ON”. Varningslampan ska tändas i några sekunder och sedan släckas.

Om varningslampan inte tänds när huvudströmbrytaren vrids till “ON” eller om den fortsätter att lysa ska du låta en Yamaha-återförsäljare kontrollera fordonet.

ABS-varningslampan “(Ⓢ)”

Vid normal användning bör ABS-varningslampan tändas när huvudströmbrytaren vrids till “ON” och sedan slockna när du kört i en hastighet av 10 km/h (6 mi/h) eller högre.

Om ABS-varningslampan:

- inte tänds när huvudströmbrytaren vrids till “ON”
- tänds eller blinkar när du kör
- inte slocknar när du har kört i en hastighet av 10 km/h (6 mi/h) eller högre

ABS-systemet kanske inte fungerar som det ska. Om något av ovanstående inträffar ska du låta en Yamaha-återförsäljare kontrollera systemet så snart som möjligt. (Se sidan 4-14 för en beskrivning av ABS.)

MWA16041

⚠️ VARNING

Bromssystemet övergår till vanlig bromsning om ABS-varningslampan inte slocknar när du har kört i en hastighet av 10 km/h (6 mi/h) eller högre eller om varningslampan tänds eller blinkar när du kör. Om något av ovanstående inträffar, eller om varningslampan inte tänds alls, ska du vara särskilt försiktig för att undvika att hjulen låser sig vid inbromsning i nödfall. Låt en Yamaha-återförsäljare kontrollera bromssystemet och de elektriska kretsarna så fort som möjligt.

TIPS

ABS-varningslampan kan tändas när du accelererar med fordonet på mittstödet, men detta indikerar inte ett fel.

Om detta inträffar stänger du av huvudströmbrytaren och slår sedan på den igen för att återställa indikatorlampan.

MAU78591

Antispinnsystemets indikeringslampan “TCS”

När antispinn är aktiverat blinkar den här indikeringslampan.

Instrument och kontrollfunktioner

Indikeringslampan tänds om antispinnsystemet stängts av. (Se sidan 4-15.)

TIPS

När fordonet slås på bör den här lampan tändas i några sekunder och sedan slockna. Om lampan inte tänds eller om lampan förblir tänd bör du låta en Yamaha-återförsäljare kontrollera fordonet.

MAU78600

Indikeringslampan för smart nyckelsystem “”

Indikatorlampan visar det smarta nyckelsystemets status. Indikatorlampan är avstängd när det smarta nyckelsystemet fungerar som det ska. Indikatorlampan blinkar om det är fel på det smarta nyckelsystemet. Indikatorlampan blinkar även när fordonet och den smarta nyckeln kommunicerar och när vissa åtgärder utförs med det smarta nyckelsystemet.

MAU63544

Hastighetsmätare

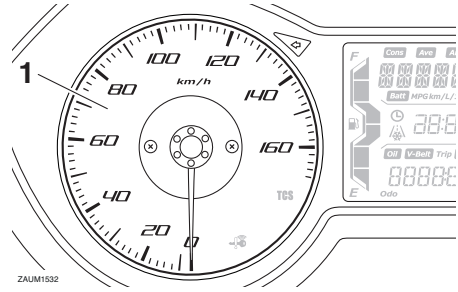

1. Hastighetsmätare

För Storbritannien

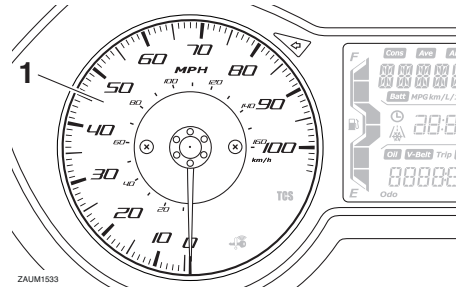

1. Hastighetsmätare

Hastighetsmätaren visar fordonets körhastighet.

När strömmen till fordonet slås på, kommer hastighetsmätarens nål att svepa över hela hastighetsområdet och sedan återgå till noll för att testa den elektriska kretsen.

Varvräknare

MAU63551

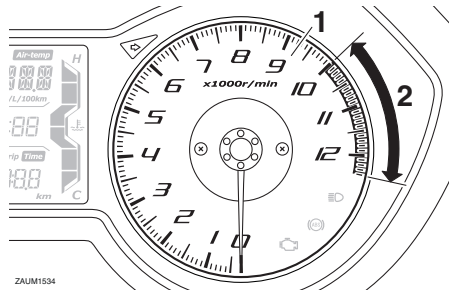

1. Varvräknare
2. Varvräknarens röda fält

Den elektriska varvräknaren ger föraren möjlighet att se vilket varvtal som motorn har och anpassa körningen till motorns bästa varvtalsområde.

När strömmen till fordonet slås på, kommer varvräknarens nål att svepa över hela varvtalsområdet och sedan återgå till noll för att testa den elektriska kretsen.

MCA10032

VIKTIGT

Undvik att varva motorn över det röda fältet på varvräknaren.

Rött fält: 10000 v/min och över

Multifunktionsdisplay

MAU78486

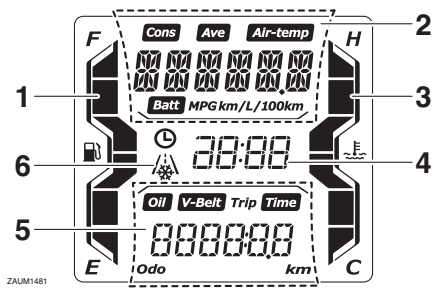

1. Bränslemätare
2. Informationsdisplay
3. Mätare för kylvätsketemperatur
4. Klocka
5. Trippmätardisplay
6. Indikator för hal vägbanor "▲"

! VARNING

MWA12423

Stanna fordonet innan du ändrar några inställningar på multi-funktionsmätaren. Du kan distraheras om du ändrar inställningar när du kör vilket ökar risken för en olycka.

"TRIP/INFO"-knappen är placerad på styrets högra sida. Med denna knapp kan du styra och ändra inställningarna för multi-funktionsmätaren. Flytta "TRIP/INFO"-knappen i riktning (a) när du vill använda "TRIP"-knappen. Flytta "TRIP/INFO"-knappen i riktning (b) när du vill använda "INFO"-knappen.

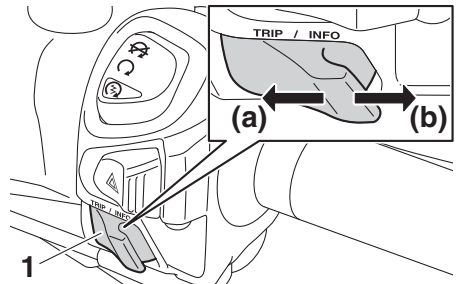

1. Knapp "TRIP/INFO"

Instrument och kontrollfunktioner

Multi-funktionsdisplayen är utrustad med följande:

- klocka
- bränslemätare
- mätare för kylvätsketemperatur
- trippmätare
- informationsdisplay

TIPS

För Storbritannien: För att ändra mellan kilometer och miles, vrid huvudströmbrytaren till "ON" medan du trycker på "INFO"-knappen och fortsätt sedan att hålla "INFO"-knappen intryckt i åtta sekunder.

Klocka

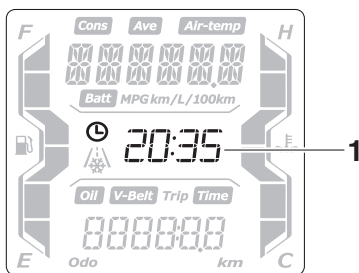

ZAUM1482

1. Klocka

Klockan har 24-timmarsformat.

För att ställa in klockan

1. Vrid huvudströmbrytaren till "OFF".
2. Håll "TRIP"-knappen intryckt.
3. Vrid huvudströmbrytaren till "ON" medan du trycker på "TRIP"-knappen och fortsätt sedan att hålla "TRIP"-knappen intryckt i åtta sekunder. Siffrorna för timmar börjar att blinka.
4. Ställ in timmarna med "TRIP"-knappen.
5. Håll "TRIP"-knappen intryckt i tre sekunder och släpp den. Siffrorna för minuter börjar blinka.
6. Ställ in minuterna med "TRIP"-knappen.

7. Håll "TRIP"-knappen intryckt i tre sekunder och släpp den sedan för att starta klockan.

Bränslemätare

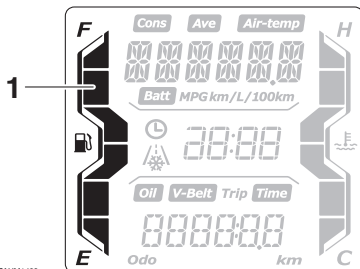

ZAUM1483

1. Bränslemätare

Bränslemätaren visar hur mycket bränsle det finns i bränsletanken. Segmenten på bränslemätaren rör sig från "F" (full) mot "E" (tom) när bränslenivån sjunker. När det sista segmentet på bränslemätaren börjar blinka, bör du tanka snarast möjligt.

TIPS

- Om ett fel avkänns i bränslemätaren kommer alla segment att blinka kontinuerligt. Om detta inträffar, låt en Yamaha-återförsäljare kontrollera motorcykeln.
- När cirka 2.4 L (0.63 US gal, 0.53 Imp.gal) bränsle finns kvar i bränsletanken börjar det sista segmentet i bränslemätaren att blinka. Visningen ändras automatiskt till trippmätaren för bränslereserv "F Trip" och börjar mäta körsträckan från den punkten.

Instrument och kontrollfunktioner

Mätare för kylvätsketemperatur

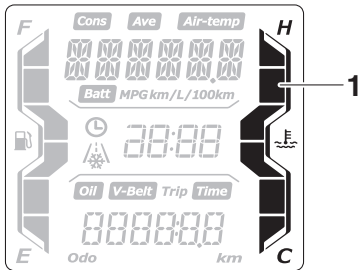

1. Mätare för kylvätsketemperatur

Temperaturmätaren för kylvätskan visar kylvätskans temperatur.

Om det översta segmentet blinkar, stanna fordonet, stoppa motorn och låt motorn svalna. (Se sidan 7-33.)

MCA10022

VIKTIGT

Fortsätt inte att köra motorn om den är överhettad.

TIPS

- Om ett fel avkänns i kylvätsketemperaturmätaren kommer alla segment att blinka kontinuerligt. Om detta inträffar ska du låta en Yamaha-återförsäljare kontrollera fordonet så snart som möjligt.
- Kylvätskans temperatur kommer att variera beroende på väderlek och motorbelastning.

Trippmätardisplay

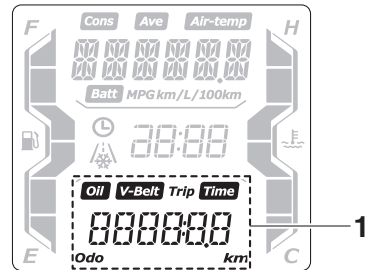

1. Trippmätardisplay

Trippmätaren är utrustad med följande:

- vägmätare
- trippmätare
- tidstrippmätare
- trippmätare för bränslereserv
- trippmätare för oljebyte
- trippmätare för byte av V-rem

Tryck på "TRIP" när du vill ändra visningen mellan vägmätaren "Odo", trippmätaren "Trip", tidstrippmätaren "Trip Time", trippmätaren för oljebyte "Oil Trip" och trippmätaren för V-rembyte "V-Belt Trip" i följande ordning:

Odo → Trip → Trip Time → Oil Trip → V-Belt Trip → Odo

TIPS

När cirka 2.4 L (0.63 US gal, 0.53 Imp.gal) bränsle finns kvar i bränsletanken börjar det sista segmentet i bränslemätaren att blinka. Visningen ändras automatiskt till trippmätaren för bränslereserv "F Trip" och börjar mäta körsträckan från den punkten.

Vägmätare "Odo" och trippmätare "Trip"

Vägmätaren visar hur långt fordonet har gått.

Trippmätaren visar hur långt fordonet har gått efter senaste nollställning.

Instrument och kontrollfunktioner

Om du vill nollställa trippmätaren ska du välja den genom att trycka på "TRIP"-knappen och sedan hålla "TRIP"-knappen intryckt i tre sekunder.

TIPS

- Vägmataren låser vid 999999.
- Trippmätaren nollställs och börjar om från början när den når 9999.9.

Tidstrippmätare "Time"

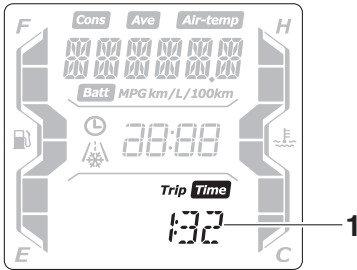

ZAUM1486

1. Tidstrippmätare

Tidstrippmätaren visar tiden som har förlutit medan huvudströmbrytaren varit i läget "ON" efter senaste nollställning.

Den maximala tiden som kan visas är 99:59.

TIPS

Om du vill nollställa tidstrippmätaren ska du välja den genom att trycka på "TRIP"-knappen och sedan hålla "TRIP"-knappen intryckt i tre sekunder.

Trippmätare för bränslereserv "F Trip"

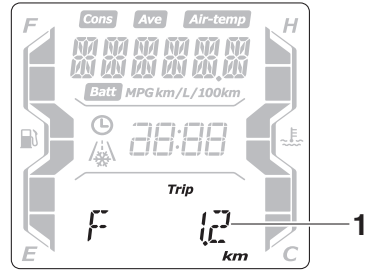

ZAUM1487

1. Trippmätare för bränslereserv

När cirka 2.4 L (0.63 US gal, 0.53 Imp.gal) bränsle finns kvar i bränsletanken börjar det sista segmentet i bränslemätaren att blinka. Visningen ändras automatiskt till trippmätaren för bränslereserv "F Trip" och börjar mäta körsträckan från den punkten. I sådana fall ska du trycka på "TRIP" när du vill ändra displayen i följande ordning:

F Trip → Oil Trip → V-Belt Trip → Odo → Trip → Trip Time → F Trip

Om du vill nollställa trippmätaren för bränslereserv ska du välja den genom att trycka på "TRIP"-knappen och sedan hålla "TRIP"-knappen intryckt i tre sekunder. Trippmätaren för bränslereserv nollställs automatiskt och försvinner efter det att du har tankat och kört 5 km (3 mi).

Trippmätare för oljebyte "Oil Trip"

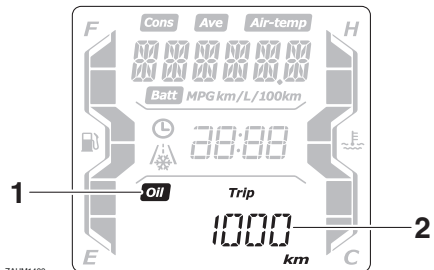

ZAUM1488

1. Indikator för oljebyte "Oil"
2. Trippmätare för oljebyte

Instrument och kontrollfunktioner

Trippmätaren för oljebyte visar körsträckan sedan oljan byttes.

Indikatorn för oljebyte "OIL" blinkar vid 1000 km (600 mi) och sedan efter 5000 km (3000 mi) och 6000 km (3500 mi) för att visa att motoroljan bör bytas.

Återställ indikeringen och trippmätaren när oljebytet är genomfört. Om du vill nollställa båda väljer du trippmätaren för oljebyte och håller sedan "TRIP"-knappen intryckt i tre sekunder.

Medan trippmätaren för oljebyte blinkar håller du "TRIP"-knappen intryckt i 15 till 20 sekunder. Trippmätaren för oljebyte återställs till noll när du släpper "TRIP"-knappen.

TIPS

Om du byter motorolja innan indikatorn för oljebyte tänds (dvs. innan tidsgränsen för det regelbundna oljebytet är uppnådd) måste trippmätaren för oljebyte nollställas för att nästa oljebyte ska indikeras vid rätt tillfälle.

Trippmätare för V-remsbyte "V-Belt Trip"

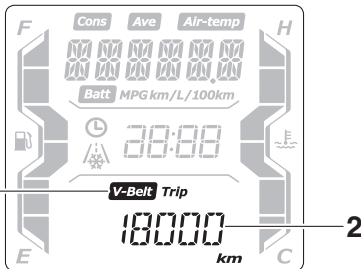

ZALUM1543

1. Indikator för byte av V-rem "V-Belt"
2. Trippmätare för byte av V-rem

Trippmätaren för V-remsbyte visar körsträckan sedan V-remmen byttes senast. Indikatorn för V-remsbyte "V-Belt" blinkar efter 18000 km (10500 mi) för att visa att V-remmen bör bytas.

Nollställ indikeringen och trippmätaren för V-remsbyte när V-remmen har bytts ut. Om du vill nollställa båda markerar du trippmätaren för V-remsbyte och håller sedan "TRIP"-knappen intryckt i tre sekunder.

Medan trippmätaren för V-remsbyte blinkar håller du "TRIP"-knappen intryckt i 15 till 20 sekunder. Släpp "TRIP"-knappen så återställs trippmätaren för V-remsbyte till noll.

TIPS

Om du byter V-remmen innan indikatorn för V-remsbyte tänds (dvs. innan tidsgränsen för det regelbundna V-remsbytet är uppnådd) måste trippmätaren för V-remsbyte nollställas för att nästa V-remsbyte ska anges vid rätt tidpunkt.

Informationsdisplay

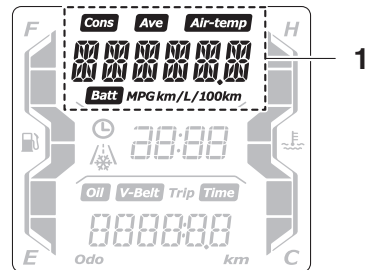

ZALUM1490

1. Informationsdisplay

Informationsdisplayen är utrustad med följande:

- lufttemperaturdisplay
- visning av batterispänning
- display för antispinnsystem
- visning av genomsnittlig bränsleförbrukning
- visning av momentan bränsleförbrukning
- visning av medelhastighet
- funktion för varningsmeddelande

Instrument och kontrollfunktioner

Navigera på informationsdisplayen

Tryck på "INFO"-knappen för att ändra mellan visning av lufttemperatur "Air-temp", visning av batterispänning "Battery", visning av antispinnsystemets läge "TCS ON" eller "TCSOFF", visning av genomsnittlig bränsleförbrukning "Consumption/Average_ _ km/L" eller "Consumption/Average_ _ L/100 km", visning av momentan bränsleförbrukning "Consumption_ _ km/L" eller "Consumption_ _ L/100 km" och visning av medelhastighet "Average" i följande ordning:

Air-temp → Battery → TCS ON eller TCSOFF → Consumption/Average_ _ km/L → Consumption/Average_ _ L/100 km → Consumption_ _ km/L → Consumption_ _ L/100 km → Average → Air-temp

För Storbritannien:

Tryck på "TRIP"-knappen för att ändra mellan visning av lufttemperatur "Air-temp", visning av batterispänning "Battery", visning av antispinnsystemets läge "TCS ON" eller "TCSOFF", visning av genomsnittlig bränsleförbrukning "Consumption/Average_ _ km/L", "Consumption/Average_ _ L/100 km" eller "Consumption/Average_ _ MPG", visning av momentan bränsleförbrukning "Consumption_ _ km/L", "Consumption_ _ L/100 km" eller "Consumption_ _ MPG" och visning av medelhastighet "Average" i följande ordning:

Air-temp → Battery → TCS ON eller TCSOFF → Consumption/Average_ _ km/L → Consumption/Average_ _ L/100 km → Consumption/Average_ _ MPG → Consumption_ _ km/L → Consumption_ _ L/100 km → Consumption_ _ MPG → Average → Air-temp

TIPS

- "Consumption/Average_ _ MPG" och "Consumption_ _ MPG" visas inte när kilometer valts som måttenhet.
- "Consumption/Average_ _ km/L", "Consumption/Average_ _ L/100 km", "Consumption_ _ km/L" och "Consumption_ _ L/100 km" visas inte när miles valts som måttenhet.

Lufttemperaturdisplay

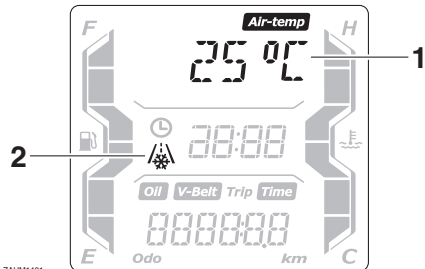

1. Lufttemperaturdisplay
2. Indikator för hal vägbanan "⚡"

Den här displayen visar lufttemperaturen från -10°C till 50°C i steg om 1°C . Indikeringen för hal vägbanan "⚡" blinkar när temperaturen ligger under 4°C . Den temperatur som visas kan avvika från den faktiska omgivningstemperaturen.

TIPS

Noggrannheten i temperaturvisningen kan påverkas av värmen från motorn vid körning i låg hastighet (under 20 km/h [12 mi/h]) eller när du stannar vid stoppljus osv.

Instrument och kontrollfunktioner

Visning av batterispänning

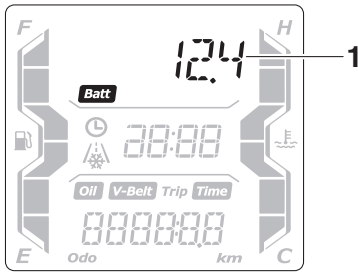

1. Visning av batterispänning

Den här displayen visar batteriets laddning.

TIPS

- Låt en Yamaha-återförsäljare ladda batteriet om motorn dras runt långsamt när startströmställaren används.
- Om "----" visas på displayen för batterispänning, be en Yamaha-återförsäljare kontrollera batteriet.

Display för antispinnsystem

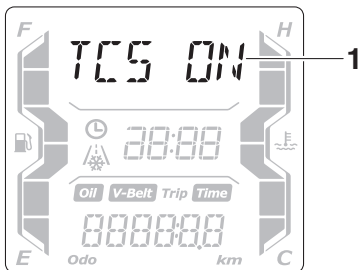

1. Display för antispinnsystem

Den här displayen visar antispinnsystemets status. (Se sidan 4-15.)

- "TCS ON": systemet är på
- "TCSOFF": systemet är av

TIPS

Det finns ett kommunikationsfel i fordonet om bara "TCS" visas. Låt en Yamaha-återförsäljare kontrollera fordonet så fort som möjligt.

Visning av genomsnittlig bränsleförbrukning

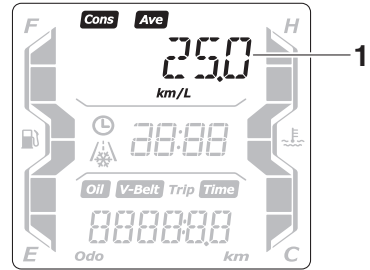

1. Visning av genomsnittlig bränsleförbrukning

Denna funktion beräknar den genomsnittliga bränsleförbrukningen sedan senaste återställningen.

Genomsnittlig bränsleförbrukning kan visas som "Consumption/Average_ _ _ km/L", "Consumption/Average_ _ _ L/100 km" eller "Consumption/Average_ _ _ MPG" (för Storbritannien).

- "Consumption/Average_ _ _ km/L": Den sträcka som i medelsnitt kan köras på 1.0 L bränsle visas.
- "Consumption/Average_ _ _ L/100 km": Den bränslemängd som i genomsnitt behövs för att köra 100 km visas.
- "Consumption/Average_ _ _ MPG" (för Storbritannien): Den sträcka som i genomsnitt kan köras på 1.0 Imp.gal bränsle visas.

Håll "INFO"-knappen intryckt i minst tre sekunder om du vill nollställa den genomsnittliga bränsleförbrukningen.

TIPS

När genomsnittlig bränsleförbrukning har återställts visas "_ _ _" tills fordonet har körts 1 km (0.6 mi).

Instrument och kontrollfunktioner

Visning av momentan bränsleförbrukning

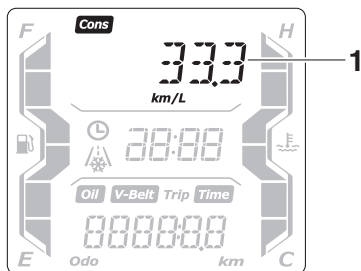

ZAUM1495

1. Visning av momentan bränsleförbrukning

Denna funktion beräknar bränslekonsumtionen under aktuella körförhållanden.

Momentan bränsleförbrukning kan visas som "Consumption_ _ _ km/L", "Consumption_ _ _ L/100 km" eller "Consumption_ _ _ MPG" (för Storbritannien).

- "Consumption_ _ _ km/L": Den sträcka som kan köras på 1.0 L bränsle under rådande körförhållanden visas.
- "Consumption_ _ _ L/100 km": Den bränslemängd som behövs för att köra 100 km under rådande körförhållanden visas.
- "Consumption_ _ _ MPG" (för Storbritannien): Den sträcka som kan köras på 1.0 Imp.gal bränsle under rådande körförhållanden visas.

TIPS

Vid körning i hastigheter under 10 km/h (6 mi/h) visas " _ _ _ ".

Display för medelhastighet

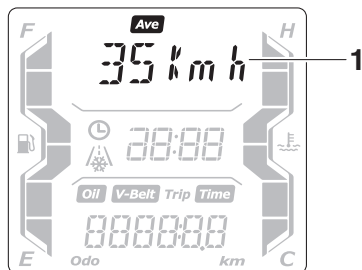

ZAUM1496

1. Display för medelhastighet

Genomsnittlig hastighet "Average_ _ _ km/h" eller "Average_ _ _ MPH" (för Storbritannien) visas.

Medelhastigheten är den totala sträckan delat med total tid (med huvudströmbrytaren i läget "ON") sedan senaste nollställningen.

Denna display visar medelhastigheten sedan senaste återställningen.

När du vill nollställa displayen för medelhastighet ska du välja den genom att trycka på "INFO"-knappen och hålla "INFO"-knappen intryckt i tre sekunder.

Funktion för varningsmeddelande

Denna funktion visar ett varningsmeddelande som motsvarar aktuell varning.

"L FUEL": Visas när det sista segmentet i bränslemätaren börjar blinka. Om "L FUEL" visas ska du tanka så snart som möjligt.

"H TEMP": Visas när det översta segmentet i mätaren för kylvätsketemperatur börjar blinka. Om "H TEMP" visas ska du stanna fordonet, stänga av motorn och låta motorn svalna.

"ICE": Visas när indikeringen för hal vägbanor "▲/▲" börjar blinka. Om "ICE" visas ska du se upp för hala vägbanor.

"OIL SERV": Visas när indikeringen för oljebyte "OIL" börjar blinka. Om "OIL SERV" visas ska du byta motorolja och sedan nollställa indikeringen och trippmätaren för oljebyte.

“V-BELT SERV”: Visas när indikeringen för V-remsbyte “V-Belt” börjar blinka. Om “V-BELT SERV” visas ska du byta V-remmen och sedan nollställa indikeringen och trippmätaren för V-remsbyte.

När det finns två eller fler varningar visas varningsmeddelandena i följande ordning:

L FUEL → H TEMP → ICE → OIL SERV → VBELT SERV → L FUEL

Styrarmaturer

Vänster

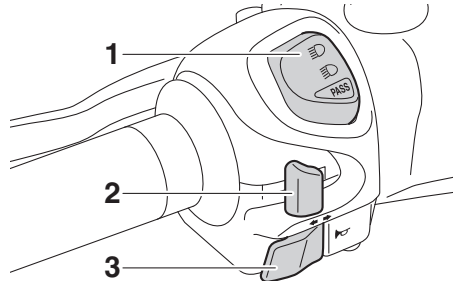

1. Avbländnings-“ \equiv 0/ \equiv 0” /ljusblink “ \equiv 0”-kontakt
2. Blinkersomkopplare “ \leftarrow / \rightarrow ”
3. Signalknapp “ HORN ”

Höger

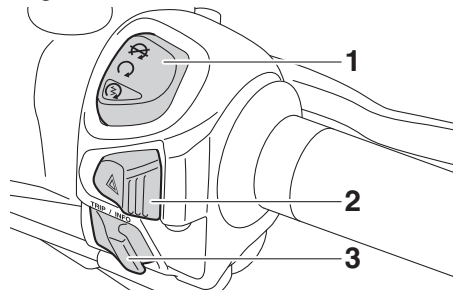

1. Stopp/Kör/Start-knapp “ $\text{X}/\text{O}/\text{G}$ ”
2. Varningsblinkersomkopplare “ \triangle ”
3. Knapp “TRIP/INFO”

Knapp för avbländning/helljusblink “ \equiv 0/ \equiv 0/PASS”

Tryck knappen till läge “ \equiv 0” för att få helljus och till läge “ \equiv 0” för att få halvljus. Om du vill blinka med helljuset trycker du på knappens “PASS”-sida när halvljuset är tätt.

Blinkersomkopplare “ \leftarrow / \rightarrow ”

För att blinka med höger blinkers, skjut knappen till “ \rightarrow ”. För att blinka med vänster blinkers, skjut knappen till “ \leftarrow ”. När du

Instrument och kontrollfunktioner

släpper knappen återgår den till sitt mittläge. För att stänga av blinkningen, tryck in knappen när den har återgått till sitt mittläge.



Signalknapp “”

MAU12501

Tryck in knappen för att ge ljudsignal.

Stopp/Kör/Start-knapp “//”

MAU54212

Ställ in knappen på “” när du vill dra igång motorn med startmotorn och tryck sedan ned knappen mot “”. Se sidan 6-2 för startinstruktioner före start av motorn. För knappen till läge “” för att stoppa motorn i en nödsituation, exempelvis om motorcykeln välter eller om gasreglaget hänger sig.

Varningsblinkersomkopplare “”

MAU78190

Använd omkopplaren om du vill slå på varningsblinkers (alla körriktningvisare blinkar samtidigt) när huvudströmbrytaren är i läget “ON” eller “”.

Varningsblinkers används för att påkalla uppmärksamhet för andra förare om du har stannat med fordonet på platser där du kan utgöra en trafikfara.

MCA10062

VIKTIGT

Använd inte varningsblinkers under någon längre tid om motorn inte är igång, eftersom batteriet kan laddas ur.

“TRIP/INFO”-knapp

MAU78491

Denna knapp används för att göra inställnings- och displayändringar i multi-funktionsmätaren. Mer information finns på sidan 4-3.

Flytta “TRIP/INFO”-knappen i riktning (a) när du vill använda “TRIP”-knappen. Flytta “TRIP/INFO”-knappen i riktning (b) när du vill använda “INFO”-knappen.

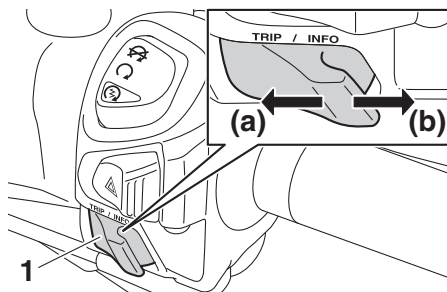

1. Knapp “TRIP/INFO”

Instrument och kontrollfunktioner

Bromshandtag till frambroms

MAU12902

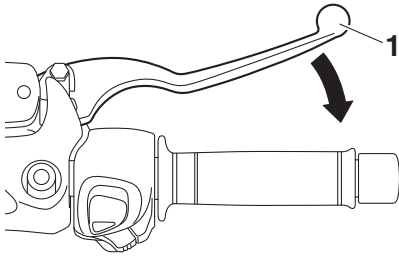

1. Bromshandtag till frambroms

Bromshandtaget till frambromsen sitter placerat på höger styrgrepp. För att bromsa med framhjulsbromsen, dra in bromshandtaget mot gashandtaget.

Bromshandtag till bakbroms

MAU12952

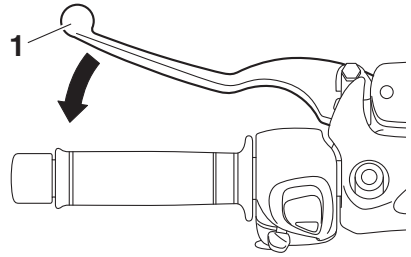

1. Bromshandtag till bakbroms

Bromshandtaget till bakbromsen sitter placerat på vänster styrgrepp. För att bromsa med bakhjulsbromsen, dra in bromshandtaget mot styrgreppet.

Instrument och kontrollfunktioner

ABS

MAU78200

Yamaha ABS (Anti-lock Brake System) består av ett dubbelt elektroniskt styrsystem som verkar oberoende på fram- och bakbromsarna.

Använd ABS-bromsarna som vanliga bromsar. En pulserande sensation kan kännas i bromshandtagen när ABS är aktiverat. I sådana fall ska du fortsätta att ansätta bromsarna och låta ABS-systemet arbeta, "pumpa" inte bromsarna eftersom det minskar bromsförmågan.

MWA16051

MCA20100

VIKTIGT

Var försiktig så att sensor eller rotor inte skadas. Om någon av dem skadas kan ABS-funktionen fungera felaktigt.

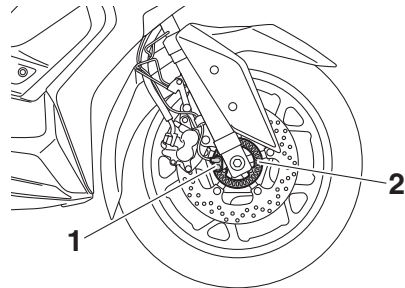

1. Framhjulets sensor
2. Framhjulets sensorrotor

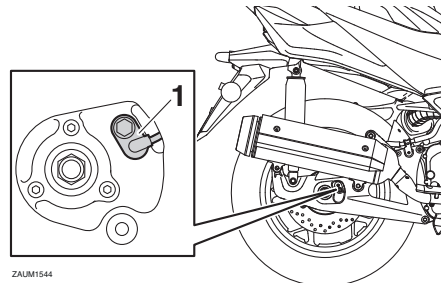

ZALM1544

1. Bakhjulssensor

4

⚠ VARNING

Håll alltid ett för hastigheten anpassat avstånd till framförvarande fordon, även om du har ABS.

- ABS fungerar bäst vid långa inbromsningssträckor.
- På vissa underlag, t.ex. ojämna vägar eller grusvägar, kan bromssträckan bli längre med ABS än utan.

ABS-funktionen övervakas av en ECU (Electronic Control Unit), som går över till konventionell inbromsning om ett fel uppstår.

TIPS

- ABS-systemet utför ett självdiagnostiktest varje gång fordonet startar efter det att huvudströmbrytaren vridits till "ON" och fordonet har körts på en hastighet av 10 km/h (6 mi/h) eller högre. Under detta test kan ett "klickande" ljud höras från fordonets främre delar, och om något av bromshandtagen ansätts bara en aning, kan en lätt vibration kännas, men detta är inget fel.
- ABS-systemet har ett testläge som gör att föraren kan känna av pulsationen i bromshandtagen när ABS-funk-

MAU78611

Antispinnsystem

Antispinnsystemet (TCS) bidrar till motorcykelns förmåga att behålla dragkraften när den accelererar på hala ytor, som t.ex. på grusvägar eller våta vägunderlag. Om givarna känner av att det bakre hjulet börjar att spinna (på ett okontrollerat sätt), så reglerar antispinnsystemet motorns kraft tills väggreppet har återställts.

När antispinn är aktiverat blinkar "TCS"-indikeringslampan. Du kan märka ändringar i motorns reaktion eller ljud från avgassystemet.

MWA18860

VARNING

Antispinnsystemet ersätter inte ansvarsfull körning enligt rådande förhållanden. Antispinnsystemet kan inte förhindra att motorcykeln förlorar dragkraften om den kör för snabbt in i kurvor, när den accelererar kraftigt i skarpa vinklar eller vid inbromsning och det kan inte förhindra framhjulet från att spinna. Precis som med alla fordon ska du vara försiktig när du närmar dig ytor som kan vara hala, och undvika verkligt hala ytor.

Ställa in antispinnsystemet

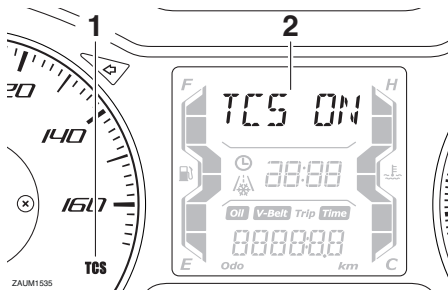

1. Antispinnsystemets indikeringslampan "TCS"
2. Display för antispinnsystem

När fordonet slås på aktiveras antispinn automatiskt.

Om du vill stänga av antispinnsystemet trycker du på "INFO"-knappen för att ändra informationsdisplayen till displayen för antispinnsystemet. Tryck sedan på "INFO"-knappen i tre sekunder. Displayen visar "TCSOFF" och "TCS"-indikatorn tänds.

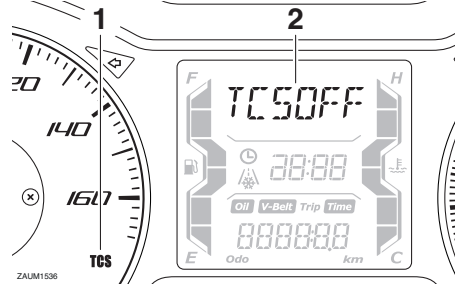

1. Antispinnsystemets indikeringslampan "TCS"
2. Display för antispinnsystem

TIPS

Stäng av antispinnsystemet om du behöver frigöra bakhjulet när fordonet har kört fast i lera, sand eller andra lösa underlag.

MCA16801

VIKTIGT

Använd bara de specificerade däck. (Se sidan 7-16.) Om olika däckstorlekar används kan antispinnsystemet inte kontrollera däckens rotation som det ska.

Återställa antispinnsystemet

Antispinnsystemet inaktiveras automatiskt under vissa förhållanden, till exempel när ett sensorfel identifieras eller när bara ett hjul kan rotera i fler än ett par sekunder. När detta händer tänds "TCS"-indikeringslampan och eventuellt även "!"-varningslampan.

Instrument och kontrollfunktioner

MAU78502

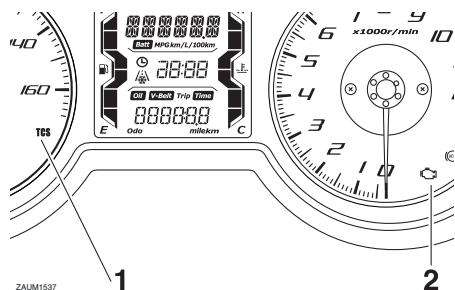

1. Antispinnsystemets indikeringslampa "TCS"
2. Varningslampa för motorproblem "🛢️"

4

TIPS

När fordonet står på mittstödet ska du inte rusa motorn under en längre tid. Annars inaktiveras antispinnsystemet automatiskt och måste nollställas.

Om antispinnsystemet inaktiveras automatiskt, prova att nollställa det enligt följande.

1. Stanna fordonet och stäng av det helt.
2. Vänta några sekunder och slå sedan på strömmen till fordonet.
3. "TCS"-indikeringslampan ska då släckas och systemet aktiveras.

TIPS

Om indikeringslampan "TCS" fortfarande lyser efter återställningen kan du fortfarande köra fordonet, men du bör låta en Yamaha-återförsäljare kontrollera fordonet så fort som möjligt.

4. Låt en Yamaha-återförsäljare kontrollera fordonet och inaktivera varningslampan "🛢️".

Tanklock

För att ta bort tanklocket

1. Vrid huvudströmbrytaren till "🛢️" när du vill öppna luckan till tanklocket.

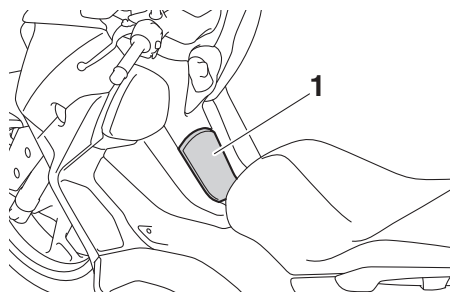

1. Lucka på tanklock
2. Vrid tanklocket moturs tills upplåsningmärket "o" kommer i linje med "▽" och dra sedan loss locket.

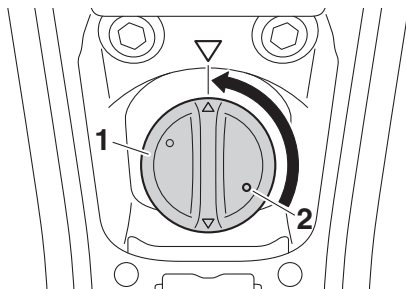

1. Tanklock
2. Upplåsningmärke "o"

För att sätta på tanklocket

1. Sätt i tanklocket i tanköppningen och vrid det medurs tills monteringsmärket "△" kommer i linje med "▽".

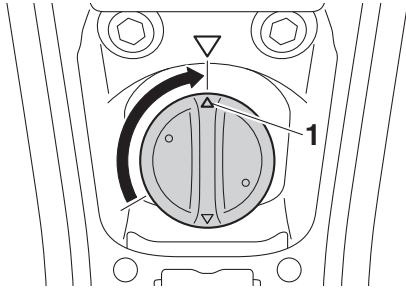

1. Monteringsmärke "△"

2. Stäng tanklocket.

MWA11092

VARNING

Se till att tanklocket är ordentligt stängt när du har tankat färdigt. Bränsleläckor utgör en brandrisk.

Bränsle

Se till att det finns tillräckligt med bensin i tanken.

MWA10882

VARNING

Bensin och bensinångor är mycket användbara. Följ instruktionerna nedan för att undvika brand och explosioner samt minska risken för personskador när du tankar.

1. Stäng av motorn och kontrollera att det inte sitter någon på fordonet innan du tankar. Tanka inte när du röker eller befinner dig i närheten av gnistor, öppna lågor eller andra antändningskällor som t.ex. styrlågor på vattenvärmare eller torktumlare.
2. Fyll inte på för mycket i tanken. Sluta tanka när bränslet når påfyllningsrörets nederdel. Eftersom bränsle utvidgas när det värms upp kan värme från motorn eller solen göra att bränsle läcker ut ur bränsletanken.

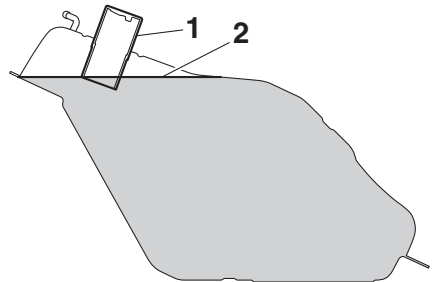

1. Bränsletankens påfyllningsrör
2. Maximal bränslenivå
3. Torka omedelbart upp eventuellt spillt bränsle. **VIKTIGT: Torka omedelbart av bränsle som spillts med en ren, torr, mjuk trasa eftersom bränsle kan försämra målade ytor och plaster.** [MCA10072]
4. Se till att tanklocket stängs ordentligt.

Instrument och kontrollfunktioner

! VARNING

MWA15152

Bensin är giftigt och kan orsaka personskador eller dödsfall. Var försiktig när du hanterar bensin. Sug aldrig upp bensin med munnen. Om du råkar svälja bensin, inandas mycket bensinångor eller får bensin i ögonen, ska du genast uppsöka läkare. Om du får bensin på huden ska du tvätta området med tvål och vatten. Byt kläder om du får bensin på kläderna.

MAU75300

Rekommenderat bränsle:

Blyfri bensin, premium (gasohol [E10] kan användas)

Tankvolym:

13 L (3.4 US gal, 2.9 Imp.gal)

Reservtank, mängd:

2.4 L (0.63 US gal, 0.53 Imp.gal)

MCA11401

VIKTIGT

Använd bara blyfri bensin. Om du använder bensin som inte är blyfri kan allvariga skador uppstå på motorn, exempelvis ventiler, kolringar och avgassystem.

- Kontrollera att bensinmunstycket har samma märkning när du tankar.

Din Yamaha motor har konstruerats för att köra på blyfri premiumbensin med ett oktantal på 95 eller högre. Om motorn knackar (eller spikar) bör du använda ett bränsle av annat märke. Om du använder blyfri bensin kommer tändstiftens livslängd att förlängas och underhållskostnaderna minskar.

Gasohol

Det finns två typer av gasohol: en som innehåller etanol och en som innehåller metanol. Bensin som innehåller etanol kan användas om etanolinnehållet inte överstiger 10 % (E10). Bensin som innehåller metanol rekommenderas ej av Yamaha eftersom den kan åstadkomma skador på bränslesystemet eller orsaka problem med fordonets prestanda.



TIPS

- Detta märke identifierar det bränsle som rekommenderas för fordonet enligt EU-förordning (EN228).

Bränsletankens överfyllnings-slang

MAU58301

MAU13447

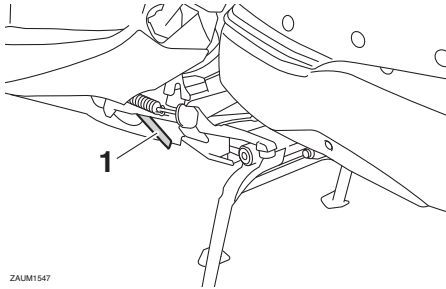

ZALM1547

1. Bränsletankens överfyllningsslang

Innan du använder fordonet:

- Kontrollera anslutningen och dragningen av bränsletankens överfyllningsslang.
- Kontrollera att bränsletankens överfyllningsslang inte är skadad eller har sprickor, och byt vid behov.
- Kontrollera att bränsletankens överfyllningsslang inte är tilltäppt, och rengör vid behov.

Katalysatorer

Detta fordon är utrustat med en katalysator i avgassystemet.

MWA10863

! VARNING

Avgassystemet är hett efter körning. För att förhindra brandrisk och brännskador:

- Parkera inte i närheten av brandfarliga områden som gräs eller annat material som lätt kan antändas.
- Parkera på en plats där fotgängare eller barn inte kan komma i kontakt med det heta avgassystemet.
- Försäkra dig om att avgassystemet har kallnat innan du arbetar med det.
- Låt inte motorn gå på tomgång i mer än några minuter. Lång tomgångskörning kan göra att värme byggs upp.

MCA10702

VIKTIGT

Använd bara blyfri bensin. Om du använder bensin som inte är blyfri kan katalysatorn ta skada.

Instrument och kontrollfunktioner

MAU78514

Förvaringsfack

Den här modellen är utrustad med 3 förvaringsfack. De främre förvaringsfacken och det bakre förvaringsfacket är placerade enligt bilden.

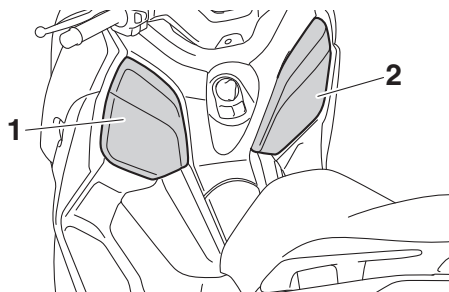

1. Förvaringsfack A
2. Förvaringsfack B

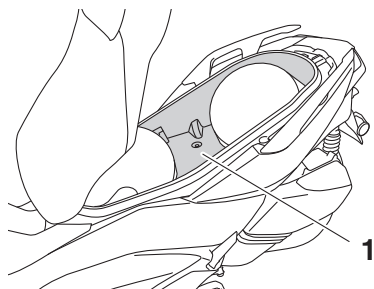

1. Bakre förvaringsfack

TIPS

- Förvaringsfack A måste öppnas med det smarta nyckelsystemet. (Se sidan 3-9.)
- Sadeln/det bakre förvaringsfacket kan öppnas med det smarta nyckelsystemet eller den mekaniska nyckeln.
- Vissa hjälmar kan inte förvaras i det bakre förvaringsfacket på grund av sin storlek eller form.

Förvaringsfack A

Vrid huvudströmbrytaren till "OPEN" och tryck på "LID" när du vill öppna förvaringsfack A.

Tryck på förvaringsfackets lucka tills den stängs när du vill stänga förvaringsfack A.

Förvaringsfack B

Tryck luckan på förvaringsfack B inåt för att låsa upp luckan och dra i luckan när du vill öppna förvaringsfacket.

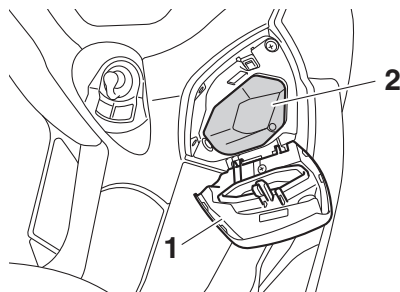

1. Lucka
2. Förvaringsfack

Tryck luckan på förvaringsfack B tillbaka till ursprungsläget när du vill stänga förvaringsfacket.

Sadel/bakre förvaringsfack

Öppna sadeln/det bakre förvaringsfacket med huvudströmbrytaren

Vrid huvudströmbrytaren till "OPEN" och tryck på "SEAT".

Öppna sadeln/det bakre förvaringsfacket med den mekaniska nyckeln

1. Öppna skyddet till nyckelhålet.

Instrument och kontrollfunktioner

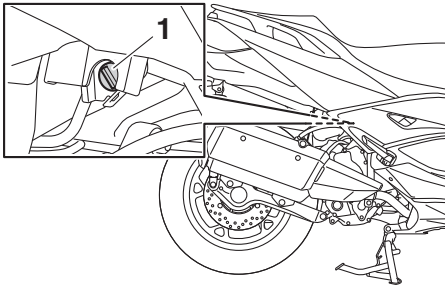

1. Skydd över nyckelhål
2. För in den mekaniska nyckeln i sadellåset och vrid nyckeln medurs.

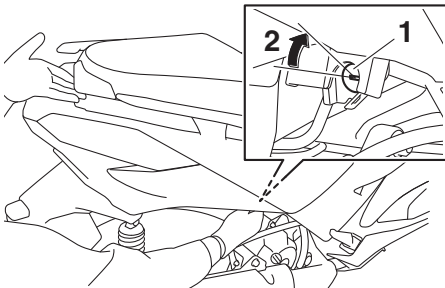

1. Sadellås
2. Lås upp.

TIPS

Kom ihåg att stänga sadeln och alla förvaringsutrymmen innan du kör iväg.

MCA24020

VIKTIGT

Se till att skyddet för nyckelhålet sitter på när den mekaniska nyckeln inte används.

MCA21150

VIKTIGT

Tänk på följande när du använder förvaringsfacket.

- Eftersom förvaringsfacket tar upp och lagrar värme från solen och/eller motorn, bör du inte förvara föremål som är känsliga för värme, förbrukningsartiklar eller antändbara artiklar i det.

- För att undvika att fukt sprids i förvaringsfacket bör du lägga fuktiga föremål i en plastpåse innan du lägger dem i förvaringsfacket.
- Eftersom förvaringsfacket kan bli blött när fordonet tvättas bör du lägga de saker som du förvarar där i en plastpåse.
- Förvara ingenting av värde eller som är ömtåligt i förvaringsfacket.

MWA18950

! VARNING

- Överskrid inte lastgränsen på 1 kg (2.2 lb) för förvaringsfack A.
- Överskrid inte lastgränsen på 0.5 kg (1.1 lb) för förvaringsfack B.
- Överskrid inte lastgränsen på 5 kg (11 lb) i det bakre förvaringsfacket.
- Överskrid inte lastgränsen på 184 kg (406 lb) för fordonet.

Instrument och kontrollfunktioner

MAU78521

Vindruta

Vindrutans höjd kan ställas in på två olika lägen för att passa föraren.

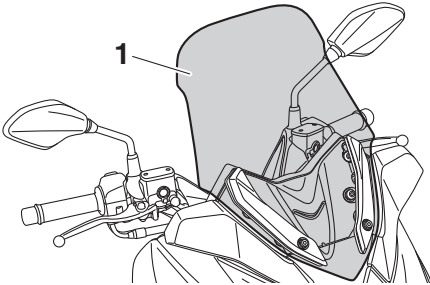

1. Vindruta

För att ändra vindrutans höjd till det högsta läget

1. Ta bort åtkomstskydden genom att lossa snabbfästena.

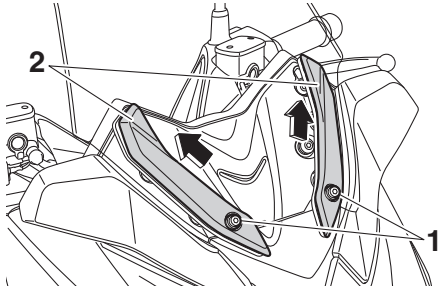

1. Snabbfäste
2. Åtkomstlucka till bult

2. Ta bort vindrutans höjdhjulet genom att lossa bultarna.

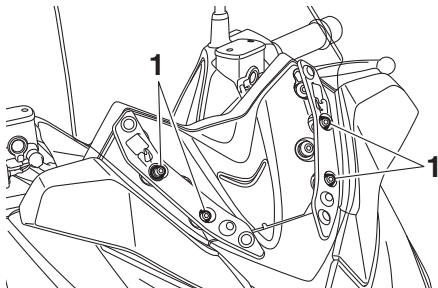

1. Bult

3. Ta bort bultarna och skruva sedan i bultarna i önskat läge.

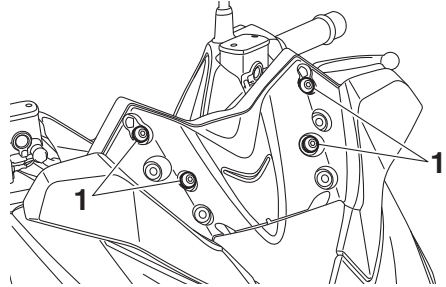

1. Bult

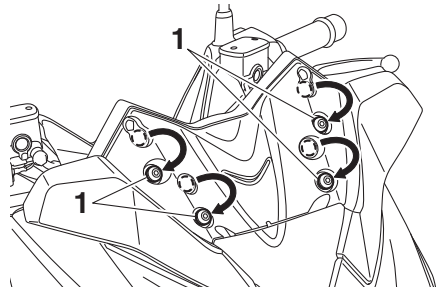

1. Bult

4. Montera vindrutans höjdhjulet i högt läge genom att skruva i bultarna och dra åt dem enligt angivet åtdragningsmoment. **VARNING! En lös vindruta kan leda till en olycka. Se till att skruvarna dras åt till specificerat moment.**

[MWA15511]

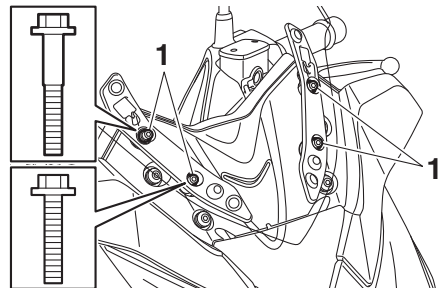

1. Bult

Instrument och kontrollfunktioner

Åtdragningsmoment:

Bult till vindruta:

8 N·m (0.8 kgf·m, 5.9 lb·ft)

5. Sätt tillbaka åtkomstskydden och montera snabbfästena.

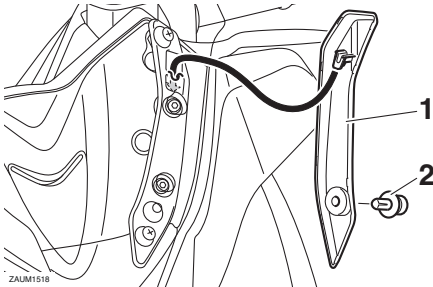

1. Åtkomstlucka till bult
2. Snabbfäste

För att ändra vindrutans höjd till det lägsta läget

1. Ta bort åtkomstskydden genom att lossa snabbfästena.
2. Ta bort vindrutans höjd genom att lossa bultarna.
3. Ta bort bultarna och skruva sedan in bultarna i önskat läge.

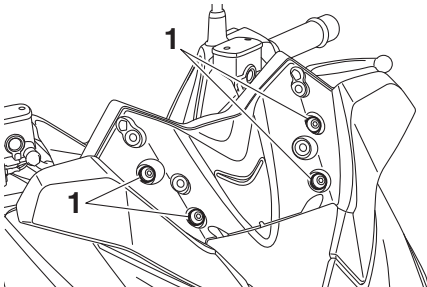

1. Bult

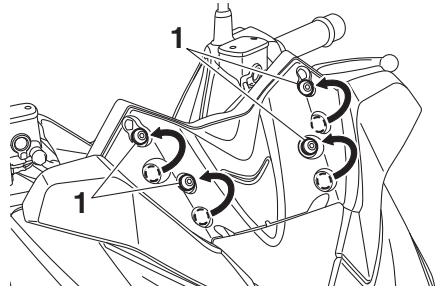

1. Bult

4. Montera vindrutans höjd i lågt läge genom att skruva in bultarna och dra åt dem enligt angivet åtdragningsmoment. **VARNING! En lös vindruta kan leda till en olycka. Se till att skruvarna dras åt till specificerat moment.**

[MWA15511]

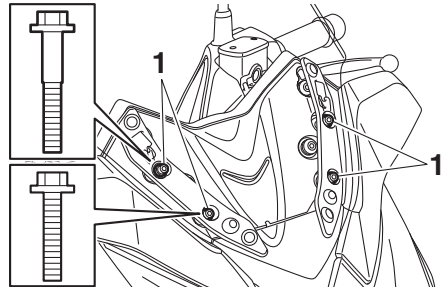

1. Bult

Åtdragningsmoment:

Bult till vindruta:

8 N·m (0.8 kgf·m, 5.9 lb·ft)

5. Sätt tillbaka åtkomstskydden och montera snabbfästena.

Instrument och kontrollfunktioner

MAU46833

MAU14893

Styrets läge

Styret kan justeras till ett av två lägen för att anpassas efter förarens behov. Låt en Yamaha-återförsäljare justera styrets position.

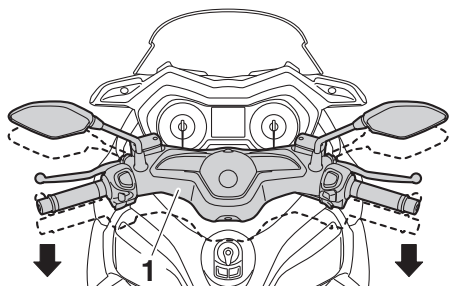

1. Styre

Justering av stötdämpare

MWA10211



Justera alltid båda stötdämparna lika. I annat fall kan du få dålig stabilitet på motorcykeln vilket kan leda till att du förlorar kontrollen på motorcykeln.

Stötdämparna är utrustade med en justeringsring för fjäderförspänningen.

MCA10102

VIKTIGT

Vrid inte utöver de maximala och minimala inställningarna, det kan skada mekanismen.

Justera fjäderförspänningen på följande sätt.

För att öka fjäderförspänningen och därigenom göra fjädringen hårdare vrider du justeringsringen på stötdämparen i riktning (a). För att minska fjäderförspänningen och därigenom göra fjädringen mjukare vrider du justeringsringen på stötdämparen i riktning (b).

- Rikta in lämpligt spår i justeringsringen med lägesindikeringen på stötdämparen.
- Använd det specialverktyg för fjäderförspänningen som du fick med i ägarens verktygssats för att justera.

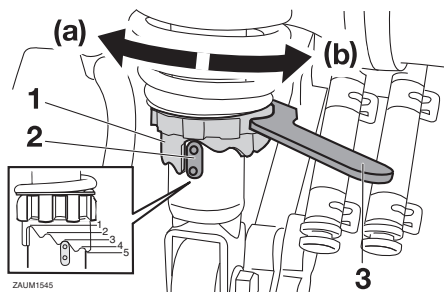

1. Lägesindikering
2. Justeringsring för fjäderförspänning
3. Justerverktyg för fjäderförspänning

Fjäderförspänning:

Minimum (mjuk):

1

Standard:

3

Maximum (hård):

5

Sidostöd

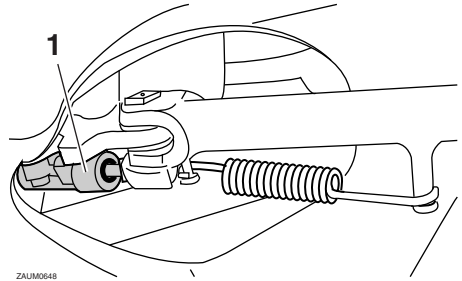

ZAJM0648

1. Sidostödets kontakt

Sidostödet är placerat på ramens vänstra sida. Fäll upp stödet och fäll ner det med foten medan du håller motorcykeln upprätt.

TIPS

Den inbyggda kontakten i sidostödet är en del av avstängningssystemet för tändkretsen som stänger av tändningen i vissa situationer. (Se följande avsnitt för en förklaring av avstängningssystemet för tändkretsen.)

MWA10242

VARNING

Motorcykeln får inte köras med sidostödet nerfällt, eller om sidostödet inte kan fällas upp ordentligt (eller inte stannar kvar i uppfällt läge) eftersom sidostödet kan komma i kontakt med marken och störa föraren, som då kan förlora kontrollen över motorcykeln. Yamahas avstängningssystem för tändkrets har utvecklats för att hjälpa föraren att uppfylla det ansvar som ställs att fälla upp sidostödet innan motorcykeln körs iväg. Kontrollera därför detta system regelbundet och låt en Yamaha-återförsäljare reparera det om det inte fungerar på rätt sätt.

Avstängningssystem för tändkrets

Tändkretsens avstängningssystem drivs tillsammans med sidostödets och bromsljusets kontakter. Det har följande funktioner.

- Det förhindrar att motorn startar när sidostödet är nedfällt.
- Det förhindrar att motorn startar om bromsarna inte är ansatta.
- Det stoppar motorn när sidostödet fälls ned.

Kontrollera regelbundet funktionen på avstängningssystemet för tändkrets enligt följande förfarande.

Instrument och kontrollfunktioner

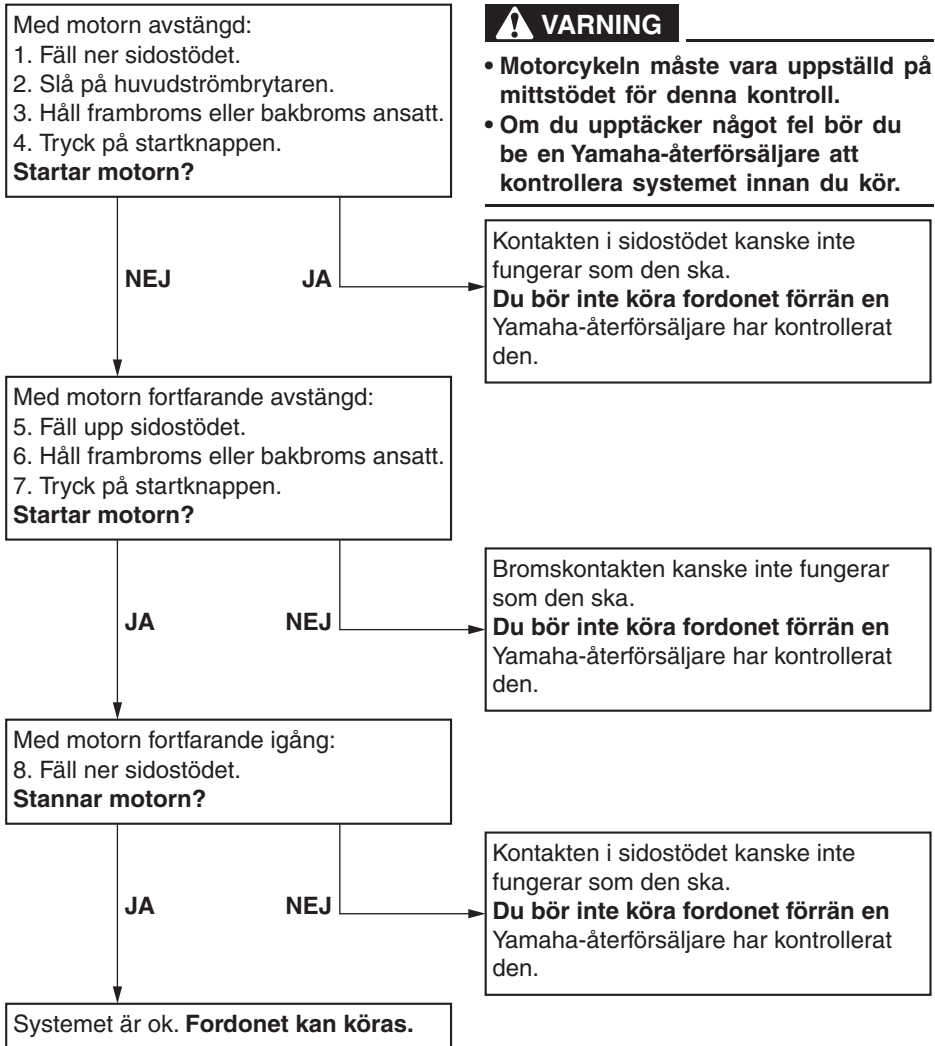

Instrument och kontrollfunktioner

Likströmsuttag

MAU78213

MWA14361

! VARNING

För att förhindra elstötar och kortslutning ska du se till att locket sitter på strömuttaget när det inte används.

VIKTIGT

MCA15432

Det tillbehör som är anslutet till strömuttaget ska inte användas när motorn är avstängd och belastningen får aldrig överstiga 12 W (1 A) eftersom säkringen då kan gå eller batteriet laddas ur.

Fordonet är utrustat med ett likströmsuttag i förvaringsfack A.

Ett tillbehör på 12 V som är anslutet till strömuttaget kan användas när huvudströmbrytaren är i läget "ON" men det bör bara användas när motorn är igång.

För att använda strömuttaget

1. Öppna förvaringsfack A. (Se sidan 3-9.)
2. Stäng av huvudströmbrytaren.
3. Ta av locket till strömuttaget.

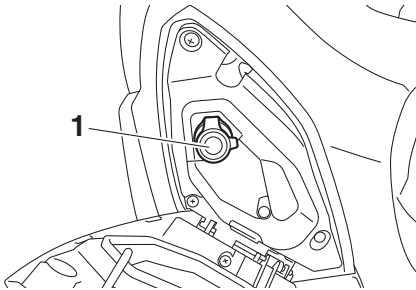

1. Lock till strömuttaget

4. Stäng av tillbehöret.
5. Sätt i tillbehörets kontakt i strömuttaget.

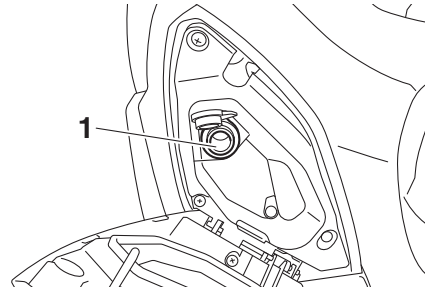

1. Strömuttag

6. Slå på huvudströmbrytaren och starta sedan motorn. (Se sidan 6-2.)
7. Slå på tillbehöret.

För din egen säkerhet – kontroller före körning

MAU63440

Inspektera fordonet före varje användningstillfälle så att det är i säkert skick. Följ alltid de inspektions- och underhållsprocedurer samt scheman som beskrivs i ägarhandboken.

MWA11152

VARNING

Risken för en olycka eller egendomsskador ökar om du inte inspekterar och underhåller fordonet på rätt sätt. Kör inte fordonet om du stöter på några problem. Låt en Yamaha-återförsäljare se över fordonet om ett problem inte kan åtgärdas med procedurerna som beskrivs i den här handboken.

Kontrollera följande punkter innan fordonet körs:

ARTIKEL	KONTROLLER	SIDAN
Bränsle	<ul style="list-style-type: none">• Kontrollera bränslenivån i tanken.• Fyll på om det behövs.• Kontrollera om det finns läckage i bränsleledningarna.• Kontrollera att bränsletankens överströmningsslang inte är skadad, är igensatt eller har sprickor, och kontrollera slanganslutningen.	4-17, 4-19
Motorolja	<ul style="list-style-type: none">• Kontrollera oljenivån i motorn.• Fyll på, vid behov, med rekommenderad olja till rätt nivå.• Kontrollera om det läcker någon olja.	7-9
Olja i slutväxel	<ul style="list-style-type: none">• Kontrollera om det läcker någon olja.	7-11
Kylvätska	<ul style="list-style-type: none">• Kontrollera kylvätskenivån i kylvätskebehållaren.• Fyll på, vid behov, med rekommenderad kylvätska till rätt nivå.• Kontrollera om kylsystemet läcker.	7-12
Frambroms	<ul style="list-style-type: none">• Kontrollera funktionen.• Om den känns mjuk eller fjädrar, be en Yamaha-återförsäljare att lufta bromssystemet.• Kontrollera om bromsbeläggen är slitna.• Byt vid behov.• Kontrollera vätskenivån i behållaren.• Fyll på specificerad bromsvätska till rätt nivå vid behov.• Kontrollera om hydraulsystemet läcker.	7-18, 7-19, 7-19
Bakbroms	<ul style="list-style-type: none">• Kontrollera funktionen.• Om den känns mjuk eller fjädrar, be en Yamaha-återförsäljare att lufta bromssystemet.• Kontrollera om bromsbeläggen är slitna.• Byt vid behov.• Kontrollera vätskenivån i behållaren.• Fyll på specificerad bromsvätska till rätt nivå vid behov.• Kontrollera om hydraulsystemet läcker.	7-18, 7-19, 7-19
Gashandtag	<ul style="list-style-type: none">• Kontrollera att det går mjukt.• Kontrollera gashandtagets spel.• Vid behov, låt en Yamaha-återförsäljare justera gashandtagets spel och smörja kabeln samt gashandtagets mekanism.	7-15, 7-22

För din egen säkerhet – kontroller före körning

ARTIKEL	KONTROLLER	SIDAN
Reglagekablar	<ul style="list-style-type: none">• Kontrollera att det går mjukt.• Smörj om det behövs.	7-21
Hjul och däck	<ul style="list-style-type: none">• Kontrollera om de är skadade.• Kontrollera mönsterdjup och däckens skick.• Kontrollera lufttrycket.• Korrigera vid behov.	7-16, 7-18
Bromshandtag	<ul style="list-style-type: none">• Kontrollera att det går mjukt.• Smörj ledpunkterna om det behövs.	7-22
Mittstöd, sidostöd	<ul style="list-style-type: none">• Kontrollera att det går mjukt.• Smörj ledpunkterna om det behövs.	7-23
Ramfästen	<ul style="list-style-type: none">• Kontrollera att alla muttrar, bultar och skruvar är ordentligt åtdragna.• Dra åt om det behövs.	—
Instrument, belysning, signaler och kontakter	<ul style="list-style-type: none">• Kontrollera funktionen.• Korrigera vid behov.	—
Sidostödets kontakt	<ul style="list-style-type: none">• Kontrollera funktionen på avstängningssystemet för tändkrets.• Låt en Yamaha-återförsäljare kontrollera fordonet om systemet inte fungerar som det ska.	4-25

Hantering och viktiga punkter vid körning

MAU15952

MAU78221

Läs noga igenom handboken så att du lär dig alla reglage. Fråga en Yamaha-återförsäljare om det finns ett reglage eller en funktion som du inte förstår.

MWA10272

VARNING

Om du inte är bekant med reglagen kan du förlora kontrollen över fordonet vilket kan leda till en olycka eller personskada.

TIPS

Denna modell är utrustad med en lutningsgivare som stänger av motorn vid en vältning. I detta fall tänds varningslampan för motorproblem, men det beror inte på fel-funktion. Innan du startar motorn stänger du av huvudströmbrytaren och slår sedan på den igen för att återställa varningslampan för motorproblem. Om detta inte görs kommer motorn inte att starta även om motorn går runt när startknappen trycks in.

Hantering och viktiga punkter vid körning

Start av motorn

MAU78231

MCA10251

VIKTIGT

Se sidan 6-5 för information om inkörning av motorn innan du tar fordonet i drift första gången.

För att avstängningssystemet för tändkrets ska tillåta att motorn får startas, måste sidostödet vara uppfällt. (Se sidan 4-26.)

1. Slå på huvudströmbrytaren och kontrollera att stopp/kör/start-knappen är inställd på "○".

Följande varningslampor och indikeringslampor bör lysa ett par sekunder för att sedan slockna.

- Varningslampa för motorproblem
- Antispinnsystemets indikeringslampa
- Indikatorlampa för smart nyckel-system

TIPS

ABS-varningslampan ska tändas och lysa tills fordonet når en hastighet på 10 km/h (6 mi/h) eller högre.

MCA22510

VIKTIGT

Se sidan 4-1 för information om hur du kontrollerar varnings- och indikatorlampornas kretsar om en varnings- eller indikatorlampa inte fungerar så som beskrivs ovan.

2. Stryp gasen.
3. Ansätt fram- eller bakbromsen och tryck på "⊗"-sidan av stopp/kör/start-knappen. Släpp den när motorn startar.

TIPS

Släpp startknappen efter 5 sekunder om motorn inte startar. Vänta i 10 sekunder tills batterispänningen återställs innan du trycker på startknappen igen.

MCA11043

VIKTIGT

För att motorn ska hålla så länge som möjligt bör du undvika kraftiga accelerationer så länge som motorn är kall!

Hantering och viktiga punkter vid körning

Ivägkörning

MAU45093

1. Håll bakbromshandtaget intryckt med vänster hand och ta tag i handtaget med din högra hand och för slutligen skotern av mittstödet.

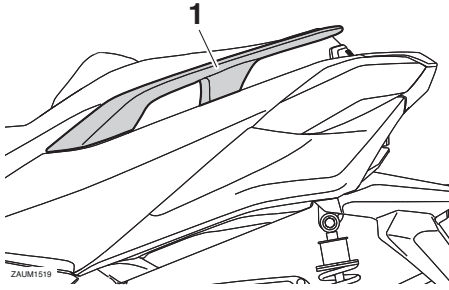

1. Handtag

2. Sitt grensle över sadeln och ställ in backspeglarna.
3. Sätt på blinkersen.
4. Kontrollera trafiksituationen och vrid sedan gasen (höger handtag) sakta för att köra iväg.
5. Stäng av blinkersen.

Acceleration och retardation

MAU16782

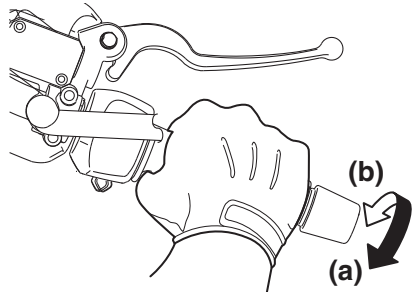

Du kan variera hastigheten genom att vrida på gashandtaget. För att öka hastigheten, vrid gashandtaget i riktning (a). För att minska hastigheten, vrid gashandtaget i riktning (b).

Hantering och viktiga punkter vid körning

Inbromsning

MAU16794

MAU16821

MWA10301

! VARNING

- Undvik att bromsa hårt eller plötsligt (speciellt om du lutar dig åt någon sida), eftersom skotern kan sladda eller välta.
- Järnvägs korsningar, spårvagnsspår, järnplattor vid vägarbeten och brunnslock kan bli extremt hala när de är våta. Sakta därför ned och kör över dem försiktigt.
- Kom ihåg att det kan vara mycket svårt att bromsa på vått väglag.
- Kör försiktigt i nedförsbacke eftersom en inbromsning då kan vara mycket svårt.

Tips för att sänka bränsleförbrukningen

Bränsleförbrukningen beror i stor utsträckning på hur du kör. Här får du några tips för att hålla bränsleförbrukningen nere:

- Undvik höga varvtal under acceleration.
- Undvik höga varvtal när motorn inte är belastad.
- Stäng av motorn i stället för att låta den gå på tomgång länge (exempelvis i trafikstockningar, vid trafikljus och vid järnvägsövergångar).

6

1. Vrid av gasen helt.
2. Ansätt både frambroms och bakbroms samtidigt genom att dra in bromshandtagen sakta.

Fram

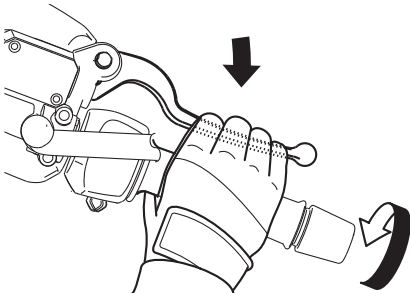

Bak

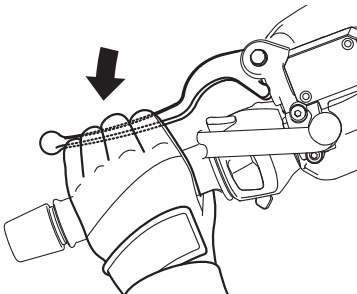

Hantering och viktiga punkter vid körning

MAU16831

MAUN1421

Inkörning av motorn

Den viktigaste tiden för motorns livslängd är mellan 0 och 1000 km (600 mi). Av denna anledning bör du läsa detta material noga. Eftersom motorn är helt ny bör den inte belastas för hårt under de första 1000 km (600 mi). De olika delarna i motorn slits in och polerar varandra till rätta driftstoleranser. Under denna period bör du undvika att ha fullgas eller belasta motorn på sådant sätt att motorn kan överhettas.

MAUS1841

0–500 km (0–300 mi)

Undvik att varva över 5000 v/min under längre perioder.

500–1000 km (300–600 mi)

Undvik att varva över 7500 v/min under längre perioder. **VIKTIGT:** Efter 1000 km (600 mi) körning bör du byta motorolja samt olja och oljefilterelement i slutväxeln. [MCA12932]

1000 km (600 mi) och därefter

Fordonet kan nu köras normalt.

MCA10311

VIKTIGT

- Undvik att varva motorn över det röda fältet på varvräknaren.
- Om det uppstår något problem med motorn under inkörningstiden bör du omedelbart ta kontakt med en Yamaha-återförsäljare som får kontrollera orsaken.

Parkering

När du parkerat ska du stänga av strömmen till fordonet och sedan stänga av den smarta nyckeln.

TIPS

Även om fordonet är parkerat på ett ställe som åtskiljs av ett staket eller ett skyltfönster i en butik kan andra människor starta motorn och köra fordonet om den smarta nyckeln är inom räckvidd. Stäng av den smarta nyckeln när du lämnar fordonet. (Se sidan 3-5.)

Om stödet fälls ner när motorn är igång stannar motorn och ljudsignalen låter i cirka 1 minut. Ljudsignalen tystnar om du stänger av strömmen till fordonet eller faller upp stödet.

TIPS

- Se till att vrida huvudströmbrytaren till "OFF" eller "I" innan du lämnar fordonet. Annars kan batteriet laddas ur.
- Du kan ställa in sidostödets varnings-signal så att den inte aktiveras. Kontakta din Yamaha-återförsäljare.

MWA10312

VARNING

- Eftersom motorn och avgasröret kan bli mycket varma bör du inte parkera där fotgängare eller barn kan nudda delarna och få brännskador.
- Parkera inte i en backe eller på mjukt underlag eftersom fordonet då kan välta, vilket ökar risken för bränsläckor och brand.
- Parkera inte i närheten av gräs eller andra material som kan fatta eld.

Periodiskt underhåll och justering

MAUS1824

Regelbunden kontroll, justering och smörjning håller ditt fordon i trafiksäkert och gott skick. Fordonets ägare/föraren ansvarar för säkerheten. De viktigaste punkterna för kontroll, justering och smörjning av fordonet beskrivs på sidorna som följer.

De tidsintervall som finns angivna i tabellen för regelbundet underhåll bör enbart ses som rekommendationer under normala körförhållanden. Underhåll kanske måste utföras oftare beroende på väder, vägförhållanden, geografiskt läge och körstil.

MWA10322

VARNING

Risken för personskador eller dödsfall när fordonet underhålls eller körs kan öka om fordonet inte sköts eller underhålls på rätt sätt. Låt en Yamaha-återförsäljare utföra service om du inte är van vid fordonsunderhåll.

MWA15123

VARNING

Stäng av motorn när underhåll utförs om inte annat anges.

- När motorn är igång finns det rörliga delar i den där kroppsdelar eller kläder kan fastna och elektriska delar som kan orsaka elektriska stötar eller brand.
- Om motorn körs när underhåll utförs kan det leda till ögonskador, brännskador, brand eller kolmonoxidförgiftning – eventuellt med dödlig utgång. Mer information om kolmonoxidförgiftning finns på sidan 1-2.

MWA10331

VARNING

Denna skoter är konstruerad enbart för körning på asfalterad väg. Om skotern körs i onormalt dammig, lerig eller blöt miljö kan luftfiltret behövas rengöras el-

ler bytas oftare, i annat fall kommer motorn att förslitas snabbt. Kontakta en Yamaha-återförsäljare för att rådgöra om underhållsintervallen.

MWA15461

VARNING

Bromsskivor, bromsok, trummor, och bromsbelägg kan bli mycket varma under användning. Låt bromskomponenterna kallna innan du rör vid dem för att undvika brännskador.

Avgasreglering ger inte bara renare luft utan är även viktigt för korrekt motorfunktion och maximala prestanda. Arbeten som gäller avgasreglering indelas separat i tabellerna över regelbundet underhåll nedan. För sådana underhållsarbeten krävs specialiserade data, kunskaper och utrustningar. Underhåll, byte och reparation av enheter och system för avgasreglering ska utföras av verkstäder eller personer som är certifierade (om tillämpligt). Yamaha-återförsäljare är utbildade och utrustade att utföra sådana arbeten.

Ägarens verktygssats

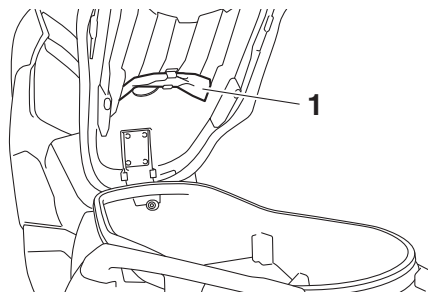

1. Ägarens verktygssats

Ägarens verktygssats finns placerad under sadeln. (Se sidan 3-9.)

Den serviceinformation som finns i denna handbok och de verktyg som finns i ägarens verktygssats är till för att hjälpa dig under arbeten med förebyggande skötsel och vid mindre reparationer. Du kan emellertid behöva ytterligare verktyg, som exempelvis en momentnyckel, för att genomföra vissa skötselarbeten på rätt sätt.

TIPS

Om du inte har tillgång till dessa verktyg eller inte har tillräcklig erfarenhet för ett speciellt arbete, kan du be en Yamaha-återförsäljare att utföra det åt dig.

Periodiskt underhåll och justering

MAU71020

TIPS

- De årliga kontrollerna måste genomföras varje år, utom då en kilometerbaserad skötsel, eller för UK, en milebaserad skötsel, genomförs i stället.
- Från 30000 km (17500 mi) bör skötselintervallen upprepas med början från 6000 km (3500 mi).
- De punkter som är markerade med en asterisk bör utföras av en Yamaha-återförsäljare eftersom dessa punkter kräver användande av specialverktyg, data och tekniska kunskaper.

MAU71060

Tabell över regelbunden skötsel för emissionssystemet

NR.	ARTIKEL	KONTROLLPUNKT ELLER SKÖTSELARBETE	MÄTARSTÄLLNING					ÅRLIG KONTROLL
			X 1000 km		X 1000 mi			
			1	6	12	18	24	
			1	6	12	18	24	
			0.6	3.5	7	10.5	14	
1	* Bränsleledning	<ul style="list-style-type: none"> • Kontrollera bensinslangarna om de har sprickor eller andra skador. • Byt vid behov. 		√	√	√	√	√
2	* Tändstift	<ul style="list-style-type: none"> • Kontrollera skicket. • Justera gapet och rengör. 		√		√		
		<ul style="list-style-type: none"> • Byt ut. 			√		√	
3	* Ventilspel	<ul style="list-style-type: none"> • Kontrollera och justera. 		√	√	√	√	
4	* Bränsleinsprutning	<ul style="list-style-type: none"> • Kontrollera tomgångsvarvtalet. 	√	√	√	√	√	√
5	* Avgassystem	<ul style="list-style-type: none"> • Kontrollera om det finns läckor. • Dra åt om det behövs. • Byt packning vid behov. 	√	√	√	√	√	

Periodiskt underhåll och justering

MAU71361

Tabell över allmän skötsel och smörjning

NR.	ARTIKEL	KONTROLLPUNKT ELLER SKÖTSELARBETE	MÄTARSTÄLLNING					ÅRLIG KONTROLL
			X 1000 km					
			1	6	12	18	24	
		X 1000 mi	0.6	3.5	7	10.5	14	
1	* Kontroll med diagnostiskt system	<ul style="list-style-type: none"> Utför en dynamisk kontroll med Yamahas diagnostikverktyg. Kontrollera felkoderna. 	√	√	√	√	√	√
2	* Luftfilter	<ul style="list-style-type: none"> Byt ut. 			√		√	
3	Luftfilterhusets slang	<ul style="list-style-type: none"> Rengör. 	√	√	√	√	√	
4	* Luftfilter i V-rems- huset	<ul style="list-style-type: none"> Rengör. Byt vid behov. 		√	√	√	√	√
5	* Frambroms	<ul style="list-style-type: none"> Kontrollera funktionen, vätskenivån och eventuellt läckage. Byt ut bromsbeläggen om det behövs. 	√	√	√	√	√	√
6	* Bakbroms	<ul style="list-style-type: none"> Kontrollera funktionen, vätskenivån och eventuellt läckage. Byt ut bromsbeläggen om det behövs. 	√	√	√	√	√	√
7	* Bromsslangar	<ul style="list-style-type: none"> Kontrollera om de har sprickor eller andra skador. 		√	√	√	√	√
		<ul style="list-style-type: none"> Byt ut. 	Vart 4:e år					
8	* Bromsvätska	<ul style="list-style-type: none"> Byt. 	Vartannat år					
9	* Hjul	<ul style="list-style-type: none"> Kontrollera om de är skeva eller har skador. Byt vid behov. 		√	√	√	√	
10	* Däck	<ul style="list-style-type: none"> Kontrollera mönsterdjup och om de har skador. Byt vid behov. Kontrollera lufttrycket. Korrigera vid behov. 		√	√	√	√	√
11	* Hjullager	<ul style="list-style-type: none"> Kontrollera lagerspel och om de har skador. 		√	√	√	√	
12	* Styrlager	<ul style="list-style-type: none"> Kontrollera om lageruppsättningarna är lösa. 	√	√	√	√		
		<ul style="list-style-type: none"> Fyll på lagom med litiumbaserat fett. 					√	

Periodiskt underhåll och justering

NR.	ARTIKEL	KONTROLLPUNKT ELLER SKÖTSELARBETE	MÄTARSTÄLLNING					ÅRLIG KONTROLL	
			X 1000 km						
			1	6	12	18	24		
			X 1000 mi	0.6	3.5	7	10.5	14	
13	* Ramfästen	• Kontrollera att alla muttrar, bultar och skruvar är ordentligt åtdragna.		√	√	√	√	√	√
14	Fram- och bakbromshandtagens leder	• Smörj med silikonbaserat fett.		√	√	√	√	√	√
15	Sidostöd, mittstöd	• Kontrollera funktionen. • Smörj med ett litumbaserat fett.		√	√	√	√	√	√
16	* Sidostödets kontakt	• Kontrollera funktionen och byt ut vid behov.	√	√	√	√	√	√	√
17	* Framgaffel	• Kontrollera funktion och om det läcker olja. • Byt vid behov.		√	√	√	√		
18	* Stötdämpare	• Kontrollera funktion och om det läcker olja. • Byt vid behov.		√	√	√	√		
19	Motorolja	• Byt (värm upp motorn före dränering).	Vid inledande intervall och när indikatorn för oljebyte blinkar eller tänds						
		• Kontrollera oljenivån och om det läcker olja.	Var 3000 km (1800 mi)						
20	Motorns oljefilter	• Byt ut.	√		√		√		
21	* Olja i slutväxel	• Kontrollera om det läcker någon olja.	√	√	√	√	√		
		• Byt.	√		√		√		
22	* Kylsystem	• Kontrollera kylvätskenivån och om det läcker kylvätska.		√	√	√	√	√	
		• Byt.	Vart 3:e år						
23	* V-rem	• Byt ut.	När indikatorn för V-remsbyte blinkar eller tänds						
24	* Bromskontakter, fram och bak	• Kontrollera funktionen.	√	√	√	√	√	√	
25	* Rörliga delar och kablar	• Smörj.		√	√	√	√	√	

Periodiskt underhåll och justering

NR.	ARTIKEL	KONTROLLPUNKT ELLER SKÖTSELARBETE	MÄTARSTÄLLNING					ÅRLIG KONTROLL
			X 1000 km					
			1	6	12	18	24	
		X 1000 mi	0.6	3.5	7	10.5	14	
26	* Gashandtagshus och vajer	<ul style="list-style-type: none"> • Kontrollera funktion och spel. • Justera gasvajerns spel vid behov. • Smörj gashandtagshuset och vajern. 		√	√	√	√	√
27	* Belysning, signaler och kontakter	<ul style="list-style-type: none"> • Kontrollera funktionen. • Ställ in halvljuset. 	√	√	√	√	√	√

MAU72790

TIPS

- Motorns luftfilter och V-remmens luftfilter
 - Luftfiltret i motorn på denna modell är utrustat med ett oljeindränkt papperselement av engångstyp och får inte blåsas rent med tryckluft eftersom det då kan skadas.
 - Motorns luftfilterelement bör bytas och V-remmens luftfilterelement bör underhållas oftare vid körning på ovanligt blöta eller dammiga vägar.
- Hydraulbroms
 - Byt alltid vätska efter det att bromsens huvudcylindrar och bromsok har tagits isär. Kontrollera regelbundet bromsvätskans nivå och fyll på behållarna vid behov.
 - Vartannat år bör huvudbromscylinderns och bromsokens inre komponenter bytas samt bromsvätskan ersättas.
 - Byt bromsledningar vart fjärde år eller om det uppstått sprickor eller om de är skadade.

Periodiskt underhåll och justering

MAU18752

Lossa och sätta fast panelen

Den panel som visas på bilden måste lossas för att vissa skötselarbeten som beskrivs i detta kapitel ska kunna utföras. Titta i detta avsnitt varje gång som panelen måste lossas eller sättas fast.

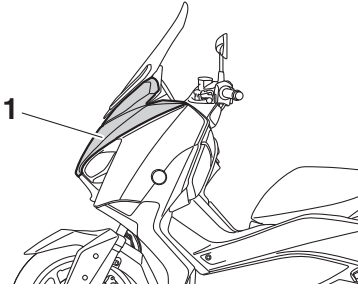

1. Panel A

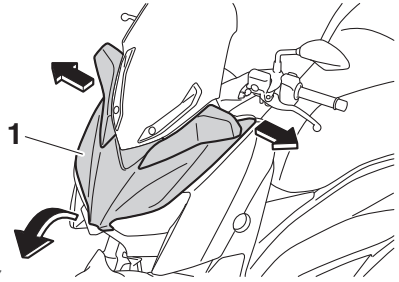

ZAUM1507

1. Panel A

För att sätta fast panelen

Placera panelen där den ska sitta och skruva fast den med skruvarna.

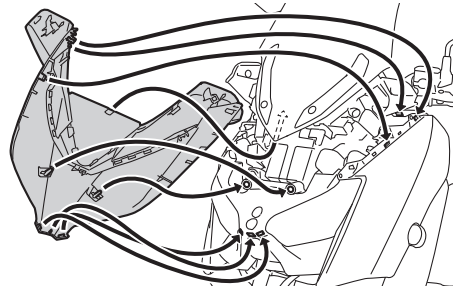

MAU78530

7

Panel A

För att ta bort panelen

Lossa och ta bort skruvarna och dra sedan panelen utåt och skjut den framåt enligt bilden.

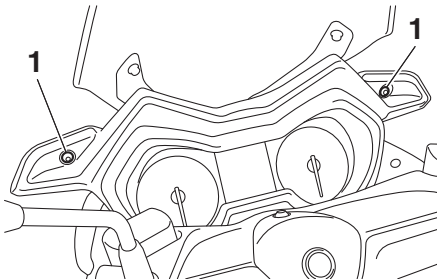

1. Skruv

Periodiskt underhåll och justering

MAU19623

Kontroll av tändstift

Tändstiftet är en viktig komponent i motorn som bör kontrolleras regelbundet, helst av en Yamaha-återförsäljare. Eftersom värme och avlagringar gör att tändstift långsamt eroderar, bör de tas bort och kontrolleras enligt tabellen för regelbunden skötsel och smörjning. Dessutom kan tändstiftets skick avslöja motorns skick.

Porslinet runt mittelektroden ska ha en lätt ljusbrun färg (den ideala färgen när motorcykeln körs normalt). Om färgen på tändstiftet skiljer sig från de andra kan det vara fel på motorn. Försök inte åtgärda felet själv. Låt i stället en Yamaha-återförsäljare kontrollera motorcykeln.

Om ett tändstift visar tecken på att elektroden har eroderat, eller om det finns avlagringar, bör det bytas.

Rekommenderat tändstift:
NGK/CR9E

Innan ett tändstift monteras bör elektrodavståndet mätas med ett bladmått och avståndet justeras vid behov.

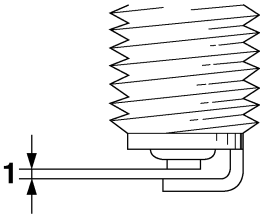

1. Rekommenderat elektrodavstånd

Rekommenderat elektrodavstånd:
0.7–0.8 mm (0.028–0.031 in)

Gör rent tätningsringen och dess anliggningsytor och torka av gängorna på tändstiftet.

Åtdragningsmoment:

Tändstift:

12.5 N·m (1.25 kgf·m, 9.22 lb·ft)

TIPS

Om du inte har tillgång till en momentnyckel när du drar åt tändstiftet kan du dra åt det genom att dra fast det ytterligare 1/4–1/2 varv efter det att du skruvat fast det för hand. Tändstiftet bör emellertid dras åt med en momentnyckel så snart som möjligt.

Periodiskt underhåll och justering

MAUM3332

Motorolja

Oljenivån i motorn bör kontrolleras före varje körning. Dessutom måste oljan bytas vid de intervall som anges i tabellen för regelbunden skötsel och smörjning samt när servicelampan tänds.

För att kontrollera motorns oljenivå

1. Ställ upp skotern på sitt mittstöd. Om det lutar lite kan du få en felaktig avläsning.
2. Starta motorn, värm upp den under några minuter och stäng sedan av motorn igen.
3. Vänta några minuter så att oljan stabiliseras, ta bort påfyllningslocket och torka av oljestickan. Stoppa tillbaka oljestickan (utan att skruva in den) och lyft sedan upp den för att kontrollera oljenivån.

TIPS

Oljenivån bör vara mellan min- och max-markeringarna.

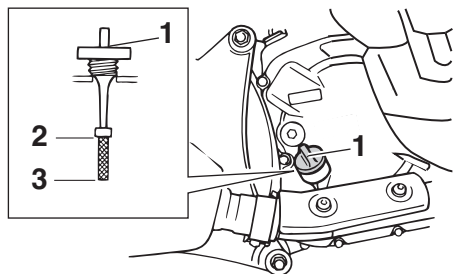

ZAUM0685

1. Påfyllningslock för motorolja
 2. Max-markering
 3. Min-markering
4. Om oljenivån befinner sig under min-markeringen bör olja av rekommenderad typ fyllas på till rätt nivå.
 5. Stoppa ner oljestickan i påfyllningshålet och dra fast påfyllningslocket.

För att byta olja (med eller utan byte av oljefilter)

1. Starta motorn, värm upp den under några minuter och stäng sedan av motorn igen.
2. Placera ett oljetråg under motorn för att samla upp oljan.
3. Ta bort påfyllningslocket och avtappningspluggen för motorolja och töm ut oljan från vevhuset.

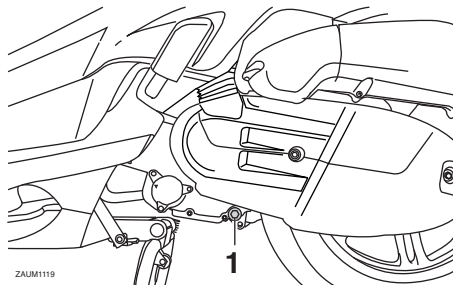

ZAUM1119

1. Oljeavtappningsplugg
4. Kontrollera om avtappningspluggens bricka är skadad och byt ut den vid behov.

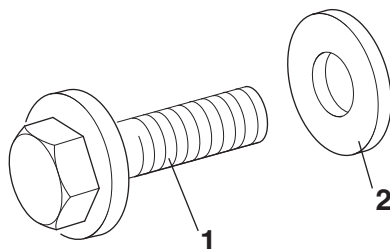

ZAUM0129

1. Oljeavtappningsplugg
2. Packning

TIPS

Hoppa över stegen 5–9 om du inte ska byta oljefilterelement.

5. Ta bort locket över oljefiltret genom att lossa bultarna.

Periodiskt underhåll och justering

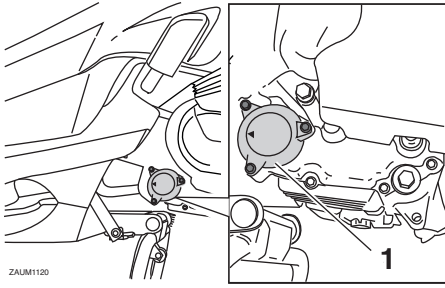

ZALUM1120

1. Lock över oljefilter

6. Ta bort oljefilter och O-ring.

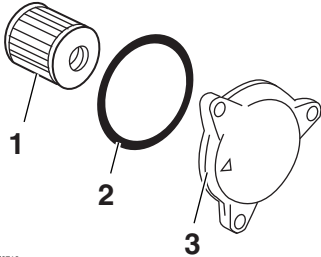

ZALUM0712

1. Oljefilter

2. O-ring

3. Lock över oljefilter

7. Kontrollera om O-ringens är skadad och byt ut den om det behövs.
8. Montera ett nytt oljefilterelement och en O-ring.
9. Skruva fast locket över oljefiltret med bultarna och dra åt dem till angivet moment.

Åtdragningsmoment:

Bult för locket över oljefiltret:
10 N·m (1.0 kgf·m, 7.4 lb·ft)

TIPS

Se till att enhetens O-ring sitter rätt placerad.

10. Montera bricka och avtappningsplugg och dra åt till angivet moment.

Åtdragningsmoment:

Oljeavtappningsplugg:
20 N·m (2.0 kgf·m, 15 lb·ft)

TIPS

Se till att brickan sitter rätt placerad.

11. Fyll på med den rekommenderade mängden motorolja och montera där-efter och dra fast påfyllningslocket.

Rekommenderad motorolja:

Se sidan 9-1.

Oljemängd vid byte:

Utan byte av oljefilter:

1.40 L (1.48 US qt, 1.23 Imp.qt)

Med byte av oljefilter:

1.50 L (1.59 US qt, 1.32 Imp.qt)

TIPS

Kom ihåg att torka bort eventuell utspild olja från fordonet så snart motorn och avgassystemet har svalnat.

MCA11671

VIKTIGT

- Använd inte oljor med en dieselspecifikation som "CD" eller oljor med högre kvalitet än den som anges. Använd dessutom inte oljor som är märkta "ENERGY CONSERVING II" (ENERGIBESPARANDE II) eller högre.
- Se till att inga främmande föremål kommer ner i vevhuset.

12. Starta motorn och låt den gå på tomgång under flera minuter medan du kontrollerar om det finns något oljeläckage. Om det läcker någon olja, stäng omedelbart av motorn och kontrollera anledningen till oljeläckaget.
13. Stäng av motorn och kontrollera oljenivån. Fyll på vid behov.

Periodiskt underhåll och justering

14. Återställ indikeringen för oljebyte. (Se sidan 4-6.)

MAU20067

Olja i slutväxel

Kontrollera så att det inte läcker olja från slutväxeln innan du kör. Om du upptäcker något läckage bör du låta en Yamaha-återförsäljare kontrollera och reparera skotern. Dessutom måste oljan i slutväxeln bytas vid de intervall som anges i tabellen för regelbunden skötsel och smörjning.

1. Starta motorn och värm upp oljan i slutväxeln genom att köra skotern under flera minuter och stäng sedan av motorn igen.
2. Ställ upp skotern på sitt mittstöd.
3. Placera ett oljetråg under slutväxeln för att samla upp oljan.
4. Ta bort påfyllningslocket och dess O-ring från slutväxelhuset.

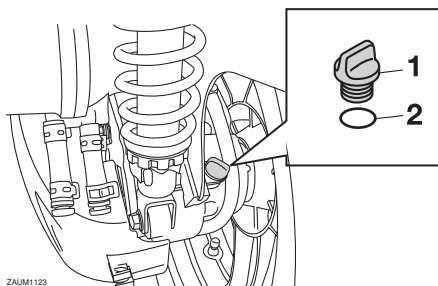

ZAJM1123

1. Påfyllningslock för slutväxelolja
2. O-ring

5. Ta bort avtappningspluggen och dess packning i slutväxeln för att tappa ur oljan ur slutväxelhuset.

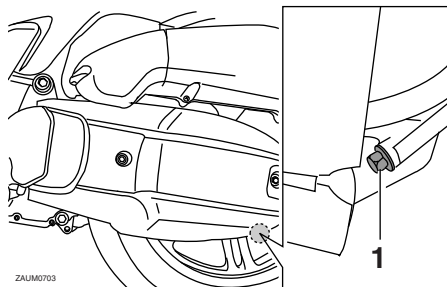

ZAJM0703

1. Avtappningsplugg i slutväxeln

Periodiskt underhåll och justering

6. Montera avtappningspluggen och den nya packningen, dra sedan åt pluggen till angivet moment.

Åtdragningsmoment:

Avtappningsplugg i slutväxel:
20 N·m (2.0 kgf·m, 15 lb·ft)

7. Fyll på med angiven mängd rekommenderad olja i slutväxeln. **WARNING!** Se till att inga främmande föremål kommer in i slutväxeln. Se till att ingen olja kommer på däck eller fälg. [MWA11312]

Rekommenderad olja i slutväxel:

Se sidan 9-1.

Oljemängd:

0.21 L (0.22 US qt, 0.18 Imp.qt)

8. Montera påfyllningslocket och dess O-ring på slutväxelhuset och dra åt locket.
9. Kontrollera så att det inte läcker olja från slutväxeln. Kontrollera anledningen till det om det läcker.

MAU20071

Kylvätska

Kylvätskenivån bör kontrolleras före varje körning. Dessutom måste kylvätskan bytas vid de intervall som anges i tabellen för regelbunden skötsel och smörjning.

MAU78580

För att kontrollera kylvätskenivån

1. Ställ upp fordonet på sitt mittstöd.

TIPS

- Kylvätskenivån måste kontrolleras på en kall motor eftersom nivån varierar med motortemperaturen.
- Se till att fordonet står helt upprätt när du kontrollerar oljenivån. Om det lutar lite kan du få en felaktig avläsning.

2. Kontrollera kylvätskenivån genom inspektionsglasets.

TIPS

Kylvätskenivån bör vara mellan min- och max-markeringarna.

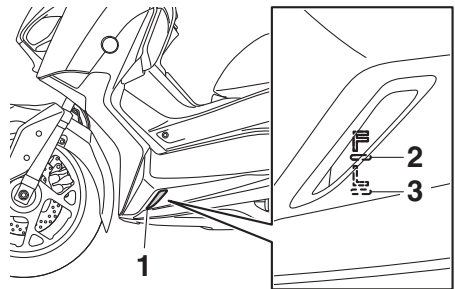

1. Inspektionsglas för kylvätskenivå
2. Max-markering
3. Min-markering

3. Om kylvätskenivån befinner sig vid eller under minimimärket, lyft bort den vänstra fotmattan genom att dra den rakt upp.

Periodiskt underhåll och justering

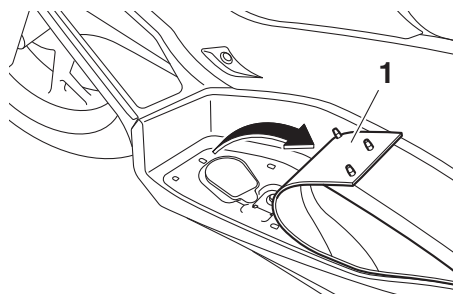

1. Fotmatta

4. Ta bort locket på kylvätskebehållaren.

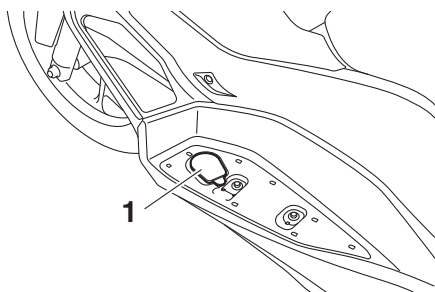

1. Kåpa över kylvätskebehållare

5. Ta bort locket på kylvätskebehållaren, fyll på med kylvätska upp till max-märkningen, sätt på locket igen. **WARNING! Ta bara bort kylvätskelocket. Ta aldrig bort kylvätskelocket när motorn är varm.**

[MWA15162] **VIKTIGT:** Om du inte har tillgång till kylvätska kan du använda destillerat vatten eller mjukt vattenledningsvatten. Använd inte hårt vatten eller saltvatten eftersom det kan skada motorn. Om du har använt vatten i stället för kylvätska bör du byta ut det mot kylvätska vid första bästa tillfälle. I annat fall kommer kylsystemet inte att vara skyddat mot isbildning och korrosion. Om du har tillsatt vatten till kylvätskan, be en Yamaha-återförsäljare att kontrollera kyl-

vätskan så snart som möjligt. I annat fall kommer motorns kyleffekt att reduceras. [MCA10473]

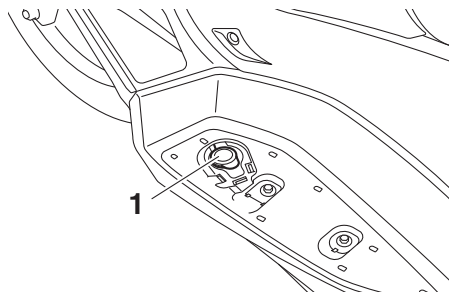

1. Kylvätskebehållarens lock

Rymd i kylvätskebehållare (upp till max-märkningen):

0.18 L (0.19 US qt, 0.16 Imp.qt)

6. Sätt fast kylvätskebehållarens lock.
7. Sätt tillbaka den vänstra fotmattan och tryck ned den så att den sitter fast.

MAU33032

Byte av kylvätska

Kylvätskan måste bytas vid de intervall som anges i tabellen för regelbunden skötsel och smörjning. Låt en Yamaha-återförsäljare byta kylvätskan. **WARNING! Ta aldrig bort kylvätskelocket när motorn är varm.**

[MWA10382]

Periodiskt underhåll och justering

MAUM3370

Luftfilter och luftfilter i V-remshuset samt dränerings slang

Luftfiltret bör bytas ut och luftfiltret i V-remshuset bör rengöras vid de intervall som anges i tabellen för regelbunden skötsel och smörjning. Samtliga filter måste rengöras oftare om du kör i fuktiga eller dammiga områden.

Byte av luftfiltret

1. Ställ upp skotern på sitt mittstöd.
2. Ta bort locket över luftfiltret genom att lossa skruvarna.

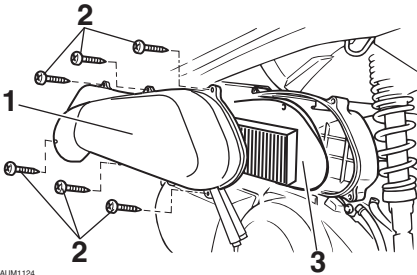

ZALUM124

1. Lock över luftfilter
2. Skruv
3. Luftfilter

3. Dra ut luftfiltret.
4. Stoppa in ett nytt luftfilter i luftfilterhuset.
5. Montera locket över luftfiltret med och skruva fast skruvarna.

För att rengöra luftfiltrens slangar

1. Kontrollera om det samlats smuts eller vatten i slangarna under luftfiltret.

Vänster

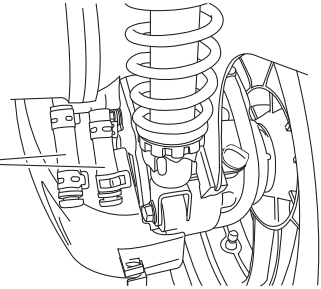

ZALUM126

1. Luftfiltrets slang

2. Om det samlats smuts eller vatten, ta bort slangen och rengör den. Sätt sedan tillbaka den.

Rengöring av luftfilter i V-remshuset

1. Ta bort skydden över luftfiltret i V-remshuset genom att skruva loss skruvarna.

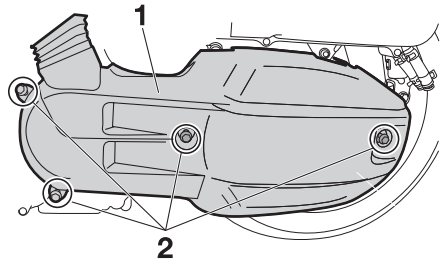

ZALUM125

1. Skydd över luftfiltret i V-remshuset
2. Skruv

2. Dra ut luftfiltret och blås sedan av smuts med tryckluft som visas.

Periodiskt underhåll och justering

MAU21386

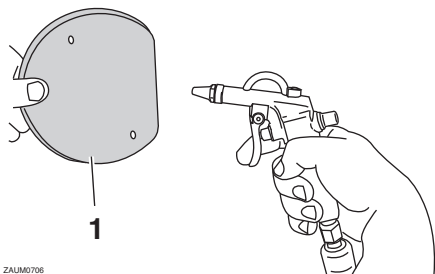

ZALUM0706

1. Luftfilter i V-remshuset

3. Kontrollera om luftfiltret är skadat och byt ut det vid behov.
4. Montera luftfiltret med den färgade sidan vänd utåt.
5. Montera locken över luftfiltret i V-remshuset genom att skruva fast skruvarna. **VIKTIGT: Se till att alla filter sitter ordentligt i sina hus. Motorn får aldrig köras utan att luftfiltren är monterade. I annat fall kan kolven(arna) och/eller cylindern(rarna) slitas onormalt mycket.**

[MCA10532]

Kontroll av gashandtagets spel

Mät gashandtagets spel enligt bilden.

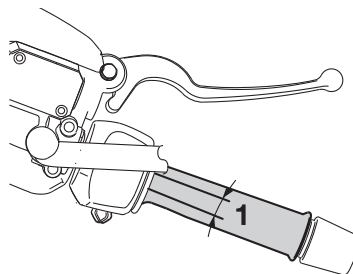

1. Gashandtagets spel

Gashandtagets spel:

3.0–5.0 mm (0.12–0.20 in)

Kontrollera regelbundet gashandtagets spel och låt vid behov en Yamaha-återförsäljare justera det.

Periodiskt underhåll och justering

MAU21402

MAU69760

Ventilspelet

Ventilspelet förändras med tiden vilket leder till att motorn får en felaktig bränsle/luftblandning och/eller motorn kan låta illa. För att förhindra att detta inträffar måste ventilspelet justeras av en Yamaha-återförsäljare vid de intervall som anges i tabellen för regelbunden skötsel och smörjning.

Däck

Däcken är det enda på fordonet som har kontakt med vägen. Säkerhet under alla körförhållanden hänger på en relativt liten kontaktyta. Därför är det absolut nödvändigt att hålla däcken i gott skick vid alla tillfällen och byta ut dem vid lämplig tidpunkt med de specificerade däcken.

Däckens luftryck

Däckens luftryck bör kontrolleras och eventuellt justeras före varje körning.

MWA10504

VARNING

Om fordonet körs med fel däcktryck kan föraren förlora kontrollen över det vilket kan leda till allvariga personskador eller dödsfall.

- Däckens luftryck bör kontrolleras när däcken är kalla (dvs när temperaturen på däcken är densamma som den omgivande luftens).
- Däckens luftryck bör anpassas med avseende på hastighet och den totala vikten på förare, passagerare, bagage och de tillbehör som är godkända för denna modell.

7

Däckens luftryck (uppmätt när däcken är kalla):

1 person:

Fram:

190 kPa (1.90 kgf/cm², 28 psi)

Bak:

220 kPa (2.20 kgf/cm², 32 psi)

2 personer:

Fram:

210 kPa (2.10 kgf/cm², 30 psi)

Bak:

250 kPa (2.50 kgf/cm², 36 psi)

Maxlast*:

184 kg (406 lb)

* Total vikt på förare, passagerare, bagage och tillbehör

Periodiskt underhåll och justering

MWA10512

⚠ VARNING

Lasta inte för mycket på fordonet. En olycka kan inträffa om du kör ett överlastat fordon.

Kontroll av däcken

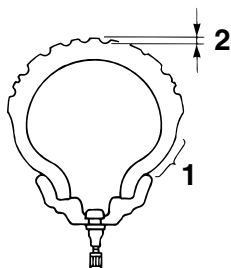

1. Däckssidor
2. Mönsterdjup

Däcken måste kontrolleras före varje körning. Om mönsterdjupet i däckens mitt är nere på minimum eller om det sitter en glasbit eller spik i däckets, eller om däckssidorna är spruckna, bör du låta en Yamaha-återförsäljare byta däckets omedelbart.

Minsta mönsterdjup (fram och bak):
1.6 mm (0.06 in)

TIPS

Minsta mönsterdjup kan variera från land till land. Kontrollera vilka regler som gäller i ditt land.

MWA10472

⚠ VARNING

- Låt en Yamaha-återförsäljare byta utslitna däck. Förutom att det är olagligt att köra, kan utslitna däck reducera körstabiliteten och kan leda till att du tappar kontrollen.

- Byte av alla hjul- och bromsrelaterade delar, inklusive däck, bör utföras av en Yamaha-återförsäljare som har nödvändiga kunskaper och erfarenhet att göra det.
- Kör lugnt och försiktigt några mil med nya däck så att ytan hinner ruggas upp. Greppet är mycket dåligt på helt nya däck.

Däckinformation

Denna modell är utrustad med slanglösa däck och gummiluftventiler.

Däck åldras även om de inte har använts eller om de bara har använts vid enstaka tillfällen. Sprickor i däckmönstret och i sidorna, ibland med deformationer i stommen, är alla tecken på ålder. Gamla och åldrade däck ska kontrolleras av däckspecialister för att ta reda på ifall de är säkra att använda.

MWA10462

⚠ VARNING

Framdäck och bakdäck bör vara av samma fabrikat och utformning, annars kan fordonets hanteringsegenskaper ändras, vilket kan leda till en olycka.

Efter utförliga tester har endast de däck som visas i listan nedan godkänts av Yamaha för denna modell.

Framdäck:

Storlek:
120/70-15 M/C 56S
Tillverkare/modell:
MICHELIN/CITY GRIP

Bakdäck:

Storlek:
140/70-14 M/C 68S
Tillverkare/modell:
MICHELIN/CITY GRIP

Gjutna fälgar

För att du ska få ut maximal prestanda, hållbarhet och säkerhet från ditt fordon bör du notera följande punkter om hjulen.

- Kontrollera fälgkanterna så att de inte är spruckna, krokiga eller skadade före varje körning. Om de är skadade, låt en Yamaha-återförsäljare byta hjulet. Försök inte att reparera ett hjul själv. Ett deformerat eller sprucket hjul måste bytas.
- Hjulet bör balanseras om du har bytt fälg eller däck. Ett obalanserat hjul kan ge upphov till dåliga prestanda, besvärliga hanteringsegenskaper och en förkortad livslängd på däcket.

Kontroll av fram- och bakbromshandtagets spel

Fram

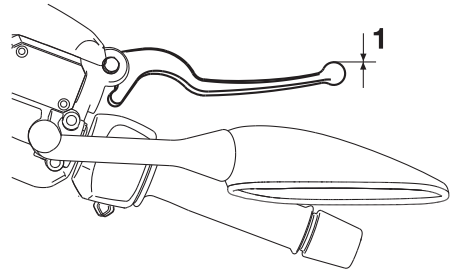

ZAJUM1049

1. Inget spel i bromshandtaget

Bak

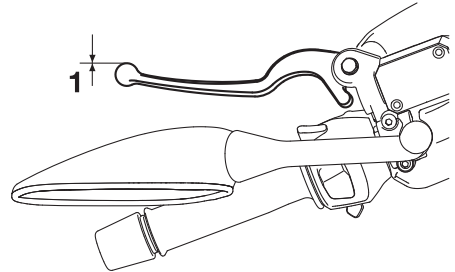

ZAJUM1050

1. Inget spel i bromshandtaget

Det får inte finnas något fritt spel i bromsreglaget. Låt en Yamaha-återförsäljare kontrollera bromssystemet om spel finns.

MWA14212

VARNING

En mjuk och svampig känsla i bromshandtaget tyder på att det finns luft i bromssystemet. Om det finns luft i bromssystemet ska du låta en Yamaha-återförsäljare avlufta systemet innan du använder fordonet. Luft i bromssystemet försämrar bromsverkan och kan leda till att du tappar kontrollen.

Periodiskt underhåll och justering

MAU22312

Kontroll av bromsbelägg fram och bak

Frambroms

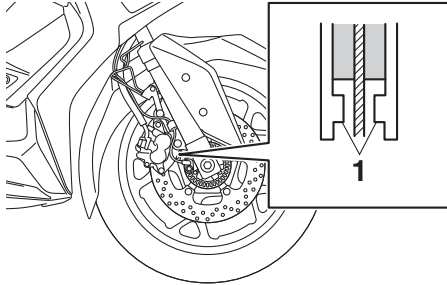

1. Indikering för bromsbeläggets förslitning

Bakbroms

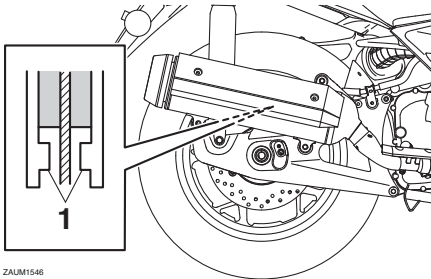

ZAMU1546

1. Indikering för bromsbeläggets förslitning

Förslitningen av bromsbeläggen fram och bak måste kontrolleras vid de intervall som anges i tabellen för regelbunden skötsel och smörjning. Bromsbeläggen har en förslitningsindikator som gör att du kan kontrollera förslitningen på bromsbeläggen utan att ta isär bromsen. Titta på indikeringen för att kontrollera bromsbeläggets förslitning. Om bromsbeläggen är så slitna att förslitningsindikeringen nästan rör vid bromsskivan, bör du låta en Yamaha-återförsäljare byta alla bromsbelägg.

MAU40262

Kontroll av bromsvätskenivån

Kontrollera att bromsvätskenivån är över miniminivån före varje körning. Kontrollera att bromsvätskenivån ligger vid behållarens övre del. Fyll på bromsvätska vid behov.

Frambroms

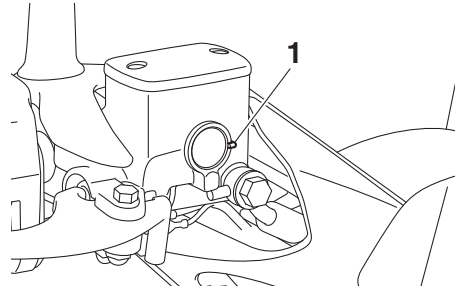

1. Min-markering

Bakbroms

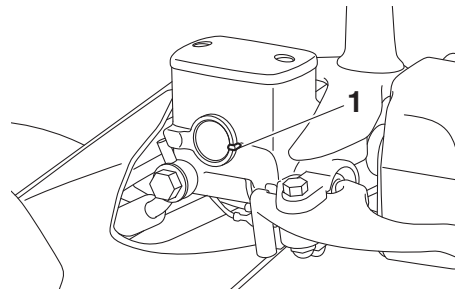

1. Min-markering

Specificerad bromsvätska:
DOT 4

MWA16011

! VARNING

Felaktigt underhåll kan leda till att bromsarna inte fungerar. Beakta följande:

- För lite bromsvätska kan göra att luft tränger in i bromssystemet vilket försämrar bromsförmågan.
- Rengör påfyllningslocket innan det tas bort. Använd bara DOT 4-bromsvätska från en förseglad behållare.

- Använd bara den specificerade bromsvätskan, annars kan gummitätningarna försämrans vilket leder till läckage.
- Fyll på med samma bromsvätska som redan finns i systemet. Om du fyller på en annan bromsvätska än DOT 4 kan det leda till en farlig kemisk reaktion.
- Var försiktig så att du inte får in vatten eller damm när du fyller på bromsvätska. Vatten sänker bromsvätskans kokpunkt kraftigt och kan resultera i ånglås och smuts kan täppa till ventilerna i ABS-enheten.

Byte av bromsvätska

Låt en Yamaha-återförsäljare byta bromsvätskan vartannat år. Dessutom bör tätningarna i huvudcylindrarna och bromsoken samt bromsslängarna bytas vid de intervall som anges nedan eller tidigare om bromssystemet är skadat eller läcker.

- Bromstätningar: vartannat år
- Bromsslängar: vart 4:e år

MCA17641

VIKTIGT

Bromsvätska kan skada lackerade ytor och plastdetaljer. Torka alltid upp utspilld bromsvätska omedelbart.

När bromsbeläggen slits är det naturligt att bromsvätskenivån gradvis sjunker. En låg bromsvätskenivå kan tyda på slitna bromsbelägg och/eller läckor i bromssystemet, kom därför ihåg att kontrollera bromsbeläggens förslitning och om det finns läckor i bromssystemet. Om bromsvätskenivån sjunker plötsligt bör du be en Yamaha-återförsäljare att kontrollera orsaken innan du kör fordonet.

Periodiskt underhåll och justering

Kontrollera V-remmen

MAUU0311

V-remmen måste kontrolleras och bytas av en Yamaha-återförsäljare vid de intervall som anges i tabellen för regelbunden skötsel och smörjning.

Kontroll och smörjning av kablar

MAU23098

Alla reglagekablar funktion och skick bör kontrolleras före varje körning och kabeländarna bör smörjas vid behov. Om någon reglagekabel är skadad eller inte går lätt, låt en Yamaha-återförsäljare kontrollera eller byta den. **WARNING! Skada på kablarnas yttre hölje kan ge upphov till att det börjar rosta vilket kan medföra att rörelsen kan kärva. Byt ut skadade kablar så snart som möjligt för att undvika farliga körförhållanden.** [MWA10712]

Rekommenderat smörjmedel:

Yamaha cable lubricant eller annat lämpligt smörjmedel för kabel

Periodiskt underhåll och justering

MAU23115

Kontroll av och smörjning av gashandtag och kabel

Gashandtagets funktion bör kontrolleras före varje körning. Dessutom måste kabeln smörjas av en Yamaha-återförsäljare vid de intervall som anges i tabellen för regelbundet underhåll.

Gaskabeln har ett gummiskydd. Se till att skyddet är ordentligt monterat. Även om skyddet är ordentligt monterat, skyddar det inte kabeln helt från inträngande vatten. Var därför försiktig så att du inte häller vatten direkt på skyddet eller kabeln när du tvättar fordonet. Torka rent med en fuktad trasa om kabeln eller skyddet blir smutsigt.

MAU23173

Smörjning av bromshandtag för frambroms och bakbroms

Bromshandtag till frambroms

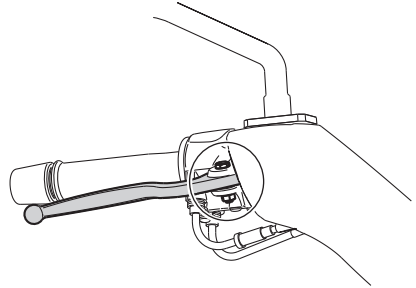

Bromshandtag till bakbroms

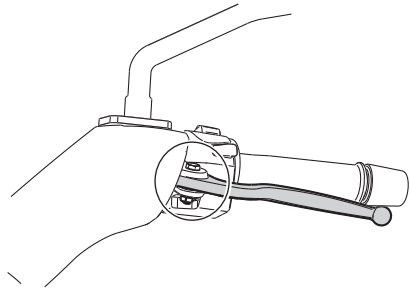

Ledpunkterna i bromshandtagen för frambroms och bakbroms måste smörjas vid de intervall som anges i tabellen för regelbunden skötsel och smörjning.

Rekommenderat smörjmedel:
Silikonbaserat fett

Periodiskt underhåll och justering

Kontroll och smörjning av mittstöd och sidostöd

MAU23215

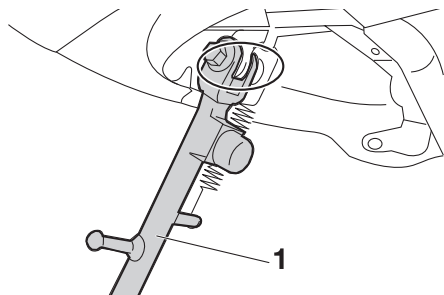

1. Sidostöd

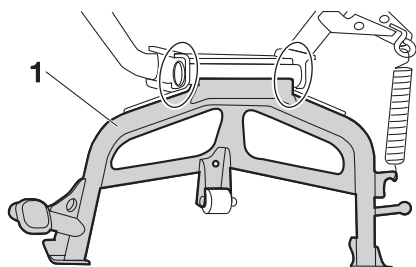

1. Mittstöd

Funktionen på mittstöd och sidostöd bör kontrolleras före varje körning och ledpunkterna och kontaktytorna metall-mot-metall bör smörjas vid behov.

MWA10742

⚠ VARNING

Om mittstödet eller sidstödet inte går att fälla upp eller ner lätt, låt en Yamaha-återförsäljare kontrollera eller byta det. Annars kan mittstödet eller sidstödet komma i kontakt med marken och störa föraren, som då kan förlora kontrollen över motorcykeln.

Rekommenderat smörjmedel:
Litiumbaserat fett

Kontroll av framgaffeln

MAU23273

Framgaffelns skick och funktion måste kontrolleras enligt följande vid de intervaller som anges i tabellen för regelbunden skötsel och smörjning.

För att kontrollera skicket

Kontrollera om innerrören är repiga, skadade eller om det läcker olja.

För att kontrollera funktionen

1. Ställ fordonet på ett plant underlag och håll det upprätt. **WARNING! Se till att fordonet står stadigt så att det inte faller omkull och orsakar personskador.** [MWA10752]
2. Bromsa med frambromsen och tryck ner styret flera gånger och kontrollera att framgaffeln mjukt trycks ihop och går upp igen.

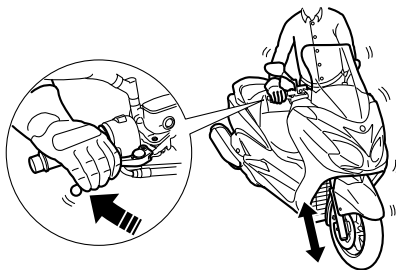

MCA10591

VIKTIGT

Om du ser någon skada eller om framgaffeln inte går mjukt, låt en Yamaha-återförsäljare kontrollera eller reparera den.

Kontroll av styrningen

Slitna eller lösa styrlager kan vara farligt. Därför måste styrningens funktion kontrolleras enligt följande vid de intervall som anges i tabellen för regelbunden skötsel och smörjning.

1. Ställ upp fordonet på sitt mittstöd.
VARNING! Se till att fordonet står stadigt så att det inte faller omkull och orsakar personskador. [MWA10752]
2. Fatta tag i framgaffelns nederdel och försök att röra den fram och tillbaka. Om du känner något glapp bör du låta en Yamaha-återförsäljare kontrollera eller reparera styrningen.

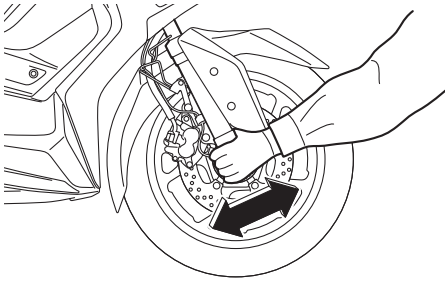

Kontroll av hjullager

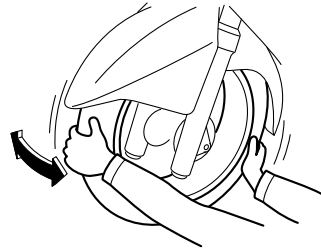

Hjullagren fram och bak måste kontrolleras vid de intervall som anges i tabellen för regelbunden skötsel och smörjning. Om du känner något glapp i ett hjulnav eller om hjulet inte snurrar lätt, låt en Yamaha-återförsäljare kontrollera hjullagren.

Periodiskt underhåll och justering

Batteri

MAU60691

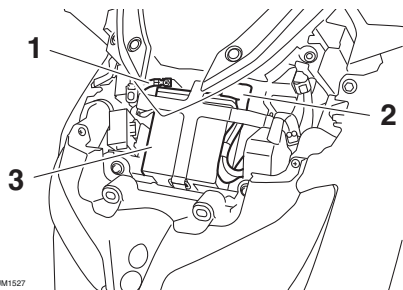

ZAUM1527

1. Batteriets minusledning (svart)
2. Batteriets plusledning (röd)
3. Batteri

Batteriet är placerat bakom panelen A. (Se sidan 7-7.)

Den här modellen är utrustad med ett VRLA-batteri (ventilreglerat blybatteri). Du behöver därför inte kontrollera elektrolyten eller fylla på med destillerat vatten. Batterikablarnas anslutningar måste dock kontrolleras och dras åt vid behov.

MWA10761

⚠ VARNING

- **Elektrolyt är giftigt och farligt eftersom det innehåller svavelsyra som kan orsaka brännskador. Undvik kontakt med huden, ögon och kläder och skydda alltid ögonen när du arbetar nära batterier. Om du får något på dig, genomför följande FÖRSTA HJÄLP.**
 - **UTVÄRTES:** Skölj ordentligt med vatten.
 - **INVÄRTES:** Drick stora mängder mjölk eller vatten och kontakta omedelbart en läkare.
 - **ÖGON:** Spola med vatten under 15 minuter och uppsök därefter läkarhjälp.
- **Batterier producerar explosiv vätsgas. Håll därför gnistor, öppen flamma, cigaretter etc. borta från**

batteriet och sörg för ordentlig ventilation när du laddar det i ett slutet rum.

- **HÅLL DETTA OCH ANDRA BATTERIER UTOM RÄCKHÅLL FÖR BARN.**

För att ladda batteriet

Låt en Yamaha-återförsäljare ladda batteriet så snart som möjligt om det verkar som om det har blivit urladdat. Kom ihåg att batterier har en tendens att ladda ur sig snabbare om fordonet är utrustad med extra elektrisk utrustning.

MCA16522

VIKTIGT

För att ladda ett VRLA-batteri (ventilreglerat blybatteri) måste du ha en konstantspänningsladdare. Om du använder en vanlig batteriladdare kan batteriet ta skada.

För att förvara batteriet

1. Om fordonet inte kommer att användas inom en månad, ta bort batteriet och ladda det och förvara det sedan på ett svalt och torrt ställe. **VIKTIGT: När du tar bort batteriet ska du komma ihåg att stänga av tändningen och sedan koppla bort den negativa kabeln innan du kopplar bort den positiva.** [MCA16304]
2. Om batteriet ska förvaras under mer än två månader bör du kontrollera det en gång i månaden och ladda det om det behövs.
3. Ladda batteriet helt innan du sätter tillbaka det i fordonet. **VIKTIGT: När du monterar batteriet ska du kontrollera att tändningen är avstängd och sedan ansluta den positiva kabeln innan du ansluter den negativa.**

[MCA16842]

Periodiskt underhåll och justering

MAU78242

4. Se till att batterikablarna blir rätt kopplade till batteripolerna när du sätter tillbaks det i fordonet.

MCA16531

VIKTIGT

Se till att batteriet alltid är laddat. Förvaring av ett urladdat batteri kan orsaka permanenta skador på batteriet.

Byte av säkringar

Huvudsäkring och säkringsboxarna, som innehåller säkringar för de olika kretsarna, är placerade under panel A. (Se sidan 7-7.)

TIPS

Ta bort startreläets skydd så som visas för att komma åt huvudsäkringen.

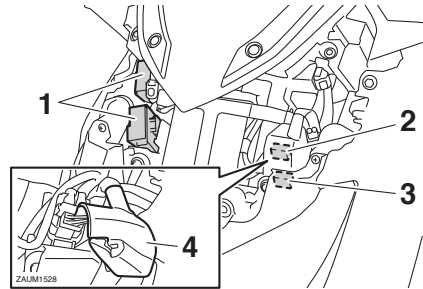

1. Säkringsbox
2. Huvudsäkring
3. Reserv för huvudsäkring
4. Startreläets skydd

Periodiskt underhåll och justering

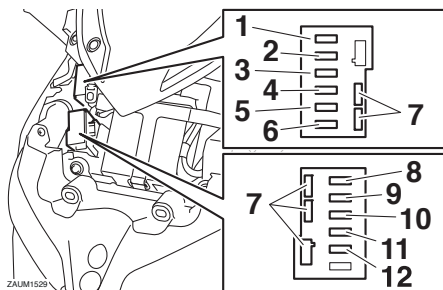

1. Säkring 2 för signalsystem
2. Säkring för signalsystem
3. Säkring för ABS styrenhet
4. Huvudsäkring 2
5. Motorsäkring för kylfläkt
6. Backupsäkring
7. Reservsäkring
8. Säkring för ABS-motor
9. ABS-solenoidsäkring
10. Säkring för blinkers och varningsblinkers
11. Säkring för uttag 1 (för DC-reservuttag)
12. Säkring för svarsfunktion

7

Om en säkring är sönder, byt ut den enligt följande.

1. Stäng av huvudströmbrytaren och stäng av den elkrets i vilken säkringen har gått sönder.
2. Ta bort den trasiga säkringen och sätt i en ny säkring med rätt amperetal.
WARNING! Sätt inte i en säkring med högre amperetal än det som rekommenderas för att undvika att elsystemet tar skada eller att brand uppstår. [MWA15132]

Säkringar:

- Huvudsäkring:
20.0 A
- Huvudsäkring 2:
7.5 A
- Säkring för uttag 1:
2.0 A
- Säkring för signalsystem:
10.0 A
- Säkring 2 för signalsystem:
7.5 A
- Motorsäkring för kylfläkt:
7.5 A
- Backupsäkring:
7.5 A
- Säkring för blinkers och varningsblinkers:
7.5 A
- Säkring för ABS styrenhet:
7.5 A
- Säkring för ABS-motor:
30.0 A
- ABS-solenoidsäkring:
15.0 A
- Säkring för svarsfunktion:
2.0 A

3. Slå på huvudströmbrytaren och slå på den elkrets det gäller för att kontrollera att enheten fungerar.
4. Om säkringen omedelbart går sönder igen, låt en Yamaha-återförsäljare kontrollera elsystemet.

Periodiskt underhåll och justering

Strålkastare

MAU64070

Denna modell är utrustad med strålkastare av LED-typ.

Om en strålkastare inte tänds ska du be en Yamaha-återförsäljare kontrollera elkretsen.

MCA16581

VIKTIGT

Sätt inte på någon form av självhäftande film eller klisterlapp på strålkastarglasat.

Parkeringsljus

MAU54502

Denna modell är utrustad med parkeringsljus av LED-typ.

Om ett parkeringsljus inte fungerar ska du låta en Yamaha-återförsäljare kontrollera det.

Periodiskt underhåll och justering

MAU70540

Bromsljus/bakljus

Denna modell är utrustad med ett bromsljus/bakljus av LED-typ.

Om ett bromsljus/bakljus inte fungerar ska du låta en Yamaha-återförsäljare kontrollera det.

MAU39881

Blinkerslampor, fram

Om en blinkerslampa fram inte tänds, be en Yamaha-återförsäljare kontrollera dess el-krets eller byt lampa.

Blinkerslampa, bak

Om en bakre körriktningsvisare inte tänds ska du be en Yamaha-återförsäljare kontrollera elkretsen eller byta lampan.

Byte av nummerskyaltsbelysning

1. Ta bort nummerskyaltens lamphenhet genom att ta bort bultarna och skylten, och ta slutligen bort nummerskyaltens glödlampssockel (tillsammans med glödlampan) genom att dra ut den.

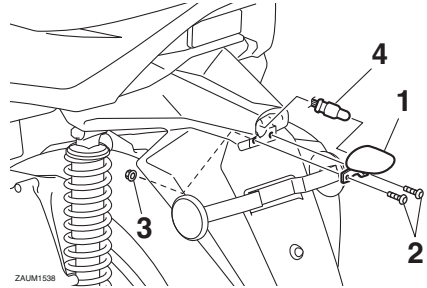

1. Nummerskyaltsbelysning
2. Bolt
3. Mutter
4. Lampsockel för nummerskyaltsbelysningen

2. Ta bort den trasiga lampan genom att dra ut den.

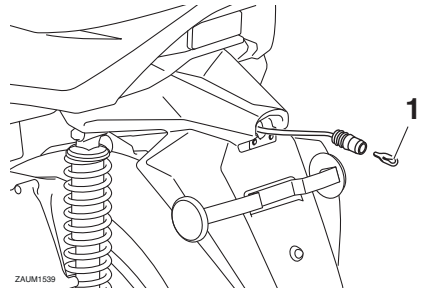

1. Lampa för nummerskyaltsbelysning
3. Sätt i en ny lampa i sockeln.
4. Montera sockeln (tillsammans med glödlampan) genom att skjuta in den, och montera därefter nummerskyaltens lamphenhet genom att sätta fast skylten och bultarna.

Periodiskt underhåll och justering

Felsökning

MAU60701

Trots att alla fordon från Yamaha undersöks nog innan de lämnar fabriken kan du råka ut för felaktigheter under körning. Om det uppstår problem med exempelvis bränslet, kompressionen eller tändsystemet, kan du få startsvårigheter och effektförluster.

Följande felsökningstabell ger dig möjlighet att snabbt och enkelt kontrollera dessa vitala system själv. Om fordonet däremot behöver repareras bör du lämna fordonet till en Yamaha-återförsäljare, vars skickliga tekniker har nödvändiga verktyg, erfarenhet och kunskap att reparera ditt fordon på ett riktigt sätt.

Använd endast original Yamaha reservdelar. Piratdelar kan se likadana ut som delar från Yamaha, men de är ofta sämre och har en kortare livslängd vilket kan leda till dyra reparationskostnader.

MWA15142

VARNING

Rök inte och kontrollera att det inte finns öppna lågor eller gnistor, inklusive styrlågor på t.ex. vattenvärmare eller ugnar, i närheten när du kontrollerar bränslesystemet. Bensin och bensinångor kan antändas eller explodera vilket kan orsaka allvarliga person- eller egendoms-skador.

MAU76551

Felsökning av smart nyckelsystem

Kontrollera följande punkter om det smarta nyckelsystemet inte fungerar.

- Är den smarta nyckeln på? (Se sidan 3-5.)
- Är batteriet i den smarta nyckeln urladdat? (Se sidan 3-6.)
- Är batteriet monterat på rätt sätt i den smarta nyckeln? (Se sidan 3-6.)

- Används den smarta nyckeln på en plats med starka radiovågor eller andra elektromagnetiska störningar? (Se sidan 3-1.)
- Använder du den smarta nyckeln som är registrerad för fordonet?
- Är fordonets batteri urladdat? Det smarta nyckelsystemet fungerar inte om fordonets batteri är urladdat. Ladda eller byt ut fordonsbatteriet. (Se sidan 7-25.)

Om det smarta nyckelsystemet inte fungerar efter det att du har kontrollerat punkterna ovan ska du be att en Yamaha-återförsäljare kontrollerar det smarta nyckelsystemet.

TIPS

Se Nödfallsläge på sidan 7-34 för mer information om hur du startar motorn utan den smarta nyckeln.

Periodiskt underhåll och justering

MAU68020

Felsökningschema

Startproblem eller dålig motorprestanda

1. Bränsle

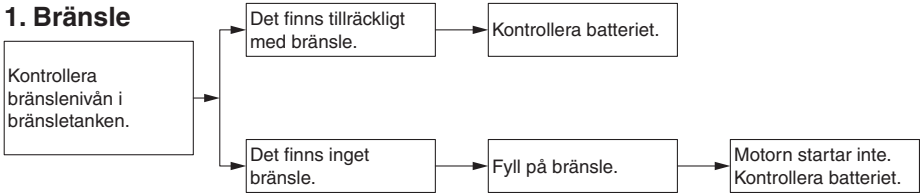

2. Batteri

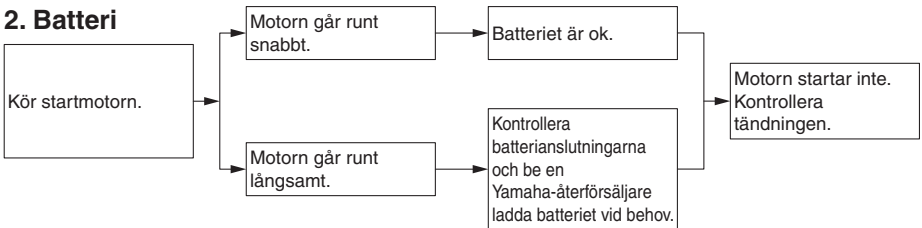

3. Tändning

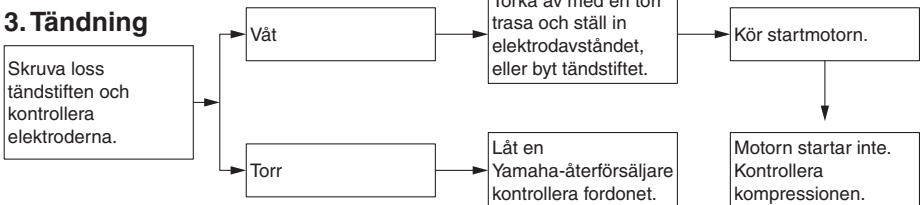

4. Kompression

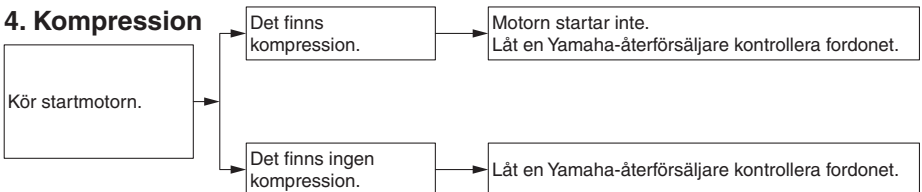

Periodiskt underhåll och justering

Motorn överhettas

MWAT1041

! VARNING

- **Lyft aldrig kylvätskelocket när motor och kylare är varma. Skållhet trycksatt vätska och ånga kan spruta ut och medföra risk för allvarliga skador. Vänta tills motorn har kallnat.**
- **Placera en tjock trasa, t.ex. en handduk, över kylvätskelocket och vrid sedan långsamt locket moturs för att släppa ut eventuellt övertryck. När det pysande ljudet har slutat kan du trycka ner locket och vrida det moturs och sedan lyfta av locket.**

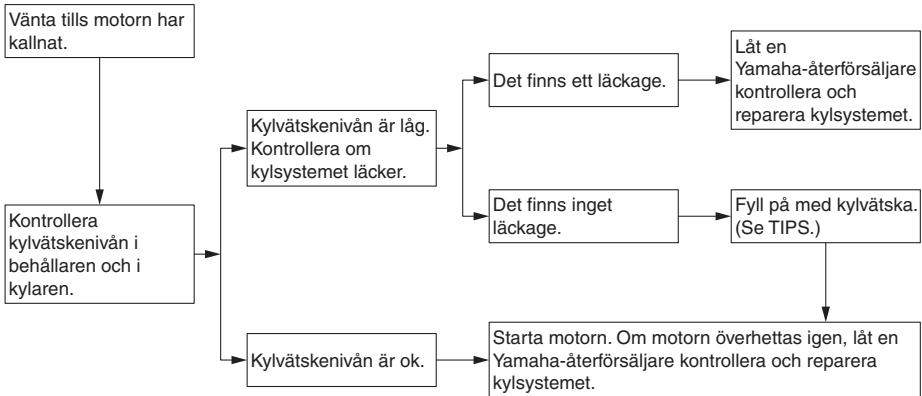

7

TIPS

Om du inte har tillgång till kylvätska kan du använda vanligt vattenledningsvatten under försättning att du byter ut det mot rekommenderad kylvätska vid första bästa tillfälle.

Periodiskt underhåll och justering

MAU76561

Nödfallsläge

Fordonet kan fortfarande slås på och motorn kan startas även om du förlorar eller skadar den smarta nyckeln eller om nyckelns batteri är urladdat. Du behöver det smarta nyckelsystemets identifikationsnummer.

Använda fordonet i nödfallsläge

1. Stanna fordonet på en säker plats och vrid huvudströmbrytaren till "OFF".
2. Tryck in huvudströmbrytaren i 5 sekunder tills indikatorlampan för det smarta nyckelsystemet blinkar en gång och släpp huvudströmbrytaren. Upprepa två gånger till. Indikatorlampan för det smarta nyckelsystemet tänds i tre sekunder för att visa att systemet övergår till nödfallsläge.

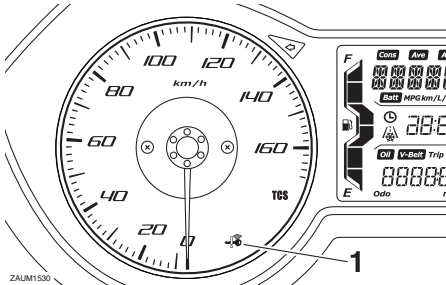

1. Indikatorlampan för smart nyckelsystem "🔑"
3. Ange identifikationsnumret på följande sätt när indikatorlampan för det smarta nyckelsystemet slocknar.

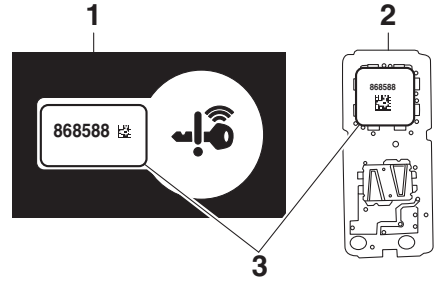

1. Kort med identifikationsnummer
2. Smart nyckel (inuti)
3. Identifikationsnummer
4. Du anger identifikationsnumret genom att räkna antalet gånger som indikatorlampan för det smarta nyckelsystemet blinkar.

Om identifikationsnumret till exempel är 123456:

Håll knappen intryckt.



Indikatorlampan för det smarta nyckelsystemet börjar att blinka.



Släpp knappen när indikatorlampan för det smarta nyckelsystemet blinkar en gång.



"1" har angetts som den första siffran i identifikationsnumret.



Håll knappen intryckt igen.



Periodiskt underhåll och justering

Släpp knappen när indikatorlampan för det smarta nyckelsystemet blinkar två gånger.

↓

“2” har angetts som den andra siffran.

↓

Upprepa proceduren ovan tills alla siffror i identifikationsnumret har angetts. Indikatorlampan för det smarta nyckelsystemet blinkar i 10 sekunder om rätt identifikationsnummer har angetts.

TIPS

Nödfallsläget avslutas och indikatorlampan för det smarta nyckelsystemet blinkar snabbt i 3 sekunder om något av följande gäller. I sådana fall ska du börja om igen från steg 2.

- Om knappen inte används på 10 sekunder när identifikationsnumret anges.
- Om indikatorlampan för det smarta nyckelsystemet blinkar nio gånger eller mer.
- Om identifikationsnumret inte anges på rätt sätt.

-
5. Tryck på knappen en gång till för att avsluta nödfallsläget när indikatorlampan för det smarta nyckelsystemet lyser. Indikatorlampan för det smarta nyckelsystemet slocknar och tänds sedan i cirka 4 sekunder.
 6. Vrid huvudströmbrytaren till “ON” när indikatorlampan för det smarta nyckelsystemet lyser. Fordonet kan nu köras normalt.

Försiktighet med matta färger

MAU37834

MAUN1000

VIKTIGT

MCA15193

Vissa modeller har delar med matta ytor. Kontakta en Yamaha-återförsäljare för råd om vilka produkter som du ska använda vid rengöring av fordonet. Om du använder borste, starka kemiska produkter eller rengöringsmedel när du rengör dessa delar kommer ytan att repas eller skadas. Du bör heller inte vaxa några matta ytor.

Skötsel

Skoterns öppna konstruktion gör dess teknologi mer attraktiv, men det gör även den känslig. Trots att högkvalitativt material har används kan rost och korrosion utvecklas. Ett rostigt avgasrör syns ofta inte på en bil men på en skoter försämrar det skoterns helhetsintryck. Det är inte bara med tanke på garantin som du ofta behöver göra en ordentlig skötsel utan det kommer även att bidra till att skotern ser snygg ut och dess livslängd förlängs samt dess prestanda optimeras.

Före rengöring

1. Täck över avgasrörets öppning med en plastpåse när motorn har kallnat.
2. Kontrollera att alla lock och skydd såväl som alla elektriska kopplingar, inklusive tändstiftshatt, sitter på ordentligt.
3. Ta bort kraftiga avlagringar av smuts, som olja som bränt fast på vevhuset, med ett avfettningsmedel och en borste. Använd aldrig avfettningsmedel på tätningar, packningar och hjulaxlar. Skölj alltid av smutsen och avfettningsmedlet med vatten.

Rengöring

MCA10784

VIKTIGT

- Undvik att använda starka fälgrengöringsmedel, speciellt på ekerhjul. Om sådan produkter används på ställen där det är svårt att få bort smuts, låt inte medlet sitta på under längre tid än som är angivet på produkten. Skölj även av ytan omedelbart efter rengöring och torka av den. Spruta därefter på korrosionsskyddssprej.
- Felaktig rengöring kan skada plastdelar (som kåporna, paneler, rutor, strålkastarlinsor, mätarelinser, etc.)

Skötsel och förvaring av skotern

samt ljuddämpare. Använd bara en mjuk, ren trasa eller svamp fuktad med vatten för att rengöra plastdetaljer. Ett mildt rengöringsmedel som späts ut med vatten kan användas om det är svårt att få delarna rena med bara vatten. Kom ihåg att skölja bort eventuella rester av rengöringsmedlet med rikligt med vatten eftersom det kan skada plastdelarna.

- Använd inte starka kemiska produkter på plastdetaljer. Försäkra dig om att den trasa eller svamp som du använder inte har varit i kontakt med starka eller slipande produkter, lösningsmedel eller thiner, bränsle, rostborttagningsmedel, bromsvätska, frostskyddsmedel eller elektrolyt.
- Använd inte högtrycksvätt eller ångtvätt eftersom det kan tränga in vatten i följande områden: tätningar (på hjul- och svingarmslagringar, gaffel och bromsar), elektriska komponenter (kontakter, instrument, omkopplare och lampor), ventilations slangar och ventilationsöppningar.
- För skotrar som är utrustade med vindruta: Använd inte starka rengöringsmedel eller hårda svampar som kan göra ytan matt eller repa. Vissa rengöringsmedel för plast kan repa vindrutan. Testa produkten på en liten dold yta på vindrutan för att kontrollera så att den inte efterlämnar några märken. Om vindrutan är repad kan du polera den med ett plastpoleringsmedel av god kvalitet efter tvättning.

Efter normal användning

Ta bort smuts med varmt vatten, ett mildt rengöringsmedel och en mjuk, ren svamp och skölj ordentligt med rent vatten. Använd en tandborste eller flaskborste för svåråtkomliga områden. Smuts som sitter hårt fast och insekter lossnar lättare om ytan täcks med en fuktig trasa under några minuter före rengöring.

Om du har kört i regnväder, nära havet eller på saltade vägar

Eftersom havssalt eller vägar som saltats under vintertid är extremt korrosivt tillsammans med vatten ska du följa stegen nedan varje gång du har kört i regn, nära havet eller på saltade vägar.

TIPS

Salt som sprids på vägarna under vintern kan finnas kvar på våren.

1. Rengör skotern med kallt vatten och ett mildt rengöringsmedel när motorn har svalnat. **VIKTIGT: Använd inte varmt vatten eftersom det ökar den korrosiva effekten i saltet.** [MCA10792]
2. Spruta på korrosionsskydd på all metall, inklusive krom-nickelpläterade ytor för att förhindra korrosion.

Rengöring av vindrutan

Använd inte alkaliska eller starka syrahaltiga rengöringsmedel, bensin, bromsvätska eller något annat lösningsmedel. Rengör vindrutan med en trasa eller tvättsvamp som fuktats med ett neutralt rengöringsmedel som du sedan sköljer bort med vatten tills allt är borta. Använd Yamaha Windshield Cleaner eller ett annat rengöringsmedel av hög kvalitet för ytterligare rengöring. Vissa rengöringsmedel för plast kan repa ytorna på vindrutan. Innan du använder dem ska du göra ett test genom att polera ett område som inte påverkar sikten.

Skötsel och förvaring av skotern

Efter rengöring

1. Torka av skotern med ett sämskskinn eller en absorberande trasa.
2. Använd ett krompolish för att putsa krom, aluminium och rostfria delar, inklusive avgassystemet. (Även den termiska missfärgningen på rostfria avgassystem kan tas bort genom polering.)
3. För att motverka korrosion bör du använda korrosionsskyddssprej på alla metaller, inklusive kromade och nickelpläterade ytor.
4. Använd sprejolja som ett universellt rengöringsmedel för att ta bort kvarsitande smuts.
5. Bättringsmålå små lackskador som orsakats av stenskott etc.
6. Vaxa alla målade ytor.
7. Låt skotern torka helt innan du ställer undan den eller täcker över den.

MWA10943

VARNING

Föroreningar på bromsar eller däck kan göra att du förlorar kontrollen över fordonet.

- Försäkra dig om att det inte finns någon olja eller vax på bromsar eller däck. Vid behov kan du rengöra bromsskivor och bromsbelägg med ett rengöringsmedel för bromsar eller med acetone, däcken tvättas med varmt vatten och ett mildt rengöringsmedel.
- Innan du kör iväg med skotern bör du testa bromsar och väghållning.

MCAU0022

VIKTIGT

- Använd en liten mängd sprejolja och vax och torka av eventuellt överflöd.

- Använd aldrig olja eller vax på gummi- och plastdetaljer eller strålkastarlampan, bakljuset och mätarlinserna utan använd lämplig produkt för att sköta dessa.
- Undvik slipande polermedel eftersom lacken kommer att slipas bort.

TIPS

- Kontakta en Yamaha-återförsäljare för information om vilka produkter som bör användas.
- Strålkastarglaslet kan bli immigt av tvätt, regn eller fuktig väderlek. Fukten på glaslet försvinner om strålkastaren slås på en kort stund.

Skötsel och förvaring av skotern

Förvaring

MAU36564

Kortvarig

Förvara alltid skotern på ett svalt, torrt ställe och skydda den vid behov från damm med ett poröst överdrag. Kontrollera att motorn och avgassystemet har svalnat innan du täcker över skotern.

MCA10821

VIKTIGT

- **Förvaring av skotern i ett dåligt ventilerat rum eller om den täcks med ett överdrag medan den fortfarande är fuktig, kan ge upphov till att vatten och fukt tränger in och ger upphov till rost.**
- **För att förhindra korrosion bör de inte förvaras i fuktiga källare, stall (luften innehåller ammoniak) och områden där starka kemikalier förvaras.**

Långvarig

Innan du ställer undan skotern under flera månader:

1. Följ anvisningarna i avsnittet "Skötsel" i detta kapitel.
2. Fyll bensintanken och tillsätt en bränslestabilisator (om det finns tillgängligt) för att hindra att tanken rostar eller att bränslekvaliteten försämras.
3. Gör på följande sätt för att skydda cylindern, kolringarna etc. från korrosion.
 - a. Ta bort tändstiftshatten och skruva loss tändstiftet.
 - b. Häll i en tesked motorolja i tändstiftshålet.
 - c. Sätt på tändstiftshatten på tändstiftet och placera tändstiftet på topplocket så att det är jordat. (Detta begränsar gnistorna under nästa steg.)

- d. Dra runt motorn flera varv med hjälp av startmotorn. (Detta gör att oljan i cylindern sprids ut på cylinderväggen.)
- e. Ta bort tändstiftshatten från tändstiftet och skruva fast tändstiftet. Sätt tillbaks tändstiftshatten på tändstiftet. **WARNING! Undvik skada från gnistbildning genom att kontrollera att tändstiftet är ordentligt jordat när motorn dras runt.** [MWA10952]

4. Smörj alla reglageleder, -lagringar och -kablar samt alla leder och lagringar på pedaler och stöd.
5. Kontrollera vid behov lufttrycket i däck och lyft sedan upp skotern så att båda hjulen är fria från underlaget. Som alternativ kan du vrida på hjulen lite varje månad så att inte däckens deformeras på något ställe.
6. Täck över avgasrören med en plastpåse så att det inte tränger in någon fukt.
7. Ta bort batteriet och ladda det. Lagra det på ett svalt och torrt ställe och ladda det varje månad. Förvara inte batteriet på ett för varmt eller för kallt ställe [mindre än 0 °C (30 °F) eller mer än 30 °C (90 °F)]. För mer information om hur du förvarar batteriet, se sidan 7-25.

TIPS

Om något behöver repareras på skotern bör du göra det innan du ställer undan den.

Mått:

- Totallängd:
2185 mm (86.0 in)
- Totalbredd:
775 mm (30.5 in)
- Totalhöjd:
1415/1465 mm (55.7/57.7 in)
- Sitthöjd:
795 mm (31.3 in)
- Hjulbas:
1526 mm (60.1 in)
- Markfrigång:
130 mm (5.12 in)
- Vändradie:
2.5 m (8.20 ft)

Vikt:

- Tjänstevikt:
175 kg (386 lb)

Motor:

- Förbränningscykel:
4-takts
- Kylsystem:
Vätskekyld
- Ventilmekanism:
SOHC
- Antal cylindrar:
En cylinder
- Slagvolym:
124 cm³
- Borring × slaglängd:
52.0 × 58.6 mm (2.05 × 2.31 in)
- Kompressionsförhållande:
11.2 : 1
- Startsystem:
Elstart
- Smörjsystem:
Våtsump

Motorolja:

- Rekommenderat märke:
YAMALUBE
- SAE-viskositet:
10W-40
- Rekommenderad motorolja:
API service SG typ eller högre, JASO standard MA
- Oljemängd i motor:
Utan byte av oljefilter:
1.40 L (1.48 US qt, 1.23 Imp.qt)
Med byte av oljefilter:
1.50 L (1.59 US qt, 1.32 Imp.qt)

Olja i slutväxel:

- Typ:
YAMALUBE 10W-40 eller SAE 10W-30 typ SE motorolja
- Mängd:
0.21 L (0.22 US qt, 0.18 Imp.qt)

Kylvätskemängd:

- Kylvätskebehållare (upp till max-markeringen):
0.18 L (0.19 US qt, 0.16 Imp.qt)
- Kylare (inklusive alla slangar):
0.85 L (0.90 US qt, 0.75 Imp.qt)

Luftfilter:

- Luftfilterelement:
Oljeindränkt papperselement

Bränsle:

- Rekommenderat bränsle:
Blyfri bensin, premium (gasohol [E10] kan användas)
- Tankvolym:
13 L (3.4 US gal, 2.9 Imp.gal)
- Reservtank, mängd:
2.4 L (0.63 US gal, 0.53 Imp.gal)

Bränsleinsprutning:

- Trottelhus:
ID-märkning:
2DS1 01

Tändstift:

- Tillverkare/modell:
NGK/CR9E
- Rekommenderat elektrodavstånd:
0.7–0.8 mm (0.028–0.031 in)

Koppling:

- Kopplingstyp:
Torr, centrifugal, sko

Kraftöverföring:

- Primärt utväxlingsförhållande:
1.000
- Slutväxel:
Växel
- Sekundärt utväxlingsförhållande:
9.912 (41/14 x 44/13)
- Växellådstyp:
Automatisk med V-rem
- Manövrering:
Automatisk centrifugaltyp

Ram:

- Ramtyp:
Underbone

Specifikationer

Castervinkel:
26.5 grader
Försprång:
95 mm (3.7 in)

Framdäck:

Typ:
Slanglöst
Storlek:
120/70-15 M/C 56S
Tillverkare/modell:
MICHELIN/CITY GRIP

Bakdäck:

Typ:
Slanglöst
Storlek:
140/70-14 M/C 68S
Tillverkare/modell:
MICHELIN/CITY GRIP

Lastning:

Maxlast:
184 kg (406 lb)
(Total vikt på förare, passagerare, bagage
och tillbehör)

Däckens lufttryck (uppmätt när däcken är kalla):

1 person:
Fram:
190 kPa (1.90 kgf/cm², 28 psi)
Bak:
220 kPa (2.20 kgf/cm², 32 psi)
2 personer:
Fram:
210 kPa (2.10 kgf/cm², 30 psi)
Bak:
250 kPa (2.50 kgf/cm², 36 psi)

Framhjul:

Hjultyp:
Gjutna fälgar
Fälgstorlek:
15 x MT3.50

Bakhjul:

Hjultyp:
Gjutna fälgar
Fälgstorlek:
14 x MT3.75

Frambroms:

Typ:
Hydraulisk enkel skivbroms
Specificerad bromsvätska:
DOT 4

Bakbroms:

Typ:
Hydraulisk enkel skivbroms
Specificerad bromsvätska:
DOT 4

Framfjädring:

Typ:
Teleskopgaffel
Fjäder:
Spiralfjäder
Stötdämpare:
Hydrauldämpare
Fjädringsrörelse:
110 mm (4.3 in)

Bakfjädring:

Typ:
Swing
Fjäder:
Spiralfjäder
Stötdämpare:
Hydrauldämpare
Fjädringsrörelse:
75 mm (3.0 in)

Elsystem:

Systemspänning:
12 V
Tändsystem:
TCI
Laddningssystem:
AC-magnet

Batteri:

Modell:
GTZ8V
Spänning, kapacitet:
12 V, 7.0 Ah (10 HR)

Lampornas wattförbrukning:

Strålkastarlampa:
LED
Bak/bromsljus:
LED
Blinkerslampor, fram:
10.0 W × 2
Blinkerslampor, bak:
10.0 W × 2
Parkeringsljus:
LED
Nummerskyltsbelysning:
5.0 W × 1
Instrumentbelysning:
LED

Indikeringslampa för helljus:

LED

Indikeringslampa för blinkers:

LED

Varningslampa för motorproblem:

LED

ABS-varningslampa:

LED

Indikeringslampa för smart nyckelsystem:

LED

Antispinnsystemets indikeringslampa:

LED

Säkring(-ar):

Huvudsäkring:

20.0 A

Huvudsäkring 2:

7.5 A

Säkring för uttag 1:

2.0 A

Säkring för signalsystem:

10.0 A

Säkring 2 för signalsystem:

7.5 A

Motorsäkring för kylfläkt:

7.5 A

Säkring för blinkers och varningsblinkers:

7.5 A

Säkring för ABS styrenhet:

7.5 A

Säkring för ABS-motor:

30.0 A

ABS-solenoidsäkring:

15.0 A

Säkring för svarsfunktion:

2.0 A

Backupsäkring:

7.5 A

Konsumentinformation

MAU53562

Identifikationsnummer

Skriv ner fordonets identifikationsnummer, motorns serienummer samt typskyltsinformationen på raderna här nedan. Dessa identifikationsnummer behövs när du registrerar fordonet för körning i trafiken samt när du ska beställa reservdelar från en Yamaha-återförsäljare.

FORDONETS
IDENTIFIKATIONSNUMMER:

MOTORNS SERIENUMMER:

INFORMATION PÅ TYPSKYLTT:

Fordonets identifikationsnummer

MAU26411

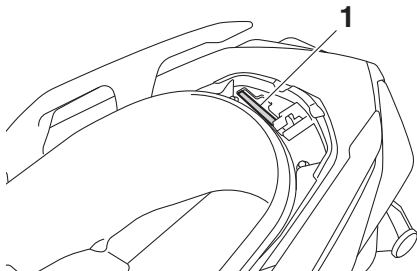

1. Fordonets identifikationsnummer

Fordonets identifikationsnummer sitter stämplat på ramen.

TIPS

Fordonets identifikationsnummer används för att identifiera ditt fordon och kan behövas användas när du registrerar fordonet i det statliga fordonsregistret.

MAU26442

Motorns serienummer

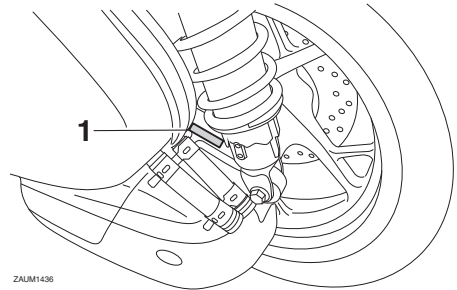

ZAUM1436

1. Motorns serienummer

Motorns serienummer sitter stämplat på vevhuset.

MAU26501

Typskylt

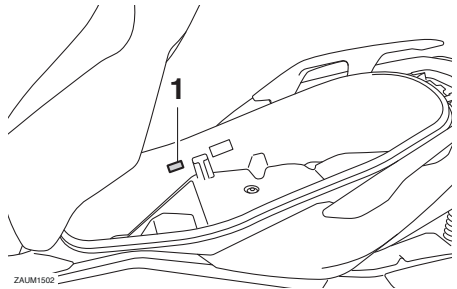

ZAUM1502

1. Typskylt

Typskylten är monterad på insidan av det bakre förvaringsfacket. (Se sidan 4-20.) Skriv ner informationen på denna skylt i utrymmet för det. Du behöver denna information när du beställer reservdelar från en Yamaha-återförsäljare.

Diagnostikkontakter

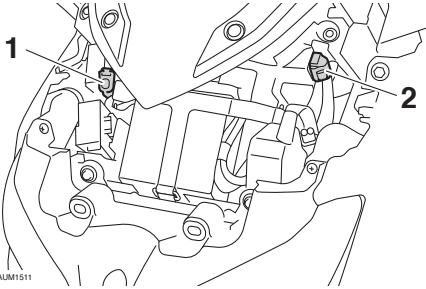

1. ABS-diagnostikkontakt
2. FI-diagnostikkontakt

Diagnostikkontakterna för ABS och bränsleinsprutning är placerade så som visas.

Registrera fordonsdata

ECU-enheten på den här modellen lagrar vissa data om fordonet för att underlätta diagnostisering av fel samt för forskning, statistisk analys och utveckling.

Sensorerna och de data som registreras varierar beroende på modell, men de huvudsakliga uppgifter som samlas in är:

- Data om fordonsstatus och motorns prestanda
- Data om bränsleinsprutning och avgaser

Dessa data överförs bara när ett särskilt diagnostikverktyg från Yamaha ansluts till fordonet, till exempel vid underhållskontroller eller när serviceåtgärder utförs.

Fordonsdata som överförs hanteras i enlighet med följande sekretesspolicy.

Sekretesspolicy

<https://www.yamaha-motor.eu/se/privacy/sekretesspolicy.aspx>

Yamaha lämnar inte ut data till en tredje part utom i följande fall: Dessutom kan Yamaha lämna ut fordonsdata till en entreprenör för att utföra tjänster i samband med hanteringen av fordonsdata. I sådana fall kräver Yamaha att entreprenören tar hand om de fordonsdata som vi lämnar ut på rätt sätt och Yamaha hanterar dessa data.

- När fordonets ägare medger det
- När det krävs enligt lag
- Om Yamaha behöver använda dessa data vid juridiska processer
- När data inte gäller ett specifikt fordon eller en ägare

Register

A	ABS.....	4-14
	ABS-varningslampa.....	4-1
	Acceleration och retardation.....	6-3
	Antispinnssystem.....	4-15
	Antispinnsystemets indikeringslampa.....	4-1
	Avstängningssystem för tändkrets.....	4-26
B	Batteri.....	7-25
	Blinkerslampor, fram.....	7-29
	Blinkersomkopplare.....	4-11
	Bränsle.....	4-17
	Bränsleförbrukning, tips för att sänka.....	6-4
	Bränsletankens överfyllningsslang.....	4-19
	Bromshandtag, bak.....	4-13
	Bromshandtag, fram.....	4-13
	Bromshandtag, smörjning.....	7-22
	Bromsljus/bakljus.....	7-29
	Bromsvätska, byte.....	7-20
	Bromsvätskenivå, kontroll av.....	7-19
D	Däck.....	7-16
	Dataregistrering, fordon.....	10-2
	Delarnas placering.....	2-1
	Diagnostikkontakter.....	10-2
F	Felsökning.....	7-31
	Felsökningsschema.....	7-32
	Försiktighet med matta färger.....	8-1
	Förvaring.....	8-4
	Förvaringsfack.....	4-20
	Framgaffel, kontroll av.....	7-23
	Fram- och bakbromshandtagets spel, kontrollera.....	7-18
G	Gashandtagets spel, kontroll.....	7-15
	Gashandtag och kabel, kontroll av och smörjning.....	7-22
H	Hastighetsmätare.....	4-2
	Hjul.....	7-18
	Hjullager, kontroll av.....	7-24
	Huvudströmbrytare.....	3-7
I	Identifikationsnummer.....	10-1
	Inbromsning.....	6-4
	Indikatorlampa för smart nyckelsystem.....	4-2
	Indikatorlampor och varningslampor.....	4-1
	Indikeringslampa för helljus.....	4-1
	Indikeringslampor för blinkers.....	4-1
	Information om säker körning.....	1-4
	Inkörning av motorn.....	6-5
	Ivägkörning.....	6-3
K	Kablar, kontroll av och smörjning.....	7-21
	Katalysatorer.....	4-19
	Knapp för avbländning/helljusblink.....	4-11
	Kontroll av bromsbelägg, fram och bak.....	7-19
	Kylvätska.....	7-12
L	Likströmsuttag.....	4-28
	Lufffilter och luftfilter i V-remshuset.....	7-14
M	Mittstöd och sidostöd, kontroll och smörjning.....	7-23
	Motorcykelns identifikationsnummer.....	10-1
	Motorns serienummer.....	10-1
	Motorolja.....	7-9
	Multifunktionsdisplay.....	4-3
N	Nödfallsläge.....	7-34
	Nummerskyltsbelysning, byte av lampa.....	7-30
	Nyckel, hantera den smarta nyckeln och de mekaniska nycklarna.....	3-3
O	Olja i slutväxel.....	7-11
P	Panel, lossa och sätta fast.....	7-7
	Parkering.....	6-5
	Parkeringsljus.....	7-28
R	Räckvidd på smart nyckelsystem.....	3-2
S	Säkerhetsinformation.....	1-1
	Säkringar, byte.....	7-26
	Sidostöd.....	4-25
	Signalknapp.....	4-12
	Skötsel.....	8-1
	Skötsel, emissionssystem.....	7-3
	Skötsel och smörjning, regelbunden.....	7-4
	Smart nyckel.....	3-5
	Smart nyckel, byta batteri.....	3-6
	Smart nyckelsystem.....	3-1
	Smart nyckelsystem, felsökning.....	7-31
	Specifikationer.....	9-1
	Start av motorn.....	6-2
	Stopp/Kör/Start-knapp.....	4-12

Stötdämpare, justering.....	4-24
Strålkastare	7-28
Styrarmaturer	4-11
Styrets läge, justera.....	4-24
Styrning, kontroll av	7-24

T

Tändstift, kontroll	7-8
Tanklock.....	4-16
TRIP/INFO-knapp.....	4-12
Typskylt.....	10-1

V

Varningsblinkersomkopplare.....	4-12
Varningslampa för motorproblem	4-1
Varvräknare	4-3
Ventilspel.....	7-16
Verktygssats.....	7-2
Vindruta.....	4-22
V-rem, kontrollera.....	7-21



MBK Industrie

Z.I. de Rouvroy 02100 Saint Quentin

SAS au capital de 14 000 000 €

R.C St-Quentin B 329 035 422