

MBK

 Lees deze handleiding aandachtig door voordat u deze machine gaat gebruiken.



HANDLEIDING

TZR50

2AS-F819P-D0



Lees deze handleiding aandachtig door voordat u deze machine gaat gebruiken. Deze handleiding dient bij de machine te blijven als deze wordt verkocht.

Welkom in de wereld van MBK!

Als eigenaar van de TZR50 profiteert u van de enorme ervaring en technische kennis van MBK op het gebied van het ontwerpen en fabriceren van hoogwaardige producten, waarmee MBK zijn reputatie van betrouwbaarheid heeft verworven.

Neem rustig de tijd om deze handleiding aandachtig door te lezen, zodat u plezier zult hebben van alle functies van uw TZR50. De Gebruikershandleiding geeft instructies voor de bediening, inspectie en het onderhoud van de machine en beschrijft hoe u uzelf en anderen kunt beschermen tegen persoonlijk letsel of schade.

Verder helpen allerlei tips in deze handleiding om uw machine in optimale conditie te houden. Als er ten slotte toch nog vragen zijn, aarzel dan niet en neem contact op met de MBK dealer.

Het MBK team wenst u veilig en plezierig rijden toe. En vergeet niet, veiligheid voor alles!

MBK werkt voortdurend aan verbeteringen ten aanzien van productontwerp en kwaliteit. Om deze reden kan soms sprake zijn van kleine tegenstrijdigheden tussen uw machine en de beschrijving ervan in deze handleiding, ook al bevat de handleiding de meest recente productinformatie ten tijde van publicatie. Als u vragen hebt over deze handleiding, neem dan contact op met uw MBK dealer.



WAARSCHUWING

Lees deze handleiding aandachtig helemaal door voordat u deze machine gaat gebruiken.

BELANGRIJKE INFORMATIE IN DE HANDLEIDING

DAU10132

Bijzonder belangrijke informatie is in deze handleiding gemarkeerd met de volgende aanduidingen:

	<p>Dit is het Safety Alert-symbool. Het wordt gebruikt om u te waarschuwen voor risico's op persoonlijk letsel. Volg alle veiligheidsaanwijzingen bij dit symbool op om mogelijk letsel of overlijden te voorkomen.</p>
 WAARSCHUWING	<p>Een WAARSCHUWING duidt een gevaarlijke situatie aan die, indien niet vermeden, kan resulteren in ernstig letsel of overlijden.</p>
LET OP	<p>De aanduiding LET OP staat bij speciale voorzorgen die moeten worden genomen om schade aan de machine of andere eigendommen te voorkomen.</p>
OPMERKING	<p>De aanduiding OPMERKING staat bij belangrijke informatie die procedures kan vergemakkelijken of verhelderen.</p>

BELANGRIJKE INFORMATIE IN DE HANDLEIDING

DAUS1172

**TZR50
HANDLEIDING
©2012 door MBK INDUSTRIE
1e uitgave, April 2012
Alle rechten voorbehouden.
Elke vorm van herdruk
of onbevoegd gebruik
zonder schriftelijke toestemming van
MBK INDUSTRIE
is uitdrukkelijk verboden.
Gedrukt in Nederland.**

INHOUDSOPGAVE

VEILIGHEIDSINFORMATIE	1-1	Rempedaal	3-6	Periodiek onderhoudsschema voor het uitstootcontrolesysteem	6-3
BESCHRIJVING	2-1	Tankdop	3-7	Algemeen smeer- en onderhoudsschema	6-4
Aanzicht linkerzijde	2-1	Brandstof	3-8	Stroomlijn- en framepanelen verwijderen en aanbrengen	6-8
Aanzicht rechterzijde	2-2	Tankbeluchtngsslang/ overloopslang	3-9	Bougie controleren	6-11
Bedieningen en instrumenten	2-3	Uitlaatkatalysator	3-9	Versnellingsbakolie	6-13
FUNCTIES VAN INSTRUMENTEN EN BEDIENINGEN	3-1	2-takt injectiesmering	3-10	Koelvloeistof	6-14
Contactslot/stuurslot	3-1	Brandstofkraan	3-11	Luchtfilterelement	6-17
Controle- en waarschuingslampjes	3-2	Chokehendel	3-12	Afstellen van de carburateur	6-17
Controlelampje richtingaanwijzers ...	3-2	Zadel	3-12	Afstellen van het stationair toerental	6-18
Vrijstandcontrolelampje	3-2	Slotcompartiment	3-13	Vrije slag van de gasgreep afstellen	6-18
Waarschuingslampje olieniveau ...	3-2	Achteruitkijkspiegels	3-13	Banden	6-19
Waarschuingslampje koelvloeistoftemperatuur	3-3	Zijstandaard	3-14	Gietwielen	6-21
Waarschuingslampje motorstoring	3-3	Startpersysteem	3-14	Vrije slag van koppelingshendel afstellen	6-21
Snelheidsmeterunit	3-3	VOOR UW VEILIGHEID – CONTROLES VOOR HET RIJDEN	4-1	Vrije slag van voorremhendel controleren	6-22
Toerenteller	3-4	GEBRUIK EN BELANGRIJKE RIJ- INFORMATIE	5-1	Vrije slag van rempedaal afstellen	6-22
Stuurschakelaars	3-4	Starten van een koude motor	5-1	De stand van het schakelpedaal afstellen	6-22
Lichtsignaalschakelaar	3-5	Starten van een warme motor	5-2	Remlichtschakelaars	6-23
Dimlichtschakelaar	3-5	Schakelen	5-2	Controleren van voor- en achterremblokken	6-23
Richtingaanwijzerschakelaar	3-5	Tips voor een zuinig brandstofverbruik	5-3	Controleren van remvloeistofniveau	6-24
Claxonschakelaar	3-5	Inrijperiode	5-3	Remvloeistof verversen	6-25
Noodstopschakelaar	3-5	Parkeren	5-4		
Startknop	3-5	PERIODIEK ONDERHOUD EN AFSTELLINGEN	6-1		
Koppelingshendel	3-5	Boordgereedschapset	6-1		
Schakelpedaal	3-6				
Remhendel	3-6				

Spanning aandrijfketting.....	6-25	VERZORGING EN STALLING VAN DE	
Aandrijfketting reinigen en smeren.....	6-27	MOTORFIETS.....	7-1
Kabels controleren en smeren.....	6-28	Matkleur, let op.....	7-1
Controleren en smeren van gasgreep en gaskabel.....	6-28	Verzorging.....	7-1
Afstellen van de Autolube pomp.....	6-28	Stalling.....	7-3
Controleren en smeren van rem- en schakelpedalen.....	6-29	SPECIFICATIES.....	8-1
Controleren en smeren van rem- en koppelingshendels.....	6-29	GEBRUIKERSINFORMATIE.....	9-1
Zijstandaard controleren en smeren.....	6-30	Identificatienummers.....	9-1
Voorvork controleren.....	6-31	Voertuigidentificatienummer.....	9-1
Stuursysteem controleren.....	6-31	Modelinformatiesticker.....	9-1
Controleren van wiellagers.....	6-32		
Accu.....	6-32		
Zekering vervangen.....	6-33		
Koplampgloeilamp vervangen.....	6-34		
Gloeilamp in remlicht/achterlicht vervangen.....	6-35		
Gloeilamp in voorste richtingaanwijzer vervangen.....	6-35		
Gloeilamp achterste richtingaanwijzer vervangen.....	6-36		
Gloeilamp in kentekenverlichting vervangen.....	6-36		
Problemen oplossen.....	6-37		
Storingzoekschema's.....	6-38		

DAU10289

Wees een verantwoordelijke eigenaar

Als eigenaar van de machine bent u verantwoordelijk voor de veilige en juiste bediening ervan.

Motorfietsen zijn tweewielige voertuigen. Voor een veilig gebruik zijn de toepassing van de juiste rijtechnieken en de ervaring van de bestuurder van belang. Elke bestuurder moet bekend zijn met de volgende vereisten alvorens met deze motorfiets te gaan rijden.

Hij of zij moet:

- Door een competente informatiebron grondig zijn ingelicht over alle aspecten van het motorrijden.
- Zich houden aan de waarschuwingen en onderhoudseisen zoals vermeld in deze Gebruikershandleiding.
- Grondig getraind zijn in veilige en correcte rijtechnieken.
- Gebruikmaken van professionele technische service, zoals aangegeven in deze Gebruikershandleiding en/of wanneer de mechanische condities dit vereisen.

Veilig rijden

Voer vóór elke rit de controles voor het rijden uit om u ervan te verzekeren dat de machine in veilige staat verkeert. Onvol-

doende inspectie of onderhoud van de machine vergroot het risico op ongeval of schade. Zie pagina 4-1 voor een lijst met controles voor het rijden.

- Deze motorfiets is gebouwd voor het vervoer van de bestuurder plus een passagier.
- Het niet opmerken en herkennen van motorfietsen door andere weggebruikers vormt de belangrijkste oorzaak van auto-/motorongevallen. Vaak worden ongevallen veroorzaakt doordat een autobestuurder de motor niet heeft gezien. Zorg dat u opvalt, dat blijkt het meest effectief om het risico op een dergelijk type ongeval te verminderen.

Dus:

- Draag een jack in felle kleuren.
- Wees extra voorzichtig bij het naderen en passeren van kruisingen, daar doen ongelukken met motorfietsen zich namelijk het meest voor.
- Ga daar rijden waar andere weggebruikers u kunnen zien. Ga niet rijden in de dode zichthoek van een andere weggebruiker.
- Bij veel ongevallen zijn onervaren bestuurders betrokken. Veelal zijn bestuurders die bij een ongeval

betrokken waren zelfs niet in het bezit van een geldig motorrijbewijs.

- Zorg dat u bekwaam bent om te rijden en leen uw motorfiets alleen uit aan ervaren motorrijders.
- Weet wat u wel en niet aankunt. Door rekening te houden met uw beperkingen helpt u ongelukken voorkomen.
- We raden aan om het motorrijden te oefenen op plekken waar geen verkeer is, totdat u grondig bekend bent met de motor en zijn bediening.
- Ongelukken worden vaak veroorzaakt door een fout van de motorbestuurder. Veel bestuurders houden bij het ingaan van een bocht een te hoge rijsnelheid aan of gaan onvoldoende schuinliggen voor de rijsnelheid, waardoor ze wijd uit de bocht komen.
- Neem altijd de maximumsnelheid in acht en rijd nooit sneller dan de wegcondities en het verkeer toestaan.
- Geef altijd richting aan voordat u afslaat of van rijstrook wisselt. Zorg dat andere weggebruikers u kunnen zien.

- De zithouding van de bestuurder en de passagier is belangrijk voor een goede besturing.
 - De bestuurder moet tijdens het rijden beide handen aan het stuur houden en beide voeten op de bestuurdersvoetsteunen, om zo de macht over het stuur te behouden.
 - De passagier hoort steeds de bestuurder, de zadelband of de handgreep, indien aanwezig, met beide handen vast te houden en beide voeten op de passagiersvoetsteunen te houden. Neem nooit een passagier mee die niet in staat is om beide voeten stevig op de passagiersvoetsteunen te zetten.
- Rijd nooit onder invloed van alcohol of andere drugs.
- Deze motorfiets is uitsluitend ontworpen voor gebruik op verharde wegen. De machine is niet bedoeld voor off-roadgebruik.

Beschermende uitrusting

Motorongelukken met dodelijke afloop betreffen meestal hoofdletsel. Het dragen van een helm is de belangrijkste factor bij het voorkomen of reduceren van hoofdletsel.

- Draag altijd een goedgekeurde helm.
- Draag ook een vizier of een veiligheidsbril. Zonder oogbescherming kan uw zicht door de rijwind verslechteren, waardoor u gevaren mogelijk te laat opmerkt.
- Door een jack, stevige schoenen, een lange broek, handschoenen e.d. te dragen verkleint u de kans op schaafwonden of ontvingen.
- Draag nooit loszittende kleding, deze kan blijven haken aan bedieningshandgrepen of door de wielen worden gegrepen en zo een ongeval of letsel veroorzaken.
- Draag altijd beschermende kleding die uw benen, enkels en voeten bedekt. De motor en het uitlaatsysteem kunnen tijdens en na het rijden zeer heet zijn en brandwonden veroorzaken.
- De hierboven vermelde voorzorgsmaatregelen gelden ook voor passagiers.

Voorkom koolmonoxidevergiftiging

De uitlaatgassen van verbrandingsmotoren bevatten koolmonoxide, een dodelijk gas. Inademing van koolmonoxide kan hoofdpijn, duizeligheid, sufheid, misselijkheid, verwarring en uiteindelijk de dood veroorzaken.

Koolmonoxide is een kleurloos, reukloos, smaakloos gas dat ook aanwezig kan zijn als u geen uitlaatgassen ziet of ruikt. Het koolmonoxideniveau kan zeer snel oplopen, waardoor u het bewustzijn kunt verliezen en uzelf niet meer kunt redden. In afgesloten of slecht geventileerde ruimtes kunnen dodelijke hoeveelheden koolmonoxide dagenlang blijven hangen. Als u symptomen van koolmonoxidevergiftiging ervaart, verlaat de ruimte dan onmiddellijk, ga naar de open lucht en ROEP MEDISCHE HULP IN.

- Laat de motor niet binnen draaien. Zelfs als u ventileert met ventilatoren of open ramen en deuren kan de hoeveelheid koolmonoxide snel oplopen tot gevaarlijke niveaus.
- Laat de motor niet draaien in slecht geventileerde of deels afgesloten ruimtes zoals schuren of garages.
- Laat de motor niet buiten draaien op plaatsen waar de uitlaatgassen in een gebouw kunnen worden getrokken via openingen zoals ramen en deuren.

Beladen

Het monteren van accessoires of het vervoer van bagage kan een negatief effect hebben op de rijstabiliteit en het weggedrag als hierdoor de gewichtsverdeling

VEILIGHEIDSINFORMATIE

1 van de motor verandert. Wees uiterst voorzichtig bij het monteren van accessoires of het beladen van uw motor, om zo mogelijke ongevallen te vermijden. Pas extra op wanneer u op een motor rijdt die beladen is of waaraan accessoires zijn gemonteerd. Hieronder volgen naast de informatie over accessoires enkele richtlijnen voor het beladen van uw motorfiets: Het totale gewicht van de bestuurder, passagier, accessoires en bagage mag de maximale gewichtslimiet niet overschrijden. **Rijden met een te zwaar belaste machine kan leiden tot een ongeval.**

Maximale belasting:
196 kg (432 lb)

Let op het volgende wanneer u tot deze gewichtslimiet belaadt:

- Het zwaartepunt van bagage en accessoires moet zo laag mogelijk liggen en zo dicht mogelijk bij de motor. Bevestig zware goederen zo dicht mogelijk bij het midden van de machine en verdeel het gewicht zo gelijkmatig mogelijk over beide zijden om onbalans of instabiliteit te minimaliseren.

- Als gewicht gaat schuiven kan zich een plotselinge onbalans voordoen. Controleer voordat u gaat rijden of accessoires en bagage stevig aan de motor zijn bevestigd. Controleer de bevestigingspunten voor accessoires en bagage regelmatig.
 - Pas de vering aan de te vervoeren bagage aan (alleen voor modellen met instelbare vering) en controleer de toestand en spanning van uw banden.
 - Bevestig nooit omvangrijke of zware goederen aan het stuur, de voorvork of het voorwielspatbord. Dergelijke voorwerpen, inclusief bagage als slaapzakken, plunjezakken of tenten, kunnen een instabiel weggedrag of een te trage reactie op het stuur veroorzaken.
- **Deze machine is niet ontworpen voor het trekken van een aanhanger of bevestiging van een zijspan.**

Originele MBK accessoires

De keuze van accessoires voor uw machine vormt een belangrijke beslissing. Originele MBK accessoires, die alleen verkrijgbaar zijn bij de MBK dealer, zijn door MBK ontwikkeld, getest en goedgekeurd voor

gebruik op uw machine. Veel bedrijven die niet zijn gelieerd aan MBK produceren onderdelen en accessoires of bieden aanpassingssets voor MBK voertuigen. MBK kan niet alle producten testen die deze bedrijven produceren. Om die reden kan MBK accessoires die niet door MBK zijn verkocht of wijzigingen die niet door zijn MBK zijn aangeraden niet goedkeuren of aanbevelen, zelfs niet als deze zijn verkocht en geïnstalleerd door een MBK dealer.

In de handel verkrijgbare onderdelen, accessoires en aanpassingssets

Hoewel er producten verkrijgbaar zijn die qua ontwerp en kwaliteit sterk lijken op originele MBK accessoires, dient u te beseffen dat sommige in de handel verkrijgbare accessoires of aanpassingssets niet geschikt zijn vanwege mogelijke veiligheidsrisico's voor uzelf of anderen. Het monteren van in de handel verkrijgbare producten of het verrichten van aanpassingen die de ontwerp- of bedieningskenmerken van uw machine wijzigen kan het risico op ernstig letsel of overlijden van uzelf of anderen vergroten. U bent verantwoordelijk voor letsel dat voortvloeit uit wijzigingen aan de machine. Volg bij de montage van accessoires de

onderstaande richtlijnen en die vermeld onder het kopje “Beladen”.

- Monteer nooit accessoires en vervoer nooit bagage als deze een nadelige invloed hebben op de prestaties van uw motor. Inspecteer het accessoire zorgvuldig alvorens het te gebruiken om te waarborgen dat het de grondspeling of de hellinghoek op geen enkele manier vermindert, de verweg, de stuuruitslag of de bediening niet beperkt en geen lampen of reflectors afdekt.
- Accessoires die aan of nabij het stuur of de voorvork zijn gemonteerd zullen mogelijk instabiliteit veroorzaken door een foutieve gewichtsverdeling of door aerodynamische effecten. Accessoires aan het stuur of nabij de voorvork moeten zo licht mogelijk zijn en tot een minimum worden beperkt.
- Omvangrijke accessoires kunnen door hun aerodynamisch effect van invloed zijn op de rijstabiliteit van de motor. De motor kan door rijwind worden opgetild of bij zijwind instabiel worden. Zulke accessoires kunnen ook instabiliteit veroorzaken terwijl u grote voertuigen inhaalt of door deze

wordt ingehaald.

- Sommige accessoires dwingen de bestuurder om een andere dan de normale zitpositie in te nemen. Zo'n verkeerde zitpositie beperkt de bewegingsvrijheid van de bestuurder en kan een comfortabele bediening hinderen, zodat we dergelijke accessoires sterk afraden.
- Wees voorzichtig bij het aanbrengen van elektrische accessoires. Als elektrische accessoires de capaciteit van het elektrisch systeem van de motorfiets te boven gaan, kan zich een gevaarlijke elektrische storing voordoen waardoor de verlichting of de motor uitvalt.

In de handel verkrijgbare banden en velgen

De banden en velgen die bij uw motorfiets werden geleverd, zijn ontworpen om de mogelijkheden van de motorfiets te ondersteunen en bieden de beste combinatie van rijprestaties, remvermogen en comfort. Andere banden, velgen, maten of combinaties zijn mogelijk niet geschikt. Zie pagina 6-19 voor bandenspecificaties en meer informatie over het vervangen

van uw banden.

De motorfiets vervoeren

Volg de onderstaande instructies als u de motorfiets in een ander voertuig wilt vervoeren.

- Verwijder alle loszittende voorwerpen van de motorfiets.
- Controleer of de brandstofkraan (indien aanwezig) in de “OFF”-stand staat en er geen brandstoflekkage is.
- Zorg dat het voorwiel recht naar voren wijst op de aanhanger of de laadvloer en zet het wiel vast in een goot om beweging te voorkomen.
- Schakel een versnelling in (bij modellen met een handgeschakelde versnellingsbak).
- Zet de motorfiets vast met spanbanden of andere geschikte banden aan stevige delen van de motorfiets, zoals het frame of de bovenste voorvorkklem (en niet aan, bijvoorbeeld, het stuur, de richtingaanwijzers of onderdelen die kunnen afbreken). Kies de plaats voor de spanbanden zorgvuldig om te voorkomen dat deze tijdens het transport schuurplekken op de lak veroorzaken.

VEILIGHEIDSINFORMATIE

- Zorg indien mogelijk dat de vering iets door de spanbanden wordt ingedrukt, zodat de motorfiets tijdens het transport niet overmatig kan stuiteren.

Aanzicht linkerzijde

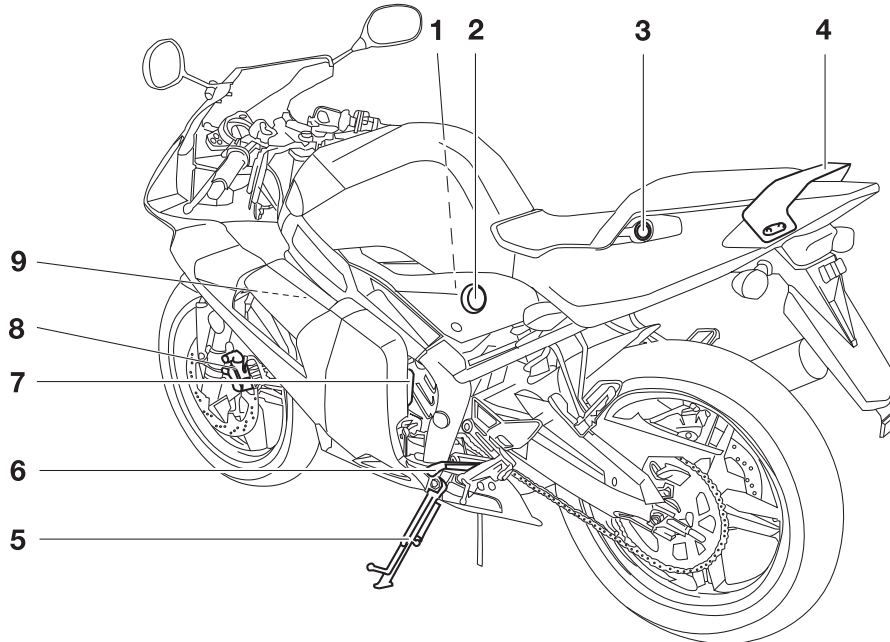

1. Luchtfilter (pagina 6-17)
2. Hendel brandstofkraan (pagina 3-11)
3. Zadelslot (pagina 3-12)
4. Handgreep (pagina 3-12)
5. Zijstandaard (pagina 3-14)
6. Schakelpedaal (pagina 3-6)
7. Koelvloeistofreservoir (pagina 6-14)
8. Voorremblokken (pagina 6-23)

9. Dop koelvloeistofreservoir (pagina 6-14)

Aanzicht rechterzijde

2

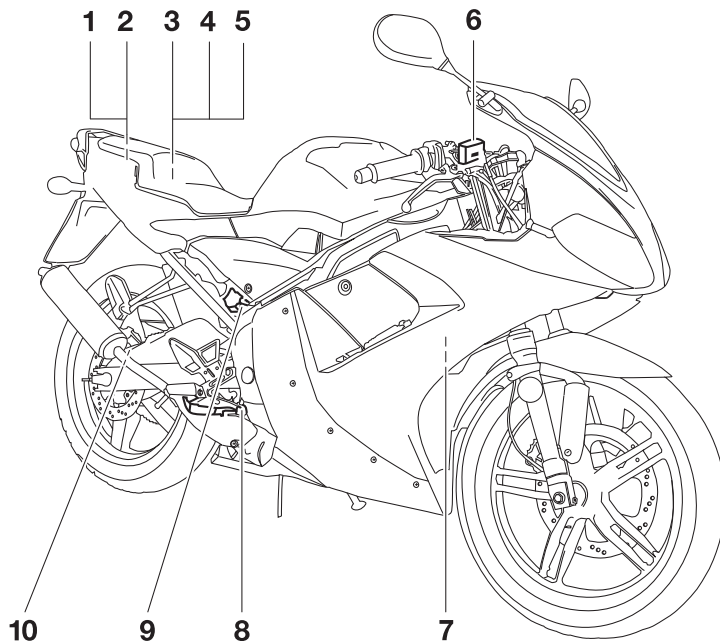

1. Slotcompartiment (pagina 3-13)
2. Boordgereedschapset (pagina 6-1)
3. Accu (pagina 6-32)
4. Hoofdzekering (pagina 6-33)
5. Dop oliereservoir voor 2-takt injectiesmering (pagina 3-10)
6. Vloeistofreservoir voorrem (pagina 6-24)
7. Radiatorvuldop (pagina 6-14)
8. Rempedaal (pagina 3-6)

9. Vloeistofreservoir achterrem (pagina 6-24)
10. Achterremblokken (pagina 6-23)

Bedieningen en instrumenten

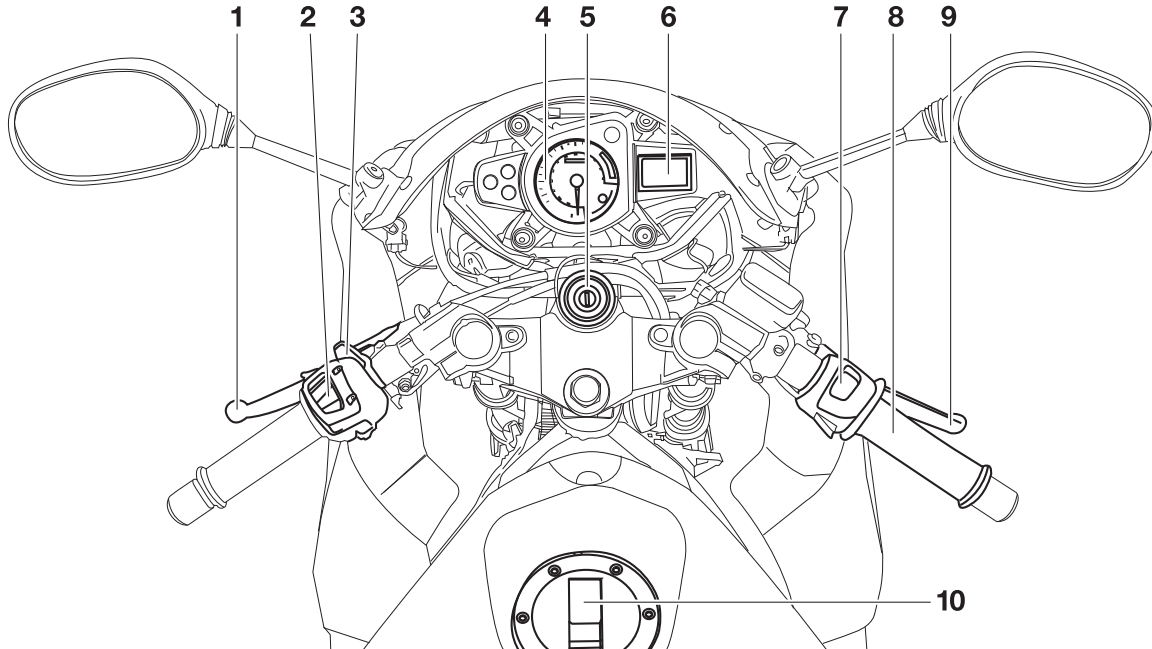

1. Koppelingshendel (pagina 3-5)
2. Schakelaargroep linkerstuurzijde (pagina 3-4)
3. Chokeyhendel (pagina 3-12)
4. Toerenteller (pagina 3-4)
5. Contactslot/stuurslot (pagina 3-1)
6. Snelheidsmeterunit (pagina 3-3)
7. Schakelaargroep rechterstuurzijde (pagina 3-4)
8. Gasgreep (pagina 6-18)

9. Voorremhendel (pagina 3-6)
10. Tankdop (pagina 3-7)

FUNCTIES VAN INSTRUMENTEN EN BEDIENINGEN

Contactslot/stuurslot

DAU10460

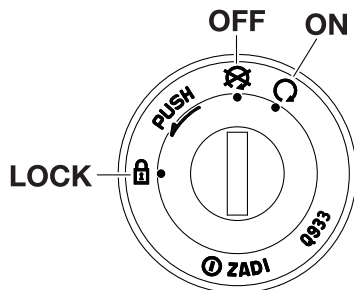

Via het contactslot/stuurslot worden het ontstekingssysteem en de verlichtings-systemen bediend en wordt het stuur vergrendeld. De diverse standen worden hierna beschreven.

ON

DAU10640

Alle elektrische circuits worden voorzien van stroom en de motor kan worden gestart. De sleutel kan niet worden uitgenomen.

OPMERKING

De koplamp, de instrumentenverlichting en het achterlicht gaan automatisch branden wanneer de motor wordt gestart.



OFF

DAU10661

Alle elektrische systemen zijn uitgeschakeld. De sleutel kan worden uitgenomen.

⚠ WAARSCHUWING

DWA10061

Draai nooit de sleutel naar “” of “” terwijl de machine rijdt. Hierdoor worden de elektrische systemen uitgeschakeld, wat mogelijk kan leiden tot verlies van de controle of een ongeval.

LOCK

DAU10683

Het stuur is vergrendeld en alle elektrische systemen zijn uitgeschakeld. De sleutel kan worden uitgenomen.

Om het stuur te vergrendelen

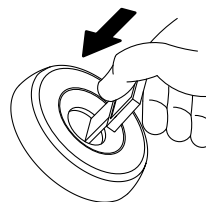

1

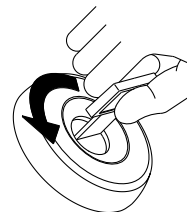

2



1. Drukken
2. Draaien

1. Draai het stuur helemaal naar links.
2. Druk de sleutel in de “”-stand in en draai deze dan naar “”. Houd de sleutel hierbij ingedrukt.
3. Neem de sleutel uit.

FUNCTIES VAN INSTRUMENTEN EN BEDIENINGEN

Om het stuur te ontgrendelen

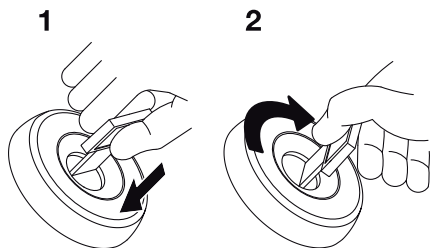

1. Drukken
2. Draaien

Druk de sleutel in en draai deze dan naar “N”. Houd de sleutel hierbij ingedrukt.

Controle- en waarschuwingslampjes

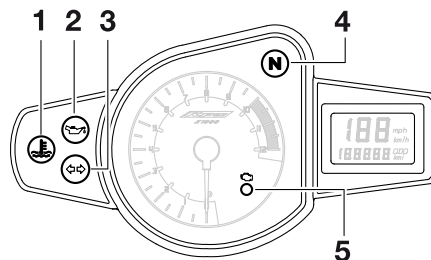

1. Waarschuwinglampje koelvloeistoftemperatuur “”
2. Waarschuwinglampje olieniveau “”
3. Controlelampje richtingaanwijzers “ ”
4. Vrijstandcontrolelampje “N”
5. Waarschuwinglampje motorstoring “”

Controlelampje richtingaanwijzers

“ ”

Dit controlelampje knippert terwijl de schakelaar voor richtingaanwijzers naar de linker- of rechterstand is gedrukt.

Vrijstandcontrolelampje “N”

Dit controlelampje brandt terwijl de versnellingsbak in de vrijstand staat.

DAU11004

DAUM1062

Waarschuwinglampje olieniveau “”

Dit waarschuwinglampje brandt als de sleutel in de stand “N” staat of als het olieniveau in het oliereservoir voor 2-takt injectiesmering bij draaiende motor te laag is. Als het waarschuwinglampje bij draaiende motor gaat branden, stop dan direct en vul het oliereservoir bij met 2-taktolie van ofwel JASO-klasse “FC” of ISO-klasse “EG-C” of “EG-D”. Het waarschuwinglampje moet doven nadat het oliereservoir voor 2-takt injectiesmering is bijgevuld.

OPMERKING

Vraag een MBK-dealer het elektrisch circuit te controleren als het waarschuwinglampje niet gaat branden als de sleutel in de stand “N” staat of niet dooft nadat de olie in het oliereservoir voor 2-takt injectiesmering is bijgevuld.

LET OP

Gebruik het voertuig alleen als u weet dat het motorolieniveau voldoende hoog is.

DCA16291

DAU11060

FUNCTIES VAN INSTRUMENTEN EN BEDIENINGEN

Waarschuwinglampje koelvloeistoftemperatuur “”

DAU11446

Dit waarschuwinglampje gaat branden als de motor oververhit raakt. Zet in zo'n geval de motor onmiddellijk af en geef deze de tijd om af te koelen.

Het elektrisch circuit voor het waarschuwinglampje controleert u door de sleutel naar “” te draaien. Het waarschuwinglampje moet enkele seconden oplichten en dan uitgaan.

Licht het waarschuwinglampje niet meteen op wanneer u de sleutel naar “” draait of blijft het lampje branden, laat het elektrisch circuit dan door een MBK dealer controleren.

DCA10021

LET OP

Laat de motor niet draaien terwijl deze oververhit is.

OPMERKING

- Bij machines met een of meer radiator-koelvinnen schakelt de radiator-koelvin automatisch in of uit op basis van de koelvloeistoftemperatuur in de radiator.

- Als de motor oververhit raakt, staan op pagina 6-39 nadere instructies vermeld.

Waarschuwinglampje motorstoring “”

DAUS1540

Dit waarschuwinglampje knippert wanneer er een probleem wordt aangegeven in het elektrisch circuit dat de motor controleert. Vraag in dat geval een MBK dealer het zelfdiagnosesysteem te controleren.

Het elektrisch circuit voor het waarschuwinglampje controleert u door de sleutel naar “” te draaien. Als het waarschuwinglampje niet een paar seconden lang oplicht en dan dooft, vraag dan een MBK dealer om het elektrisch circuit te testen.

Snelheidsmeterunit

DAU11621

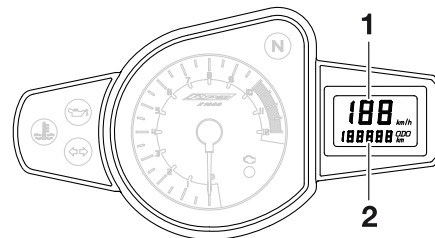

1. Snelheidsmeter
2. Kilometerteller

ALLEEN VOOR GROOT-BRITANNIË

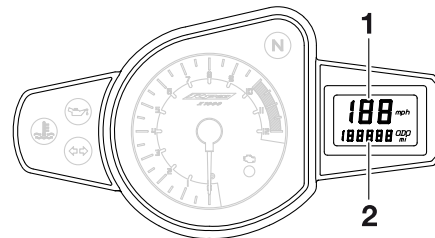

1. Snelheidsmeter
2. Kilometerteller

FUNCTIES VAN INSTRUMENTEN EN BEDIENINGEN

De snelheidsmeterunit is voorzien van een snelheidsmeter en een kilometerteller. De snelheidsmeter toont de actuele rijnsnelheid. De kilometerteller toont de totale afgelegde afstand.

Toerenteller

DAU11851

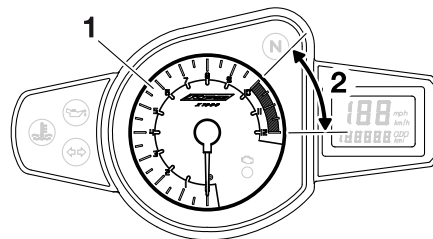

1. Toerenteller
2. Rode zone toerenteller

Met de elektrische toerenteller kan de motorrijder het motortoerental controleren en dit binnen het ideale bereik houden.

DCA10031

LET OP

Laat de motor niet draaien terwijl de toerenteller in de rode zone wijst.
Rode zone: 10.000 tpm en hoger

Stuurschakelaars

DAU12348

Links

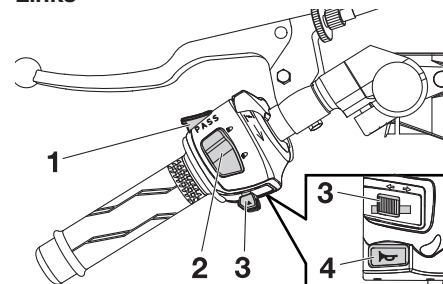

1. Lichtsignaalschakelaar "PASS"
2. Dimlichtschakelaar "☰/☱"
3. Richtingaanwijzerschakelaar "↶/↷"
4. Claxonschakelaar "📣"

Rechts

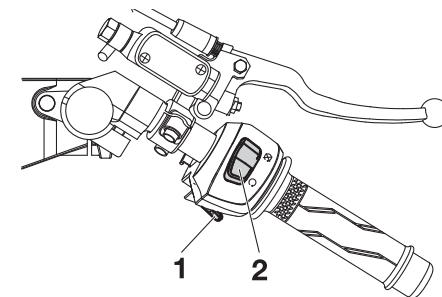

1. Startknop "🌀"
2. Noodstoppschakelaar "⊙/⊗"

FUNCTIES VAN INSTRUMENTEN EN BEDIENINGEN

Lichtsignaalschakelaar “PASS”

DAU12360

Druk deze schakelaar in om de koplamp een lichtsignaal te laten afgeven.



Dimlichtschakelaar “/”

DAU12400

Zet deze schakelaar op “” voor grootlicht en op “” voor dimlicht.

Richtingaanwijzerschakelaar “/”

DAU12460

Druk deze schakelaar naar “” om afslaan naar rechts aan te geven. Druk deze schakelaar naar “” om afslaan naar links aan te geven. Na loslaten keert de schakelaar terug naar de middenstand. Om de richtingaanwijzers uit te schakelen wordt de schakelaar ingedrukt nadat hij is teruggekeerd in de middenstand.



Claxonschakelaar “”

DAU12500

Druk deze schakelaar in om een claxon-signaal te geven.

Noodstopeschakelaar “/”

DAU12660

Zet deze schakelaar voor u de motor start op “”. Zet deze schakelaar op “” om de motor direct uit te schakelen in een noodgeval, zoals wanneer de machine omslaat of als de gaskabel blijft hangen.

Startknop “”

DAU12711

Druk deze knop in om via de startmotor de motor rond te draaien. Zie pagina 5-1 voor startinstructies voordat u de motor start.

Koppelingshendel

DAU31640

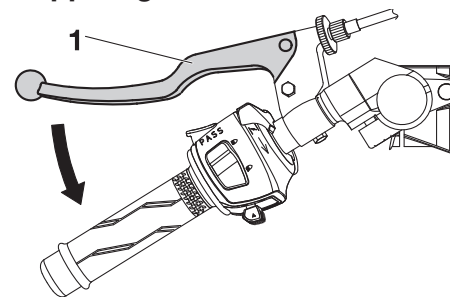

1. Koppelingshendel

De koppelingshendel bevindt zich aan de linkerstuurgreep. Trek de hendel naar het stuur toe om de koppeling te ontkoppelen. Laat de hendel los om de koppeling te laten aangrijpen. Voor een soepele werking van de koppeling moet de hendel snel ingetrokken worden en langzaam worden losgelaten.

De koppelingshendel is voorzien van een sperschakelaar die deel uitmaakt van het startspersysteem. (Zie pagina 3-14).

FUNCTIES VAN INSTRUMENTEN EN BEDIENINGEN

DAU12871

Schakelpedaal

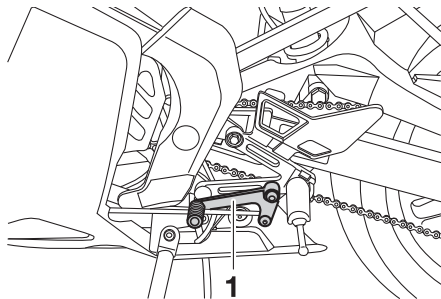

1. Schakelpedaal

Het schakelpedaal bevindt zich aan de linkerzijde van de motor en wordt in combinatie met de koppelingshendel gebruikt bij het schakelen van de versnellingen van de 6-traps constant-mesh versnellingsbak op deze motorfiets.

DAU12890

Remhendel

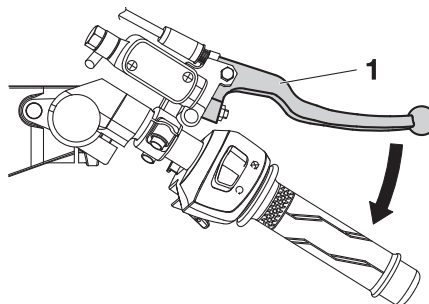

1. Remhendel

De remhendel bevindt zich aan de rechterstuurgreep. Trek de hendel naar het stuur toe om de voorrem te bekrachtigen.

DAU12941

Rempedaal

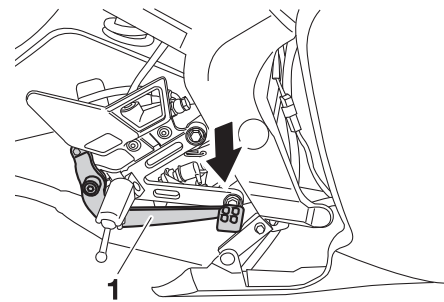

1. Rempedaal

Het rempedaal bevindt zich aan de rechterzijde van de motorfiets. Trap op het rempedaal om de achterrem te bekrachtigen.

DAU13074

DWA11091

Tankdop

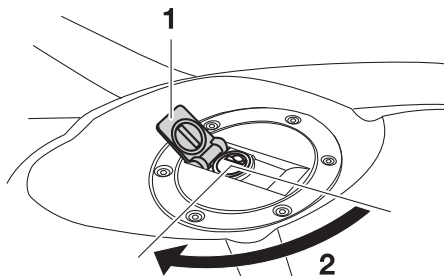

1. Slotplaatje tankdop
2. Ontgrendelen

Openen van de tankdop

Open het slotplaatje op de tankdop, steek de sleutel in het slot en draai hem dan 1/4 slag rechtsom. Het slot wordt ontgrendeld en de tankdop kan worden verwijderd.

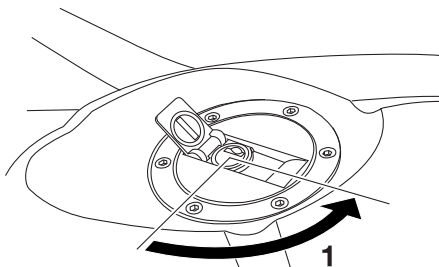

1. Vergrendelen

Sluiten van de tankdop

1. Druk de tankdop in positie met de sleutel in het slot.
2. Draai de sleutel linksom naar de oorspronkelijke positie, neem hem uit en sluit dan het slotplaatje.

OPMERKING

De tankdop kan alleen worden gesloten met de sleutel in het slot. Bovendien kan de sleutel niet worden uitgenomen als de tankdop niet correct gesloten en vergrendeld is.

WAARSCHUWING

Na het tanken moet de tankdop goed worden aangedraaid. Door brandstoflekkage ontstaat brandgevaar.

FUNCTIES VAN INSTRUMENTEN EN BEDIENINGEN

DAU13212

Brandstof

Controleer of er voldoende brandstof in de brandstoftank aanwezig is.

DWA10881

WAARSCHUWING

Benzine en benzinedampen zijn zeer brandbaar. Volg de onderstaande instructies om brand en ontploffing te voorkomen en het letselrisico tijdens het tanken te verlagen.

1. Zet alvorens te tanken de motor af en zorg dat er niemand op de machine zit. Rook nooit tijdens het tanken en tank nooit in de nabijheid van vonken, open vuur of andere ontstekingsbronnen zoals de waakvlammen van geisers en kledingdrogers.
2. Maak de brandstoftank niet te vol. Stop met vullen zodra de brandstof de onderkant van de vulhals heeft bereikt. Omdat brandstof uitzet als deze warm wordt, kan de warmte van de motor of de zon ervoor zorgen dat brandstof uit de brandstoftank stroomt.

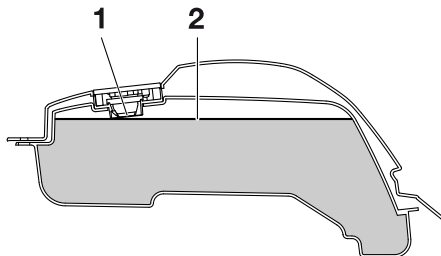

1. Vulpijp brandstoftank
2. Maximaal brandstofniveau

3. Veeg uitgestroomde brandstof onmiddellijk af. **LET OP: Veeg gemorste brandstof onmiddellijk af met een schone, droge, zachte doek, aangezien de brandstof de gelakte oppervlakken en kunststof delen kan aantasten.** [DCA10071]
4. Draai de tankdop stevig vast.

DWA15151

WAARSCHUWING

Benzine is giftig en kan letsel of overlijden veroorzaken. Spring zorgvuldig om met benzine. Probeer nooit om benzine via de mond over te hevelen. Roep onmiddellijk medische hulp in nadat u benzine heeft ingeslikt, veel benzinedamp heeft ingeademd of benzine in

uw ogen heeft gekregen. Als benzine op uw huid terecht komt, was deze dan af met water en zeep. Als u benzine op uw kleding morst, trek dan andere kleding aan.

DAU13270

Voorgeschreven brandstof:

UITSLUITEND NORMALE
LOODVRIJE BENZINE

Inhoud brandstoftank:

13,8 L (3,65 US gal, 3,04 Imp.gal)

Brandstofreserve:

2,2 L (0,58 US gal, 0,48 Imp.gal)

Uw MBK motorblok is gebouwd op het gebruik van normale loodvrije benzine met een octaangetal van RON 91 of hoger. Als de motor gaat detoneren (pingelen), gebruik dan benzine van een ander merk of gebruik loodvrije superbenzine. Door loodvrije benzine te gebruiken gaan bougies langer mee en blijven de onderhoudskosten beperkt.

DAUB1300

Tankbeluchtingsslang/overloop slang

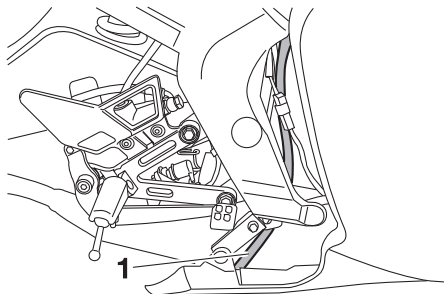

1. Tankbeluchtingsslang en overloopslang

Alvorens de motorfiets te gebruiken:

- Controleer de aansluiting van de tankbeluchtingsslang/overloopslang.
- Controleer de tankbeluchtingsslang/overloopslang op scheuren of beschadiging en vervang indien nodig.
- Controleer of het uiteinde van de tankbeluchtingsslang/overloopslang niet verstopt is en reinig indien nodig.
- Zorg dat het uiteinde van de tankbeluchtingsslang/overloopslang binnen de klem geplaatst is.

DAU13433

Uitlaatkatalysator

Dit model is uitgerust met een uitlaatkatalysator.

DWA10862

⚠ WAARSCHUWING

Het uitlaatsysteem is heet nadat de motor heeft gedraaid. Let op het volgende om brandgevaar of brandwonden te voorkomen:

- Parkeer de machine nooit nabij brandgevaarlijke stoffen, zoals op gras of op ander materiaal dat gemakkelijk vlam vat.
- Parkeer de machine op een plek waar voetgangers of kinderen niet gemakkelijk met het hete uitlaatsysteem in aanraking kunnen komen.
- Controleer of het uitlaatsysteem is afgekoeld alvorens onderhoudswerkzaamheden uit te voeren.
- Laat de motor niet langer dan enkele minuten stationair draaien. Lang stationair draaien kan leiden tot oververhitting.

DCA10701

LET OP

Gebruik uitsluitend loodvrije benzine. Bij gebruik van loodhoudende benzine zal onherstelbare schade worden toegebracht aan de uitlaatkatalysator.

DAUS1550

2-takt injectiesmering

Controleer of voldoende 2-takt injectiesmering aanwezig is in het oliereservoir. Vul indien nodig de voorgeschreven 2-takt injectiesmering bij.

Het oliereservoir voor 2-takt injectiesmering bevindt zich onder het zadel. (Zie pagina 3-12).

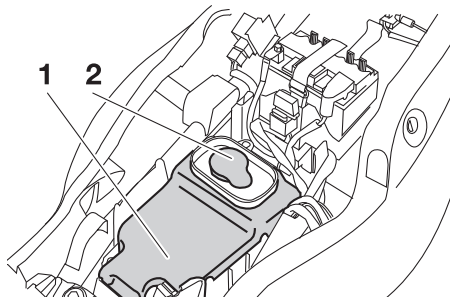

1. Oliereservoir voor 2-takt injectiesmering
2. Dop oliereservoir voor 2-takt injectiesmering

1. Verwijder de dop van het oliereservoir voor 2-takt injectiesmering door deze los te trekken.

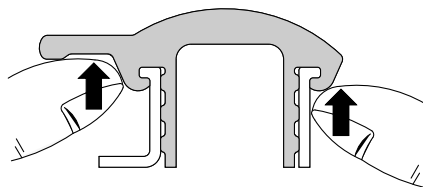

2. Breng de dop van het reservoir voor 2-takt injectiesmering weer aan door deze in de reservoiropening te drukken.

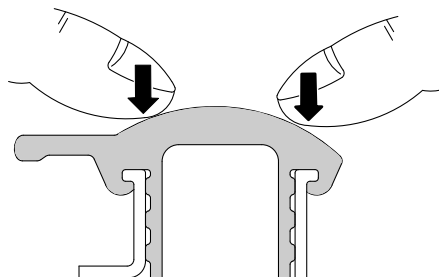

Aanbevolen olie:

Zie pagina 8-1

Oliehoeveelheid:

1,40 L (1,48 US qt, 1,23 Imp.qt)

OPMERKING

Controleer of de dop van het reservoir voor 2-takt injectiesmering correct is geplaatst alvorens met de machine te gaan rijden.

FUNCTIES VAN INSTRUMENTEN EN BEDIENINGEN

DAU13561

Brandstofkraan

Via de brandstofkraan wordt de benzine vanuit de brandstoftank toegevoerd en bovendien gefilterd.

De brandstofkraan kent drie standen:

OFF

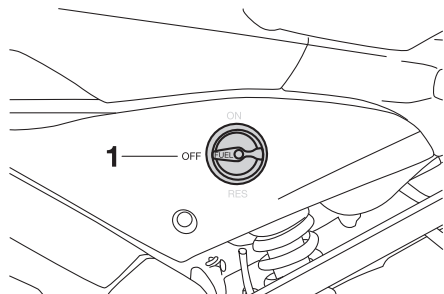

1. Puntig uiteinde op "OFF"

Met de kraanhendel in deze stand stroomt de benzine niet door. Zet de kraanhendel steeds in deze stand als de motor niet draait.

ON

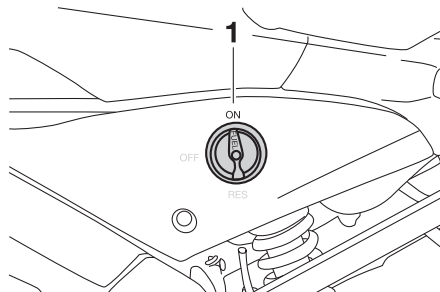

1. Puntig uiteinde op "ON"

Met de kraanhendel in deze stand stroomt de benzine door naar de carburateur. Tijdens normaal rijden hoort de kraanhendel in deze stand te staan.

RES

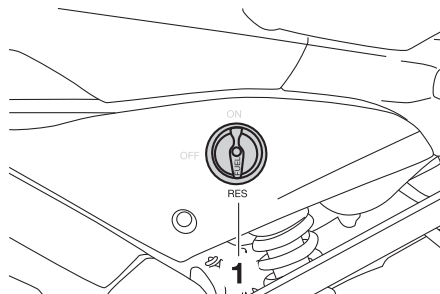

1. Puntig uiteinde op "RES"

Dit is de reservestand. Zet de kraanhendel in deze stand wanneer u tijdens een rit zonder brandstof komt te staan. Vul de brandstoftank zodra de gelegenheid zich voordoet. Vergeet na het tanken niet de kraanhendel weer op "ON" te zetten!

DAU13590

Chokehendel “

1. Chokehendel

Voor het starten van een koude motor is een rijker lucht/brandstof mengsel nodig; via de choke wordt dit mengsel geleverd. Beweeg de hendel in richting (a) om de choke aan te zetten. Beweeg de hendel in richting (b) om de choke uit te zetten.

DAU13900

Zadel

Verwijderen van het zadel

1. Steek de sleutel in het zadelslot en draai hem dan zoals afgebeeld.

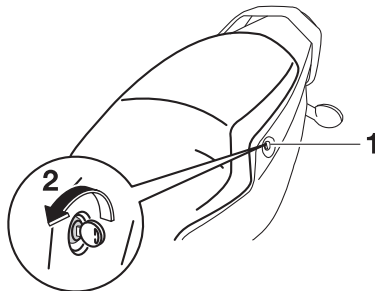

1. Zadelslot
2. Openen

2. Trek het zadel los.

Aanbrengen van het zadel

1. Steek het uitsteeksel aan de voorzijde van het zadel in de zadelbevestiging, zoals getoond in de afbeelding.

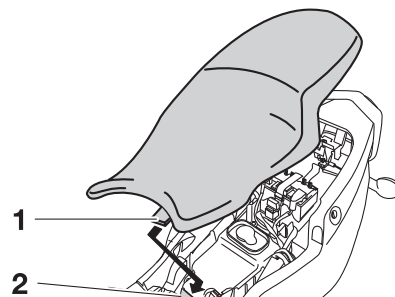

1. Uitsteeksel
2. Zadelbevestiging

2. Druk het zadel aan de achterzijde omlaag om te vergrendelen.
3. Neem de sleutel uit.

OPMERKING

Controleer of het zadel stevig is vergrendeld alvorens te gaan rijden.

FUNCTIES VAN INSTRUMENTEN EN BEDIENINGEN

Slotcompartiment

DAUM1941

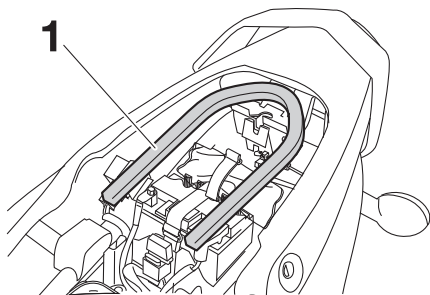

1. Stang U-slot

Het slotcompartiment, dat zich in het opbergcompartiment onder het zadel bevindt, is ontworpen voor een origineel CYCLELOK-slot van MBK. (Zie pagina 3-12 voor het openen en sluiten van het zadel.) Bij het opbergen van een CYCLELOK-slot in het opbergcompartiment moet dit stevig met de riemen worden bevestigd. Als het CYCLELOK-slot niet in het opbergcompartiment is opgeborgen, maak dan de riemen vast om het niet te verliezen.

OPMERKING

Sommige U-sloten passen niet in het slotcompartiment vanwege hun grootte of vorm.

Achteruitkijkspiegels

DAU39671

De achteruitkijkspiegels van dit voertuig kunnen naar voren of naar achteren worden ingeklapt om het parkeren in smalle ruimten te vergemakkelijken. Klap de spiegels terug in hun oorspronkelijke stand voordat u gaat rijden.

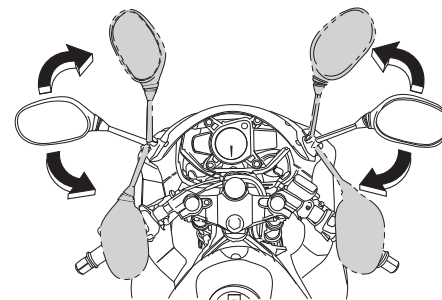

DWA14371

WAARSCHUWING

Vergeet niet de achteruitkijkspiegels in hun oorspronkelijk stand terug te klappen alvorens weg te rijden.

Zijstandaard

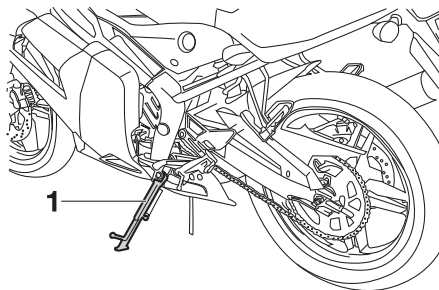

1. Zijstandaard

De zijstandaard bevindt zich aan de linkerzijde van het frame. Trek of druk de zijstandaard met uw voet omhoog of omlaag terwijl u de machine rechtop houdt.

OPMERKING

De ingebouwde sperschakelaar voor de zijstandaard maakt deel uit van het startpersysteem, dat in bepaalde situaties de werking van het ontstekingsstelsel blokkeert. (Zie de volgende paragraaf voor een uitleg over het startpersysteem.)

⚠ WAARSCHUWING

Met de machine mag nooit worden gereden terwijl de zijstandaard omlaag staat of niet behoorlijk kan worden opgetrokken (of niet omhoog blijft), anders kan de zijstandaard de grond raken en zo de bestuurder afleiden, waardoor de machine mogelijk onbestuurbaar wordt. Het MBK startpersysteem is ontworpen om de bestuurder te helpen bij zijn verantwoordelijkheid de zijstandaard op te trekken alvorens weg te rijden. Controleer dit systeem daarom regelmatig en laat het repareren door een MBK dealer als de werking niet naar behoren is.

Startpersysteem

Het startpersysteem (waarvan de zijstandaardschakelaar, de koppelingshendel, schakelaar en de vrijstandschakelaar deel uitmaken) heeft de volgende functies.

- Het verhindert starten wanneer de versnellingsbak in een versnelling is geschakeld en de zijstandaard is opgeklapt, terwijl de koppelingshendel niet is ingetrokken.
- Het verhindert starten wanneer de versnellingsbak in een versnelling is geschakeld en de koppelingshendel is ingetrokken, terwijl de zijstandaard nog omlaag staat.
- Het schakelt een draaiende motor uit wanneer de versnellingsbak in een versnelling staat en de zijstandaard omlaag wordt bewogen.

Controleer de werking van het startpersysteem regelmatig volgens de onderstaande procedure.

OPMERKING

Deze controle is vooral betrouwbaar als hij wordt uitgevoerd met een warme motor.

FUNCTIES VAN INSTRUMENTEN EN BEDIENINGEN

3

Met de motor uit:

1. Beweeg de zijstandaard omlaag.
2. De motorstopknop moet in de stand “○” staan.
3. Draai de sleutel naar aan.
4. Schakel de versnellingsbak in de vrijstand.
5. Druk op de startknop.

Start de motor?

JA

NEE

Met de motor nog aan:

6. Beweeg de zijstandaard omhoog.
7. Knijp de koppelingshendel in en houd deze vast.
8. Schakel de versnellingsbak in een versnellingsstand.
9. Beweeg de zijstandaard omlaag.

Slaat de motor af?

JA

NEE

Als de motor is afgeslagen:

10. Beweeg de zijstandaard omhoog.
11. Knijp de koppelingshendel in en houd deze vast.
12. Druk op de startknop.

Start de motor?

JA

NEE

Het systeem is in orde. **De motorfiets mag worden gebruikt.**

WAARSCHUWING

Als zich een storing voordoet, vraag dan alvorens te gaan rijden een MBK dealer het systeem te controleren.

De vrijstandschakelaar werkt mogelijk niet goed. **Rijd niet met de motorfiets** voordat deze is nagekeken door een MBK dealer.

De zijstandaardschakelaar werkt mogelijk niet goed. **Rijd niet met de motorfiets** voordat deze is nagekeken door een MBK dealer.

De koppelingsschakelaar werkt mogelijk niet goed. **Rijd niet met de motorfiets** voordat deze is nagekeken door een MBK dealer.

VOOR UW VEILIGHEID – CONTROLES VOOR HET RIJDEN

DAU15596

Inspecteer uw machine voor elk gebruik om te waarborgen dat deze in een veilige werkende staat is. Volg altijd de schema's en procedures voor inspectie en onderhoud in de gebruikershandleiding.

DWA11151

WAARSCHUWING

Onvoldoende inspectie of onderhoud van de machine vergroot het risico op ongeval of schade. Rijd niet met de machine als u een probleem hebt gevonden. Als een probleem niet kan worden opgelost via de procedures in deze handleiding, laat de machine dan nazien door een MBK dealer.

Controleer voor het gebruik van deze machine de volgende punten:

ITEM	CHECKS	PAGE
Brandstof	<ul style="list-style-type: none">• Controleer het brandstofniveau in de brandstoftank.• Vul indien nodig brandstof bij.• Controleer de brandstofleiding op lekkage.	3-8
2-takt injectiesmering	<ul style="list-style-type: none">• Controleer het olieniveau in het oliereservoir.• Vul indien nodig het aanbevolen type olie bij tot aan het voorgeschreven niveau.• Controleer de machine op olie lekkage.	3-10
Versnellingsbakolie	<ul style="list-style-type: none">• Controleer het olieniveau in het versnellingsbakhuis.• Vul indien nodig het aanbevolen type olie bij tot aan het voorgeschreven niveau.	6-13
Koelvloeistof	<ul style="list-style-type: none">• Controleer het koelvloeistofniveau in het reservoir.• Vul indien nodig de aanbevolen koelvloeistof bij tot aan het voorgeschreven niveau.• Controleer het koelsysteem op lekkage.	6-14
Voorrem	<ul style="list-style-type: none">• Controleer de werking.• Als de koppeling zacht of sponzig aanvoelt, vraag dan een MBK dealer het hydraulisch systeem te ontluchten.• Controleer de remblokken op slijtage.• Vervang indien nodig.• Controleer het vloeistofniveau in het reservoir.• Vul indien nodig het aanbevolen type remvloeistof bij tot aan het voorgeschreven niveau.• Controleer het hydraulisch systeem op lekkage.	6-23, 6-24

VOOR UW VEILIGHEID – CONTROLES VOOR HET RIJDEN

ITEM	CHECKS	PAGE
Achterrem	<ul style="list-style-type: none"> • Controleer de werking. • Als de koppeling zacht of sponzig aanvoelt, vraag dan een MBK dealer het hydraulisch systeem te ontlichten. • Controleer de remblokken op slijtage. • Vervang indien nodig. • Controleer het vloeistofniveau in het reservoir. • Vul indien nodig het aanbevolen type remvloeistof bij tot aan het voorgeschreven niveau. • Controleer het hydraulisch systeem op lekkage. 	6-23, 6-24
Koppeling	<ul style="list-style-type: none"> • Controleer de werking. • Smeer indien nodig de kabel. • Controleer de vrije slag van de koppelingshendel. • Stel indien nodig bij. 	6-21
Gasgreep	<ul style="list-style-type: none"> • Controleer of de werking soepel is. • Controleer de vrije slag van de gasgreep. • Vraag indien nodig de MBK dealer om de vrije slag van de gasgreep af te stellen en de kabel en het kabelhuis te smeren. 	6-18, 6-28
Bedieningskabels	<ul style="list-style-type: none"> • Controleer of de werking soepel is. • Smeer indien nodig. 	6-28
Aandrijfketting	<ul style="list-style-type: none"> • Controleer of de ketting correct is aangespannen. • Stel indien nodig bij. • Controleer de conditie van de ketting. • Smeer indien nodig. 	6-25, 6-27
Wielen en banden	<ul style="list-style-type: none"> • Controleer op schade. • Controleer de conditie van de band en de profieldiepte. • Controleer de bandspanning. • Corrigeer indien nodig. 	6-19, 6-21
Schakelpedaal	<ul style="list-style-type: none"> • Controleer of de werking soepel is. • Corrigeer indien nodig. 	6-22, 6-29
Rempedaal	<ul style="list-style-type: none"> • Controleer of de werking soepel is. • Smeer indien nodig het pedaalscharnierpunt. 	6-29
Rem- en koppelingshendels	<ul style="list-style-type: none"> • Controleer of de werking soepel is. • Smeer indien nodig de hendelscharnierpunten. 	6-29
Zijstandaard	<ul style="list-style-type: none"> • Controleer of de werking soepel is. • Smeer indien nodig het scharnierpunt. 	6-30

VOOR UW VEILIGHEID – CONTROLES VOOR HET RIJDEN

ITEM	CHECKS	PAGE
Framebevestigingen	<ul style="list-style-type: none">• Controleer of alle moeren, bouten en schroeven stevig zijn vastgezet.• Zet indien nodig vast.	—
Instrumenten, verlichting, signaleringssysteem en schakelaars	<ul style="list-style-type: none">• Controleer de werking.• Corrigeer indien nodig.	—
Noodstopschakelaar	<ul style="list-style-type: none">• Controleer de werking.	3-4
Zijstandaardschakelaar	<ul style="list-style-type: none">• Controleer de werking van het startpersysteem.• Als het systeem niet correct werkt, vraag dan een MBK dealer de machine te controleren.	3-14

GEBRUIK EN BELANGRIJKE RIJ-INFORMATIE

DAU15951

Lees de gebruikershandleiding zorgvuldig door om u vertrouwd te maken met alle bedieningselementen. Als u de werking van een functie of bedieningselement niet begrijpt, vraag dan uw MBK dealer om uitleg.

DWA10271

WAARSCHUWING

Een onvoldoende vertrouwdheid met de bedieningselementen kan leiden tot verlies van de controle, met mogelijk een ongeval of letsel tot gevolg.

DAU16055

Starten van een koude motor

Door het startspersysteem is starten alleen mogelijk als aan een van de volgende voorwaarden is voldaan:

- De versnellingsbak staat in de vrijstand.
- De versnellingsbak staat in een versnelling geschakeld terwijl de koppelingshendel is ingetrokken en de zijstandaard is opgeklapt.

Zie pagina 3-14 voor meer informatie.

1. Draai de hendel van de brandstofkraan naar "ON".
2. Draai de contactsleutel naar "○" en controleer of de noodstopshakelaar op "○" is gezet.
3. Schakel de versnellingsbak in de vrijstand. Het vrijstandcontrolelampje moet gaan branden. Als dit niet gebeurt, vraag dan een MBK dealer het elektrische circuit na te kijken.
4. Zet de choke aan en draai de gasgreep helemaal dicht. (Zie pagina 3-12).
5. Start de motor door de startknop in te drukken.

Als de motor niet wil starten, laat dan de startknop los, wacht een paar seconden en probeer het dan opnieuw. Iedere startpoging moet zo kort mogelijk duren om de accu te

sparen. Laat de startmotor nooit langer dan 10 seconden achtereen draaien.

6. Zet na het starten van de motor de starter (choke) tot halverwege terug.
7. Zet de choke uit zodra de motor warm is.

OPMERKING

De motor is warm wanneer deze vlot reageert op de gasbediening terwijl de choke uit is gezet.

DCA11042

LET OP

Trek nooit snel op terwijl de motor nog koud is, dit verkort de levensduur van de motor!

DAU16640

DAU16671

DCA10260

Starten van een warme motor

Volg dezelfde procedure als bij starten van een koude motor, alleen is het gebruik van de choke niet nodig als de motor warm is.

Schakelen

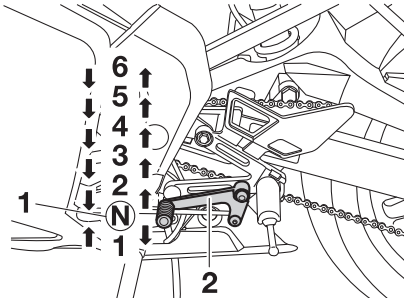

1. Vrijstand
2. Schakelpedaal

Door de versnellingen te schakelen kunt u het beschikbare motorvermogen doseren bij het wegrijden, optrekken, tegen een helling oprijden etc.

De schakelstanden worden getoond in de afbeelding.

OPMERKING

Om de versnellingsbak in de vrijstand te schakelen wordt het schakelpedaal enkele malen ingetrapt totdat het einde van de slag bereikt is, waarna het pedaal iets wordt opgetrokken.

LET OP

- Rijd niet lange tijd met afgezette motor, ook niet met de versnellingsbak in de vrijstand, en sleep de motorfiets niet over lange afstanden. De versnellingsbak wordt alleen afdoende gesmeerd terwijl de motor draait. Door onvoldoende smering kan de versnellingsbak worden beschadigd.
- Gebruik altijd de koppeling om de versnellingsbak te schakelen om zo schade aan de motor, de versnellingsbak en de aandrijving te voorkomen; door hun constructie zijn deze niet bestand tegen de schokken die optreden bij belast schakelen.

DAU16800

Tips voor een zuinig brandstofverbruik

Het brandstofverbruik is vooral afhankelijk van uw rijstijl. Hierna volgen enkele tips om het brandstofverbruik te verlagen:

- Zet de choke zo snel mogelijk uit.
- Schakel snel en soepel door en vermijd hoge toerentallen terwijl u accelereert.
- Geef geen gas tijdens het terugschakelen en voorkom dat de motor onbelast met een hoog toerental draait.
- Laat de motor niet langdurig stationair draaien maar zet hem af (bijvoorbeeld in files, bij stoplichten of bij spoorwegovergangen).

DAU16830

Inrijperiode

De belangrijkste periode in de levensduur van het motorblok is de tijd tussen 0 en 1000 km (600 mi). Lees daarom de volgende informatie aandachtig door.

Omdat het motorblok gloednieuw is, mag dit gedurende de eerste 1000 km (600 mi) niet te zwaar worden belast. De verschillende onderdelen van de motor slijten op elkaar in totdat de juiste bedrijfsspelingsen zijn bereikt. Rijd tijdens deze periode nooit langdurig volgas en vermijd ook andere manoeuvres die tot oververhitting van de motor kunnen leiden.

DAUS1560

0–500 km (0–300 mi)

- Laat de motor niet langdurig meer dan 4.000 tpm draaien.
- Zet de motor steeds af nadat deze een uur heeft gedraaid en laat deze dan vijf tot tien minuten lang afkoelen.
- Varieer van tijd tot tijd het motortoeental. Laat de motor niet steeds in één vaste stand van de gasgreep draaien.

500–1000 km (300–600 mi)

- Laat de motor niet langdurig meer dan 6.000 tpm draaien.

- Gebruik de motor in alle versnellingen, maar draai het gas nooit helemaal open. **LET OP: Nadat de eerste 1000 km (600 mi) is afgelegd, moet de versnellingsbakolie worden ververs.** [DCA10370]

1000 km (600 mi) en verder

- De machine kan nu normaal worden gebruikt.

DCA10310

LET OP

- Voer het toerental niet zover op dat de toerenteller in de rode zone wijst.
- Als tijdens de inrijperiode motorschade optreedt, vraag dan direct een MBK dealer de machine te controleren.

DAU17171

Parkeren

Zet om te parkeren de motor af, neem de sleutel uit het contactslot en draai dan de hendel van de brandstofkraan naar "OFF".

DWA10311

WAARSCHUWING

- De motor en het uitlaatsysteem kunnen zeer heet worden, parkeer dus op een plek waar voetgangers of kinderen niet gemakkelijk met deze onderdelen in aanraking kunnen komen en brandwonden kunnen oplopen.
- Parkeer nooit op een helling of een zachte ondergrond, hierdoor kan de machine kantelen met mogelijk brandstoflekkage en brand tot gevolg.
- Parkeer niet nabij gras of andere brandbare materialen die vlam zouden kunnen vatten.

PERIODIEK ONDERHOUD EN AFSTELLINGEN

DAU17244

Door periodiek inspecties, afstellingen en smerbeurten uit te laten voeren, zorgt u ervoor dat uw machine in zo veilig en efficiënt mogelijke conditie blijft. De eigenaar/bestuurder van de machine is verplicht de optimale veiligheid te waarborgen. Op de volgende pagina's wordt de belangrijkste informatie met betrekking tot inspecties, afstellingen en smerbeurten gegeven.

De intervalperioden vermeld in de periodieke onderhoudsschema's moeten worden beschouwd als een algemene richtlijn onder normale rijcondities. Het is echter mogelijk dat de intervalperioden voor onderhoud moeten worden verkort afhankelijk van het weer, het terrein, de geografische locatie en individueel gebruik.

DWA10321

WAARSCHUWING

Het niet of onjuist uitvoeren van onderhoud aan de machine vergroot het risico op letsel of overlijden tijdens het uitvoeren van onderhoud of het rijden met de machine. Als u niet bekend bent met voertuigonderhoud, laat het onderhoud dan uitvoeren door uw MBK dealer.

DWA15122

WAARSCHUWING

Zet voor het uitvoeren van onderhoud de motor af tenzij anders aangegeven.

- Een draaiende motor heeft bewegende delen die lichaamsdelen of kleding kunnen grijpen en elektrische onderdelen die schokken of brand kunnen veroorzaken.
- Het laten draaien van de motor tijdens het uitvoeren van onderhoud kan leiden tot oogletsel, brandwonden, brand of koolmonoxidevergiftiging, mogelijk met de dood tot gevolg. Zie pagina 1-1 voor meer informatie over koolmonoxide.

DWA15460

WAARSCHUWING

Remschijven, -klauwen, -trommels en -voeringen kunnen tijdens het gebruik zeer heet worden. Laat onderdelen van het remsysteem afkoelen alvorens deze aan te raken.

DAU17521

Boordgereedschapsset

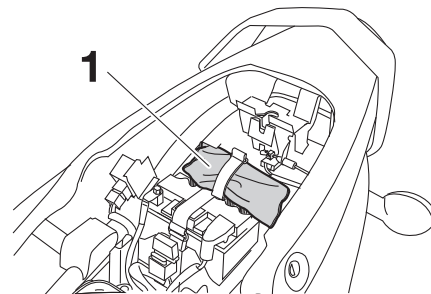

1. Boordgereedschapsset

De boordgereedschapsset is te vinden in het opbergcompartiment onder het zadel. (Zie pagina 3-12).

De onderhoudsinformatie in deze handleiding en het gereedschap in de boordgereedschapsset zijn bedoeld om u te ondersteunen bij het uitvoeren van preventief onderhoud en kleinere reparaties. Voor de correcte uitvoering van bepaalde onderhoudswerkzaamheden kan echter het gebruik van extra gereedschap zoals een momentsleutel vereist zijn.

PERIODIEK ONDERHOUD EN AFSTELLINGEN

OPMERKING

Laat een MBK dealer onderhoud verrichten als u niet beschikt over het gereedschap of de ervaring die voor bepaalde werkzaamheden vereist zijn.

PERIODIEK ONDERHOUD EN AFSTELLINGEN

DAU46871

OPMERKING

- De jaarlijkse controles horen eenmaal per jaar te worden uitgevoerd, behalve wanneer in plaats daarvan een onderhoudsbeurt op kilometerbasis of, voor Groot-Brittannië, op mijlbasis wordt verricht.
- Herhaal de onderhoudsintervallen vanaf 30000 km (17500 mi), beginnend vanaf 6000 km (3500 mi).
- Werkzaamheden gemarkeerd met een asterisk horen te worden uitgevoerd door een MBK dealer, omdat hiertoe speciaal gereedschap, technische gegevens en vakmanschap vereist zijn.

DAU46920

Periodiek onderhoudsschema voor het uitstootcontrolesysteem

NR.	ITEM	CONTROLE OF ONDERHOUDSBEURT	KILOMETERSTAND					JAARLIJKSE CONTROLE
			1000 km (600 mi)	6000 km (3500 mi)	12000 km (7000 mi)	18000 km (10500 mi)	24000 km (14000 mi)	
1	* Brandstofleiding	<ul style="list-style-type: none">• Controleer de brandstofslangen op scheurtjes of beschadigingen.		√	√	√	√	√
2	Bougie	<ul style="list-style-type: none">• Vervangen.		√	√	√	√	√
3	* Carburateur	<ul style="list-style-type: none">• Controleer de werking van de choke.• Stel het stationair toerental af.	√	√	√	√	√	√
4	* Luchtinlaatsysteem	<ul style="list-style-type: none">• Controleer de luchtafsluitklep, de membraanklep en de slang op beschadiging.• Vervang beschadigde onderdelen indien nodig.		√	√	√	√	√

PERIODIEK ONDERHOUD EN AFSTELLINGEN

DAU17717

Algemeen smeer- en onderhoudsschema

NR.	ITEM	CONTROLE OF ONDERHOUDSBEURT	KILOMETERSTAND					JAARLIJK- SE CON- TROLE	
			1000 km (600 mi)	6000 km (3500 mi)	12000 km (7000 mi)	18000 km (10500 mi)	24000 km (14000 mi)		
1	*	Luchtfilterelement	• Reinigen.		√		√		
			• Vervangen.			√		√	
2		Koppeling	• Controleer de werking. • Afstellen.	√	√	√	√	√	
3	*	Voorrem	• Controleer de werking en het vloeistofniveau en controleer de machine op vloeistoflekkage.	√	√	√	√	√	√
			• Vervang de remblokken.	Wanneer de slijtagelimiet is bereikt					
4	*	Achterrem	• Controleer de werking en het vloeistofniveau en controleer de machine op vloeistoflekkage.	√	√	√	√	√	√
			• Vervang de remblokken.	Wanneer de slijtagelimiet is bereikt					
5	*	Remslang	• Controleer op scheurtjes en beschadigingen. • Zorg voor een correcte plaatsing van slang(en) en klem(men).		√	√	√	√	√
			• Vervangen.	Elke 4 jaar					
6	*	Wielen	• Controleer de speling en controleer op beschadigingen.		√	√	√	√	
7	*	Banden	• Controleer op slijtage en beschadigingen. • Vervang indien nodig. • Controleer de bandspanning. • Corrigeer indien nodig.		√	√	√	√	√

PERIODIEK ONDERHOUD EN AFSTELLINGEN

NR.	ITEM	CONTROLE OF ONDERHOUDSBEURT	KILOMETERSTAND					JAARLIJKSE CONTROLE
			1000 km (600 mi)	6000 km (3500 mi)	12000 km (7000 mi)	18000 km (10500 mi)	24000 km (14000 mi)	
8	* Wiellagers	<ul style="list-style-type: none"> Controleer op speling of beschadigingen. 		✓	✓	✓	✓	
9	* Achterbrug	<ul style="list-style-type: none"> Controleer op een correcte werking en overmatige speling. 		✓	✓	✓	✓	
		<ul style="list-style-type: none"> Smeren met lithiumvet. 	Elke 24000 km (14000 mi)					
10	Aandrijfketting	<ul style="list-style-type: none"> Controleer de spanning, uitlijning en conditie van de aandrijfketting. Stel de ketting af en smeer deze grondig met een speciale smering voor o-ringkettingen. 	Elke 500 km (300 mi) en nadat de motorfiets is gewassen of ermee in de regen of vochtige gebieden is gereden					
11	* Balhoofdlagers	<ul style="list-style-type: none"> Controleer de lagers op speling en oppervlakterutheid. 	✓	✓	✓	✓	✓	
		<ul style="list-style-type: none"> Smeren met lithiumvet. 	Elke 50000 km (30000 mi)					
12	* Framebevestigingen	<ul style="list-style-type: none"> Controleer of alle moeren, bouten en schroeven stevig zijn vastgezet. 		✓	✓	✓	✓	✓
13	Scharnieras van remhendel	<ul style="list-style-type: none"> Smeren met siliconenvet. 		✓	✓	✓	✓	✓
14	Scharnieras van rempedaal	<ul style="list-style-type: none"> Smeren met lithiumvet. 		✓	✓	✓	✓	✓
15	Scharnieras van koppelingshendel	<ul style="list-style-type: none"> Smeren met lithiumvet. 		✓	✓	✓	✓	✓
16	Scharnieras van schakelpedaal	<ul style="list-style-type: none"> Smeren met lithiumvet. 		✓	✓	✓	✓	✓
17	Zijstandaard	<ul style="list-style-type: none"> Controleer de werking. Smeren met lithiumvet. 		✓	✓	✓	✓	✓
18	* Zijstandaardschakelaar	<ul style="list-style-type: none"> Controleer de werking. 	✓	✓	✓	✓	✓	✓

PERIODIEK ONDERHOUD EN AFSTELLINGEN

NR.	ITEM	CONTROLE OF ONDERHOUDSBEURT	KILOMETERSTAND					JAARLIJKSE CONTROLE
			1000 km (600 mi)	6000 km (3500 mi)	12000 km (7000 mi)	18000 km (10500 mi)	24000 km (14000 mi)	
19	* Voorvork	<ul style="list-style-type: none"> Controleer op een correcte werking en olielekage. 		✓	✓	✓	✓	
20	* Relaisarm achterwielophanging en scharnierpunten verbindingarm	<ul style="list-style-type: none"> Controleer de werking. 		✓	✓	✓	✓	
		<ul style="list-style-type: none"> Smeren met lithiumvet. 			✓		✓	
21	* Autolube pomp	<ul style="list-style-type: none"> Controleer de werking. Ontlucht indien nodig. 	✓		✓		✓	✓
22	* Versnellingsbakolie	<ul style="list-style-type: none"> Controleer het olieniveau. 	✓	✓	✓	✓	✓	✓
		<ul style="list-style-type: none"> Verversen. 	✓		✓		✓	
23	* Voor- en achterremschakelaar	<ul style="list-style-type: none"> Controleer de werking. 	✓	✓	✓	✓	✓	✓
24	* Bewegende delen en kabels	<ul style="list-style-type: none"> Smeren. 		✓	✓	✓	✓	✓
25	* Gasgreep	<ul style="list-style-type: none"> Controleer de werking. Controleer de vrije slag van de gasgreep en stel deze indien nodig af. Smeer de kabel en het kabelhuis. 		✓	✓	✓	✓	✓
26	* Lampen, richtingaanwijzers en schakelaars	<ul style="list-style-type: none"> Controleer de werking. Stel de koplamplichtbundel af. 	✓	✓	✓	✓	✓	✓

OPMERKING

- Het luchtfilter dient vaker te worden gecontroleerd wanneer u in een extreem vochtige of stoffige omgeving rijdt.
 - Hydraulisch remsysteem
 - Controleer regelmatig het remvloeistofniveau en vul indien nodig bij.
 - Elke twee jaar moeten de inwendige onderdelen van de hoofdremcilinders en de remklauwen worden vervangen en de remvloeistof worden ververs.
 - De remslangen dienen elke vier jaar te worden vervangen, of wanneer deze zijn gescheurd of beschadigd.
-

PERIODIEK ONDERHOUD EN AFSTELLINGEN

DAU18712

Stroomlijn- en framepanelen verwijderen en aanbrengen

Bij het uitvoeren van sommige onderhoudswerkzaamheden beschreven in dit hoofdstuk moeten de afgebeelde stroomlijn- en framepanelen worden verwijderd. Neem deze paragraaf door wanneer een stroomlijn- of framepaneel moet worden verwijderd of aangebracht.

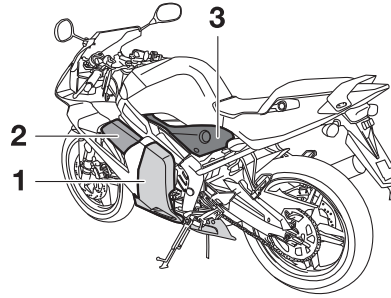
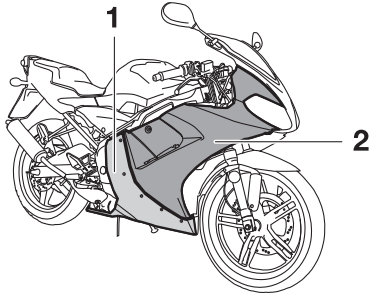

1. Stroomlijnpaneel B
2. Paneel A
3. Paneel B

DAUS2080

Stroomlijnpaneel A

Verwijderen van stroomlijnpaneel

1. Verwijder de bout en de schroeven.

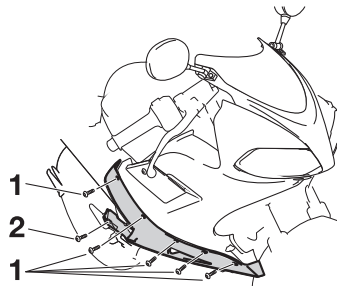

2. Trek het stroomlijnpaneel iets omlaag en vervolgens naar buiten, zoals getoond in de afbeelding.

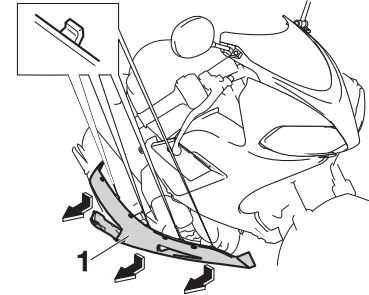

1. Stroomlijnpaneel A

Aanbrengen van het stroomlijnpaneel

1. Steek de lippen van het stroomlijnpaneel in de sleuven zoals getoond in de afbeelding en breng vervolgens de bout en de schroeven aan.



1. Lipje

PERIODIEK ONDERHOUD EN AFSTELLINGEN

DAUS2090

Stroomlijnpaneel B

Verwijderen van stroomlijnpaneel

1. Verwijder het stroomlijnpaneel A.
2. Verwijder de bout en de schroeven.

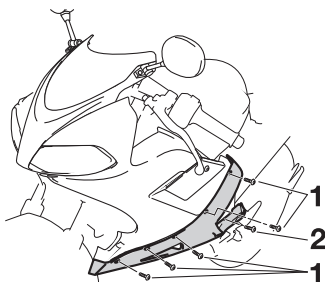

- 6
1. Schroef
 2. Bout

3. Trek het stroomlijnpaneel iets omlaag en vervolgens naar buiten, zoals getoond in de afbeelding.



1. Stroomlijnpaneel B

Aanbrengen van het stroomlijnpaneel

1. Steek de lippen van het stroomlijnpaneel in de sleuven zoals getoond in de afbeelding en breng vervolgens de bout en de schroeven aan.



1. Lipje

2. Breng het stroomlijnpaneel A aan.

DAUS2100

Stroomlijnpaneel C

Verwijderen van stroomlijnpaneel

1. Verwijder de stroomlijnpanelen A en B. (Zie pagina 6-8).
2. Verwijder de aangegeven schroef.

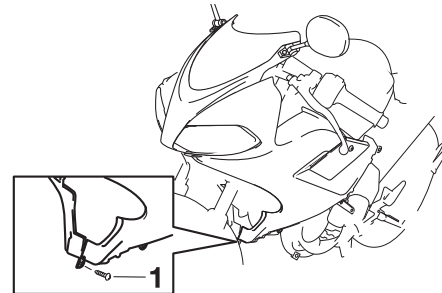

1. Schroef

3. Verwijder de bouten en schroeven zoals weergegeven en haal het stroomlijnpaneel los.

PERIODIEK ONDERHOUD EN AFSTELLINGEN

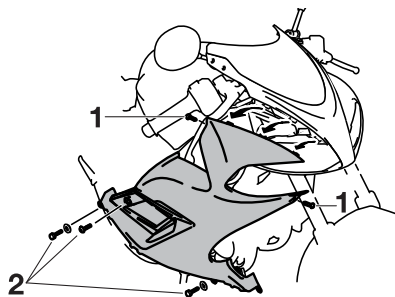

1. Schroef
2. Bout

Aanbrengen van het stroomlijnpaneel

1. Steek de lippen van het stroomlijnpaneel in de sleuven zoals getoond in de afbeelding en breng vervolgens de bouten en schroeven aan.

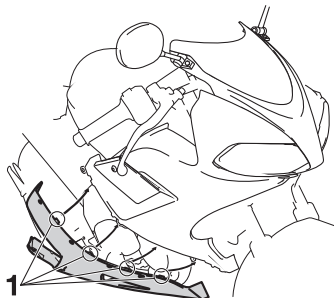

1. Lipje

2. Breng de schroef aan die in stap 2 is verwijderd.
3. Bevestig de stroomlijnpanelen B en A.

Paneel A

Verwijderen van het paneel

1. Verwijder de bout.

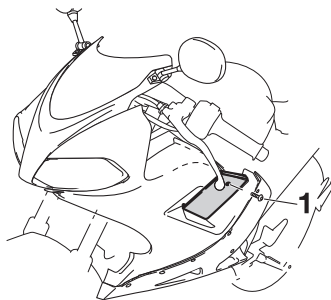

1. Bevestigingsbout paneel

2. Trek het paneel aan de achterzijde naar buiten en schuif het paneel dan naar voren om het aan de voorzijde los te maken.

DAU19161

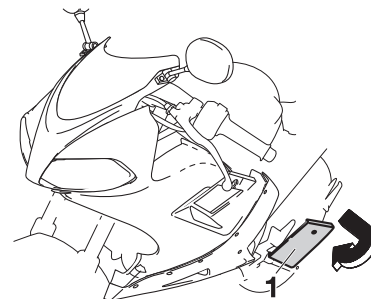

1. Paneel A

Aanbrengen van het paneel

1. Bevestig het paneel aan de voorzijde en druk dan de achterzijde van het paneel aan.



2. Breng de bout aan.

PERIODIEK ONDERHOUD EN AFSTELLINGEN

DAUS2110

Paneel B

Om het paneel te verwijderen

1. Draai de hendel van de brandstofkraan dicht. (Zie pagina 3-11).
2. Verwijder de schroef van de brandstofkraanhendel, de brandstofkraanhendel en de schroef van het paneel, en trek het paneel vervolgens los zoals weergegeven.

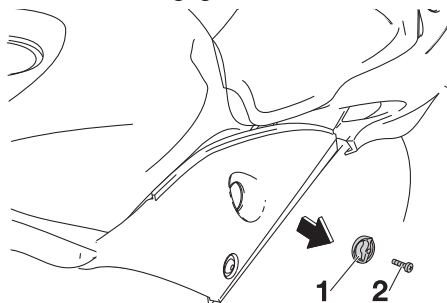

1. Hendel brandstofkraan
2. Schroef

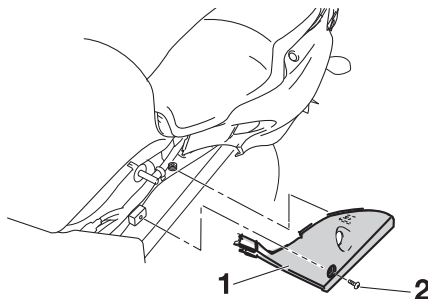

1. Paneel B
2. Bevestigingsbout paneel

Om het paneel aan te brengen

1. Plaats het paneel in de oorspronkelijke positie door ertegen te drukken.
2. Monteer de brandstofkraanhendel, de schroef van de brandstofkraanhendel en de schroef van het paneel.

DAUS1580

Bougie controleren

De bougie is een belangrijk motoronderdeel dat gemakkelijk te controleren is. Door hitte en aanslag slijten bougies op de lange duur. Daarom moeten bougies worden verwijderd en gecontroleerd volgens het periodieke onderhouds- en smeerschema. Bovendien kan aan het uiterlijk van de bougie de conditie van de motor worden afgelezen.

De bougie verwijderen

1. Verwijder het paneel A. (Zie pagina 6-8).
2. Verwijder de bougiedop.

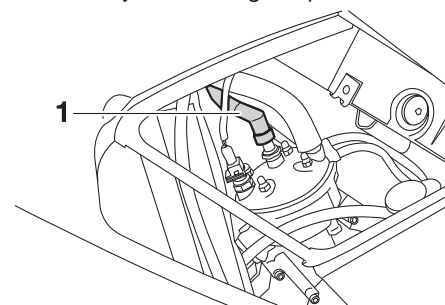

1. Bougiedop

PERIODIEK ONDERHOUD EN AFSTELLINGEN

3. Verwijder de bougie zoals getoond met behulp van de bougiesleutel uit het opbergcompartiment. (Zie pagina 6-1).

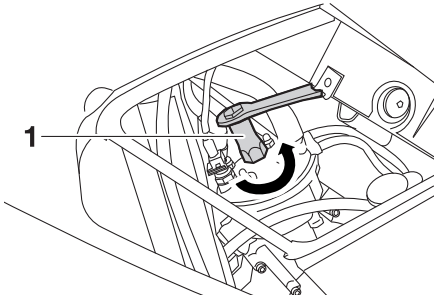

1. Bougiesleutel

Controleren van de bougie

1. Controleer of de porseleinen isolator rondom de centrale elektrode van de bougie een middeldonkere tot lichte kleur vertoont (de ideale kleur als normaal met het voertuig wordt gereden).

OPMERKING

Wanneer de bougie een heel andere kleur vertoont, werkt de motor mogelijk niet naar behoren. Probeer dergelijke problemen niet zelf vast te stellen. Laat in plaats daarvan uw machine nakijken door een MBK dealer.

2. Controleer de bougie op afslijting van de elektroden en op overmatige koolstof- of andere aanslag. Vervang indien nodig de bougie.

Voorgeschreven bougie:
NGK / BR9 ES

De bougie monteren

1. Meet de elektrodenafstand met een draadvoelmaat. Stel de afstand indien nodig af volgens de specificatie.

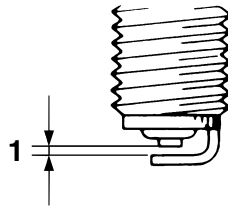

1. Elektrodenafstand

Elektrodenafstand:
0,6–0,7 mm (0,024–0,028 in)

2. Reinig het oppervlak van de bougiepakking en het pasvlak en verwijder eventueel vuil uit de schroefdraad van de bougie.
3. Breng de bougie aan met behulp van de bougiesleutel en zet vast met het correcte aanhaalmoment.

Aanhaalmoment:

Bougie:
22,5 Nm (2,2 m•kgf, 16,3 ft•lbf)

OPMERKING

Als geen momentsleutel beschikbaar is, wordt de bougie correct vastgezet door handvast te zetten en dan nog 1/4–1/2 slag verder te draaien. De bougie moet echter zo snel mogelijk naar het juiste aanhaalmoment worden aangedraaid.

4. Installeer de bougiedop.
5. Monteer het paneel.

PERIODIEK ONDERHOUD EN AFSTELLINGEN

DAUS1591

Versnellingsbakolie

Voor iedere rit moet het olieniveau in de versnellingsbak worden gecontroleerd. Ook moet de olie worden verversed volgens de intervalperioden vermeld in het periodieke smeer- en onderhoudsschema.

Controleren van het niveau van de versnellingsbakolie

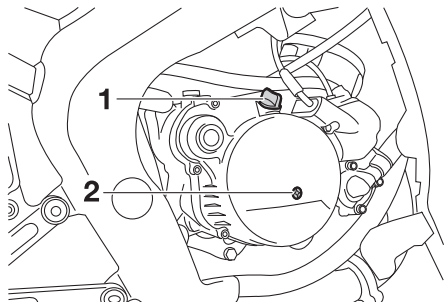

1. Vuldop versnellingsbakolie
2. Versnellingsbakolie te controleren bout

1. Verwijder het stroomlijnpaneel A. (Zie pagina 6-8).
2. Zet de machine op een vlakke ondergrond en houd deze rechtop.

OPMERKING

Zorg dat de machine rechtop staat bij het controleren van het olieniveau. Wanneer de machine iets schuin staat, kan het niveau al foutief worden afgelezen.

3. Verwijder de olieniveaucontrolebout, en controleer vervolgens het olieniveau.

OPMERKING

Het olieniveau moet zich aan de rand van het controlegat bevinden.

4. Als het olieniveau zich onder de rand van het controlegat bevindt, verwijder dan de olievuldop, voeg voldoende olie van de aanbevolen soort toe om de olie op het juiste niveau te brengen, en breng daarna de olievuldop aan.
5. Breng de olieniveaucontrolebout aan en zet deze daarna vast met het voorgeschreven aanhaalmoment.

Aanhaalmoment:

Oliniveaucontrolebout:
6 Nm (0,6 m•kgf, 4,3 ft•lbf)

Verversen van de versnellingsbakolie

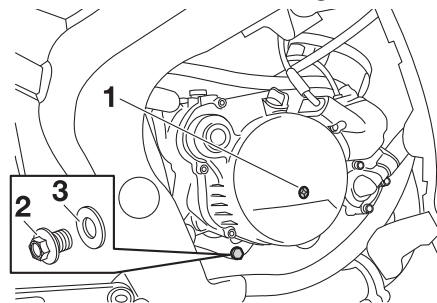

1. Versnellingsbakolie te controleren bout
2. Aftapplug versnellingsbakolie
3. Ring

1. Plaats een olieopvangbak onder het versnellingsbakoliereservoir om de gebruikte olie op te vangen.
2. Verwijder de aftapplug voor de versnellingsbakolie en de olieniveaucontrolebout om de olie af te tappen.
3. Breng de aftapplug en de controlebout aan en zet deze daarna vast met de voorgeschreven aanhaalmomenten.

Aanhaalmoment:

Aftapplug versnellingsbakolie:
17,5 Nm (1,7 m•kgf, 12,7 ft•lbf)
Oliniveaucontrolebout:
6 Nm (0,6 m•kgf, 4,3 ft•lbf)

4. Verwijder de olievuldop en vul de voorgeschreven hoeveelheid van de aanbevolen versnellingsbakolie bij. Plaats daarna de olievuldop weer terug en draai deze vast. **LET OP: Zorg ervoor dat geen vreemde materialen in het transmissiehuis terechtkomen.** [DCAM1021]

Aanbevolen versnellingsbakolie:

Zie pagina 8-1

Oliehoeveelheid bij verversing:

0,75 L (0,79 US qt, 0,66 Imp.qt)

5. Start de motor en laat deze een paar minuten stationair draaien, terwijl u het versnellingsbakoliereservoir controleert op lekkage. Als er sprake is van olielekkage, zet de motor dan direct af en zoek de oorzaak.

Koelvloeistof

Voor iedere rit moet het koelvloeistofniveau worden gecontroleerd. Ook moet de koelvloeistof worden ververscht volgens de intervalperioden vermeld in het periodieke smeer- en onderhoudsschema.

DAU20070

Controleren van het koelvloeistofniveau

1. Zet de machine op een vlakke ondergrond en houd deze rechtop.

DAU39087

OPMERKING

- Het koelvloeistofniveau moet worden gecontroleerd terwijl de motor koud is, temperatuurverschillen zijn namelijk van invloed op het niveau.
- Zorg dat de machine rechtop staat bij het controleren van het koelvloeistofniveau. Wanneer de machine iets schuin staat, kan het niveau al foutief worden afgelezen.

2. Controleer het koelvloeistofniveau in het reservoir.

OPMERKING

Het koelvloeistofniveau moet tussen de merkstrepen voor minimum- en maximumniveau staan.

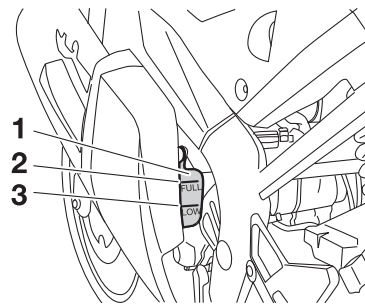

1. Koelvloeistofreservoir
2. Merkstreep maximumniveau
3. Merkstreep minimumniveau

3. Als het koelvloeistofniveau zich op of onder de merkstreep voor minimumniveau bevindt, verwijder dan paneel A om bij het koelvloeistofreservoir te komen. (Zie pagina 6-8).
4. Verwijder de dop van het koelvloeistofreservoir, vul koelvloeistof bij tot aan de merkstreep voor maximumniveau, en breng dan de dop van het koelvloeistofreservoir weer aan. **WAARSCHUWING! Verwijder alleen de dop van het koelvloeistofreservoir. Probeer nooit om de radiatorvuldop te verwijderen als de motor koud is.** [DWA15161]
LET OP: Als er geen koelvloeistof aanwezig is, gebruik dan in plaats

PERIODIEK ONDERHOUD EN AFSTELLINGEN

daarvan gedistilleerd water of onthard leidingwater. Gebruik geen hard water of zout water, dit is schadelijk voor de motor. Als er in plaats van koelvloeistof water is gebruikt, vervang dit dan zo snel mogelijk door koelvloeistof, anders is het systeem niet beschermd tegen vorst en corrosie. Als er water aan de koelvloeistof is toegevoegd, laat dan een MBK dealer zo snel mogelijk het antivriesgehalte van de koelvloeistof controleren om te voorkomen dat de effectiviteit van de koelvloeistof afneemt. [DCA10472]

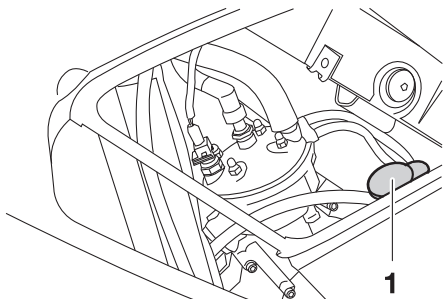

1. Dop koelvloeistofreservoir

Inhoud koelvloeistofreservoir (tot aan de merkstreep voor maximumniveau):

0,29 L (0,31 US qt, 0,26 Imp.qt)

5. Monteer het paneel.

DAUS2070

Om de koelvloeistof te verversen

1. Zet de machine op een vlakke ondergrond en laat het motorblok indien nodig afkoelen.
2. Verwijder de stroomlijnpanelen A, B en C en het paneel A. (Zie pagina 6-8).
3. Schuif een opvangbak onder de motor om de gebruikte koelvloeistof op te vangen.
4. Verwijder de borgbout voor de radiatorvuldop, de borging voor de radiatorvuldop en de radiatorvuldop. **WAARSCHUWING! Probeer nooit om de radiatorvuldop te verwijderen als de motor warm is.** [DWA10381]

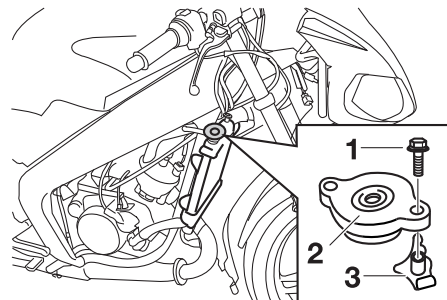

1. Borgbout radiatorvuldop
2. Radiatorvuldop
3. Borging radiatorvuldop

5. Verwijder de aftapplug voor koelvloeistof en de pakking om het koelsysteem af te tappen.

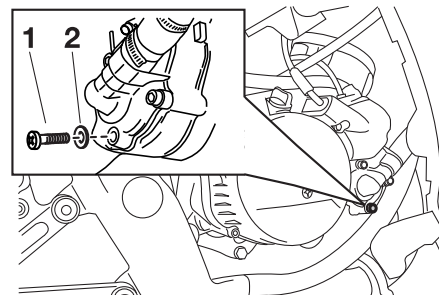

1. Aftapplug koelvloeistof
2. Pakking

PERIODIEK ONDERHOUD EN AFSTELLINGEN

6. Verwijder de dop van het koelvloeistofreservoir.

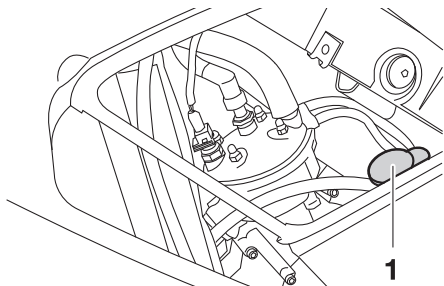

1. Dop koelvloeistofreservoir

7. Verplaats de slangklem in de aangegeven richting en maak vervolgens de slang van het koelvloeistofreservoir los om het reservoir te legen.

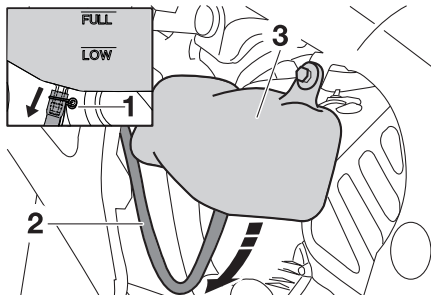

1. Slangklem
2. Slang koelvloeistofreservoir
3. Koelvloeistofreservoir

8. Spoel het koelsysteem nadat alle koelvloeistof is uitgestroomd grondig door met schoon leidingwater.
9. Sluit de slang van het koelvloeistofreservoir aan en plaats de slangklem vervolgens weer in de oorspronkelijke positie.
10. Monteer de aftapplug voor koelvloeistof met een nieuwe pakking en zet de plug dan vast met het voorgeschreven aanhaalmoment.

Aanhaalmoment:

Aftapplug koelvloeistof:
9 Nm (0,9 m•kgf, 6,5 ft•lbf)

11. Giet de aanbevolen koelvloeistof in het reservoir tot aan de merkstreep voor maximumniveau en breng dan de dop van het koelvloeistofreservoir aan.
12. Giet de aanbevolen koelvloeistof in de radiator totdat deze vol is.

Mengverhouding antivries/water:
1:1

Aanbevolen antivries:

Hoogwaardige ethyleenglycol antivries met corrosieremmers voor aluminium motoren

Hoeveelheid koelvloeistof:

Inhoud radiator (inclusief alle leidingen):

0,70 L (0,74 US qt, 0,62 Imp.qt)

Inhoud koelvloeistofreservoir (tot aan de merkstreep voor maximumniveau):

0,29 L (0,31 US qt, 0,26 Imp.qt)

13. Breng de radiatorvuldop aan, start de motor, laat deze een paar minuten stationair draaien en zet hem dan uit.
14. Verwijder de radiatorvuldop om het koelvloeistofniveau in de radiator te controleren. Vul indien nodig koelvloeistof bij totdat het niveau boven in de radiator staat en breng vervolgens de radiatorvuldop, borging en borgbout aan.
15. Controleer het koelvloeistofniveau in het reservoir. Verwijder indien nodig de dop van het koelvloeistofreservoir, vul koelvloeistof bij tot aan de merkstreep voor maximumniveau en breng dan de dop weer aan.

16. Start de motor en controleer dan of ergens aan de machine lekkage te zien is. Vraag in dat geval een MBK dealer het koelsysteem te controleren.
17. Breng de stroomlijnpanelen en het paneel aan.

DAU40371

Luchtfilterelement

Het luchtfilterelement moet worden gereinigd of vervangen volgens de intervalperiodes vermeld in het periodieke smeren onderhoudsschema. Vraag een MBK dealer het luchtfilterelement te reinigen of te vervangen.

DAU21280

Afstellen van de carburateur

De carburateur vormt een belangrijk onderdeel van de motor en moet zeer precies worden afgesteld. Laat daarom de meeste carburateurafstellingen over aan een MBK dealer die over de benodigde vakkennis en ervaring beschikt. De afstelling die in het volgende hoofdstuk is beschreven, wordt echter als onderdeel van het routineonderhoud beschouwd en kan wel door de eigenaar worden uitgevoerd.

DCA10550

LET OP

De carburateur werd op de MBK fabriek ingesteld en uitgebreid getest. Als deze afstellingen worden gewijzigd zonder dat voldoende technische kennis aanwezig is, kan de werking van de motor achteruitgaan of wordt de motor beschadigd.

DAU33482

Afstellen van het stationair toerental

Het stationair toerental moet als volgt worden gecontroleerd en eventueel afgesteld volgens de intervalperioden vermeld in het periodieke smeer- en onderhoudsschema.

De motor moet warm zijn om deze afstelling te verrichten.

1. Verwijder het paneel B. (Zie pagina 6-8).
2. Controleer het stationair toerental en stel dit indien nodig volgens de specificatie af door de stationair stelschroef te verdraaien. Draai de schroef in de richting (a) om het stationair toerental te verhogen. Draai de schroef in de richting (b) om het stationair toerental te verlagen.

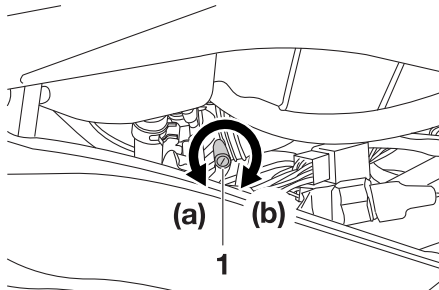

1. Stationair stelschroef

Stationair toerental:
1250–1350 tpm

OPMERKING

Als het voorgeschreven stationair toerental niet haalbaar is volgens de hierboven beschreven werkwijze, vraag dan een MBK dealer de afstelling uit te voeren.

3. Monteer het paneel.

DAU21374

Vrije slag van de gasgreep afstellen

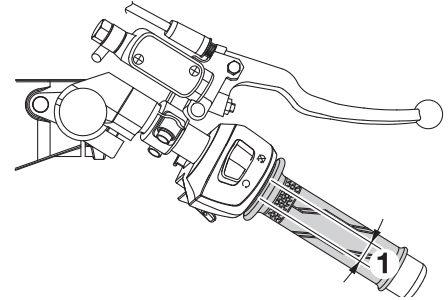

1. Vrije slag van gasgreep

De vrije slag van de gasgreep dient 4,0-6,0 mm (0,16-0,24 in) te bedragen, zoals weergegeven. Controleer de vrije slag van de gasgreep regelmatig en stel deze indien nodig als volgt af.

OPMERKING

Het stationair toerental moet correct zijn afgesteld voordat de vrije slag van de gasgreep wordt gecontroleerd en afgesteld.

1. Draai de borgmoer los.

PERIODIEK ONDERHOUD EN AFSTELLINGEN

2. Draai de stelmoer voor de vrije slag van de gasgreep richting (a) voor meer vrije slag van de gasgreep. Draai de stelmoer richting (b) voor minder vrije slag van de gasgreep.

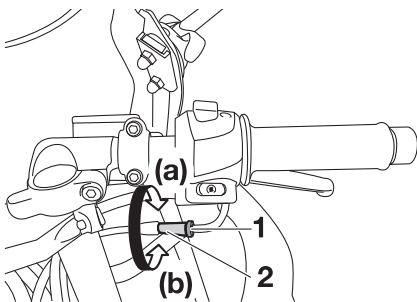

- 6
1. Borgmoer
 2. Stelmoer voor vrije slag gasgreep

3. Draai de borgmoer aan.

DAU21565

Banden

Let ten aanzien van de voorgeschreven banden op het volgende voor een optimale prestatie, levensduur en veilige werking van uw motorfiets.

Bandenspanning

De bandenspanning moet voor elke rit worden gecontroleerd en indien nodig worden bijgesteld.

DWA10503

WAARSCHUWING

Rijden met deze machine met een onjuiste bandenspanning kan leiden tot verlies van de controle met mogelijk ernstig letsel of overlijden tot gevolg.

- De bandenspanning moet worden gecontroleerd en afgesteld terwijl de banden koud zijn (wanneer de temperatuur van de banden gelijk is aan de omgevingstemperatuur).
- De bandenspanning moet worden aangepast aan de rijnsnelheid en het totale gewicht van rijder, passagier, bagage en accessoires dat voor dit model is vastgesteld.

Bandenspanning (gemeten op koude banden):

0–90 kg (0–198 lb):

Voor:

180 kPa (1,80 kgf/cm²,
26 psi, 1,80 bar)

Achter:

200 kPa (2,00 kgf/cm²,
29 psi, 2,00 bar)

90–193 kg (198–425 lb):

Voor:

190 kPa (1,90 kgf/cm²,
28 psi, 1,90 bar)

Achter:

230 kPa (2,30 kgf/cm²,
33 psi, 2,30 bar)

Maximale belasting*:

196 kg (432 lb)

* Totaal gewicht van bestuurder, passagier, bagage en accessoires

DWA10511

WAARSCHUWING

Belaad uw machine nooit te zwaar. Rijden met een te zwaar belaste machine kan leiden tot een ongeval.

Inspectie van banden

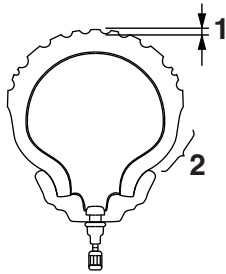

ZAJM0054

1. Bandprofiel diepte
2. Wang van band

Voor elke rit moeten de banden worden gecontroleerd. Als de bandprofiel diepte op het midden van de band de vermelde limiet heeft bereikt, de band spijkers of stukjes glas bevat of wanneer de wang van de band scheurtjes vertoont, moet de band onmiddellijk door een MBK dealer worden vervangen.

Minimale bandprofiel diepte (voor en achter):
1,6 mm (0,06 in)

OPMERKING

De slijtagelimiet voor bandprofiel diepte is voor diverse landen verschillend. Neem altijd de lokale voorschriften in acht.

Bandeninformatie

Deze motorfiets is uitgerust met gietwielen en tubeless banden met bandventielen.

DWA10461

⚠ WAARSCHUWING

Monteer altijd voor- en achterbanden van hetzelfde merk en type. Verschillende banden kunnen het weggedrag van de machine veranderen, wat kan leiden tot een ongeval.

Na uitgebreide tests zijn alleen de hieronder vermelde banden voor dit model goedgekeurd door Yamaha Motor Co., Ltd.

Voorband:

Maat:
100/80 17 (52H)
Fabrikant/model:
Pirelli / Sport Demon
Continental/Conti-Twist SM

Achterband:

Maat:
130/70 17 (62H)
Fabrikant/model:
Pirelli / Sport Demon
Continental/Conti-Twist SM

⚠ WAARSCHUWING

- Laat sterk versleten banden door een MBK dealer vervangen. Rijden op een machine met versleten banden is niet alleen verboden, maar dit heeft ook een averechts effect op de rijstabiliteit, waardoor u de macht over het stuur zou kunnen verliezen.
- De vervanging van onderdelen van wielen en remmen, inclusief banden, dient te worden overgelaten aan een MBK dealer, die over de nodige vakkundige kennis en ervaring beschikt om dit te doen.
- Rijd niet te snel direct na het verwisselen van een band. Het bandoppervlak dient eerst te zijn ingereden voordat het zijn optimale eigenschappen verkrijgt.

Gietwielen

Let ten aanzien van de voorgeschreven wielen op het volgende voor een optimale prestatie, levensduur en veilige werking van uw voertuig.

- Voor elke rit moeten de velgranden worden gecontroleerd op scheurtjes, verbuiging, kromheid of andere schade. Laat in geval van schade het wiel door een MBK dealer vervangen. Probeer het wiel nooit zelf te repareren, hoe klein de reparatie ook is. Vervang een wiel dat vervormd is of haarscheurtjes vertoont.
- Na het vervangen van een wiel of band moet het wiel worden uitgebalanceerd. Een niet uitgebalanceerd wiel zal mogelijk slecht functioneren of kan een slechte wegligging en een verkorte levensduur van de banden tot gevolg hebben.

Vrije slag van koppelingshendel afstellen

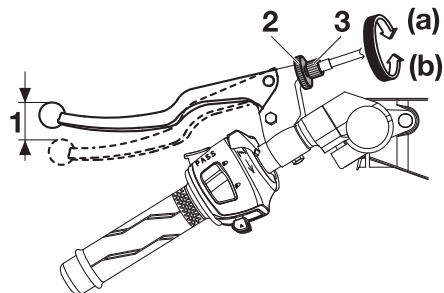

1. Vrije slag van koppelingshendel
2. Borgmoer
3. Stelbout voor vrije slag koppelingshendel

De vrije slag van de koppelingshendel dient 10,0-15,0 mm (0,39-0,59 in) te bedragen, zoals weergegeven. Controleer de vrije slag van de koppelingshendel regelmatig en stel indien nodig als volgt af.

1. Draai de borgmoer bij de koppelingshendel los.
2. Draai de stelbout richting (a) voor meer vrije slag van de koppelingshendel. Draai de stelbout richting (b) voor minder vrije slag van de koppelingshendel.

3. Draai de borgmoer aan.

OPMERKING

Als de voorgeschreven vrije slag niet kan worden gehaald op de hierboven beschreven wijze, vraag dan een MBK dealer het inwendig koppelingsmechanisme te controleren.

DAUT1221

Vrije slag van voorremhendel controleren

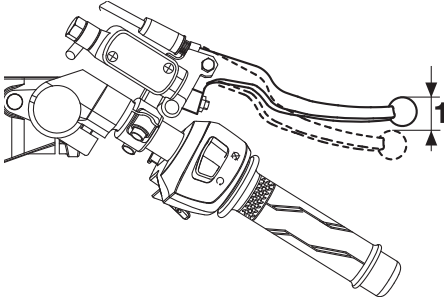

1. Vrije slag voorremhendel

De vrije slag van de remhendel dient 2,0-5,0 mm (0,08-0,20 in) te bedragen, zoals weergegeven. Controleer de vrije slag van de remhendel regelmatig en laat indien nodig een MBK dealer het remsysteem controleren.

DWA10641

WAARSCHUWING

Als de vrije slag van de remhendel niet normaal is, wijst dat op een serieus defect in het remsysteem. Laat het remsysteem vóór gebruik van het voertuig nakijken of repareren door een MBK dealer.

DAUM1353

Vrije slag van rempedaal afstellen

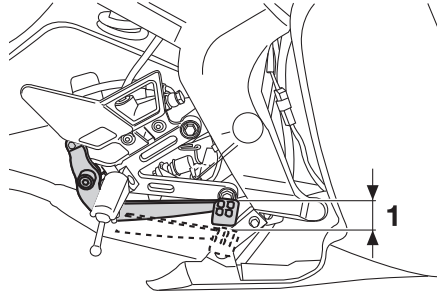

1. Vrije slag rempedaal

De vrije slag van het rempedaal dient 5,0-10,0 mm (0,20-0,39 in) te bedragen, zoals weergegeven. Controleer de vrije slag van het rempedaal regelmatig en laat deze indien nodig door een MBK dealer afstellen.

DWAM1030

WAARSCHUWING

Als de vrije slag van het rempedaal niet normaal is, wijst dat op een serieus defect in het remsysteem. Laat het remsysteem vóór gebruik van de motorfiets nakijken of repareren door een MBK dealer.

DAUB1100

De stand van het schakelpedaal afstellen

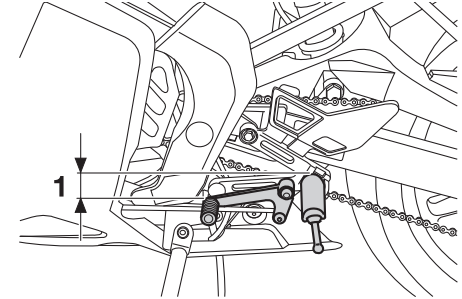

1. Afstand tussen schakelpedaal en voetsteun

De bovenzijde van het schakelpedaal moet ca. 65 mm (2,56 in) onder de bovenzijde van de voetsteun staan, zoals in de afbeelding. Controleer de stand van het schakelpedaal regelmatig en laat indien nodig afstellen door een MBK dealer.

Remlichtschakelaars

DAU22273

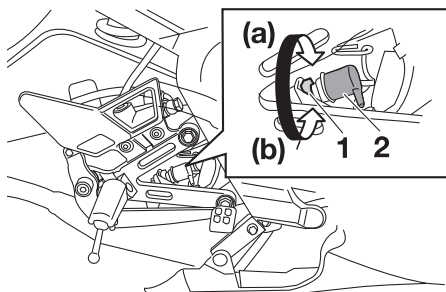

1. Stelmoer remlichtschakelaar
2. Remlichtschakelaar

Het remlicht, dat wordt geactiveerd door het rempedaal en de remhendel, moet oplichten **nét** voordat de remmen aangrijpen. Stel de remlichtschakelaar achter indien nodig als volgt af. De remlichtschakelaar voor dient te worden afgesteld door een MBK dealer.

Verdraai de stelmoer van de achterste remlichtschakelaar en houd daarbij de remlichtschakelaar vast. Draai de stelmoer in de richting (a) om het remlicht eerder te laten branden. Draai de stelmoer in de richting (b) om het remlicht later te laten branden.

Controleren van voor- en achterremblokken

DAU22392

De remblokken in de voor- en achterrem moeten worden gecontroleerd op slijtage volgens de intervalperioden voorgeschreven in het periodieke smeer- en onderhoudsschema.

Remblokken voorrem

DAU22430

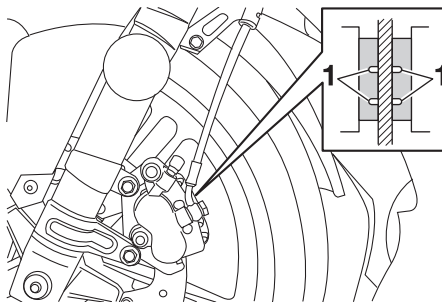

1. Slijtage-indicatorgroef remblok

Elk voorremblok is voorzien van slijtage-indicatorgroeven, zodat het remblok kan worden gecontroleerd zonder de rem te hoeven demonteren. Let op de slijtage-indicatorgroeven om de remblokslijtage te controleren. Wanneer een remblok zover is afgesleten dat de slijtage-indicatorgroeven vrijwel zijn verdwenen, vraag dan een

MBK dealer de remblokken als set te vervangen.

DAU22480

Remblokken achterrem

Elk achterremblok heeft een eigen slijtage-indicatorgroef, zodat het remblok kan worden gecontroleerd zonder de rem te demonteren. Controleer de remblokslijtage als volgt.

1. Verwijder de remklauwbout en kantel dan de remklauw naar voren om de slijtage-indicatorgroef te controleren. Wanneer een remblok zover is afgesleten dat de slijtage-indicatorgroef vrijwel is verdwenen, vraag dan een MBK-dealer de remblokken als set te vervangen.

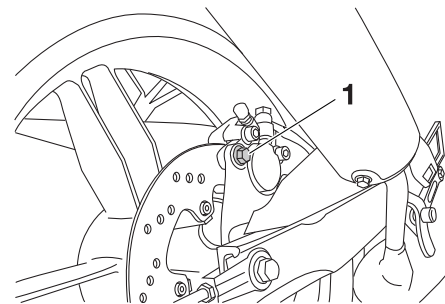

1. Remklauwbout

PERIODIEK ONDERHOUD EN AFSTELLINGEN

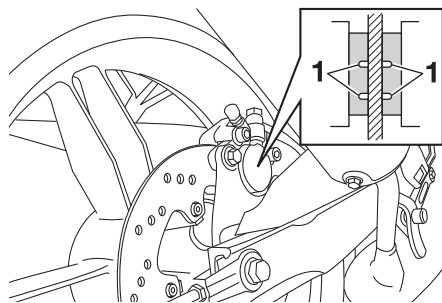

1. Slijtage-indicatorgroef remblok

2. Breng de remklauwbout aan en zet deze dan vast met het voorgeschreven aanhaalmoment.

Aanhaalmoment:

Remklauwbout:

30 Nm (3,0 m•kgf, 21,7 ft•lbf)

Controleren van remvloeistofniveau

DAU22580

Voorrem

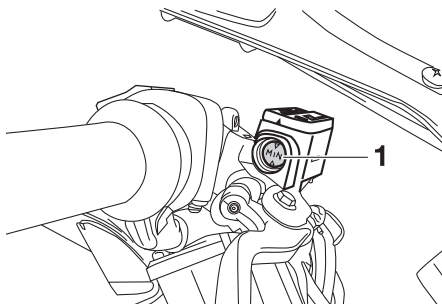

1. Merkstreep minimumniveau

Achterrem

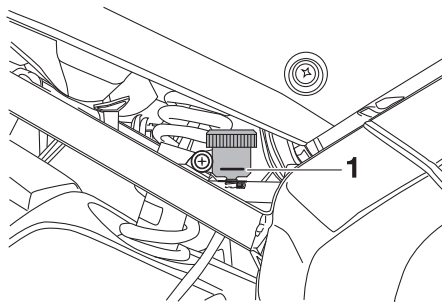

1. Merkstreep minimumniveau

Bij een tekort aan remvloeistof kan lucht het remsysteem binnendringen, waarna de remwerking mogelijk minder effectief is.

Controleer alvorens te gaan rijden of de remvloeistof boven de merkstreep voor minimumniveau staat en vul indien nodig bij. Een laag remvloeistofniveau wijst mogelijk op verregaande remblokslijtage en/of lekkage in het remsysteem. Als het remvloeistofniveau laag is, controleer dan de remblokken op slijtage en het remsysteem op lekkage.

Neem de volgende voorzorgsmaatregelen in acht:

- Bij het controleren van het remvloeistofniveau moet het bovenzak van het remvloeistofreservoir horizontaal staan.
- Gebruik uitsluitend de voorgeschreven kwaliteit remvloeistof, anders kunnen de rubber afdichtingen verslechteren en zo lekkage en slechte remwerking teweegbrengen.

Aanbevolen remvloeistof:

DOT 4

- Vul bij met hetzelfde type remvloeistof. Bij vermenging van verschillende

typen remvloeistof kunnen schadelijke chemische reacties optreden en kan de remwerking verslechteren.

- Pas op en zorg dat tijdens bijvullen geen water het remvloeistofreservoir kan binnendringen. Water zal het kookpunt van de remvloeistof aanzienlijk verlagen zodat dampbelvorming kan optreden.
- Remvloeistof kan gelakte of kunststof onderdelen aantasten. Veeg gemorste remvloeistof steeds direct af.
- Naarmate de remblokken afslijten, zal het remvloeistofniveau geleidelijk verder dalen. Vraag echter wel een MBK dealer om een inspectie als het remvloeistofniveau plotseling sterk is gedaald.

DAU22731

Remvloeistof verversen

Vraag een MBK dealer de remvloeistof te verversen volgens de intervalperioden voorgeschreven onder **OPMERKING** in het periodieke smeer- en onderhoudschema. Laat bovendien de oliekeerringen van de hoofdremcilinders, de remklauwen en de remslangen vervangen volgens de intervalperioden of wanneer ze lek of beschadigd zijn.

- Vloeistofafdichtingen: Vervang elke twee jaar.
- Remslangen: Vervang elke vier jaar.

DAU22780

Spanning aandrijfketting

De spanning van de aandrijfketting moet voorafgaand aan elke rit worden gecontroleerd en indien nodig worden bijgesteld.

DAU22784

Aandrijfketting controleren op spanning

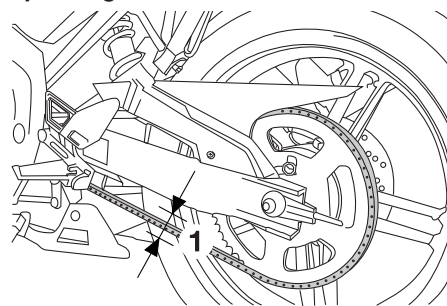

1. Spanning aandrijfketting

1. Zet de motorfiets op de zijstandaard.

OPMERKING

Bij het controleren en instellen van de spanning van de aandrijfketting mag er geen gewicht op de motorfiets rusten.

2. Schakel de versnellingsbak in de vrijstand.

PERIODIEK ONDERHOUD EN AFSTELLINGEN

3. Meet de spanning van de aandrijfketting zoals getoond.

Spanning aandrijfketting:
20,0–25,0 mm (0,79–0,98 in)

4. Stel de spanning van de ketting als volgt bij als deze niet correct is.

OPMERKING

Bij het controleren van de spanning van de aandrijfketting mag de kettingspanner de aandrijfketting niet raken.

DAU22922

Om de spanning van de aandrijfketting af te stellen

Raadpleeg een MBK dealer voordat u de spanning van de aandrijfketting afstelt.

1. Verwijder de splitpen uit de wielasmoer, en draai de wielasmoer daarna los.
2. Draai de borgmoer los op de kettingspanner, op beide uiteinden van de achterbrug.
3. Draai de stelmoer op beide uiteinden van de achterbrug in de richting (a) om de aandrijfketting strakker te stellen. Stel de ketting losser door de stelmoer op beide uiteinden van de

achterbrug in de richting (b) te draaien en dan het achterwiel naar voren te drukken. **LET OP: Een onjuiste kettingspanning leidt tot overbelasting van de motor en andere essentiële onderdelen van de machine en kan resulteren in overslaan of breken van de ketting. Houd om dit te voorkomen de kettingspanning binnen de gespecificeerde waarden.** [DCA10571]

OPMERKING

Gebruik voor een goede wieluitlijning de uitlijnmerktekens aan beide zijden van de achterbrug, om zeker te zijn dat beide stelmoeren dezelfde positie hebben.

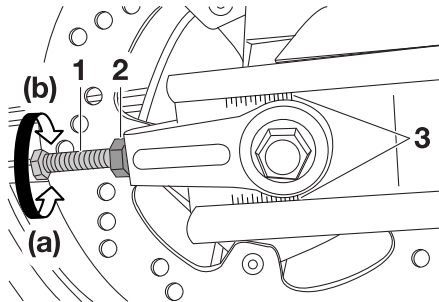

1. Stelbout spanning aandrijfketting
2. Borgmoer kettingspanner
3. Uitlijnmerktekens

4. Draai de borgmoeren vast en zet dan de wielasmoer vast met het voorgeschreven aanhaalmoment.

Aanhaalmoment:

Wielasmoer:
90 Nm (9,0 m•kgf, 65,1 ft•lbf)

5. Plaats een nieuwe splitpen in de wielasmoer, en buig de uiteinden zoals getoond. **WAARSCHUWING! Gebruik altijd een nieuwe splitpen voor de wielasmoer.** [DWA10701]

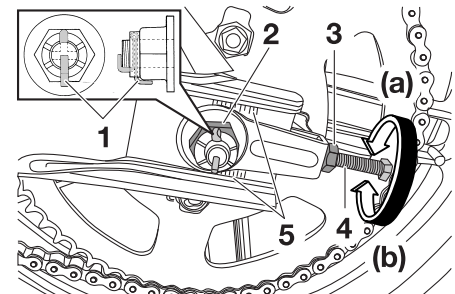

1. Splitpen wielasmoer
2. Wielasmoer
3. Borgmoer kettingspanner
4. Stelbout spanning aandrijfketting
5. Uitlijnmerktekens

PERIODIEK ONDERHOUD EN AFSTELLINGEN

OPMERKING

Controleer of de twee inkepingen in de wielasmoer zich tegenover het gat door de wielas bevinden, of draai de wielasmoer anders verder vast totdat dit wel het geval is.

6. Zorg ervoor dat de kettingspanners in dezelfde stand staan, dat de spanning van de aandrijfketting correct is en dat de aandrijfketting soepel beweegt.

DAU23025

Aandrijfketting reinigen en smeren

De aandrijfketting moet worden gereinigd en gesmeerd volgens de intervalperioden zoals voorgeschreven in het periodieke smeer- en onderhoudsschema, anders zal de ketting snel slijten, met name in vochtige of stoffige gebieden. Onderhoud de ketting als volgt.

DCA10583

LET OP

De aandrijfketting moet worden gesmeerd nadat de motorfiets is gewassen of ermee in de regen of in vochtige gebieden is gereden.

1. Reinig de aandrijfketting met petroleum en een zacht borsteltje. **LET OP: Reinig de aandrijfketting niet met stoomreinigers, hogedrukreinigers of ongeschikte oplosmiddelen om schade aan de O-ringen te voorkomen.** [DCA11121]
2. Wrijf de aandrijfketting droog.
3. Smeer de aandrijfketting grondig met speciale smering voor o-ringkettingen. **LET OP: Breng geen motorolie of andere smeermiddelen aan op de aandrijfketting,**

deze kunnen stoffen bevatten die de O-ringen kunnen beschadigen. [DCA11111]

DAU23095

DAU23114

DAU23120

Kabels controleren en smeren

De werking van alle bedieningskabels en de conditie van alle kabels moet voorafgaand aan elke rit worden gecontroleerd en de kabel en kabeleinden moeten indien nodig worden gesmeerd. Vraag een MBK dealer een kabel te controleren of te vervangen wanneer deze is beschadigd of niet soepel beweegt. **WAARSCHUWING! Schade aan de buitenbehuizing van kabels kan leiden tot interne roestvorming en storing veroorzaken met de beweging van kabels. Vervang beschadigde kabels zo snel mogelijk om onveilige omstandigheden te voorkomen.** [DWA10711]

Aanbevolen smeermiddel:
MBK Chain and Cable Lube of motorolie

Controleren en smeren van gasgreep en gaskabel

De werking van de gasgreep hoort voorafgaand aan elke rit te worden gecontroleerd. Daarnaast moet de kabel door een MBK dealer worden gesmeerd volgens de intervalperioden vermeld in het periodieke onderhoudsschema.

De gaskabel is voorzien van een rubber afdekking. Zorg ervoor dat de afdekking stevig is aangebracht. Zelfs als de afdekking correct is aangebracht, is de kabel niet volledig beschermd tegen binnendringend water. Let er daarom op dat er geen water direct op de afdekking of kabel komt bij het wassen van de machine. Als de kabel of de afdekking vies wordt, wrijf deze dan schoon met een vochtige doek.

Afstellen van de Autolube pomp

De Autolube 2-takt olie-injectiepomp vormt een vitaal en geavanceerd onderdeel van de motor en moet door een MBK dealer worden afgesteld volgens de intervalperioden zoals vermeld in het periodiek smering- en onderhoudsschema.

PERIODIEK ONDERHOUD EN AFSTELLINGEN

Controleren en smeren van rem- en schakelpedalen

DAU44272

De werking van het rem- en het schakelpedaal moet voorafgaand aan elke rit worden gecontroleerd en de pedaalscharnierpunten moeten indien nodig worden gesmeerd.

Rempedaal

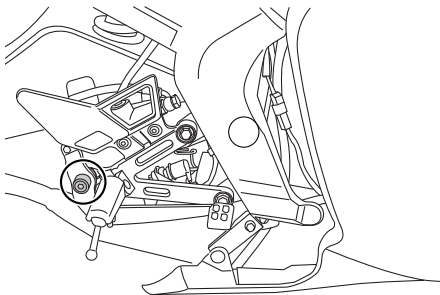

Aanbevolen smeermiddel:
Lithiumvet

Schakelpedaal

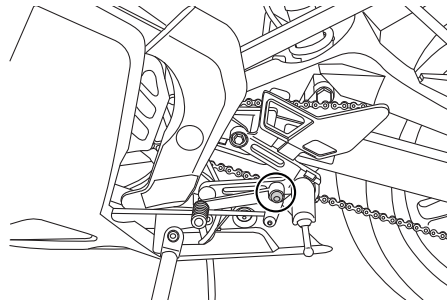

DAU23142

Controleren en smeren van rem- en koppelingshendels

Remhendel

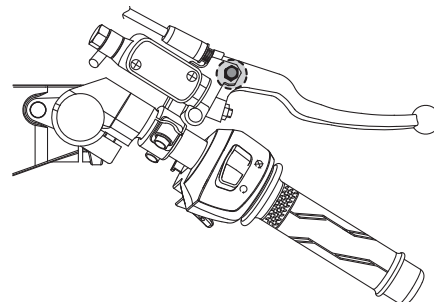

Koppelingshendel

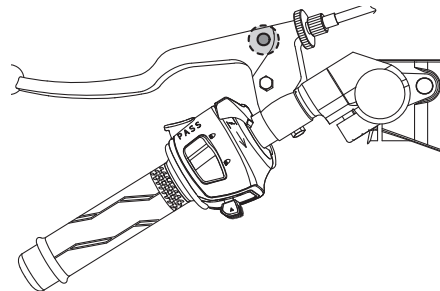

PERIODIEK ONDERHOUD EN AFSTELLINGEN

De werking van de rem- en de koppelingshendel moet voorafgaand aan elke rit worden gecontroleerd en de hendelscharnierpunten moeten indien nodig worden gesmeerd.

Aanbevolen smeermiddelen:

Remhendel:

Siliconenvet

Koppelingshendel:

Lithiumvet

DAU23202

Zijstandaard controleren en smeren

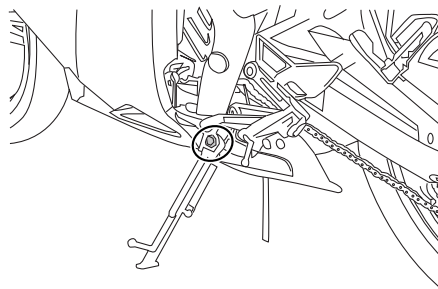

De werking van de zijstandaard moet voorafgaand aan elke rit worden gecontroleerd en het scharnierpunt en de metaal-op-metaal contactvlakken moeten indien nodig worden gesmeerd.

DWA10731

WAARSCHUWING

Als de zijstandaard niet soepel omhoog en omlaag beweegt, vraag dan een MBK dealer deze te controleren of te repareren. Een slecht functionerende zijstandaard kan het wegdek raken en u afleiden, waardoor u de controle over de machine kunt verliezen.

DAU23272

Voorvork controleren

De conditie en de werking van de voorvork moeten als volgt worden gecontroleerd volgens de intervalperiodes vermeld in het periodieke smeer- en onderhouds-schema.

Om de conditie te controleren

1. Controleer de binnenste vorkbuizen op krassen, beschadigingen en overmatige olie lekkage.

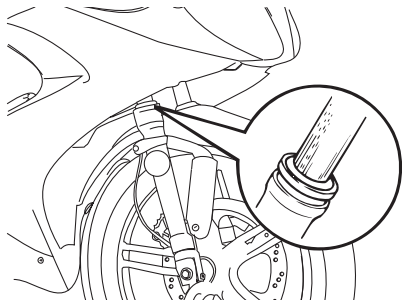

Om de werking te controleren

1. Zet de machine op een vlakke ondergrond en houd deze rechtop. **WAARSCHUWING! Ondersteun de machine zorgvuldig om omvallen en mogelijk letsel te voorkomen.**

[DWA10751]

2. Bekrachtig de voorrem en druk het stuur een paar keer stevig naar beneden om te controleren of de voorvork soepel in- en uitveert.

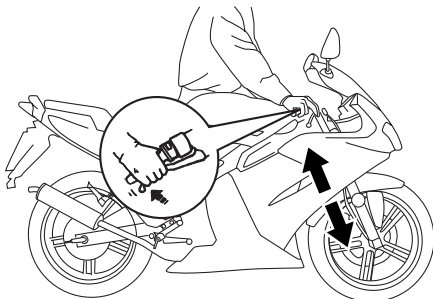

DCA10590

LET OP

Als schade wordt gevonden of de voorvork niet soepel beweegt, vraag dan een MBK dealer te repareren of te controleren.

DAU23283

Stuursysteem controleren

Losse of versleten balhoofdvlagers kunnen gevaarlijk zijn. De werking van het stuursysteem moet als volgt worden gecontroleerd volgens de intervalperiodes vermeld in het periodieke smeer- en onderhouds-schema.

1. Plaats een standaard onder de motor zodat het voorwiel los is van de grond. **WAARSCHUWING! Ondersteun de machine zorgvuldig om omvallen en mogelijk letsel te voorkomen.** [DWA10751]
2. Houd de voorvorkpoten aan het onderste uiteinde beet en probeer ze naar voren en achteren te bewegen. Als speling wordt gevoeld, vraag dan een MBK dealer het stuursysteem te inspecteren of repareren.

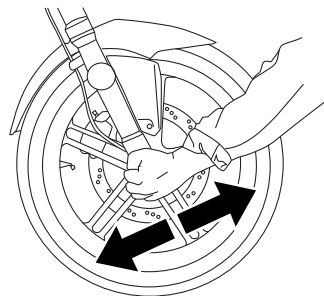

DAU23291

Controleren van wiellagers

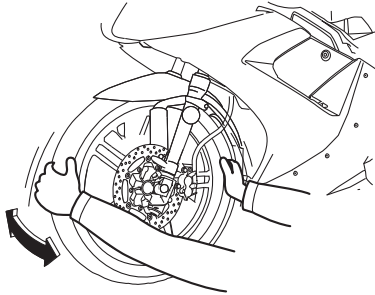

De voor- en achterwiellagers moeten worden gecontroleerd volgens de intervalperiodes voorgeschreven in het periodieke smeer- en onderhoudsschema. Als de wielnaaf speling vertoont of het wiel niet soepel draait, vraag dan een MBK dealer de wiellagers te controleren.

DAU23445

Accu

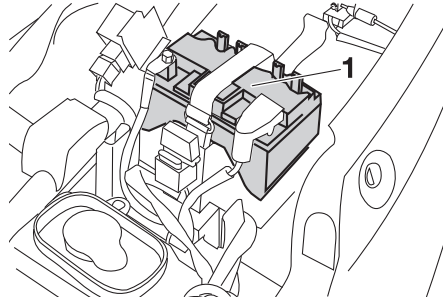

1. Accu

Dit model is voorzien van een VRLA (Valve Regulated Lead Acid)-accu. De elektrolyt hoeft niet te worden gecontroleerd en er hoeft geen gedistilleerd water te worden bijgevuld. Het is echter wel nodig om de accukabelverbindingen te controleren en, indien nodig, vast te zetten.

DWA10760

WAARSCHUWING

- **Elektrolyt is giftig en gevaarlijk omdat het zwavelzuur bevat, een stof die ernstige brandwonden veroorzaakt. Vermijd contact met de huid, ogen of kleding en bescherm uw ogen altijd bij werkzaamheden nabij accu's. Voer als volgt EERSTE HULP uit als er**

lichamelijk contact is geweest met elektrolyt.

- **UITWENDIG:** Spoel overvloedig met water.
- **INWENDIG:** Drink grote hoeveelheden water of melk en roep direct de hulp in van een arts.
- **OGEN:** Spoel gedurende 15 minuten met water en roep direct medische hulp in.
- **Accu's produceren het explosieve waterstofgas. Houd daarom vonken, open vuur, sigaretten e.d. uit de buurt van de accu en zorg voor voldoende ventilatie bij acculaden in een afgesloten ruimte.**
- **HOUD DEZE EN ALLE ACCU'S BUITEN BEREIK VAN KINDEREN.**

Om de accu op te laden

Vraag zo snel mogelijk een MBK dealer de accu te laden als deze ontladen lijkt te zijn. Vergeet niet dat de accu sneller ontladen raakt als de machine is uitgerust met optionele elektrische accessoires.

DCA16521

LET OP

Voor het opladen van een VRLA (Valve Regulated Lead Acid)-accu is een speciale acculader (met constante spanning) vereist. Bij gebruik van een conventionele acculader raakt de accu beschadigd.

Om de accu op te bergen

1. Verwijder de accu als het voertuig langer dan een maand niet wordt gebruikt, laad hem volledig bij en zet dan weg op een koele en droge plek. **LET OP:** Draai voordat u de accu verwijdert de sleutel naar “

[DCA16302]

2. Als de accu langer dan twee maanden wordt weggeborgen, moet deze minstens eenmaal per maand worden gecontroleerd; laad de accu dan indien nodig steeds volledig bij.
3. Laad de accu volledig bij alvorens te installeren. **LET OP:** Draai voordat u de accu plaatst de sleutel naar “
 4. Controleer na installatie of de accukabels correct zijn aangesloten op de accupolen.

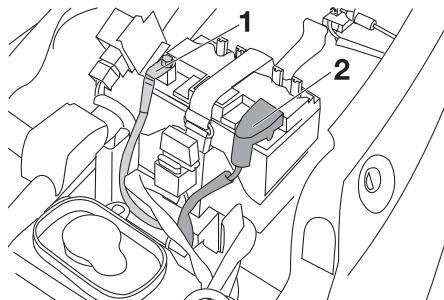

1. Negatieve accukabel (zwart)
2. Positieve accukabel (rood)

DCA16530

LET OP

Houd de accu steeds opgeladen. Stalen van een ontladen accu kan leiden tot permanente accuschade.

DAU23482

Zekering vervangen

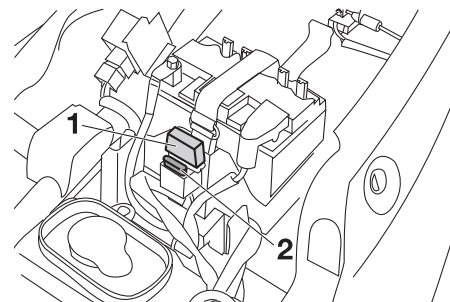

1. Hoofdzekering
2. Reservehoofdzekering

De zekeringhouder bevindt zich onder het zadel. (Zie pagina 3-12).

Vervang de zekering als volgt als deze is doorgebrand.

1. Draai de contactsleutel naar “

6-33

Voorgeschreven zekering:
10,0 A

3. Draai de contactsleutel naar “” en schakel de elektrische circuits in om te zien of de apparatuur werkt.
4. Als de zekering direct opnieuw doorbrandt, vraag dan een MBK dealer het elektrisch systeem te controleren.

DAU23804

Koplampgloeilamp vervangen

De koplamp op dit model heeft een halogeen gloeilamp. Vervang de koplampgloeilamp als volgt als deze is doorgebrand.

DCA10650

LET OP

Pas op en zorg dat de volgende onderdelen niet worden beschadigd:

- **Koplampgloeilamp**

Raak het glas van de koplampgloeilamp niet aan zodat dit vetvrij blijft, anders kan de doorzichtigheid van het glas, de lichtintensiteit en de levensduur nadelig worden beïnvloed. Wrijf eventuele verontreinigingen en vingerafdrukken op het gloeilampglas weg met een doekje gedrenkt in alcohol of thinner.

- **Koplamp lens**

Plak geen kleurfolie of stickers op de koplamp lens.

Gebruik geen koplampgloeilamp met een hoger wattage dan is voorgeschreven.

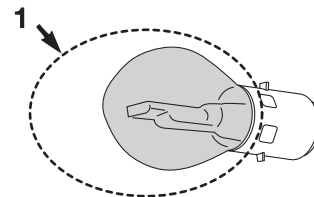

1. Raak het glas van de gloeilamp niet aan.

1. Verwijder de gloeilampkap en maak dan de koplampstekker los.

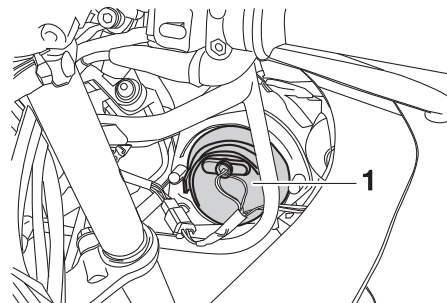

1. Gloeilampkap

2. Haak de gloeilamphouder los en verwijder dan de defecte gloeilamp.

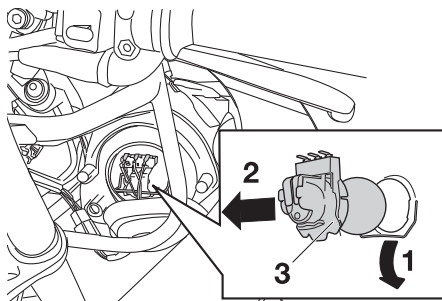

1. Haak de gloeilamphouder los
2. Neem de gloeilamphouder eruit
3. Gloeilamphouder

3. Breng een nieuwe koplampgloeilamp aan en zet deze dan vast met de gloeilamphouder.
4. Sluit de koplampstekker aan en breng dan de gloeilampkap aan.
5. Vraag indien nodig een MBK dealer de koplamplichtbundel af te stellen.

Gloeilamp in remlicht/ achterlicht vervangen

1. Verwijder de lamplens van het remlicht/achterlicht door de schroeven los te draaien.

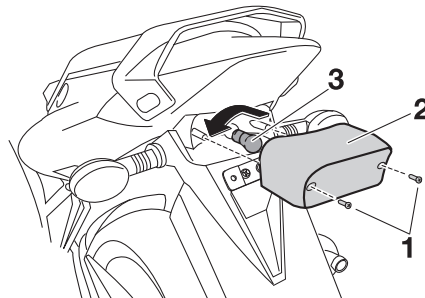

1. Schroef
2. Lamplens achterlicht/remlicht
3. Gloeilamp remlicht/achterlicht

2. Verwijder de defecte gloeilamp door deze in te drukken en linksom te draaien.
3. Plaats een nieuwe gloeilamp in de fitting, druk deze in en draai rechtsonder tot hij stuit.
4. Monteer de lamplens door de schroeven aan te brengen. **LET OP: Draai de schroeven niet te vast, hierdoor kan de lens breken.**

[DCA10681]

Gloeilamp in voorste richtingaanwijzer vervangen

DCA10670

LET OP

Het is aan te bevelen dit werk uit te laten voeren door een MBK dealer.

1. Verwijder de fitting (samen met de gloeilamp) door hem voor de rechterrichtingaanwijzer linksom en voor de linkerrichtingaanwijzer rechtsonder te draaien.

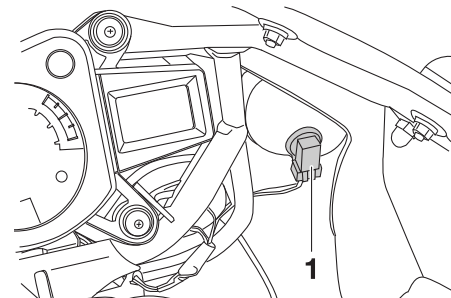

1. Fitting gloeilamp richtingaanwijzer

2. Verwijder de defecte gloeilamp door deze uit te trekken.

DAUS1610

DAUM1461

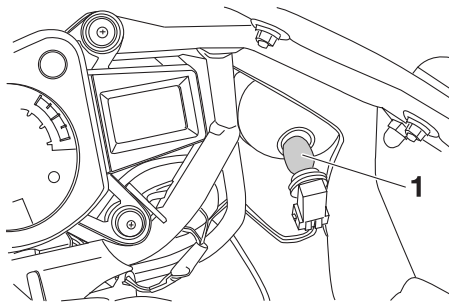

1. Gloeilamp richtingaanwijzer

3. Steek een nieuwe gloeilamp in de fitting.
4. Monteer de fitting (samen met de gloeilamp) door hem voor de rechterrichtingaanwijzer rechtsom en voor de linkerrichtingaanwijzer linksom te draaien.

Gloeilamp achterste richtingaanwijzer vervangen

1. Verwijder de lamplens van de richtingaanwijzer door de schroef te verwijderen.

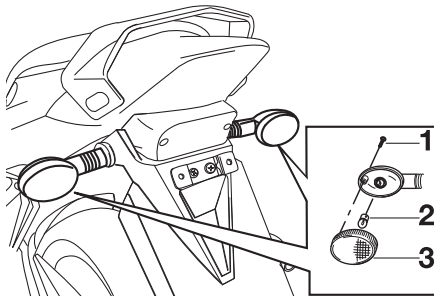

1. Schroef
2. Gloeilamp richtingaanwijzer
3. Lamplens richtingaanwijzer

2. Verwijder de defecte gloeilamp door deze in te drukken en linksom te draaien.
3. Plaats een nieuwe gloeilamp in de fitting, druk deze in en draai rechtsom tot hij stuit.
4. Monteer de lamplens door de schroef aan te brengen. **LET OP: Draai de schroef niet te vast, hierdoor kan de lens breken.** [DCA11191]

Gloeilamp in kentekenverlichting vervangen

1. Verwijder het kapje over de kentekenverlichting door de schroef los te draaien.

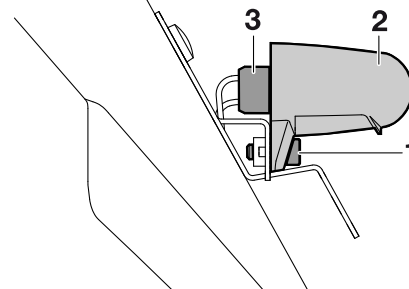

1. Schroef
2. Afdekking van kentekenverlichting
3. Gloeilampfitting kentekenverlichting

2. Verwijder de lampfitting (samen met de gloeilamp) door deze naar buiten te trekken.

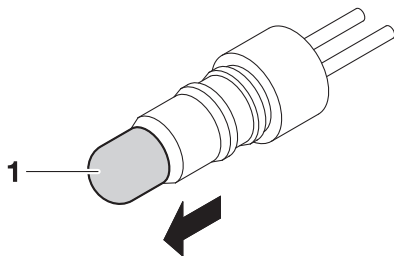

1. Gloeilamp

3. Verwijder de defecte gloeilamp door deze uit te trekken.
4. Steek een nieuwe gloeilamp in de fitting.
5. Breng de lampfitting aan (samen met de gloeilamp) door deze vast te drukken.
6. Monteer de kap over de kentekenverlichting door de schroef aan te brengen.

Problemen oplossen

MBK motorfietsen ondergaan een grondige inspectie voordat ze vanaf de fabriek op transport gaan, maar tijdens gebruik kunnen toch storingen optreden. Problemen in de brandstof-, compressie- of ontstekingsystemen kunnen bijvoorbeeld de oorzaak zijn van slecht starten of een afname in motorvermogen.

In de volgende storingszoekschema's is een snelle en gemakkelijke werkwijze weergegeven om deze vitale systemen zelf te kunnen controleren. Ga met uw motorfiets echter wel naar een MBK dealer als reparaties nodig zijn, hier zijn vakkundige monteurs aanwezig die beschikken over het benodigde gereedschap en de ervaring en vakkennis om het nodige onderhoud aan de motorfiets correct te verrichten.

Gebruik uitsluitend originele MBK vervangingsonderdelen. Niet-originele onderdelen lijken misschien op MBK onderdelen maar zijn toch vaak van mindere kwaliteit en hebben een kortere levensduur, zodat dan later mogelijk toch dure reparaties nodig zijn.

WAARSCHUWING

Rook niet tijdens het controleren van het brandstofsysteem en let erop dat er geen open vuur of vonken in de omgeving zijn, inclusief waakvlammen van geisers of ovens. Benzine en benzinedampen kunnen vlam vatten of exploderen, met ernstig letsel of schade aan eigendommen tot gevolg.

Storingzoekschema's

Startproblemen of slechte werking van de motor

1. Brandstof

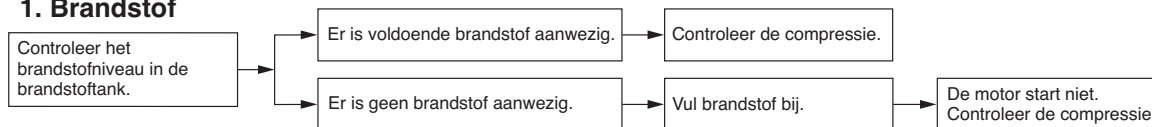

2. Compressie

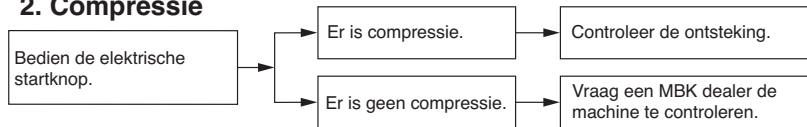

3. Ontsteking

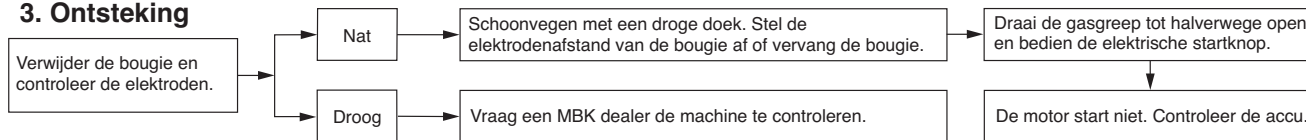

4. Accu

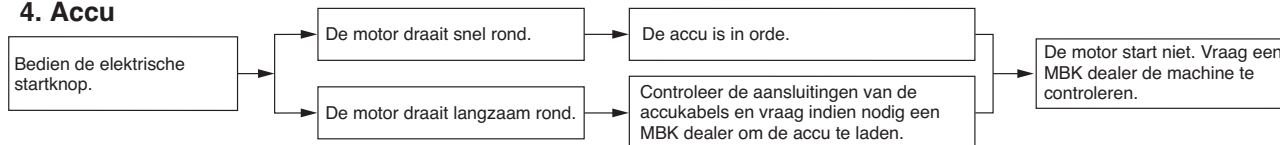

PERIODIEK ONDERHOUD EN AFSTELLINGEN

Oververhitte motor

DWA10400

⚠ WAARSCHUWING

- Verwijder de koelvloeistofradiatorvuldop niet terwijl de motor en de koelvloeistofradiator nog heet zijn. Hete vloeistof en stoom kan naar buiten spuiten en zo ernstige brandwonden veroorzaken. Wacht tot de motor is afgekoeld.
- Breng na verwijderen van de borgbout voor de radiatorvuldop een dikke doek, bijvoorbeeld een handdoek, aan over de radiatorvuldop en draai deze dan langzaam linksom tegen de aanslag zodat de nog aanwezige druk kan ontsnappen. Druk de dop omlaag zodra het sissgeluid stopt en draai deze linksom en verwijder de dop.

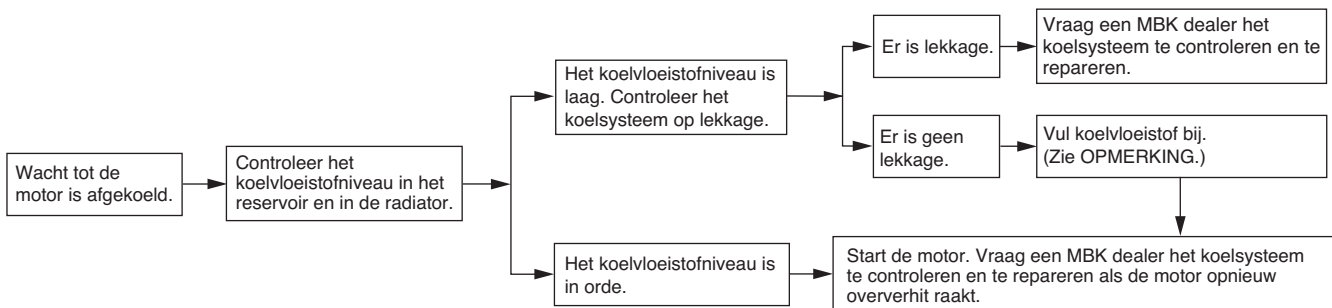

OPMERKING

Als geen koelvloeistof beschikbaar is, kan tijdelijk leidingwater worden gebruikt, maar dit moet wel zo snel mogelijk door de voorgeschreven koelvloeistof worden vervangen.

VERZORGING EN STALLING VAN DE MOTORFIETS

DAU37833

DAU26004

Matkleur, let op

DCA15192

LET OP

Sommige modellen zijn uitgerust met matkleurige onderdelen. Raadpleeg een MBK dealer voor advies over wat voor producten gebruikt moeten worden om het voertuig te reinigen.

Het gebruik van een borsteltje, chemische producten of reinigingsmiddelen tijdens het reinigen van deze onderdelen kan het oppervlak bekrassen of beschadigen. Ook was moet niet worden aangebracht op een van de matkleurige onderdelen.

Verzorging

De open constructie van een motorfiets maakt de fraaie techniek beter zichtbaar, maar de machine is hierdoor ook kwetsbaarder. Er kan roestvorming en corrosie optreden, ook al zijn hoogwaardige componenten gebruikt. Een roestige uitlaatpijp valt bij een auto niet zo op, maar doet bij een motorfiets afbreuk aan het algehele uiterlijk. Regelmatige en correcte verzorging is niet alleen vereist volgens de garantiebepalingen, maar zorgt ook dat de motorfiets er langer mooi uit blijft zien, verlengt de levensduur en verbetert de prestaties.

Alvorens te reinigen

1. Dek de uitlaatdemperopening af met een plastic zak nadat de motor is afgekoeld.
2. Controleer of alle doppen en afdekkpluggen en alle elektrische stekkers en aansluitingen, inclusief de bougie-doppen, stevig zijn bevestigd.
3. Verwijder hardnekkige vervuiling, zoals verbrande olie op het carter, met een ontvetter en een borstel, maar gebruik dergelijke producten nooit op afdichtingen, pakkingen, tandwielen, de aandrijfketting en de

wielassen. Spoel vuil en ontvetter altijd af met water.

Reinigen

DCA10772

LET OP

- Vermijd het gebruik van sterke en bijtende wielreinigingsmiddelen, vooral bij spaakwielen. Als dergelijke producten toch worden gebruikt om hardnekkig vuil los te maken, laat het reinigingsmiddel dan niet langer inwerken dan is vermeld in de gebruiksinstructies. Spoel vervolgens grondig na met water, laat direct drogen en breng daarna een corrosiewerende spray aan.
- Bij verkeerd reinigen kunnen kunststof delen (zoals stroomlijnpanelen, framepanelen, kuipruiten, koplampen, lenzen van de instrumentenverlichting enz.) en de uitlaatdemper beschadigd raken. Gebruik alleen een zachte, schone doek of een spons met water om kunststof delen te reinigen. Als de kunststof delen met water niet afdoende kunnen worden gereinigd, kan een mild reinigingsmiddel met water worden gebruikt.

VERZORGING EN STALLING VAN DE MOTORFIETS

Spoel reinigingsmiddelresten zorgvuldig af met grote hoeveelheden water, aangezien ze de kunststof delen kunnen beschadigen.

- Gebruik geen bijtende chemische reinigingsmiddelen op kunststof delen. Vermijd het gebruik van doeken of sponzen die in contact zijn geweest met bijtende of schurende reinigingsmiddelen, oplosmiddelen of thinner, brandstof (benzine), roestverwijderingsmiddelen of corrosieremmers, remvloeistof, antivries of elektrolyt.
- Gebruik geen hogedrukreinigers of stoomreinigers, omdat dan op de volgende plaatsen water kan doordringen en zo schade kan ontstaan: afdichtingen (van wiel- en achterbruglagers, voorvork en remmen), elektrische componenten (kabelstekkers, messtekkers, instrumenten, schakelaars en verlichting), beluchtings- en ontluchtingslangen.
- Bij motorfietsen met een kuipruit: Gebruik geen bijtende reinigingsmiddelen of harde sponzen, deze veroorzaken dofheid en laten krasjes achter. Sommige reinigingsmiddelen voor kunststof laten

eveneens krasjes achter op de kuipruit. Test het product op een klein, niet-zichtbaar gedeelte van de kuipruit om zeker te zijn dat geen sporen achterblijven op de kuipruit. Als de kuipruit krasjes vertoont, breng dan na wassen een hoogwaardige polish voor gebruik op kunststof aan.

Na normaal gebruik

Verwijder vuil met warm water, een mild reinigingsmiddel en een zachte, schone spons en spoel dan grondig met schoon water. Gebruik een tandenborstel of flessenborstel voor moeilijk bereikbare plekken. Hardnekkig vastzittend vuil en insectenresten laten gemakkelijker los als de bewuste plek alvorens te reinigen een paar minuten met een vochtige doek wordt bedekt.

Na rijden in regen, aan de kust of op bepekeldde wegen

Zeelucht en wegzout waarmee wegen in de winter worden bestrooid hebben in combinatie met water een zeer corrosieve werking; handel daarom als volgt na een rit in een regenbui, nabij de kust of op bepekeldde wegen.

OPMERKING

In de winter gestrooid wegzout kan nog tot in de lente aanwezig blijven.

1. Reinig de motorfiets met koud water en een mild reinigingsmiddel nadat de motor is afgekoeld. **LET OP: Gebruik geen warm water, dit versnelt de corrosieve werking van het zout.** [DCA10791]
2. Breng met een spuitbus een corrosiewerend middel aan op alle metalen delen, ook op verchromde en vernikkelde componenten, om zo corrosie te voorkomen.

Na reiniging

1. Droog de motorfiets met een zeemleren lap of een vochtabsorberende doek.
2. Laat de aandrijfketting direct drogen en smeer hem om roestvorming te voorkomen.
3. Gebruik een chroompolish om verchromde, aluminium en roestvrijstalen delen te doen glanzen, ook het uitlaatsysteem. (Zelfs thermische verkleuringen op roestvrijstalen uitlaatsystemen kunnen door oppoetsen worden verwijderd.)
4. Het is aan te bevelen om met een spuitbus een corrosiewerend middel

aan te brengen op alle metalen delen, ook op verchromde en vernikkelde componenten, om zo corrosie te voorkomen.

5. Gebruik oliespray als universeel schoonmaakmiddel om nog achtergebleven vuil te verwijderen.
6. Werk kleine lakbeschadigingen door steenslag e.d. bij.
7. Zet alle gelakte oppervlakken in de was.
8. Laat de motorfiets volledig drogen alvorens deze te stallen of af te dekken.

DWA11131

WAARSCHUWING

Verontreiniging van de remmen of banden kan leiden tot verlies van de controle over de machine.

- Controleer of er geen olie of was op de remmen of banden zit.
- Reinig de remschijven en remvoeringen indien nodig met een normale remschijfreiniger of aceton en spoel de banden schoon met lauw water en een mild reinigingsmiddel. Test de remwerking en het weggedrag van de machine in bochten voordat u met hoge snelheden gaat rijden.

DCA10800

LET OP

- **Breng een geringe hoeveelheid oliespray en was aan en verwijder overtollige hoeveelheden.**
- **Breng oliespray of was nooit aan op rubber of kunststof delen, behandel deze met een daartoe bestemd verzorgingsmiddel.**
- **Vermijd het gebruik van schurende poetsmiddelen, deze tasten de lak aan.**

OPMERKING

- Vraag een MBK dealer om advies over de te gebruiken producten.
- Door wassen, regenachtig weer of een vochtig klimaat kan de koplampens beslagen raken. Inschakelen van de koplamp gedurende een korte periode zal helpen bij de verwijdering van het vocht.

DAU37222

Stalling

Korte termijn

Stal uw motorfiets steeds op een koele en droge plek en bescherm indien nodig tegen stof met een luchtdoorlatende stallinghoes. Zorg ervoor dat de motor en het uitlaatsysteem zijn afgekoeld alvorens de motorfiets af te dekken.

DCA10810

LET OP

- **Als de motorfiets wordt gestald in een slecht geventileerde ruimte of in vochtige toestand wordt afgedekt met een hoes of een dekzeil, zal water en vocht kunnen binnendringen en roestvorming veroorzaken.**
- l **Voorkom corrosie door de machine niet te stallen in een vochtige kelder, een stal (i.v.m. de aanwezigheid van ammoniakdamp) en in een opslagruimte voor sterke chemicaliën.**

Lange termijn

Alvorens uw motorfiets gedurende meerdere maanden aaneen te stallen:

1. Volg alle instructies op in de paragraaf "Verzorging" in dit hoofdstuk.

VERZORGING EN STALLING VAN DE MOTORFIETS

2. Draai de hendel van de brandstofkraan naar "OFF".
3. Leeg de vlotterkamer in de carburateur door de aftapplug los te draaien; u voorkomt zo dat neerslag uit de brandstof achterblijft. Giet de afgetapte brandstof terug in de brandstoftank.
4. Vul de brandstoftank en voeg een stabilisatoradditief (indien verkrijgbaar) toe om roestvorming in de tank en achteruitgang van de brandstof te voorkomen.
5. Voer de volgende stappen uit om de cilinder, de zuigerveren etc. te beschermen tegen corrosie.
 - a. Verwijder de bougiekop en de bougie.
 - b. Giet een theelepel motorolie in het bougiegat.
 - c. Breng de bougiekop aan op de bougie en leg dan de bougie zodanig op de cilinderkop dat de elektroden aan massa liggen. (Dit voorkomt vonken tijdens de volgende stap.)
 - d. Laat de motor een paar keer ronddraaien op de startmotor. (De cilinderwand wordt zo geolied.)
 - e. Haal de bougiekop los van de bougie en breng dan de bougie en de bougiekop weer aan. **WAARSCHUWING! Verbind de bougie-elektrodes met de massa bij het ronddraaien van de motor om schade of letsel door vonkvorming te voorkomen.** [DWA10951]
6. Smeer alle bedieningskabels en scharnierpunten van alle hendels en pedalen en van de zijstandaard/middenbok.
7. Controleer de bandenspanning, corrigeer deze indien nodig en breng dan de motorfiets omhoog, zodat beide wielen los van de grond zijn. Een andere mogelijkheid is de wielen elke maand iets te draaien, zodat de banden niet op één gedeelte sterker achteruitgaan.
8. Dek de uitlaatdemper af met een plastic zak om te voorkomen dat vocht kan binnendringen.
9. Verwijder de accu en laad deze volledig bij. Berg de accu op een koele en droge plek op en laad deze eens per maand bij. Berg de accu niet op een overmatig koude of warme plek op [onder 0 °C (30 °F) of boven 30 °C (90 °F)]. Zie pagina 6-32 voor meer informatie over het opbergen van de accu.

OPMERKING

Voer eventueel benodigde reparaties uit voordat u uw motorfiets stalt.

Afmetingen:

- Totale lengte:
2.202 mm (86,7 in)
- Totale breedte:
689 mm (27,1 in)
- Totale hoogte:
1.175 mm (46,3 in)
- Zadelhoogte:
820 mm (32,3 in)
- Wielbasis:
1.341 mm (52,8 in)
- Grondspeling:
151 mm (5,94 in)
- Kleinste draaicirkel:
2.900 mm (114,2 in)

Gewicht:

- Rijklar gewicht:
124 kg (273 lb)

Motor:

- Type motor:
Vloeistofgekoeld, 2-takt
- Cilinderopstelling:
1-cilinder
- Slagvolume:
49 cm³
- Boring x slag:
40,3 x 39,0 mm (1,59 x 1,54 in)
- Compressieverhouding:
11,50 : 1
- Startsysteem:
Elektrische startmotor
- Smeersysteem:
Wet sump

Motorolie:

- Type:
YAMALUBE 2S motorolie of 2-takt injectiesmering (JASO FC) of (ISO EG-C of EG-D)

Hoeveelheid motorolie:

- Hoeveelheid:
1,40 L (1,48 US qt, 1,23 Imp.qt)

Versnellingsbakolie:

- Oliehoeveelheid bij verversing:
0,75 L (0,79 US qt, 0,66 Imp.qt)
- Type:
SAE10W-30 type SE motor oil

Koelsysteem:

- Inhoud koelvloeistofreservoir (tot aan de merkstreep voor maximumniveau):
0,29 L (0,31 US qt, 0,26 Imp.qt)
- Inhoud radiator (inclusief alle leidingen):
0,70 L (0,74 US qt, 0,62 Imp.qt)

Luchtfilter:

- Luchtfilterelement:
Nat element

Brandstof:

- Aanbevolen brandstof:
Uitsluitend loodvrije superbenzine
- Inhoud brandstoftank:
13,8 L (3,65 US gal, 3,04 Imp.gal)
- Hoeveelheid reservebrandstof:
2,2 L (0,58 US gal, 0,48 Imp.gal)

Carburateur:

- Fabrikant:
DELL'ORTO
- Model x aantal:
PHBN 16 / DELL'ORTO x1

Bougie(s):

- Fabrikant/model:
NGK / BR9 ES
- Elektrodenafstand:
0,6–0,7 mm (0,024–0,028 in)
- Type koppeling:
Nat, meervoudige plaat

Versnellingsbak:

- Primaire reductieverhouding:
71/20 (3,55)
- Secundaire reductieverhouding:
60/11 (5,45)
- Eindoverbrenging:
Ketting
- Type versnellingsbak:
Constant mesh, 6 versnellingen
- Bediening:
Bediening met linkervoet

Overbrengingsverhoudingen:

- 1e:
36/12 (3,00)
- 2e:
33/16 (2,062)
- 3e:
29/19 (1,526)
- 4e:
32/24 (1,227)
- 5e:
25/24 (1,041)
- 6e:
24/25 (0,960)

Chassis:

- Type frame:
Dubbel wiegframe

SPECIFICATIES

Spoorhoek:
25,00 graad

Naspoor:
90 mm (3,5 in)

Voorband:

Type:
Tubeless

Maat:
100/80 17 (52H)

Fabrikant/model:
Pirelli / Sport Demon

Fabrikant/model:
Continental/Conti-Twist SM

Achterband:

Type:
Tubeless

Maat:
130/70 17 (62H)

Fabrikant/model:
Pirelli / Sport Demon

Fabrikant/model:
Continental/Conti-Twist SM

Maximale belasting:
196 kg (432 lb)

Bandenspanning (gemeten aan koude banden):

Gewichtsverdeling:
0-90 kg (0-198 lb)

Voor:
180 kPa (1,80 kgf/cm², 26 psi, 1,80 bar)

Achter:
200 kPa (2,00 kgf/cm², 29 psi, 2,00 bar)

Gewichtsverdeling:
90-193 kg (198-425 lb)

Voor:
190 kPa (1,90 kgf/cm², 28 psi, 1,90 bar)

Achter:
230 kPa (2,30 kgf/cm², 33 psi, 2,30 bar)

Rijden met hoge snelheid:

Voor:
190 kPa (1,90 kgf/cm², 28 psi, 1,90 bar)

Achter:
230 kPa (2,30 kgf/cm², 33 psi, 2,30 bar)

Voorwiel:

Type wiel:
Gietwiel

Velgmaat:
17M/C x MT2,50

Achterwiel:

Type wiel:
Gietwiel

Velgmaat:
17M/C x MT3,50

Voorrem:

Type:
Enkele schijfrem

Bediening:
Bediening met rechterhand

Aanbevolen remvloeistof:
DOT 4

Achterrem:

Type:
Enkele schijfrem

Bediening:
Bediening met rechervoet

Aanbevolen remvloeistof:
DOT 4

Voorwielophanging:

Type:
Telescoopvork
Veer/schokdempertype:
Schroefveer/oliedemper

Veerweg:
108,0 mm (4,25 in)

Achterwielophanging:

Type:
Achterbrug (link-ophanging)
Veer/schokdempertype:
Schroefveer/oliedemper

Veerweg:
89,2 mm (3,51 in)

Elektrische installatie:

Ontstekingsstelsel:
Gelijkstroom-CDI
Laadsysteem:
Vliegwielmagneet

Accu:

Model:
GT4L-BS
Voltage, capaciteit:
12 V, 3,0 Ah

Koplamp:

Type gloeilamp:
Gloeiling

Gloeilampen voltage, wattage x aantal:

Koplamp:
12 V, 25 W/25 W x 2

Koplamp:
12 V, 25 W x 2

Achterlicht/remlicht unit:

12 V, 5,0 W/21,0 W x 1

Voorste richtingaanwijzer:

12 V, 16,0 W x 2

Achterste richtingaanwijzer:

12 V, 10,0 W x 2

Kentekenverlichting:

12 V, 5,0 W x 1

Instrumentenverlichting:

LED

Controlelampje vrijstand:

LED

Waarschuwingslampje olieniveau:

LED

Controlelampje richtingaanwijzers:

LED

Waarschuwingslampje koelvloeistoftempe-
ratuur:

LED

Waarschuwingslampje motorstoring:

LED

Zekeringen:

Hoofdzekering:

10,0 A

Reservehoofdzekering:

10,0 A

GEBRUIKERSINFORMATIE

DAU48612

Identificatienummers

Noteer het voertuigidentificatienummer en de gegevens op de modelinformatiesticker in onderstaande ruimtes. Deze gegevens heeft u nodig om reserveonderdelen bij een MBK dealer te bestellen of wanneer uw voertuig is gestolen.

VOERTUIGIDENTIFICATIENUMMER:

MODELINFORMATIESTICKER:

DAU26400

Voertuigidentificatienummer

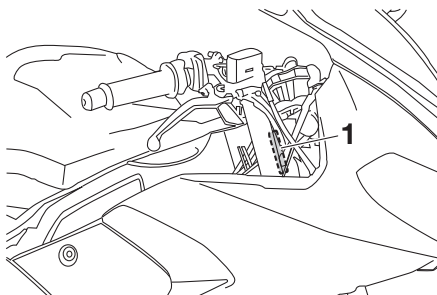

1. Voertuigidentificatienummer

Het voertuigidentificatienummer is ingeslagen op de balhoofdbuis. Noteer dit nummer in het daartoe bestemde vakje.

OPMERKING

Het voertuigidentificatienummer is bedoeld voor identificatie van uw motorfiets en kan worden gebruikt om uw motor in uw land aan te melden voor kentekenregistratie.

DAU26480

Modelinformatiesticker

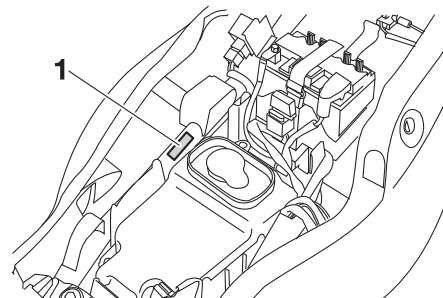

1. Modelinformatiesticker

De modelinformatiesticker is onder het zadel bevestigd aan het frame. (Zie pagina 3-12). Noteer de informatie op deze sticker in het daartoe bestemde vakje. Deze informatie is nodig om reserveonderdelen te bestellen bij een MBK dealer.

A			
Aandrijfketting, reinigen en smeren	6-27	Inrijperiode	5-3
Accu	6-32	K	
Achteruitkijkspiegels	3-13	Kabels, controleren en smeren	6-28
Autolube pomp, afstellen	6-28	Koelvloeistof	6-14
B		Koplampgloeilamp, vervangen	6-34
Banden	6-19	Koppelingshendel	3-5
Bougie, controleren	6-11	Koppelingshendel, vrije slag afstellen	6-21
Brandstof	3-8	L	
Brandstofkraan	3-11	Lichtsignaalschakelaar	3-5
Brandstofverbruik, tips voor een zuinig	5-3	Luchtfilterelement	6-17
C		M	
Carburateur, afstellen	6-17	Matkleur, let op	7-1
Chokehendel	3-12	Modelinformatiesticker	9-1
Claxonschakelaar	3-5	Motor, warm starten	5-2
Contactslot/stuurslot	3-1	Motorolie	3-10
Controle- en waarschuwinglampjes	3-2	N	
Controlelampje richtingaanwijzers	3-2	Noodstopshakelaar	3-5
D		O	
Dimlichtschakelaar	3-5	Onderhoud, uitstootcontrolesysteem	6-3
G		P	
Gasgreep en gaskabel, controleren en smeren	6-28	Parkeren	5-4
Gereedschapset	6-1	Plaats van de onderdelen	2-1
Gloeilamp kentekenverlichting, vervangen	6-36	Problemen oplossen	6-37
Gloeilamp remlicht/achterlicht, vervangen	6-35	R	
Gloeilamp richtingaanwijzer (achter), vervangen	6-36	Rem- en koppelingshendels, controleren en smeren	6-29
Gloeilamp richtingaanwijzer (voor), vervangen	6-35	Rem- en schakelpedalen, controleren en smeren	6-29
I		Remhendel	3-6
Identificatienummers	9-1	Remlichtschakelaars	6-23
		Rempedaal	3-6
		Remvloeistof, verversen	6-25
		Remvloeistofniveau, controleren	6-24
		Richtingaanwijzerschakelaar	3-5
		S	
		Schakelen	5-2
		Schakelpedaal	3-6
		Schakelpedaal, stand afstellen	6-22
		Slotcompartiment	3-13
		Smering en onderhoud, periodiek	6-4
		Snelheidsmeterunit	3-3
		Spanning aandrijfketting	6-25
		Specificaties	8-1
		Stalling	7-3
		Starten van een koude motor	5-1
		Startknop	3-5
		Startpersysteem	3-14
		Stationair toerental	6-18
		Storingzoekschema's	6-38
		Stroomlijn- en framepanelen, verwijderen en aanbrengen	6-8
		Stuurschakelaars	3-4
		Stuursysteem, controleren	6-31
		T	
		Tankbeluchtingsslang/overloopslang	3-9
		Tankdop	3-7
		Toerenteller	3-4
		V	
		Veiligheidsinformatie	1-1
		Versnellingsbakolie	6-13
		Verzorging	7-1
		Voertuigidentificatienummer	9-1
		Voor- en achterremblokken controleren	6-23
		Voorremhendel, controleren van vrije slag	6-22
		Voorvork, controleren	6-31
		Vrije slag van de gasgreep, afstellen	6-18

INDEX

Vrije slag van rempedaal, afstellen	6-22
Vrijstandcontrolelampje.....	3-2

W

Waarschuwinglampje koelvloeistoftemperatuur	3-3
Waarschuwinglampje motorstoring	3-3
Waarschuwinglampje olieniveau	3-2
Wielen	6-21
Wiellagers controleren	6-32

Z

Zadel	3-12
Zekering, vervangen	6-33
Zijstandaard	3-14
Zijstandaard, controleren en smeren	6-30

MBK Industrie

Z.I de Rouvroy 02100 Saint Quentin

Société anonyme au capital de 45 000 000 €

R.C St-Quentin B 329 035 422

MBK 