

MBK

 Lees deze handleiding aandachtig door voordat u deze machine gaat gebruiken.

FLIPPER

HANDLEIDING

XC115S

2EP-F819P-D0

 **Lees deze handleiding aandachtig door voordat u deze machine gaat gebruiken. Deze handleiding dient bij de machine te blijven als deze wordt verkocht.**

Welkom in de wereld van MBK!

Als eigenaar van de XC115S profiteert u van de enorme ervaring en technische kennis van MBK op het gebied van het ontwerpen en fabriceren van hoogwaardige producten, waarmee MBK zijn reputatie van betrouwbaarheid heeft verworven.

Neem rustig de tijd om deze handleiding aandachtig door te lezen, zodat u plezier zult hebben van alle functies van uw XC115S. De Gebruikershandleiding geeft instructies voor de bediening, inspectie en het onderhoud van de scooter, en beschrijft hoe u uzelf en anderen kunt beschermen tegen persoonlijk letsel of schade.

De vele tips in deze handleiding helpen u bovendien om uw scooter in optimale conditie te houden. Als er ten slotte toch nog vragen zijn, aarzel dan niet en neem contact op met de MBK dealer.

Het MBK team wenst u veilig en plezierig rijden toe. En vergeet niet, veiligheid voor alles!

MBK werkt voortdurend aan verbeteringen ten aanzien van productontwerp en kwaliteit. Om deze reden kan er soms sprake zijn van kleine verschillen tussen uw scooter en de beschrijving ervan in deze handleiding, ook al bevat de handleiding de meest recente productinformatie ten tijde van publicatie. Als u vragen hebt over deze handleiding, neem dan contact op met uw MBK dealer.



WAARSCHUWING

Lees deze handleiding aandachtig helemaal door voordat u deze scooter gaat gebruiken.

BELANGRIJKE INFORMATIE IN DE HANDLEIDING

DAU10133

Bijzonder belangrijke informatie is in deze handleiding gemarkeerd met de volgende aanduidingen:

	Dit is het Safety Alert-symbool. Het wordt gebruikt om u te waarschuwen voor risico's op persoonlijk letsel. Volg alle veiligheidsaanwijzingen bij dit symbool op om mogelijk letsel of overlijden te voorkomen.
	Een WAARSCHUWING duidt een gevaarlijke situatie aan die, indien niet vermeden, kan resulteren in ernstig letsel of overlijden.
	De aanduiding LET OP staat bij speciale voorzorgen die moeten worden genomen om schade aan de machine of andere eigendommen te voorkomen.
OPMERKING	De aanduiding OPMERKING staat bij belangrijke informatie die procedures kan vergemakkelijken of verhelderen.

*Product en specificaties kunnen zonder voorafgaande aankondiging worden gewijzigd.

BELANGRIJKE INFORMATIE IN DE HANDLEIDING

DAU36390

**XC115S
HANDLEIDING
©2013 door Yamaha Motor Co., Ltd.
1e uitgave, maart 2013
Alle rechten voorbehouden.
Elke vorm van herdruk of onbevoegd ge-
bruik
zonder schriftelijke toestemming van
Yamaha Motor Co., Ltd.
is uitdrukkelijk verboden.
Gedrukt in Nederland.**

INHOUDSOPGAVE

VEILIGHEIDSINFORMATIE	1-1	VOOR UW VEILIGHEID –	
Andere aandachtspunten voor		CONTROLES VOOR HET RIJDEN ...	4-1
veilig rijden	1-5		
BESCHRIJVING	2-1	GEBRUIK EN BELANGRIJKE	
Aanzicht linkerzijde	2-1	RIJ-INFORMATIE	5-1
Aanzicht rechterzijde	2-2	Starten van de motor	5-1
Bedieningen en instrumenten	2-3	Wegrijden	5-2
		Sneller en langzamer rijden	5-2
		Remmen	5-2
		Tips voor een zuinig	
		brandstofverbruik	5-3
		Inrijperiode	5-3
		Parkeren	5-4
WERKING VAN DE		PERIODIEK ONDERHOUD EN	
BEDIENINGSELEMENTEN EN		AFSTELLINGEN	6-1
INSTRUMENTEN	3-1	Boordgereedschapset	6-2
Contactslot/stuurslot	3-1	Periodiek onderhoudsschema voor	
Afdekplaatje sleutelgat	3-2	het uitstootcontrolesysteem	6-3
Controlelampjes en		Algemeen smeer- en	
waarschuwingslampje	3-2	onderhoudsschema	6-4
Snelheidsmeterunit	3-3	Verwijderen en aanbrengen van de	
Stuurschakelaars	3-3	stroomlijn- en framepanelen	6-8
Voorremhendel	3-4	Controleren van de bougie	6-9
Achterremhendel	3-4	Motorolie en olie-aanzuigzeef	6-11
Tankdop	3-5	Eindoverbrengingsolie	6-13
Brandstof	3-5	LuchtfILTER en luchtfILTERelementen	
Uitlaatkatalysator	3-6	in v-snaarbehuizing	6-14
Zadel	3-7	Vrije slag van de gasgreep	
Helmbevestiging	3-8	afstellen	6-16
Opbergcompartimenten	3-9	Klepspeling	6-16
Bagagehaak	3-10		
Zijstandaard	3-10		
Startspersysteem	3-10		
		Banden	6-16
		Gietwielen	6-18
		Vrije slag van voorremhendel	
		controleren	6-18
		Vrije slag van achterremhendel	
		afstellen	6-19
		Controleren van voorremblokken	
		en achterremschoenen	6-19
		Controleren van	
		remvloeistofniveau	6-20
		Remvloeistof verversen	6-21
		Kabels controleren en smeren	6-21
		Controleren en smeren van	
		gasgreep en gaskabel	6-22
		Voor- en achterremhendel	
		smeren	6-22
		Middenbok en zijstandaard	
		controleren en smeren	6-23
		Voorvork controleren	6-23
		Stuursysteem controleren	6-24
		Controleren van wiellagers	6-24
		Accu	6-25
		Zekering vervangen	6-26
		Koplampgloeilamp vervangen	6-27
		Vervangen van een gloeilamp in	
		achterlicht/remlicht of van een	
		gloeilamp in achterste	
		richtingaanwijzer	6-28
		Gloeilamp in voorste	
		richtingaanwijzer vervangen	6-29
		Problemen oplossen	6-30

Storingzoekschema6-31

VERZORGING EN STALLING VAN

DE SCOOTER7-1

Matkleur, let op7-1

Verzorging7-1

Stalling7-3

SPECIFICATIES8-1

GEBRUIKERSINFORMATIE.....9-1

Identificatienummers9-1

Wees een verantwoordelijke eigenaar

Als eigenaar van de machine bent u verantwoordelijk voor de veilige en juiste bediening ervan.

Scooters zijn tweewielige voertuigen.

Voor een veilig gebruik zijn de toepassing van de juiste rijtechnieken en de ervaring van de bestuurder van belang. Elke bestuurder moet bekend zijn met de volgende vereisten alvorens met deze scooter te gaan rijden.

Hij of zij moet:

- Door een competente informatiebron grondig zijn ingelicht over alle aspecten van scooterrijden.
- Zich houden aan de waarschuwingen en onderhoudseisen zoals vermeld in deze Gebruikershandleiding.
- Grondig getraind zijn in veilige en correcte rijtechnieken.
- Gebruikmaken van professionele technische service, zoals aangegeven in deze Gebruikershandleiding en/of wanneer de mechanische condities dit vereisen.
- Ga nooit rijden met een scooter zonder passende rijopleiding of instructies. Neem rijlessen. Beginners moeten les krijgen van een gediplomeerd instruc-

teur. Neem contact op met een bevoegde scooterdealer voor informatie over rijlessen bij u in de buurt.

Veilig rijden

Voer vóór elke rit de controles voor het rijden uit om u ervan te verzekeren dat de machine in veilige staat verkeert. Onvoldoende inspectie of onderhoud van de machine vergroot het risico op ongeval of schade. Zie pagina 4-1 voor een lijst met controles voor het rijden.

- Deze scooter is gebouwd voor het vervoer van de bestuurder plus een passagier.
- Het niet opmerken en herkennen van scooters door andere weggebruikers vormt de belangrijkste oorzaak van auto-/scooterongevallen. Vaak worden ongevallen veroorzaakt doordat een autobestuurder de scooter niet heeft gezien. Zorg dat u opvalt, dat blijkt het meest effectief om het risico op een dergelijk type ongeval te verminderen.

Dus:

- Draag een jack in felle kleuren.
- Wees extra voorzichtig bij het naderen en passeren van kruisingen, daar doen ongelukken met scooters zich namelijk het meest voor.

- Ga daar rijden waar andere weggebruikers u kunnen zien. Ga niet rijden in de dode zichthoek van een andere weggebruiker.
- Pleeg nooit onderhoud aan een scooter zonder voldoende kennis. Neem contact op met een bevoegde scooterdealer voor informatie over het basisonderhoud van een scooter. Bepaalde onderhoudswerkzaamheden kunnen alleen worden uitgevoerd door gediplomeerd personeel.
- Bij veel ongevallen zijn onervaren bestuurders betrokken. Vaak waren bij een ongeval betrokken bestuurders zelfs niet in het bezit van een geldig rijbewijs.
 - Zorg dat u bekwaam bent om te rijden en leen uw scooter alleen uit aan ervaren scooterrijders.
 - Weet wat u wel en niet aankunt. Door rekening te houden met uw beperkingen helpt u ongelukken voorkomen.
 - We raden aan om het scooterrijden te oefenen op plekken waar geen verkeer is, totdat u grondig bekend bent met de scooter en zijn bediening.



- Ongelukken worden vaak veroorzaakt door een fout van de scooterbestuurder. Veel bestuurders houden bij het ingaan van een bocht een te hoge rij-snelheid aan of gaan onvoldoende schuinliggen voor de rijnsnelheid, waardoor ze wijd uit de bocht komen.
 - Neem altijd de maximumsnelheid in acht en rijd nooit sneller dan de wegcondities en het verkeer toestaan.
 - Geef altijd richting aan voordat u afslaat of van rijstrook wisselt. Zorg dat andere weggebruikers u kunnen zien.
- De zithouding van de bestuurder en de passagier is belangrijk voor een goede besturing.
 - De bestuurder moet tijdens het rijden beide handen aan het stuur houden en beide voeten op de bestuurdersvoetsteunen, om zo de macht over het stuur te behouden.
 - De passagier hoort steeds de bestuurder, de zadelband of de handgreep, indien aanwezig, met beide handen vast te houden en beide voeten op de passagiersvoetsteunen te houden. Neem nooit een

passagier mee die niet in staat is om beide voeten stevig op de passagiersvoetsteunen te zetten.

- Rijd nooit onder invloed van alcohol of andere drugs.
- Deze scooter is uitsluitend ontworpen voor gebruik op verharde wegen. De machine is niet bedoeld voor off-roadgebruik.

Beschermende uitrusting

Scooterongelukken met dodelijke afloop betreffen meestal hoofdletsel. Het dragen van een helm is de belangrijkste factor bij het voorkomen of reduceren van hoofdletsel.

- Draag altijd een goedgekeurde helm.
- Draag ook een vizier of een veiligheidsbril. Zonder oogbescherming kan uw zicht door de rijwind verslechteren, waardoor u gevaren mogelijk te laat opmerkt.
- Door een jack, stevige schoenen, een lange broek, handschoenen e.d. te dragen verkleint u de kans op schaafwonden of ontvellingen.
- Draag nooit loszittende kleding, deze kan blijven haken aan schakelhandgrepen of door de wielen worden gegrepen en zo een ongeval of letsel veroorzaken.

- Draag altijd beschermende kleding die uw benen, enkels en voeten bedekt. De motor en het uitlaatsysteem kunnen tijdens en na het rijden zeer heet zijn en brandwonden veroorzaken.
- De hierboven vermelde voorzorgsmaatregelen gelden ook voor passagiers.

Voorkom koolmonoxidevergiftiging

De uitlaatgassen van verbrandingsmotoren bevatten koolmonoxide, een dodelijk gas. Inademing van koolmonoxide kan hoofdpijn, duizeligheid, sufheid, misselijkheid, verwarring en uiteindelijk de dood veroorzaken.

Koolmonoxide is een kleurloos, reukloos, smaakloos gas dat ook aanwezig kan zijn als u geen uitlaatgassen ziet of ruikt. Het koolmonoxideniveau kan zeer snel oplopen, waardoor u het bewustzijn kunt verliezen en uzelf niet meer kunt redden. In afgesloten of slecht geventileerde ruimtes kunnen dodelijke hoeveelheden koolmonoxide dagenlang blijven hangen. Als u symptomen van koolmonoxidevergiftiging ervaart, verlaat de ruimte dan onmiddellijk, ga naar de open lucht en ROEP MEDISCHE HULP IN.

VEILIGHEIDSINFORMATIE

1

- Laat de motor niet binnen draaien. Zelfs als u ventileert met ventilatoren of open ramen en deuren kan de hoeveelheid koolmonoxide snel oplopen tot gevaarlijke niveaus.
- Laat de motor niet draaien in slecht geventileerde of deels afgesloten ruimtes zoals schuren of garages.
- Laat de motor niet buiten draaien op plaatsen waar de uitlaatgassen in een gebouw kunnen worden getrokken via openingen zoals ramen en deuren.

Beladen

Het monteren van accessoires of het vervoer van bagage kan een negatief effect hebben op de rijstabiliteit en het weggedrag als hierdoor de gewichtsverdeling van de scooter verandert. Wees uiterst voorzichtig bij het monteren van accessoires of het beladen van uw scooter, om zo mogelijke ongevallen te vermijden. Pas extra op wanneer u op een scooter rijdt die beladen is of waaraan accessoires zijn gemonteerd. Hieronder volgen naast de informatie over accessoires enkele richtlijnen voor het beladen van uw scooter:

Het totale gewicht van de bestuurder, passagier, accessoires en bagage mag de maximale gewichtslimiet niet overschrijden. **Rijden met een te zwaar belaste machine kan leiden tot een ongeval.**

Maximale belasting:
156 kg (345 lb)

Let op het volgende wanneer u tot deze gewichtslimiet belaad:

- Het zwaartepunt van bagage en accessoires moet zo laag en zo dicht mogelijk bij de scooter liggen. Bevestig zware goederen zo dicht mogelijk bij het midden van de machine en verdeel het gewicht zo gelijkmatig mogelijk over beide zijden om onbalans of instabiliteit te minimaliseren.
- Als gewicht gaat schuiven kan zich een plotselinge onbalans voordoen. Controleer voordat u gaat rijden of accessoires en bagage stevig aan de scooter zijn bevestigd. Controleer de bevestigingspunten voor accessoires en bagage regelmatig.
 - Pas de vering aan de te vervoeren bagage aan (alleen voor modellen met instelbare vering) en controleer de toestand en spanning van uw banden.

- Bevestig nooit omvangrijke of zware goederen aan het stuur, de voorvork of het voorwielspatbord. Dergelijke items kunnen een instabiel weggedrag of een te trage reactie op het stuur veroorzaken.
- **Deze machine is niet ontworpen voor het trekken van een aanhanger of bevestiging van een zijspan.**

Originele MBK accessoires

De keuze van accessoires voor uw machine vormt een belangrijke beslissing. Originele MBK accessoires, die alleen verkrijgbaar zijn bij de MBK dealer, zijn door MBK ontwikkeld, getest en goedgekeurd voor gebruik op uw machine.

Veel bedrijven die niet zijn gelieerd aan MBK produceren onderdelen en accessoires of bieden aanpassingssets voor MBK voertuigen. MBK kan niet alle producten testen die deze bedrijven produceren. Om die reden kan MBK accessoires die niet door MBK zijn verkocht of wijzigingen die niet door zijn MBK zijn aangeraden niet goedkeuren of aanbevelen, zelfs niet als deze zijn verkocht en geïnstalleerd door een MBK dealer.



In de handel verkrijgbare onderdelen, accessoires en aanpassingssets

Hoewel er producten verkrijgbaar zijn die qua ontwerp en kwaliteit sterk lijken op originele MBK accessoires, dient u te beseffen dat sommige in de handel verkrijgbare accessoires of aanpassingssets niet geschikt zijn vanwege mogelijke veiligheidsrisico's voor uzelf of anderen. Het monteren van in de handel verkrijgbare producten of het richten van aanpassingen die de ontwerp- of bedieningskenmerken van uw machine wijzigen kan het risico op ernstig letsel of overlijden van uzelf of anderen vergroten. U bent verantwoordelijk voor letsel dat voortvloeit uit wijzigingen aan de machine. Volg bij de montage van accessoires de onderstaande richtlijnen en die vermeld onder het kopje "Beladen".

- Monteer nooit accessoires en vervoer nooit bagage als deze een nadelige invloed hebben op de prestaties van uw scooter. Inspecteer het accessoire zorgvuldig alvorens het te gebruiken om te waarborgen dat het de grondspeling of de hellinghoek op geen enkele manier vermindert, de veerweg,

de stuuruitslag of de bediening niet beperkt en geen lampen of reflectors afdekt.

- Accessoires die aan of nabij het stuur of de voorvork zijn gemonteerd zullen mogelijk instabiliteit veroorzaken door een foutieve gewichtsverdeling of door aerodynamische effecten. Accessoires aan het stuur of nabij de voorvork moeten zo licht mogelijk zijn en tot een minimum worden beperkt.
- Omvangrijke accessoires kunnen door hun aerodynamisch effect van invloed zijn op de rijstabiliteit van de scooter. De scooter kan door rijwind worden opgetild of bij zijwind instabiel worden. Zulke accessoires kunnen ook instabiliteit veroorzaken terwijl u grote voertuigen inhaalt of door deze wordt ingehaald.
- Sommige accessoires dwingen de bestuurder om een andere dan de normale zitpositie in te nemen. Zo'n verkeerde zitpositie beperkt de bewegingsvrijheid van de bestuurder en kan een comfortabele bediening hinderen, zodat we dergelijke accessoires sterk afraden.

- Wees voorzichtig bij het aanbrengen van elektrische accessoires. Als elektrische accessoires de capaciteit van het elektrisch systeem van de scooter te boven gaan, kan zich een gevaarlijke elektrische storing voordoen waardoor de verlichting of de motor uitvalt.

In de handel verkrijgbare banden en velgen

De banden en velgen die bij uw scooter werden geleverd zijn ontworpen om de mogelijkheden van de machine te ondersteunen en bieden de beste combinatie van rijprestaties, remvermogen en comfort. Andere banden, velgen, maten of combinaties zijn mogelijk niet geschikt. Zie pagina 6-16 voor bandenspecificaties en meer informatie over het vervangen van uw banden.

De scooter vervoeren

Volg de onderstaande instructies als u de scooter in een ander voertuig wilt vervoeren.

- Verwijder alle loszittende voorwerpen van de scooter.
- Zorg dat het voorwiel recht naar voren wijst op de aanhanger of de laadvloer en zet het wiel vast in een goot om beweging te voorkomen.



- Zet de scooter vast met spanbanden of andere geschikte banden aan stevige delen van de scooter, zoals het frame of de bovenste voorvorkklem (en niet aan, bijvoorbeeld, het stuur, de richtingaanwijzers of onderdelen die kunnen afbreken). Kies de plaats voor de spanbanden zorgvuldig om te voorkomen dat deze tijdens het transport schuurplekken op de lak veroorzaken.
- Zorg indien mogelijk dat de vering iets door de spanbanden wordt ingedrukt, zodat de scooter tijdens het transport niet overmatig kan stuiten.

DAU10373

Andere aandachtspunten voor veilig rijden

- Geef duidelijk richting aan wanneer u een bocht neemt.
- Op een nat wegdek kan remmen ietstert lastig zijn. Vermijd te hard remmen, de scooter zou kunnen slippen. Bedien de remmen rustig wanneer u op een nat wegdek wilt stoppen.
- Minder snelheid bij het naderen van een bocht of een afslag. Trek langzaam op nadat u de bocht hebt genomen.
- Wees voorzichtig bij het passeren van geparkeerde auto's. Een bestuurder merkt u mogelijk niet op en kan het portier openslaan in uw rijrichting.
- Spoorwegovergangen, tramrails, ijzeren platen gebruikt in de wegenbouw en putdeksels worden in natte toestand zeer glad. Minder snelheid en passeer ze voorzichtig. Houd de scooter recht, anders kan hij gaan schuiven.
- De remvoeringen kunnen nat worden bij het wassen van de scooter. Controleer de remmen na het wassen van de scooter, voordat u gaat rijden.

- Draag steeds een helm, handschoenen, een lange broek (taps toelopen bij de enkel/omslag, om flapperen te voorkomen), en een felgekleurd jack.
- Vervoer op uw scooter niet te veel bagage. Een overbeladen scooter is onstabiel. Gebruik degelijke snelbinders om bagage aan de bagagedrager vast te binden (indien het voertuig is voorzien van een bagagedrager). Losse bagage beïnvloedt de stabiliteit van de scooter en kan uw aandacht afleiden van het verkeer. (Zie pagina 1-3.)

Aanzicht linkerszijde

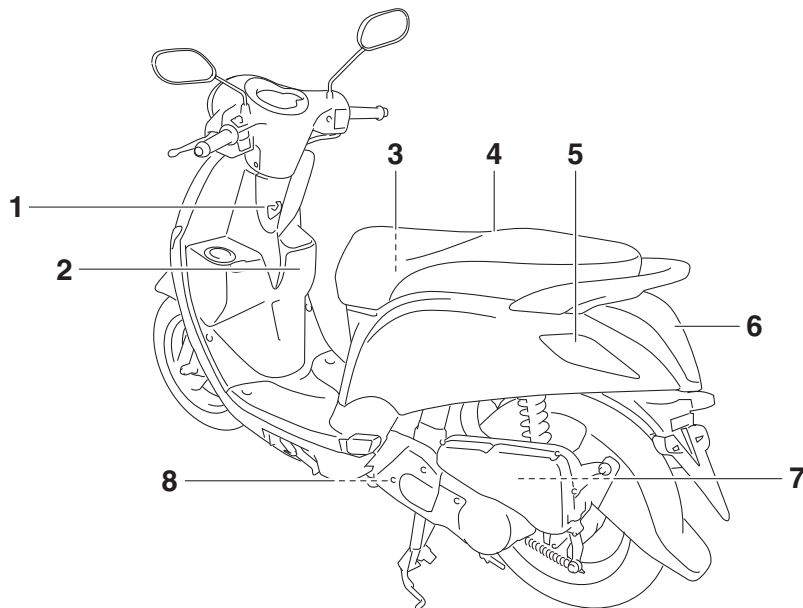

1. Bagagehaak (pagina 3-10)
2. Voorste opbergcompartiment (pagina 3-9)
3. Achterste opbergcompartiment (pagina 3-9)
4. Zadel (pagina 3-7)
5. Achterste richtingaanwijzer (pagina 6-28)
6. Remlicht/achterlicht (pagina 6-28)
7. Luchtfilterelement (pagina 6-14)
8. Luchtfilterelement in V-snaarbehuizing (pagina 6-14)

Aanzicht rechterzijde

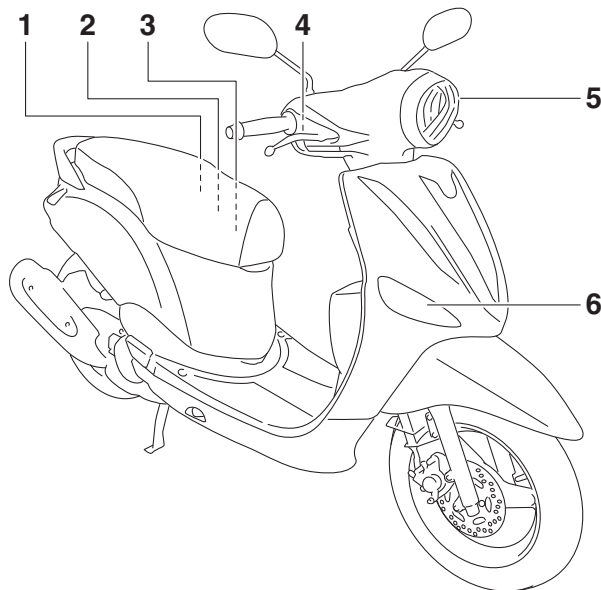
2

1. Boordgereedschapsset (pagina 6-2)
2. Accu (pagina 6-25)
3. Hoofdzekering (pagina 6-26)
4. Vloeistofreservoir voorrem (pagina 6-20)
5. Koplamp (pagina 6-27)
6. Voorste richtingaanwijzer (pagina 6-29)

Bedieningen en instrumenten

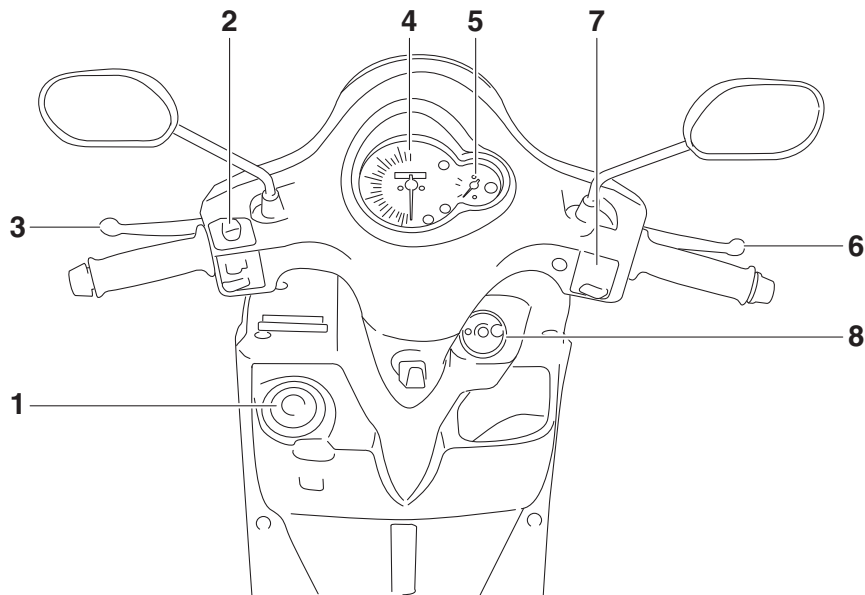

1. Tankdop (pagina 3-5)
2. Schakelaargroep linkerstuurzijde (pagina 3-3)
3. Achterremhendel (pagina 3-4)
4. Snelheidsmeter (pagina 3-3)
5. Brandstofniveaumeter (pagina 3-3)
6. Voorremhendel (pagina 3-4)
7. Schakelaar rechterstuurzijde (pagina 3-3)
8. Contactslot/stuurslot (pagina 3-1)

WERKING VAN DE BEDIENINGSELEMENTEN EN INSTRUMENTEN

Contactslot/stuurslot

DAUU1030

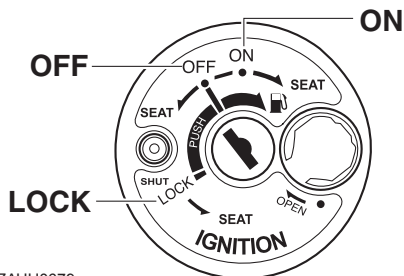

ZAUU0679

Het contactslot/stuurslot regelt de ontstekings- en verlichtingssystemen en wordt gebruikt om het stuur te vergrendelen, het zadel te openen en de brandstoftankdop te openen. De diverse standen van het contactslot worden hierna beschreven.

OPMERKING

Het contactslot is voorzien van een afdekplaatje. (Zie pagina 3-2 voor het openen en sluiten van het afdekplaatje.)

DAU10650

ON

Alle elektrische systemen worden voorzien van stroom, de koplamp, de instrumentenverlichting, het achterlicht en het parkeer-

licht gaan branden en de motor kan worden gestart. De sleutel kan niet worden uitgenomen.

DAU10661

OFF

Alle elektrische systemen zijn uitgeschakeld. De sleutel kan worden uitgenomen.

DWA10061

WAARSCHUWING

Draai nooit de sleutel naar "OFF" of "LOCK" terwijl de machine rijdt. Hierdoor worden de elektrische systemen uitgeschakeld, wat mogelijk kan leiden tot verlies van de controle of een ongeval.

DAUU1041

LOCK

Het stuur is vergrendeld en alle elektrische systemen zijn uitgeschakeld. De sleutel kan worden uitgenomen.

Om het stuur te vergrendelen

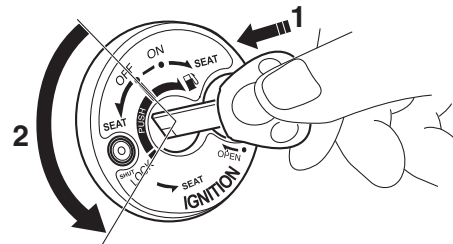

1. Drukken.
2. Draaien.

1. Draai het stuur helemaal naar links.
2. Druk de sleutel in de "OFF"-stand in en draai deze dan naar "LOCK". Houd de sleutel hierbij ingedrukt.
3. Neem de sleutel uit.

Om het stuur te ontgrendelen

Druk de sleutel in en draai deze dan naar "OFF". Houd de sleutel hierbij ingedrukt.

DWAU0041

WAARSCHUWING

- Draai de contactsleutel nooit tijdens het rijden naar "OFF" of "LOCK"; de elektrische systemen worden dan uitgeschakeld, waar-

WERKING VAN DE BEDIENINGSELEMENTEN EN INSTRUMENTEN

door u de macht over het stuur kunt verliezen en een ongeval kunt veroorzaken.

- Als de machine is omgevallen en u deze weer rechtop hebt gezet, moet u de machine controleren op brandstoflekage. Als u brandstoflekage vaststelt, moet u de machine laten controleren door een MBK-dealer.

Afdekplaatje sleutelgat

DAU55950

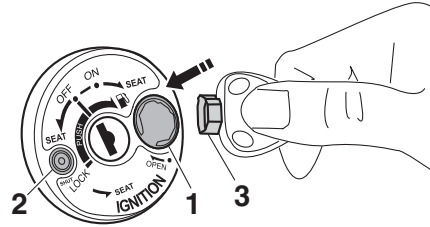

1. Bevestiging afdekplaatje sleutelgat
2. "SHUT"-toets
3. Sleutelhanger

Afdekplaatje sleutelgat openen

Steek de sleutel in het gat van het afdekplaatje (zie afbeelding) en draai de sleutel naar "OPEN" om het afdekplaatje te openen.





Afdekplaatje sleutelgat sluiten

Druk op de knop "SHUT" om het afdekplaatje van het sleutelgat te sluiten.

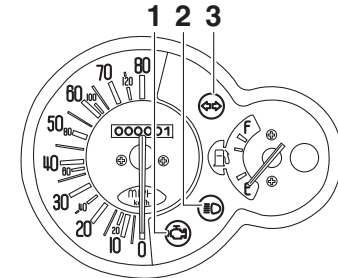
Controlelampjes en waarschuwingslampje

DAU11006



1. Waarschuwingslampje motorstoring "  "
2. Controlelampje grootlicht "  "
3. Controlelampje richtingaanwijzers "   "

Controlelampje richtingaanwijzers " "

Dit controlelampje knippert terwijl de schakelaar voor richtingaanwijzers naar de linker- of rechterstand is gedrukt.

Controlelampje grootlicht " "

Dit controlelampje brandt terwijl de koplamp is ingeschakeld voor grootlicht.

WERKING VAN DE BEDIENINGSELEMENTEN EN INSTRUMENTEN

3

Waarschuingslampje motorstoring “”

Dit waarschuingslampje gaat branden wanneer er een probleem wordt aangegeven in het elektrisch circuit dat de motor controleert. Vraag in dat geval een MBK dealer het zelfdiagnosesysteem te controleren.

Het elektrisch circuit voor het waarschuingslampje controleert u door de sleutel naar “ON” te draaien. Het waarschuingslampje moet enkele seconden oplichten en dan uitgaan.

Licht het waarschuingslampje niet meteen op wanneer u de sleutel naar “ON” draait of blijft het lampje branden, laat het elektrisch circuit dan door een MBK dealer controleren.

DAU11484

Snelheidsmeterunit

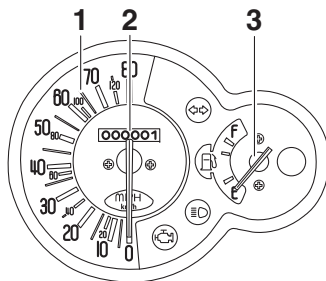

1. Snelheidsmeter
2. Kilometer teller
3. Brandstofniveaumeter

De snelheidsmeterunit is voorzien van een snelheidsmeter, een kilometer teller en een brandstofniveaumeter. De snelheidsmeter toont de actuele rijsnelheid. De kilometer teller toont de totale afgelegde afstand. De brandstofniveaumeter geeft aan hoeveel brandstof in de tank aanwezig is.



DAUU0080

Stuurschakelaars

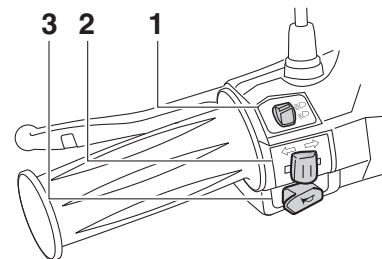
Links



ZAUU0684

1. Dimlichtschakelaar “/”
2. Richtingaanwijzerschakelaar “/”
3. Claxonschakelaar “”

Rechts

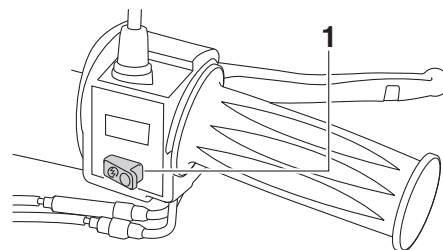



1. Startknop “”

DAU1234C

WERKING VAN DE BEDIENINGSELEMENTEN EN INSTRUMENTEN



Dimlichtschakelaar “/”

DAU12400

Zet deze schakelaar op “” voor grootlicht en op “” voor dimlicht.

Richtingaanwijzerschakelaar “/”

DAU12460

Druk deze schakelaar naar “” om afslaan naar rechts aan te geven. Druk deze schakelaar naar “” om afslaan naar links aan te geven. Na loslaten keert de schakelaar terug naar de middenstand. Om de richtingaanwijzers uit te schakelen wordt de schakelaar ingedrukt nadat hij is teruggekeerd in de middenstand.

Claxonschakelaar “”

DAU12500

Druk deze schakelaar in om een claxonsignaal te geven.

Startknop “”

DAUM1132

Druk bij bekrachtigde voor- of achterrem deze knop in om de motor via de startmotor te starten. Zie pagina 5-1 voor startinstructies voordat u de motor start.

Voorremhendel

DAU12901

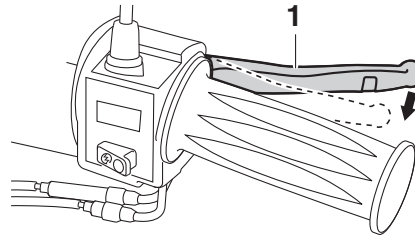

1. Voorremhendel

De voorremhendel bevindt zich aan de rechterzijde van het stuur. Trek deze hendel naar de gasgreep toe om de voorrem te bekrachtigen.

Achterremhendel

DAU12951

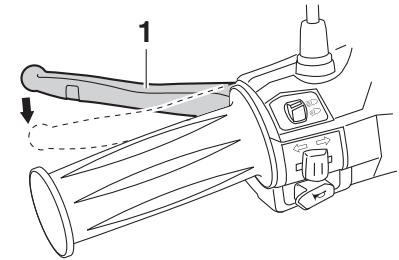

ZAAU0687

1. Achterremhendel

De achterremhendel bevindt zich aan de linkerkzijde van het stuur. Trek deze hendel naar het stuur toe om de achterrem te bekrachtigen.

WERKING VAN DE BEDIENINGSELEMENTEN EN INSTRUMENTEN

Tankdop

DAUU1161

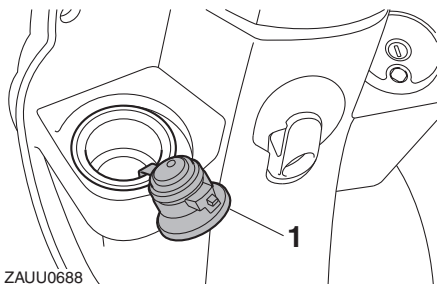

ZAUU0688

1. Tankdop

Openen van de tankdop

Steek de sleutel in het contactslot en draai de sleutel hierbij naar “”. Het slot wordt ontgrendeld en de tankdop kan worden verwijderd.

Om de tankdop aan te brengen

Duw de brandstoftankdop omlaag in positie. U hoort een klik als de brandstoftankdop is vergrendeld.

DWA10121

WAARSCHUWING

Controleer of de tankdop correct is afgesloten en vergrendeld alvorens te gaan rijden. Door brandstoflekkage ontstaat brandgevaar.

Brandstof

DAU13212

Controleer of er voldoende brandstof in de brandstoftank aanwezig is.

DWA10881

WAARSCHUWING

Benzine en benzinedampen zijn zeer brandbaar. Volg de onderstaande instructies om brand en ontploffing te voorkomen en het letselrisico tijdens het tanken te verlagen.

1. Zet alvorens te tanken de motor af en zorg dat er niemand op de machine zit. Rook nooit tijdens het tanken en tank nooit in de nabijheid van vonken, open vuur of andere ontstekingsbronnen zoals de waakvlammen van geisers en kledingdrogers.
2. Maak de brandstoftank niet te vol. Stop met vullen zodra de brandstof de onderkant van de vulhals heeft bereikt. Omdat brandstof uitzet als deze warm wordt, kan de warmte van de motor of de zon ervoor zorgen dat brandstof uit de brandstoftank stroomt.

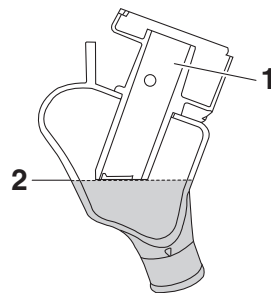

1. Vulpijp brandstoftank
2. Maximaal brandstofniveau

3. Veeg uitgestroomde brandstof onmiddellijk af. **LET OP: Veeg gemorste brandstof onmiddellijk af met een schone, droge, zachte doek, aangezien de brandstof de gelakte oppervlakken en kunststof delen kan aantasten.** [DCA10071]
4. Draai de tankdop stevig vast.

DWA15151

WAARSCHUWING

Benzine is giftig en kan letsel of overlijden veroorzaken. Spring zorgvuldig om met benzine. Probeer nooit om benzine via de mond over te hevelen. Roep onmiddellijk medische hulp in nadat u benzine heeft ingeslikt, veel benzinedamp heeft ingeademd of benzine in uw ogen heeft gekregen. Als benzine op uw huid

WERKING VAN DE BEDIENINGSELEMENTEN EN INSTRUMENTEN

terechtkomt, was deze dan af met water en zeep. Als u benzine op uw kleding most, trek dan andere kleding aan.

DAU53011

Voorgescreven brandstof:

Normale loodvrije benzine (Gasohol (E10) acceptabel)

Inhoud brandstoftank:

4.4 L (1.16 US gal, 0.97 Imp.gal)

DCA11400

LET OP

Gebruik uitsluitend loodvrije benzine. Loodhoudende benzine veroorzaakt ernstige schade aan inwendige motoronderdelen als kleppen en zuigerveren en ook aan het uitlaatsysteem.

Uw MBK motorblok is gebouwd op het gebruik van normale loodvrije benzine met een octaangetal van RON 95 of hoger. Als de motor gaat detoneren (pingelen), gebruik dan benzine van een ander merk of gebruik loodvrije superbenzine. Door loodvrije benzine te gebruiken gaan bougies langer mee en blijven de onderhoudskosten beperkt.

Gasohol

Er bestaan twee typen gasohol: gasohol met ethanol en gasohol met methanol. Gasohol met ethanol kan worden gebruikt, mits het ethanolgehalte niet hoger is dan 10% (E10). Gasohol met methanol wordt niet aangeraden door MBK aangezien deze schade kan toebrengen aan het brandstofsysteem of problemen kan opleveren met de voertuigprestaties.

Uitlaatkatalysator

Dit model is uitgerust met een uitlaatkatalysator.

DAU13433

DWA10862

WAARSCHUWING

Het uitlaatsysteem is heet nadat de motor heeft gedraaid. Let op het volgende om brandgevaar of brandwonden te voorkomen:

- Parkeer de machine nooit nabij brandgevaarlijke stoffen, zoals op gras of op ander materiaal dat gemakkelijk vlam vat.
- Parkeer de machine op een plek waar voetgangers of kinderen niet gemakkelijk met het hete uitlaatsysteem in aanraking kunnen komen.
- Controleer of het uitlaatsysteem is afgekoeld alvorens onderhoudswerkzaamheden uit te voeren.
- Laat de motor niet langer dan enkele minuten stationair draaien. Lang stationair draaien kan leiden tot oververhitting.

WERKING VAN DE BEDIENINGSELEMENTEN EN INSTRUMENTEN

LET OP

Gebruik uitsluitend loodvrije benzine. Bij gebruik van loodhoudende benzine zal onherstelbare schade worden toegebracht aan de uitlaatkatalysator.

DCA10701

Zadel

DAUU1173

Openen van het zadel

1. Zet de motorfiets op de middenbok.
2. Draai de sleutel naar "SEAT".

OPMERKING

Druk de sleutel niet in terwijl u deze draait.

Openen van het zadel vanuit de stand "OFF"

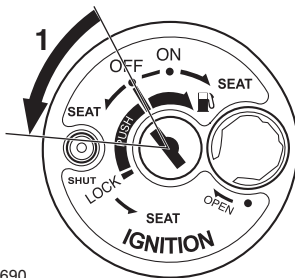

ZAUU0690

1. Zadel openen (in stand "OFF")

Draai de sleutel vanuit de stand "OFF" linksom naar "SEAT".

Openen van het zadel vanuit de stand "LOCK"

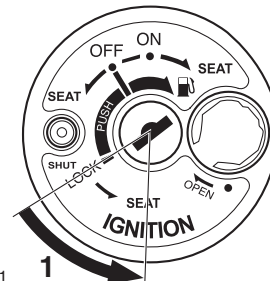

ZAUU0691

1. Zadel openen (in stand "LOCK")

Draai de sleutel vanuit de stand "LOCK" linksom naar "SEAT".

Openen van het zadel vanuit de stand "ON"

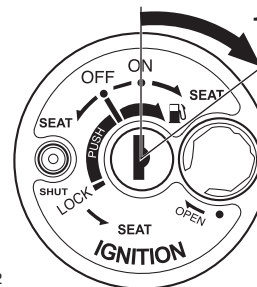

ZAUU0692

1. Zadel openen (in stand "ON")

WERKING VAN DE BEDIENINGSELEMENTEN EN INSTRUMENTEN

Draai de sleutel vanuit de stand "ON" rechtsom naar "SEAT".

3. Klap het zadel omhoog.

Sluiten van het zadel

1. Klap het zadel omlaag en druk dan aan om te vergrendelen.
2. Neem de sleutel uit het contactslot als de motorfiets onbeheerd wordt achtergelaten.

OPMERKING

Controleer of het zadel stevig is vergrendeld alvorens te gaan rijden.

Helmbevestiging

DAU37481

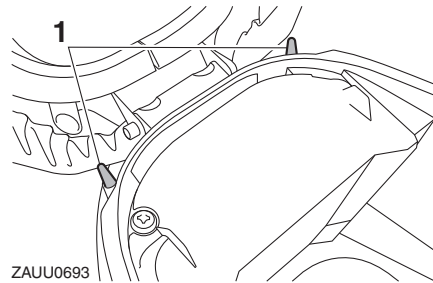

ZAUU0693

1. Helmbevestiging

De helmbevestigingen bevinden zich onder het zadel.

Om een helm aan een helmbevestiging te bevestigen

1. Open het zadel. (Zie pagina 3-7.)
2. Maak een helm aan een helmbevestiging vast en sluit dan het zadel stevig af. **WAARSCHUWING! Ga nooit rijden met een helm vastgemaakt aan de helmbevestiging, aangezien de helm objecten kan raken met mogelijk verlies van de controle over de machine en een ongeval tot gevolg.**

[DWA10161]

Om een helm los te maken van de helmbevestiging

Open het zadel, neem de helm los van de helmbevestiging en sluit het zadel weer.

WERKING VAN DE BEDIENINGSELEMENTEN EN INSTRUMENTEN

Opbergcompartimenten

DAU56010

Opbergcompartiment voorzijde

Het voorste opbergcompartiment bevindt zich aan de voorzijde van het voertuig. Gebruik dit compartiment voor kleine voorwerpen.

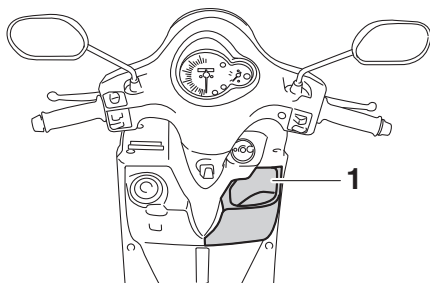

1. Voorste opbergcompartiment

DWA16440

WAARSCHUWING

- Overschrijd het maximumlaadgewicht van 0.5 kg (1.1 lb) voor het voorste opbergcompartiment niet.
- Plaats niets in het voorste opbergcompartiment dat u kan hinderen bij de besturing van het voertuig.

Achterste opbergcompartiment

Het achterste opbergcompartiment bevindt zich onder het zadel. Gebruik dit compartiment voor grote voorwerpen. (Zie pagina 3-7.)

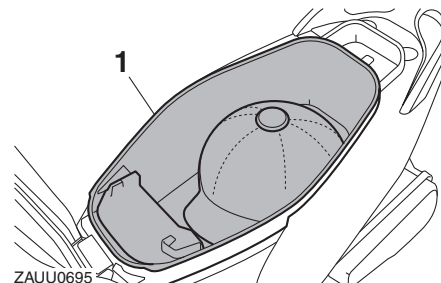

1. Achterste opbergcompartiment

DWAT1051

WAARSCHUWING

- Overschrijd het maximumlaadgewicht van 5 kg (11 lb) voor het achterste opbergcompartiment niet.
- Overschrijd het maximumgewicht van 156 kg (345 lb) voor het voertuig niet.

DCA10081

LET OP

Let op het volgende bij het gebruik van het opbergcompartiment.

- Het opbergcompartiment wordt warm bij blootstelling aan zon en/of warmte van de motor, dus bewaar er geen etenswaren of voorwerpen in die slecht tegen warmte kunnen of die onvlambaar zijn.
- Stop natte voorwerpen in een plastic zak alvorens deze in het opbergcompartiment mee te nemen om te voorkomen dat het vocht zich door het opbergcompartiment verspreidt.
- Het opbergcompartiment kan nat worden als de scooter wordt gereinigd, dus stop voorwerpen die u wilt meenemen ter bescherming in een plastic zak.
- Bewaar geen waardevolle of breekbare voorwerpen in het opbergcompartiment.

OPMERKING

Laat uw scooter niet onbeheerd achter met het zadel open.

Bagagehaak

DAUT1072

DWAT1031

WAARSCHUWING

- **Overschrijd het maximumlaadgewicht van 1.0 kg (2.2 lb) voor de bagagehaak niet.**
- **Overschrijd het maximumgewicht van 156 kg (345 lb) voor het voertuig niet.**

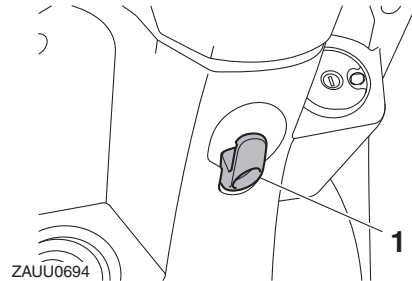

1. Bagagehaak

Zijstandaard

DAU15305

De zijstandaard bevindt zich aan de linkerzijde van het frame. Trek of druk de zijstandaard met uw voet omhoog of omlaag terwijl u de machine rechtop houdt.

OPMERKING

De ingebouwde sperschakelaar voor de zijstandaard maakt deel uit van het startspersysteem, dat in bepaalde situaties de werking van het ontstekingssysteem blokkeert. (Zie de volgende paragraaf voor een uitleg over het startspersysteem.)

DWA10241

WAARSCHUWING

Met de machine mag nooit worden gereden terwijl de zijstandaard omlaag staat of niet behoorlijk kan worden opgetrokken (of niet omhoog blijft), anders kan de zijstandaard de grond raken en zo de bestuurder afleiden, waardoor de machine mogelijk onbestuurbaar wordt. Het MBK startspersysteem is ontworpen om de bestuurder te helpen bij zijn verantwoordelijkheid de zijstandaard op te trekken alvorens weg te rijden. Controleer dit systeem daarom regelmatig en laat het repareren door een MBK dealer als de werking niet naar behoren is.

Startspersysteem

DAUT1095

Controleer de werking van de sperschakelaar van de zijstandaard als volgt.

WERKING VAN DE BEDIENINGSELEMENTEN EN INSTRUMENTEN

3

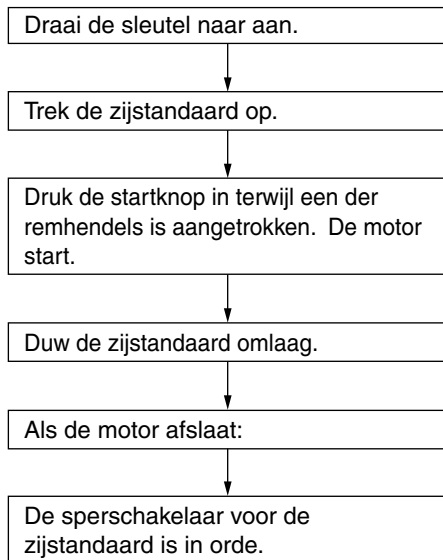

WAARSCHUWING

- Bij deze inspectie moet de machine op de middenbok worden gezet.
- Als zich een storing voordoet, vraag dan alvorens te gaan rijden een MBK dealer het systeem te controleren.

VOOR UW VEILIGHEID – CONTROLES VOOR HET RIJDEN

DAU15597

Inspecteer uw machine voor elk gebruik om te waarborgen dat deze in een veilige werkende staat is. Volg altijd de schema's en procedures voor inspectie en onderhoud in de gebruikershandleiding.

DWA11151

WAARSCHUWING

Onvoldoende inspectie of onderhoud van de machine vergroot het risico op ongeval of schade. Rijd niet met de machine als u een probleem hebt gevonden. Als een probleem niet kan worden opgelost via de procedures in deze handleiding, laat de machine dan nazien door een MBK dealer.

Controleer voor het gebruik van deze machine de volgende punten:

ITEM	CONTROLES	PAGINA
Brandstof	<ul style="list-style-type: none">• Controleer het brandstofniveau in de brandstoftank.• Vul indien nodig brandstof bij.• Controleer de brandstofleiding op lekkage.	3-5
Motorolie	<ul style="list-style-type: none">• Controleer het olieniveau in de motor.• Vul indien nodig het aanbevolen type olie bij tot aan het voorgeschreven niveau.• Controleer de machine op olie lekkage.	6-11
Versnellingsbakolie	<ul style="list-style-type: none">• Controleer de machine op olie lekkage.	6-13
Voorrem	<ul style="list-style-type: none">• Controleer de werking.• Als de koppeling zacht of sponzig aanvoelt, vraag dan een MBK dealer het hydraulisch systeem te ontlichten.• Controleer de remblokken op slijtage.• Vervang indien nodig.• Controleer het vloeistofniveau in het reservoir.• Vul indien nodig het voorgeschreven type remvloeistof bij tot aan het voorgeschreven niveau.• Controleer het hydraulisch systeem op lekkage.	6-19, 6-20
Achterrem	<ul style="list-style-type: none">• Controleer de werking.• Smeer indien nodig de kabel.• Controleer de vrije slag van de koppelingshendel.• Stel indien nodig bij.	6-19, 6-20

4

VOOR UW VEILIGHEID – CONTROLES VOOR HET RIJDEN

ITEM	CONTROLES	PAGINA
Gasgreep	<ul style="list-style-type: none">• Controleer of de werking soepel is.• Controleer de vrije slag van de gasgreep.• Vraag indien nodig de MBK dealer om de vrije slag van de gasgreep af te stellen en de kabel en het kabelhuis te smeren.	6-16, 6-22
Bedieningskabels	<ul style="list-style-type: none">• Controleer of de werking soepel is.• Smeer indien nodig.	6-21
Wielen en banden	<ul style="list-style-type: none">• Controleer op schade.• Controleer de conditie van de band en de profieldiepte.• Controleer de bandspanning.• Corrigeer indien nodig.	6-16, 6-18
Remhendels	<ul style="list-style-type: none">• Controleer of de werking soepel is.• Smeer indien nodig de hendelscharnierpunten.	6-22
Middenbok, zijstandaard	<ul style="list-style-type: none">• Controleer of de werking soepel is.• Smeer indien nodig de scharnierpunten.	6-23
Framebevestigingen	<ul style="list-style-type: none">• Controleer of alle moeren, bouten en schroeven stevig zijn vastgezet.• Zet indien nodig vast.	—
Instrumenten, verlichting, signaleringssysteem en schakelaars	<ul style="list-style-type: none">• Controleer de werking.• Corrigeer indien nodig.	—
Zijstandaardschakelaar	<ul style="list-style-type: none">• Controleer de werking van het startspersysteem.• Als het systeem niet correct werkt, vraag dan een MBK dealer de machine te controleren.	3-10

DAU15951

DAU45310

DAUM2173

Lees de gebruikershandleiding zorgvuldig door om u vertrouwd te maken met alle bedieningselementen. Als u de werking van een functie of bedieningselement niet begrijpt, vraag dan uw MBK dealer om uitleg.

DWA10271

WAARSCHUWING

Een onvoldoende vertrouwdheid met de bedieningselementen kan leiden tot verlies van de controle, met mogelijk een ongeval of letsel tot gevolg.

OPMERKING

Dit model is uitgerust met een hellingshoek-sensor, waarbij de motor afslaat bij kanteling. Om de motor na een kanteling weer te starten zet u het contactslot eerst op "OFF" en daarna op "ON". Als u dat niet doet zal de motor niet starten, ondanks dat de motor wordt aangezwengeld als u op de startknop drukt.

Starten van de motor

DCA10250

LET OP

Zie pagina 5-3 voor instructies over het inrijden van de motor alvorens de machine in gebruik wordt genomen.

Het startpersysteem staat starten alleen toe als de zijstandaard is opgetrokken.

Zie pagina 3-10 voor meer informatie.

1. Draai de sleutel naar "ON".
2. Sluit de gasklep volledig.
3. Start de motor door de startknop in te drukken terwijl de voor- of achterrem wordt bekrachtigd.

Als de motor niet wil starten, laat dan de startknop los, wacht een paar seconden en probeer het dan opnieuw. Iedere startpoging moet zo kort mogelijk duren om de accu te sparen. Laat de startmotor nooit langer dan 10 seconden achtereen draaien. Als de motor niet wil starten draai dan de gasgreep 1/8 slag open en probeer het nog eens.

DCA11042

LET OP

Trek nooit snel op terwijl de motor nog koud is, dit verkort de levensduur van de motor!

Wegrijden

DAU45091

1. Houd met uw linkerhand de achterremhendel ingedrukt, houd met uw rechterhand de rechterhandgreep vast en duw de scooter van de middenbok af.
2. Ga schrijlings op het zadel zitten en stel de achteruitkijkspiegels af.
3. Zet de richtingaanwijzers aan.
4. Controleer op tegemoetkomend verkeer en draai voorzichtig aan de gasgreep (rechts) om weg te rijden.
5. Schakel de richtingaanwijzers uit.

Sneller en langzamer rijden

DAU16780

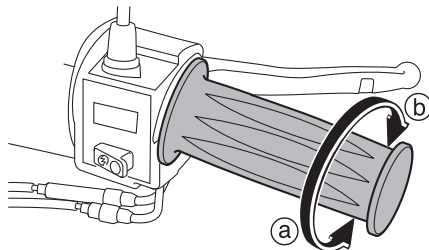

De rijnsnelheid wordt geregeld door de gasgreep open of dicht te draaien. Draai de gasgreep richting (a) om sneller te gaan rijden. Draai de gasgreep richting (b) om langzamer te gaan rijden.

Remmen

DAU16793

DWA10300

! WAARSCHUWING

- Vermijd hard en abrupt remmen (met name wanneer u naar één kant overhelt). De scooter zou namelijk kunnen slippen of omvallen.
- Spoorwegovergangen, tramrails, ijzeren platen gebruikt in de wegenbouw en putdeksels worden in natte toestand zeer glad. U dient deze obstakels daarom met aangepaste snelheid te naderen en voorzichtig te passeren.
- Onthoud dat remmen op een nat wegdek veel moeilijker is.
- Rijd langzaam heuvelafwaarts, remmen kan tijdens afdalingen soms lastig zijn.

1. Sluit de gasklep volledig.
2. Bekrachtig de voor- en achterrem gelijktijdig en oefen daarbij geleidelijk meer druk uit.

Tips voor een zuinig brandstofverbruik

DAU16820

Het brandstofverbruik is vooral afhankelijk van uw rijstijl. Hierna volgen enkele tips om het brandstofverbruik te verlagen:

- Voer het motortoerental tijdens accelereren niet te hoog op.
- Voer het toerental niet te hoog op terwijl de motor onbelast draait.
- Laat de motor niet langdurig stationair draaien maar zet hem af (bijvoorbeeld in files, bij stoplichten of bij spoorwegovergangen).

Inrijperiode

DAU16830

De belangrijkste periode in de levensduur van het motorblok is de tijd tussen 0 en 1000 km (600 mi). Lees daarom de volgende informatie aandachtig door.

Omdat het motorblok gloednieuw is, mag dit gedurende de eerste 1000 km (600 mi) niet te zwaar worden belast. De verschillende onderdelen van de motor slijten op elkaar in totdat de juiste bedrijfspelingen zijn bereikt. Rijd tijdens deze periode nooit langdurig volgas en vermijd ook andere manoeuvres die tot oververhitting van de motor kunnen leiden.

500–1000 km (300–600 mi)

Houd de gasgreep niet langdurig voorbij 3/4 opengedraaid.

1000 km (600 mi) en verder

Laat de motor niet langdurig volgas draaien. Varieer het toerental zo nu en dan. **LET OP: Na 1000 km (600 mi) moet de motorolie worden ververs, moet de oliefilterpatroon of het oliefilterelement worden vervangen en moet de oliezeef worden gereinigd. Als er tijdens de inrijperiode van de motor een motorstoring optreedt, laat de machine dan onmiddellijk nazien door een MBK dealer.** [DCA10362]

DAU37792

0–150 km (0–90 mi)

Houd de gasgreep niet langdurig voorbij 1/3 opengedraaid.

Zet de motor steeds af nadat deze een uur heeft gedraaid en laat deze dan vijf tot tien minuten lang afkoelen.

Varieer van tijd tot tijd het motortoerental. Laat de motor niet steeds in één vaste stand van de gasgreep draaien.

150–500 km (90–300 mi)

Houd de gasgreep niet langdurig voorbij 1/2 opengedraaid.

Gebruik de motor in alle versnellingen, maar draai het gas nooit helemaal open.

GEBRUIK EN BELANGRIJKE RIJ-INFORMATIE

DAU17213

Parkeren

Zet om te parkeren de motor af en neem dan de sleutel uit het contactslot.

DWA10311

WAARSCHUWING

- De motor en het uitlaatsysteem kunnen zeer heet worden, parkeer dus op een plek waar voetgangers of kinderen niet gemakkelijk met deze onderdelen in aanraking kunnen komen en brandwonden kunnen oplopen.
- Parkeer nooit op een helling of een zachte ondergrond, hierdoor kan de machine kantelen met mogelijk brandstoflekkage en brand tot gevolg.
- Parkeer niet nabij gras of andere brandbare materialen die vlam zouden kunnen vatten.

DAU17244

DWA15122

DAU17302

Door periodiek inspecties, afstellingen en smerbeurten uit te laten voeren, zorgt u ervoor dat uw machine in zo veilig en efficiënt mogelijke conditie blijft. De eigenaar/bestuurder van de machine is verplicht de optimale veiligheid te waarborgen. Op de volgende pagina's wordt de belangrijkste informatie met betrekking tot inspecties, afstellingen en smerbeurten gegeven.

De intervalperioden vermeld in de periodieke onderhoudsschema's moeten worden beschouwd als een algemene richtlijn onder normale rijcondities. Het is echter mogelijk dat de intervalperioden voor onderhoud moeten worden verkort afhankelijk van het weer, het terrein, de geografische locatie en individueel gebruik.

DWA10321

WAARSCHUWING

Het niet of onjuist uitvoeren van onderhoud aan de machine vergroot het risico op letsel of overlijden tijdens het uitvoeren van onderhoud of het rijden met de machine. Als u niet bekend bent met voertuigonderhoud, laat het onderhoud dan uitvoeren door uw MBK dealer.

WAARSCHUWING

Zet voor het uitvoeren van onderhoud de motor af tenzij anders aangegeven.

- Een draaiende motor heeft bewegende delen die lichaamsdelen of kleding kunnen grijpen en elektrische onderdelen die schokken of brand kunnen veroorzaken.
- Het laten draaien van de motor tijdens het uitvoeren van onderhoud kan leiden tot oogletsel, brandwonden, brand of koolmonoxidevergiftiging, mogelijk met de dood tot gevolg. Zie pagina 1-2 voor meer informatie over koolmonoxide.

DWA15460

WAARSCHUWING

Remschijven, -kluwen, -trommels en -voeringen kunnen tijdens het gebruik zeer heet worden. Laat onderdelen van het remsysteem afkoelen alvorens deze aan te raken.

Emissiecontroles zorgen niet alleen voor een betere luchtkwaliteit, maar zijn ook zeer belangrijk voor een juiste werking van de motor en om maximale prestaties te behalen. In de volgende periodieke onderhoudsschema's is het emissiecontrole-onderhoud apart gegroepeerd. Dit onderhoud vereist gespecialiseerde gegevens, kennis en gereedschap. Onderhoud, vervanging, of reparatie van emissiecontroleapparatuur en -systemen kan door elke gecertificeerde reparateur worden uitgevoerd (indien van toepassing). MBK dealers beschikken over de training en het gereedschap om dit onderhoud uit te voeren.

PERIODIEK ONDERHOUD EN AFSTELLINGEN

DAU17381

Boordgereedschapsset

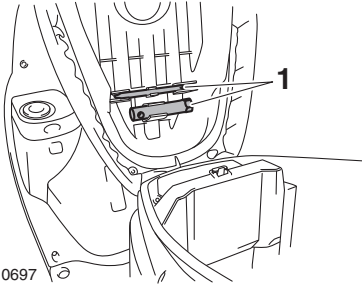

ZAUU0697

1. Boordgereedschapsset

De boordgereedschapsset is te vinden onder het zadel. (Zie pagina 3-7.)

6

De onderhoudsinformatie in deze handleiding en het gereedschap in de boordgereedschapsset zijn bedoeld om u te ondersteunen bij het uitvoeren van preventief onderhoud en kleinere reparaties. Voor de correcte uitvoering van bepaalde onderhoudswerkzaamheden kan echter het gebruik van extra gereedschap zoals een momentsleutel vereist zijn.

OPMERKING

Laat een MBK dealer onderhoud verrichten als u niet beschikt over het gereedschap of de ervaring die voor bepaalde werkzaamheden vereist zijn.

PERIODIEK ONDERHOUD EN AFSTELLINGEN

DAU46871

OPMERKING

- De jaarlijkse controles horen eenmaal per jaar te worden uitgevoerd, behalve wanneer in plaats daarvan een onderhoudsbeurt op kilometerbasis of, voor Groot-Brittannië, op mijlbasis wordt verricht.
- Herhaal de onderhoudsintervallen vanaf 30000 km (17500 mi), beginnend vanaf 6000 km (3500 mi).
- Werkzaamheden gemarkeerd met een asterisk horen te worden uitgevoerd door een MBK dealer, omdat hiertoe speciaal gereedschap, technische gegevens en vakmanschap vereist zijn.

Periodiek onderhoudsschema voor het uitstootcontrolesysteem

DAU46920

NR.	ITEM	CONTROLE OF ONDERHOUDS- BEURT	KILOMETERSTAND					JAARLIJK- SE CON- TROLE
			1000 km (600 mi)	6000 km (3500 mi)	12000 km (7000 mi)	18000 km (10500 mi)	24000 km (14000 mi)	
1	*	Brandstofleiding		√	√	√	√	√
2	*	Brandstoffilter			√		√	
3		Bougie		√		√		
					√		√	
4	*	Ventielen			√		√	
5	*	Brandstofinjectie	√	√	√	√	√	√
6	*	Uitlaatsysteem		√	√	√	√	√

6

PERIODIEK ONDERHOUD EN AFSTELLINGEN

DAU17719

Algemeen smeer- en onderhoudsschema

NR.	ITEM	CONTROLE OF ONDERHOUDS- BEURT	KILOMETERSTAND					JAARLIJK- SE CON- TROLE
			1000 km (600 mi)	6000 km (3500 mi)	12000 km (7000 mi)	18000 km (10500 mi)	24000 km (14000 mi)	
1	Luchtfilterelement	• Vervangen.			√		√	
2	Aftapslang luchtfilter	• Reinigen.	√	√	√	√	√	
3	* Luchtfilterelement in v-snaarbehuizing	• Reinigen. • Vervang indien nodig.		√	√	√	√	
4	* Accu	• Controleer de accuspanning. • Vervang de accu indien nodig.	√	√	√	√	√	√
5	* Voorrem	• Controleer de werking en het vloeistofniveau en controleer de machine op vloeistoflekage.	√	√	√	√	√	√
		• Vervang de remblokken.	Wanneer de slijtagelimiet is bereikt					
6	* Achterrem	• Controleer de werking en stel de speling van de remhendel af.	√	√	√	√	√	√
		• Vervang de remschoenen.	Wanneer de slijtagelimiet is bereikt					
7	* Remslang	• Controleer op scheurtjes en beschadigingen. • Zorg voor een correcte plaatsing van slang(en) en klem(men).		√	√	√	√	√
		• Vervangen.	Elke 4 jaar					
8	* Remvloeistof	• Vervangen.	Elke 2 jaar					
9	* Wielen	• Controleer de speling en controleer op beschadigingen.		√	√	√	√	

6

PERIODIEK ONDERHOUD EN AFSTELLINGEN

NR.	ITEM	CONTROLE OF ONDERHOUDS- BEURT	KILOMETERSTAND					JAARLIJK- SE CON- TROLE
			1000 km (600 mi)	6000 km (3500 mi)	12000 km (7000 mi)	18000 km (10500 mi)	24000 km (14000 mi)	
10	* Banden	<ul style="list-style-type: none"> Controleer op slijtage en beschadigingen. Vervang indien nodig. Controleer de bandspanning. Corrigeer indien nodig. 		√	√	√	√	√
11	* Wiellagers	<ul style="list-style-type: none"> Controleer op speling of beschadigingen. 		√	√	√	√	
12	* Balhoofdlagers	<ul style="list-style-type: none"> Controleer de lagers op speling en oppervlakteruwheid. Smeren met lithiumvet. 	√	√	√	√	√	
			Elke 12000 km (7500 mi)					
13	* Framebevestigingen	<ul style="list-style-type: none"> Controleer of alle moeren, bouten en schroeven stevig zijn vastgezet. 		√	√	√	√	√
14	Zijstandaard, middenbok	<ul style="list-style-type: none"> Controleer de werking. Smeren met lithiumvet. 		√	√	√	√	√
15	* Zijstandaardschakelaar	<ul style="list-style-type: none"> Controleer de werking. 	√	√	√	√	√	√
16	* Voorvork	<ul style="list-style-type: none"> Controleer op een correcte werking en oliekkage. 		√	√	√	√	
17	* Schokdemperunit	<ul style="list-style-type: none"> Controleer op een correcte werking en oliekkage. 		√	√	√	√	
18	Motorolie	<ul style="list-style-type: none"> Verversen. (Zie pagina 6-11.) Controleer het olieniveau en controleer de machine op oliekkage. 	√	Elke 3000 km (1800 mi)				
19	* Olie-aanzuigzeef	<ul style="list-style-type: none"> Reinigen. 	√					√

PERIODIEK ONDERHOUD EN AFSTELLINGEN

NR.	ITEM	CONTROLE OF ONDERHOUDS- BEURT	KILOMETERSTAND					JAARLIJK- SE CON- TROLE
			1000 km (600 mi)	6000 km (3500 mi)	12000 km (7000 mi)	18000 km (10500 mi)	24000 km (14000 mi)	
20	Eindoverbrengings- olie	• Controleer de machine op olielek- kage.	√	√		√		
		• Vervangen.	√		√		√	
21	* V-snaar	• Vervangen.	Elke 18000 km (10500 mi)					
22	* Secondaire katrol- schijf V-snaar	• Smeren.	Elke 12000 km (7500 mi)					
23	* Voor- en achterrem- schakelaar	• Controleer de werking.	√	√	√	√	√	√
24	Bewegende delen en kabels	• Smeren.		√	√	√	√	√
25	* Gasgreep	• Controleer de werking. • Controleer de vrije slag van de gasgreep en stel deze indien no- dig af. • Smeer de kabel en het kabelhuis.		√	√	√	√	√
26	* Lampen, richting- aanwijzers en scha- kelaars	• Controleer de werking. • Stel de koplamplichtbundel af.	√	√	√	√	√	√

DAUT2710

OPMERKING

- Motorluchtfiler en luchtfiler van V-snaarbehuizing
 - Het motorluchtfiler van dit model is voorzien van een geolied papieren filterelement. Reinig het filterelement niet met perslucht om beschadiging te voorkomen.
 - Het luchtfilerelement en het luchtfiler van de V-snaarbehuizing moeten vaker worden onderhouden bij het rijden in zeer natte of stoffige gebieden.

PERIODIEK ONDERHOUD EN AFSTELLINGEN

- Hydraulisch remsysteem
 - Ververs na het demonteren van de remhoofdcilinder en remklauw altijd de remvloeistof. Controleer regelmatig het remvloeistofniveau en vul het reservoir indien nodig bij.
 - Elke twee jaar moeten de inwendige onderdelen van de remhoofdcilinder en de remklauw worden vervangen en de remvloeistof worden ververs.
 - De remslang dient elke vier jaar te worden vervangen, of wanneer deze is gescheurd of beschadigd.
-

PERIODIEK ONDERHOUD EN AFSTELLINGEN

DAU18722

Verwijderen en aanbrengen van de stroomlijn- en framepanelen

Bij het uitvoeren van sommige in dit hoofdstuk beschreven onderhoudswerkzaamheden moeten het afgebeelde stroomlijnpaneel en de framepanelen worden verwijderd. Neem deze paragraaf door wanneer een stroomlijn- of framepaneel moet worden verwijderd of aangebracht.

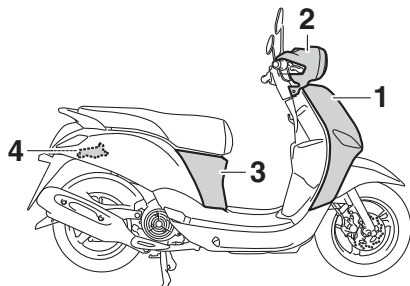

1. Stroomlijnpaneel A
2. Paneel A
3. Paneel B
4. Paneel C

Stroomlijnpaneel A

DAUU1090

Verwijderen van stroomlijnpaneel

1. Verwijder de schroeven van het stroomlijnpaneel A.

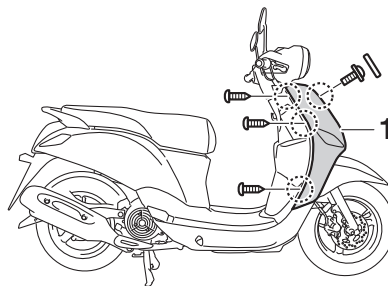

1. Stroomlijnpaneel A
2. Trek het stroomlijnpaneel A los zoals getoond.

OPMERKING

Trek het stroomlijnpaneel A bij het verwijderen van boven naar beneden los uit de aangegeven gebieden.

Aanbrengen van het stroomlijnpaneel

1. Lijn de uitstekende gedeelten op het stroomlijnpaneel A uit met de sleuven van de binnenkuip en druk het stroomlijnpaneel A vervolgens in de oorspronkelijke positie.
2. Monteer het stroomlijnpaneel A door de schroeven aan te brengen.

OPMERKING

Duw het stroomlijnpaneel A bij het monteren van beneden naar boven in de aangegeven gebieden.

DAU19180

Paneel A

Verwijderen van het paneel

1. Verwijder het stroomlijnpaneel A. (Zie pagina 6-8.)
2. Verwijder de schroeven en haal het paneel los.

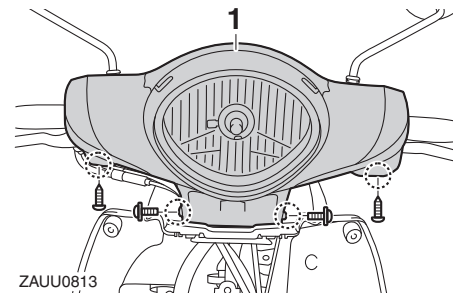

ZAAU0813

1. Paneel A

Aanbrengen van het paneel

1. Plaats het paneel in de oorspronkelijke positie en breng dan de schroeven aan.
2. Breng het stroomlijnpaneel aan.

Paneel B

DAU19483

Om het paneel te verwijderen

1. Open het zadel. (Zie pagina 3-7.)
2. Verwijder de schroeven en trek het paneel los zoals getoond.

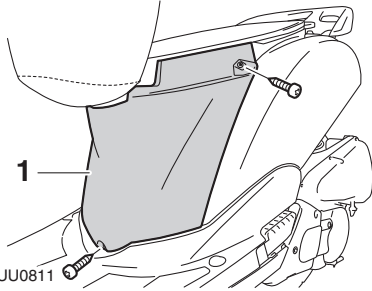

1. Paneel B

Om het paneel aan te brengen

1. Plaats het paneel in de oorspronkelijke positie en breng dan de schroeven aan.
2. Sluit het zadel.

Paneel C

DAU55910

Om het paneel te verwijderen

Verwijder de bouten en de schroeven en trek daarna het paneel los zoals afgebeeld.

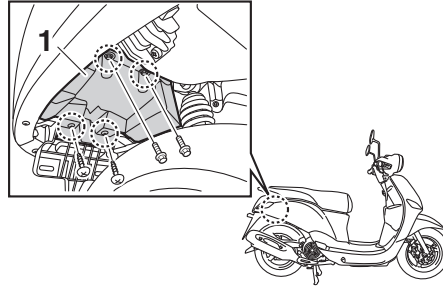

1. Paneel C

Om het paneel aan te brengen

Plaats het paneel in de oorspronkelijke positie en breng dan de schroeven en de bouten aan.

Controleren van de bougie

DAU1835

De bougie is een belangrijk motoronderdeel dat gemakkelijk te controleren is. Door hitte en aanslag slijten bougies op de lange duur. Daarom moeten bougies worden verwijderd en gecontroleerd volgens het periodieke onderhouds- en smeerschema. Bovendien kan aan het uiterlijk van de bougie de conditie van de motor worden afgelezen.

De bougie verwijderen

1. Zet de machine op de middenbok.
2. Verwijder het paneel B. (Zie pagina 6-8.)
3. Verwijder de bougiedop.
4. Verwijder de bougie zoals getoond met behulp van de bougiesleutel in de boordgereedschapsset.

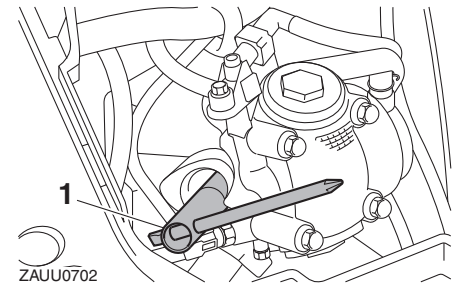

1. Bougiesleutel

PERIODIEK ONDERHOUD EN AFSTELLINGEN

Controleren van de bougie

1. Controleer of de porseleinen isolator rondom de centrale elektrode van de bougie een middeldonkere tot lichte kleur vertoont (de ideale kleur als normaal met het voertuig wordt gereden).

OPMERKING

Wanneer de bougie een heel andere kleur vertoont, werkt de motor mogelijk niet naar behoren. Probeer dergelijke problemen niet zelf vast te stellen. Laat in plaats daarvan uw voertuig nakijken door een MBK dealer.

2. Controleer de bougie op afslijting van de elektroden en op overmatige koolstof- of andere aanslag. Vervang indien nodig de bougie.

Voorgeschreven bougie:
NGK/CR6HSA

De bougie monteren

1. Meet de elektrodenafstand met een draadvoelmaat. Stel de afstand indien nodig af volgens de specificatie.

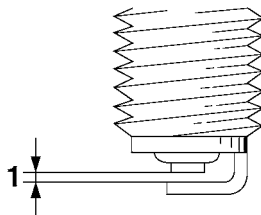

1. Elektrodenafstand

Elektrodenafstand:
0.6–0.7 mm (0.024–0.028 in)

2. Reinig het oppervlak van de bougiepakking en het pasvlak en verwijder eventueel vuil uit de schroefdraad van de bougie.
3. Breng de bougie aan met behulp van de bougiesleutel en zet vast met het correcte aanhaalmoment.

Aanhaalmoment:
Bougie:
12.5 Nm (1.25 m·kgf, 9.04 ft·lbf)

verder te draaien. De bougie moet echter zo snel mogelijk naar het juiste aanhaalmoment worden aangedraaid.

4. Installeer de bougiedop.
5. Monteer het paneel.

OPMERKING

Als geen momentsleutel beschikbaar is, wordt de bougie correct vastgezet door handvast te zetten en dan nog 1/4–1/2 slag

DAUU0345

Motorolie en olie-aanzuigzeef

Vóór iedere rit moet het motorolieniveau worden gecontroleerd. Verder moet de olie worden verversd en de olie-aanzuigzeef worden gereinigd volgens de intervalperiodes vermeld in het periodieke smeer- en onderhoudsschema.

Om het motorolieniveau te controleren

1. Zet de machine op de middenbok. Wanneer de machine iets schuin staat, kan het niveau al foutief worden afgelezen.
2. Start de motor, laat deze een paar minuten warmdraaien en zet hem dan af.
3. Wacht een paar minuten om de olie tot rust te laten komen, verwijder de olieuldop, veeg de peilstok schoon, steek deze weer in de vulopening (zonder vast te draaien) en neem dan weer uit om het olieniveau te controleren.

DWAU0030

WAARSCHUWING

De uitlaatdemper en uitlaatdemperbeschermers worden tijdens het gebruik zeer heet. Ter voorkoming van mogelijke brandwonden moet u de uitlaatdemper en de beschermers laten afkoelen voordat u de olieuldop verwijderd.

OPMERKING

Het motorolieniveau moet tussen de merkstrepen voor minimum- en maximumniveau staan.

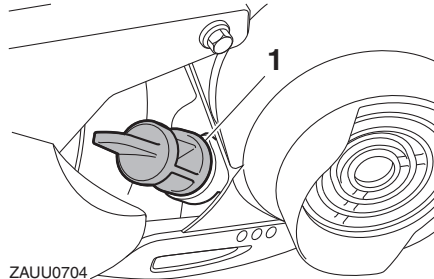

ZAUU0704

1. Olieuldop

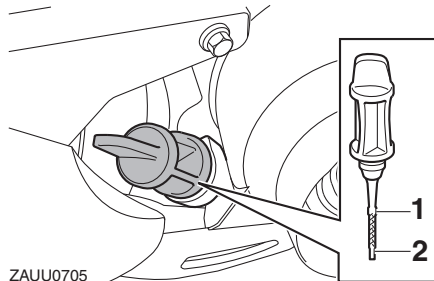

ZAUU0705

1. Merkstreep maximumniveau
2. Merkstreep minimumniveau

4. Als de motorolie bij of beneden de merkstreep voor minimumniveau staat, vul dan voldoende olie, van de aanbevolen soort, bij tot het correcte niveau.
5. Steek de peilstok in de vulopening en draai dan de olieuldop vast.

Motorolie verversen en olie-aanzuigzeef reinigen

1. Start de motor, laat deze een paar minuten warmdraaien en zet hem dan af.
2. Zet een olieopvangbak onder de motor om de gebruikte olie op te vangen.
3. Verwijder de olieuldop en aftapplug B om de olie uit het carter te laten stromen. **LET OP: Bij het verwijderen van de olieaftapplug vallen de O-ring, compressie veer en de oliezeef naar buiten. Zorg ervoor dat u deze onderdelen niet kwijtraakt.** [DCA11001]

PERIODIEK ONDERHOUD EN AFSTELLINGEN

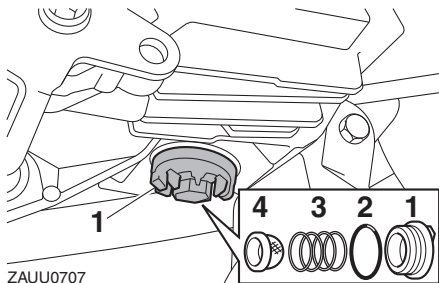

ZAUU0707

1. Olieaftapplug B
2. O-ring
3. Drukveer
4. Olie-aanzuigzeef

OPMERKING

Verwijder aftapplug A wanneer u alleen motorolie vervangt. Verwijder ook aftapplug B wanneer u motorolie vervangt en de motorolie-aanzuigzeef reinigt.

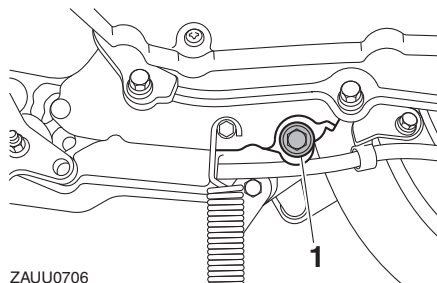

ZAUU0706

1. Olieaftapplug A
4. Reinig de motorolie-aanzuigzeef in oplosmiddel, controleer hem op schade en vervang indien nodig.
5. Controleer de o-ring op beschadiging en vervang hem indien nodig.
6. Breng de olieaanzuigzeef, de compressieveer, de o-ring en de olieaftapplug aan en draai de aftapplug vast met het voorgeschreven aanhaalmoment.

OPMERKING

Zorg dat de O-ring correct aanligt.

Aanhaalmoment:

Olieaftapplug A:
20 Nm (2.0 m·kgf, 14 ft·lbf)

Olieaftapplug B:
20 Nm (2.0 m·kgf, 14 ft·lbf)

7. Vul bij met de voorgeschreven hoeveelheid van de aanbevolen motorolie, breng dan de olievuldoop aan en zet deze vast.

Aanbevolen motorolie:

Zie pagina 8-1.

Oliehoeveelheid:

0.90 L (0.95 US qt, 0.79 Imp.qt)

OPMERKING

Veeg enige gemorste olie af nadat de motor en het uitlaatsysteem zijn afgekoeld.

DCA11620

LET OP

- Om het slippen van de koppeling te voorkomen (de motorolie smeert immers ook de koppeling) mogen geen chemische additieven worden toegevoegd. Gebruik geen oliën met een "CD" dieselspecificatie of oliën met een hogere kwaliteit dan gespecificeerd. Gebruik ook geen oliën met een "ENERGY CONSERVING II" of hogere aanduiding.
- Zorg dat er geen verontreinigingen in het carter terecht komen.

8. Start de motor, laat deze een paar minuten stationair draaien en controleer daarbij op olie lekkage. Als er sprake is van olie lekkage, zet de motor dan direct af en zoek de oorzaak.
9. Zet de motor af, controleer dan het olieniveau en corrigeer indien nodig.

Eindoverbrengingsolie

DAU55920

Het eindoverbrengingshuis moet voor elke rit worden gecontroleerd op olie lekkage. In geval van lekkage dient u de scooter door een MBK dealer te laten nakijken en repareren. Bovendien dient de eindoverbrengingsolie als volgt te worden vervast op de tijdstippen vermeld in het periodieke onderhouds- en smeerschema.

1. Start de motor, warm de eindoverbrengingsolie op door enkele minuten te rijden en zet dan de motor af.
2. Zet de scooter op de middenbok.
3. Plaats een olieopvangbak onder het eindoverbrengingshuis om de gebruikte olie op te vangen.
4. Verwijder de vuldop van de eindoverbrengingsolie met de o-ring uit het eindoverbrengingshuis.

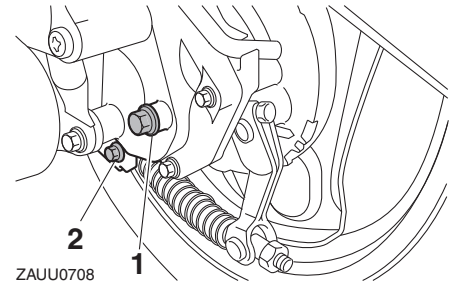

1. Vuldop versnellingsbakolie
2. Aftapplug versnellingsbakolie

5. Verwijder de aftapplug van de eindoverbrengingsolie met de pakking om de olie uit het eindoverbrengingshuis te laten stromen.
6. Monteer de aftapplug van de eindoverbrengingsolie met de nieuwe pakking en zet de bout vast met het voorgeschreven aanhaalmoment.

Aanhaalmoment:

Aftapplug eindoverbrengingsolie:
13 Nm (1.3 m-kgf, 9.4 ft-lbf)

7. Vul met de aangegeven hoeveelheid van de aanbevolen eindoverbrengingsolie. **WAARSCHUWING! Zorg ervoor dat geen vreemde materialen in het eindoverbrengingshuis**

PERIODIEK ONDERHOUD EN AFSTELLINGEN

terecht komen. Zorg ervoor dat geen olie op de band of het wiel terecht komt. [DWA11311]

Aanbevolen eindoverbrengingsolie:

Zie pagina 8-1.

Oliehoeveelheid (olie verwijderen):

0.10 L (0.11 US qt, 0.09 Imp.qt)

8. Monteer de vulplug van de eindoverbrengingsolie en de nieuwe O-ring en zet de olieplug vervolgens vast met het voorgeschreven aanhaalmoment.

Aanhaalmoment:

Olievulplug versnellingsbak:
20 Nm (2.0 m·kgf, 14 ft·lbf)

9. Controleer het eindoverbrengingshuis op olie lekkage. Zoek in geval van lekkage naar de oorzaak.

Luchtfilter en luchtfilterelementen in v-snaarbehuizing

DAUU1144

Het luchtfilterelement moet worden vervangen en het luchtfilterelement in de v-snaarbehuizing moet worden gereinigd volgens de intervalperioden vermeld in het periodieke smeer- en onderhoudsschema. Reinig de luchtfilterelementen vaker als u in zeer stoffige of vochtige gebieden rijdt. Verder moeten de luchtfilterdoppen de aftapslang van het luchtfilter regelmatig worden gecontroleerd en gereinigd.

Het luchtfilterelement vervangen

1. Zet de machine op de middenbok.
2. Verwijder het luchtfilterdeksel door de schroeven te verwijderen.

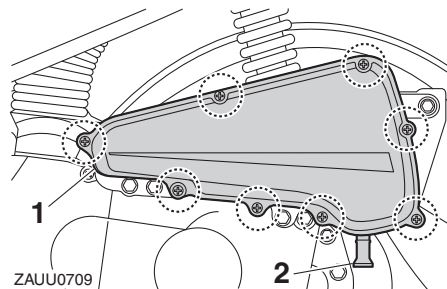

- ZAUU0709
1. Luchtfilterdeksel
 2. Afvoerslang luchtfilterhuis

3. Verwijder het luchtfilterelement door dit uit te trekken.

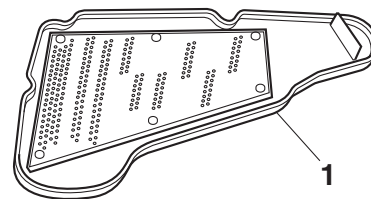

ZAUU0710

1. Luchtfilterelement

4. Breng een nieuw luchtfilterelement aan in het luchtfilterhuis.
5. Monteer het luchtfilterdeksel door de schroeven aan te brengen.

Reinigen van het luchtfilterelement in de v-snaarbehuizing

1. Zet de machine op de middenbok.
2. Verwijder het luchtfilterdeksel op de V-snaarbehuizing door de bouten los te halen.

PERIODIEK ONDERHOUD EN AFSTELLINGEN

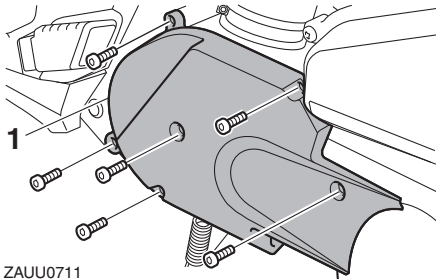

ZAUU0711

1. Luchtfilterdeksel v-snaarbehuizing

- Verwijder het element door dit uit te trekken.

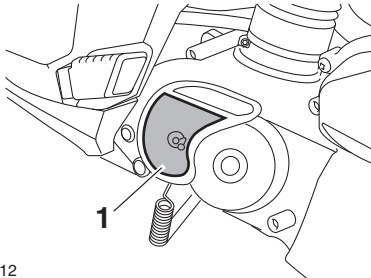

ZAUU0712

1. Luchtfilterelement in V-snaarbehuizing

- Reinig het element met een oplosmiddel en wring vervolgens het achterblijvende oplosmiddel uit.
- Controleer of het element beschadigd is en vervang het indien nodig.

6. Breng olie van de aanbevolen soort aan op het hele oppervlak van het element en wring dan de overtollige olie uit. **WAARSCHUWING!** Gebruik **alleen een speciaal reinigingsmiddel voor onderdelen**. Gebruik geen benzine of oplosmiddelen met een laag ontvlammingspunt om het risico op brand of explosie te vermijden. [DWA10432] **LET OP: Spring voorzichtig om met het filterelement en verdraai het niet om beschadiging te voorkomen.** [DCA10522]

OPMERKING

Het element moet nat zijn maar mag niet druipen.

Aanbevolen olie:

Hoogwaardige olie voor schuimrubberen luchtfilterelementen

7. Monteer het element in het luchtfilterhuis.
8. Plaats het luchtfilterdeksel in de oorspronkelijke positie en breng vervolgens de bouten aan. **LET OP: Zorg ervoor dat elk filterelement goed aanligt in de behuizing. Laat de motor nooit draaien met de filterelementen uitgenomen, hierdoor**

kunnen de zuiger(s) en/of cilinder(s) overmatig versleten raken.

[DCA10532]

Reinigen van de luchtfilterdoppen en de aftapslang

1. Controleer alle doppen onder aan het luchtfilterdeksel en de slang onder aan de V-snaarbehuizing op opgehoopt vuil of water.
2. Als vuil of water zichtbaar is, verwijdert u de slang of doppen uit de klem.
3. Vang het vuil of water op in een geschikte opvangbak.
4. Plaats de aftapslang of doppen van het luchtfilter terug in de oorspronkelijke positie.

OPMERKING

De aftapslang of doppen van het luchtfilter moeten vaker worden gereinigd na rijden in de regen, wassen van de machine of wanneer de machine is omgevallen. Als de aftapslang of doppen verstopt zitten, laat u een MBK-dealer onderhoud uitvoeren aan de machine.

Vrije slag van de gasgreep afstellen

DAUU1210

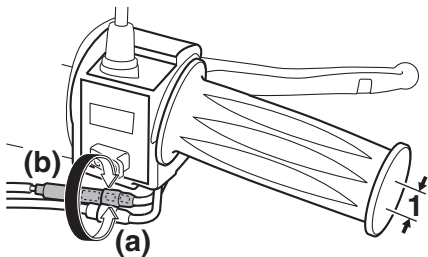

1. Vrije slag van gasgreep

De vrije slag van de gasgreep dient 1.5–3.5 mm (0.06–0.14 in) te bedragen, zoals weergegeven. Controleer de vrije slag van de gasgreep regelmatig en stel deze indien nodig als volgt af.

1. Draai de borgmoer los.
2. Draai de stelmoer richting (a) voor meer vrije slag van de gasgreep. Draai de stelmoer richting (b) voor minder vrije slag van de gasgreep.
3. Draai de borgmoer aan.

Klepspeling

DAU21401

De klepspeling kan tijdens gebruik gaan afwijken, waardoor de lucht/brandstof-verhouding kan veranderen en/of het motorgeluid toeneemt. Om dit te voorkomen moet de klepspeling door een MBK dealer worden afgesteld volgens de intervalperioden vermeld in het periodieke smeer- en onderhoudsschema.

Banden

DAU55930

Banden zijn het enige contact tussen de machine en het wegdek. Veiligheid onder alle rijomstandigheden hangt af van een relatief klein contactoppervlak met het wegdek. Het is daarom essentieel om de banden te allen tijde in een goede conditie te houden en deze op tijd te vervangen door de voorgeschreven banden.

Bandenspanning

De bandenspanning moet voor elke rit worden gecontroleerd en indien nodig worden bijgesteld.

DWA10503

WAARSCHUWING

Rijden met deze machine met een onjuiste bandenspanning kan leiden tot verlies van de controle met mogelijk ernstig letsel of overlijden tot gevolg.

- De bandenspanning moet worden gecontroleerd en afgesteld terwijl de banden koud zijn (wanneer de temperatuur van de banden gelijk is aan de omgevingstemperatuur).
- De bandenspanning moet worden aangepast aan de rijnsnelheid en het totale gewicht van rijder, passagier, bagage en accessoires dat voor dit model is vastgesteld.

PERIODIEK ONDERHOUD EN AFSTELLINGEN

Bandenspanning (gemeten op koude banden):

0–90 kg (0–198 lb):

Voor:

175 kPa (1.75 kgf/cm², 25 psi)

Achter:

200 kPa (2.00 kgf/cm², 29 psi)

90–156 kg (198–344 lb):

Voor:

175 kPa (1.75 kgf/cm², 25 psi)

Achter:

200 kPa (2.00 kgf/cm², 29 psi)

Maximale belasting*:

156 kg (345 lb)

* Totaal gewicht van bestuurder, passagier, bagage en accessoires

DWA10511

WAARSCHUWING

Belaad uw machine nooit te zwaar. Rijden met een te zwaar belaste machine kan leiden tot een ongeval.

Inspectie van banden

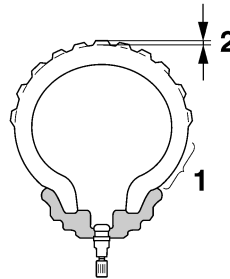

1. Wang van band
2. Bandprofiel diepte

Voor elke rit moeten de banden worden gecontroleerd. Als de bandprofiel diepte op het midden van de band de vermelde limiet heeft bereikt, de band spijkers of stukjes glas bevat of wanneer de wang van de band scheurtjes vertoont, moet de band onmiddellijk door een MBK dealer worden vervangen.

Minimale bandprofiel diepte (voor en achter):

1.6 mm (0.06 in)

OPMERKING

De slijtagelimiet voor bandprofiel diepte is voor diverse landen verschillend. Neem altijd de lokale voorschriften in acht.

Bandeninformatie

Dit voertuig is uitgerust met gietwielen en tubeless banden.

Banden verouderen, zelfs als ze niet of slechts sporadisch zijn gebruikt. Scheuren in het rubber van het loopvlak en de wang van de band, soms in combinatie met vervorming van het karkas, zijn een teken van veroudering. Oude banden moeten worden gecontroleerd door bandenspecialisten om na te gaan of ze geschikt zijn voor verder gebruik.

Na uitgebreide tests zijn alleen de hieronder vermelde banden voor dit model goedgekeurd door Yamaha Motor Co., Ltd.

Voorband:

Maat:

90/90-12 44J

Fabrikant/model:

MAXXIS/M6219

Achterband:

Maat:

90/90-12 54J

Fabrikant/model:

MAXXIS/M6220

⚠ WAARSCHUWING

DWA10471

- Laat sterk versleten banden door een MBK dealer vervangen. Rijden op een machine met versleten banden is niet alleen verboden, maar dit heeft ook een averechts effect op de rijstabiliteit, waardoor u de macht over het stuur zou kunnen verliezen.
- De vervanging van onderdelen van wielen en remmen, inclusief banden, dient te worden overgelaten aan een MBK dealer, die over de nodige vakkundige kennis en ervaring beschikt om dit te doen.
- Rijd niet te snel direct na het verwisselen van een band. Het bandoppervlak dient eerst te zijn ingereden voordat het zijn optimale eigenschappen verkrijgt.

Gietwielen

DAU21962

Let ten aanzien van de voorgeschreven wielen op het volgende voor een optimale prestatie, levensduur en veilige werking van uw voertuig.

- Voor elke rit moeten de velgranden worden gecontroleerd op scheurtjes, verbuiging, kromheid of andere schade. Laat in geval van schade het wiel door een MBK dealer vervangen. Probeer het wiel nooit zelf te repareren, hoe klein de reparatie ook is. Vervang een wiel dat vervormd is of haarscheurtjes vertoont.
- Na het vervangen van een wiel of band moet het wiel worden uitgebalanceerd. Een niet uitgebalanceerd wiel zal mogelijk slecht functioneren of kan een slechte wegligging en een verkorte levensduur van de banden tot gevolg hebben.

Vrije slag van voorremhendel controleren

DAU49350

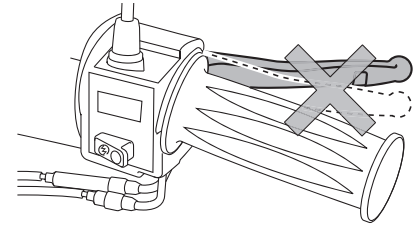

Aan het uiteinde van de remhendel mag geen vrije slag aanwezig zijn. Als er toch een vrije slag is, laat dan een MBK dealer het remsysteem inspecteren.

⚠ WAARSCHUWING

DWA14211

Een zacht of sponzig gevoel in de remhendel kan betekenen dat er lucht in het hydraulisch systeem aanwezig is. Als er lucht in het hydraulisch systeem zit, laat dan het systeem door een MBK dealer ontluchten voordat de machine wordt gebruikt. Lucht in het hydraulisch systeem heeft een negatief effect op de remwerking, waardoor u de macht over het stuur zou kunnen verliezen met een ongeluk als gevolg.

Vrije slag van achterremhendel afstellen

DAU22170

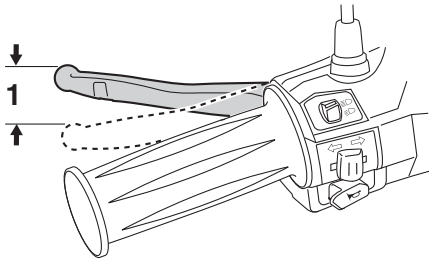

1. Vrije slag achterremhendel

De vrije slag van de remhendel dient 10.0–20.0 mm (0.39–0.79 in) te bedragen, zoals weergegeven. Controleer de vrije slag van de remhendel regelmatig en stel deze indien nodig als volgt af.

Draai de stelmoer op de remankerplaat richting (a) voor meer vrije slag van de remhendel. Draai de stelmoer richting (b) voor minder vrije slag van de remhendel.

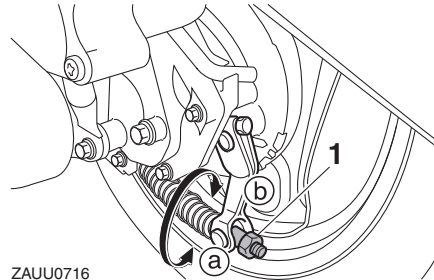

ZAUU0716

1. Stelmoer vrije slag achterremhendel

DWA10650

⚠ WAARSCHUWING

Vraag een MBK dealer de afstelling te doen als de juiste afstelling niet haalbaar is volgens de beschreven werkwijze.

Controleren van voorremblokken en achterremschoenen

DAU22380

De voorremblokken en achterremschoenen moeten worden gecontroleerd op slijtage volgens de intervalperioden voorgeschreven in het periodieke smeer- en onderhoudsschema.

Remblokken voorrem

DAU22430

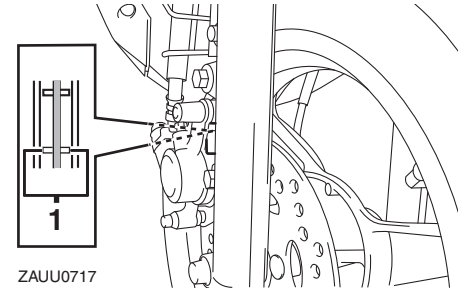

ZAUU0717

1. Slijtage-indicatorgroef remblok

Elk voorremblok is voorzien van slijtage-indicatorgroeven, zodat het remblok kan worden gecontroleerd zonder de rem te hoeven demonteren. Let op de slijtage-indicatorgroeven om de remblokslijtage te controleren. Wanneer een remblok zover is afgesleten dat de slijtage-indicatorgroeven vrijwel zijn verdwenen, vraag dan een MBK dealer de remblokken als set te vervangen.

PERIODIEK ONDERHOUD EN AFSTELLINGEN

Remschoenen achterrem

DAUU22540

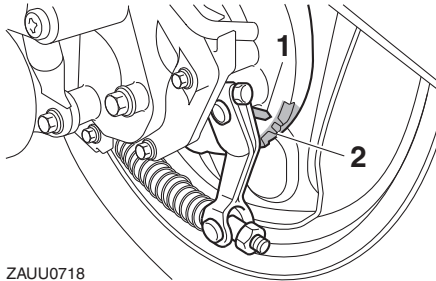

ZAUU0718

1. Slijtage-indicator remschoen
2. Slijtagelimiet remschoen

De achterrem heeft een slijtage-indicator zodat de remschoenslijtage kan worden gecontroleerd zonder de rem te hoeven demontieren. Bekrachtig de rem en let op de stand van de slijtage-indicator om de remschoenslijtage te controleren. Wanneer een remschoen zover is afgesleten dat de slijtage-indicator bij de slijtagelimiet komt, vraag dan een MBK dealer de remblokken als set te vervangen.

Controleren van remvloeistofniveau

DAUU0830

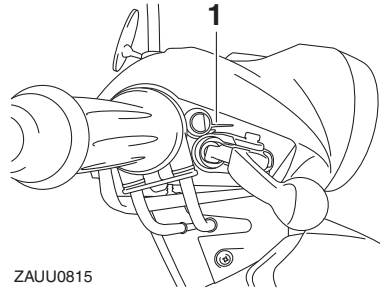

ZAUU0815

1. Merkstreef minimumniveau

Bij een tekort aan remvloeistof kan lucht het remsysteem binnendringen, waarna de remwerking mogelijk minder effectief is. Controleer alvorens te gaan rijden of de remvloeistof boven de merkstreef voor minimumniveau staat en vul indien nodig bij. Een laag remvloeistofniveau wijst mogelijk op verregaande remblokslijtage en/of lekkage in het remsysteem. Als het remvloeistofniveau laag is, controleer dan de remblokken op slijtage en het remsysteem op lekkage.

Neem de volgende voorzorgsmaatregelen in acht:

- Zorg bij het controleren van het remvloeistofniveau dat de bovenzijde van de hoofdremcilinder horizontaal is door het stuur te draaien.
- Gebruik uitsluitend de voorgeschreven kwaliteit remvloeistof, anders kunnen de rubber afdichtingen verslechteren en zo lekkage en slechte remwerking teweegbrengen.

Aanbevolen remvloeistof:
DOT3 of DOT4

- Vul bij met hetzelfde type remvloeistof. Bij vermengen van verschillende typen remvloeistof kunnen schadelijke chemische reacties optreden en kan de remwerking verslechteren.
- Pas op en zorg dat tijdens bijvullen geen water de hoofdremcilinder kan binnendringen. Water zal het kookpunt van de remvloeistof aanzienlijk verlagen zodat dampbelvorming kan optreden.
- Remvloeistof kan gelakte of kunststof onderdelen aantasten. Veeg gemorste remvloeistof steeds direct af.
- Naarmate de remblokken afslijten, zal het remvloeistofniveau geleidelijk verder dalen. Vraag echter wel een MBK

dealer om een inspectie als het remvloeistofniveau plotseling sterk is gedaald.

Remvloeistof verversen

DAU22722

Vraag een MBK dealer de remvloeistof te verversen volgens de intervalperioden voorgeschreven in het periodieke smeren onderhoudsschema. Laat bovendien de oliekeerringen van de hoofdremcilinder, de remklauwen en de remslang vervangen volgens de intervalperioden of wanneer ze lekken of zijn beschadigd.

- Vloeistofafdichtingen: Vervang elke twee jaar.
- Remslang: Vervang elke vier jaar.

Kabels controleren en smeren

DAU23096

De werking van alle bedieningskabels en de conditie van alle kabels moet voorafgaand aan elke rit worden gecontroleerd en de kabel en kabeleinden moeten indien nodig worden gesmeerd. Vraag een MBK dealer een kabel te controleren of te vervangen wanneer deze is beschadigd of niet soepel beweegt. **WAARSCHUWING! Schade aan de buitenbehuizing van kabels kan leiden tot interne roestvorming en storing veroorzaken met de beweging van kabels. Vervang beschadigde kabels zo snel mogelijk om onveilige omstandigheden te voorkomen.** [DWA10711]

Aanbevolen smeermiddel:
Geschikt kabelsmeermiddel

PERIODIEK ONDERHOUD EN AFSTELLINGEN

DAU23114

Controleren en smeren van gasgreep en gaskabel

De werking van de gasgreep hoort voorafgaand aan elke rit te worden gecontroleerd. Daarnaast moet de kabel door een MBK dealer worden gesmeerd volgens de intervalperioden vermeld in het periodieke onderhoudsschema.

De gaskabel is voorzien van een rubber afdekking. Zorg ervoor dat de afdekking stevig is aangebracht. Zelfs als de afdekking correct is aangebracht, is de kabel niet volledig beschermd tegen binnendringend water. Let er daarom op dat er geen water direct op de afdekking of kabel komt bij het wassen van de machine. Als de kabel of de afdekking vies wordt, wrijf deze dan schoon met een vochtige doek.

DAU43642

Voor- en achterremhendel smeren

De scharnierpunten van de voor- en achterremhendels moeten worden gesmeerd volgens de intervalperioden vermeld in het periodieke smeer- en onderhoudsschema.

Voorremhendel

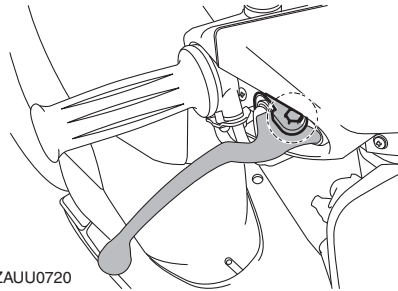

ZAUU0720

Achterremhendel

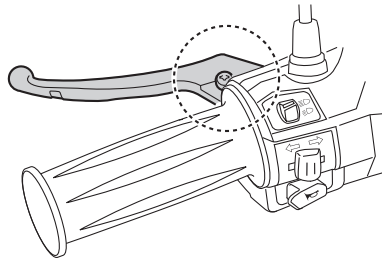

ZAUU0721

Aanbevolen smeermiddelen:

- Voorremhendel:
 - Siliconenvet
- Achterremhendel:
 - Lithiumvet

Middenbok en zijstandaard controleren en smeren

DAU23213

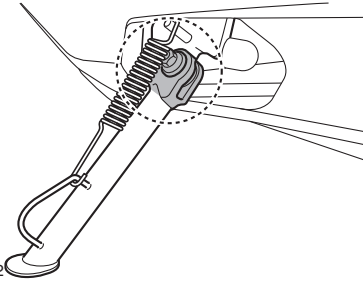

ZAUU0722

De werking van de middenbok en de zijstandaard moet voorafgaand aan elke rit worden gecontroleerd en de scharnierpunten en de metaal-op-metaal contactvlakken moeten indien nodig worden gesmeerd.

DWA10741

WAARSCHUWING

Als de middenbok of de zijstandaard niet soepel omhoog en omlaag beweegt, vraag dan een MBK dealer deze te controleren of te repareren. Een slecht functionerende middenbok of zijstandaard kan het wegdek raken en u afleiden, waardoor u de controle over de machine kunt verliezen.

Aanbevolen smeermiddel:
Lithiumvet

Voorvork controleren

DAU23272

De conditie en de werking van de voorvork moeten als volgt worden gecontroleerd volgens de intervalperioden vermeld in het periodieke smeer- en onderhoudsschema.

Om de conditie te controleren

Controleer de binnenste vorkbuizen op krassen, beschadigingen en overmatige olie lekkage.

Om de werking te controleren

1. Zet de machine op een vlakke ondergrond en houd deze rechtop. **WAARSCHUWING! Ondersteun de machine zorgvuldig om omvallen en mogelijk letsel te voorkomen.**

[DWA10751]

2. Bekrachtig de voorrem en druk het stuur een paar keer stevig naar beneden om te controleren of de voorvork soepel in- en uitveert.

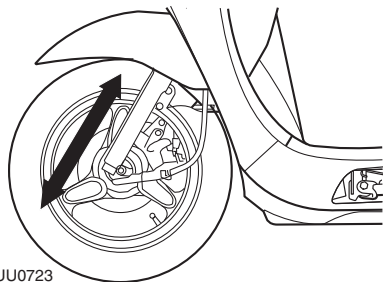

ZAUU0723

DCA10590

LET OP

Als schade wordt gevonden of de voorvork niet soepel beweegt, vraag dan een MBK dealer te repareren of te controleren.

6

Stuursysteem controleren

DAU45511

Losse of versleten balhoofdlaters kunnen gevaarlijk zijn. De werking van het stuursysteem moet als volgt worden gecontroleerd volgens de intervalperioden vermeld in het periodieke smeer- en onderhoudsschema.

1. Zet de machine op de middenbok.
WAARSCHUWING! Ondersteun de machine zorgvuldig om omvallen en mogelijk letsel te voorkomen.

[DWA10751]

2. Houd de voorvorkpoten aan het onderste uiteinde beet en probeer ze naar voren en achteren te bewegen. Als speling wordt gevoeld, vraag dan een MBK dealer het stuursysteem te inspecteren of repareren.

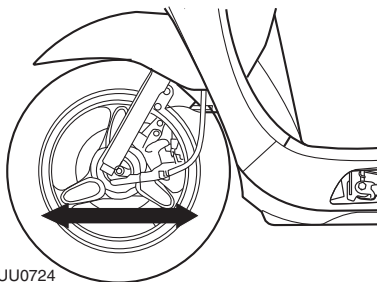

ZAUU0724

Controleren van wiellagers

DAU23291

De voor- en achterwiellagers moeten worden gecontroleerd volgens de intervalperioden voorgeschreven in het periodieke smeer- en onderhoudsschema. Als de wielnaaf speling vertoont of het wiel niet soepel draait, vraag dan een MBK dealer de wiellagers te controleren.

Accu

DAUU0922

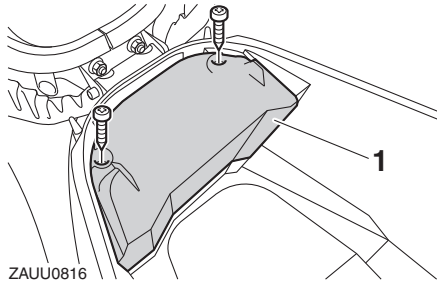

ZAUU0816

1. Accukap

Dit model is voorzien van een VRLA (Valve Regulated Lead Acid)-accu. De elektrolyt hoeft niet te worden gecontroleerd en er hoeft geen gedistilleerd water te worden bijgevuld. Het is echter wel nodig om de accukabelverbindingen te controleren en, indien nodig, vast te zetten.

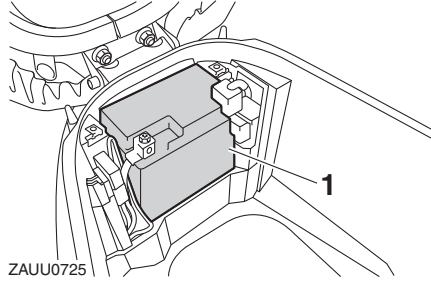

ZAUU0725

1. Accu

DWA10760

⚠ WAARSCHUWING

- **Elektrolyt is giftig en gevaarlijk omdat het zwavelzuur bevat, een stof die ernstige brandwonden veroorzaakt. Vermijd contact met de huid, ogen of kleding en bescherm uw ogen altijd bij werkzaamheden nabij accu's. Voer als volgt EERSTE HULP uit als er lichamelijk contact is geweest met elektrolyt.**
 - **UITWENDIG:** Spoel overvloedig met water.
 - **INWENDIG:** Drink grote hoeveelheden water of melk en roep direct de hulp in van een arts.
 - **OGEN:** Spoel gedurende 15 minuten met water en roep direct medische hulp in.

- Accu's produceren het explosieve waterstofgas. Houd daarom vonken, open vuur, sigaretten e.d. uit de buurt van de accu en zorg voor voldoende ventilatie bij acculaden in een afgesloten ruimte.
- **HOUD DEZE EN ALLE ACCU'S BIJTEN BEREIK VAN KINDEREN.**

DCA10620

LET OP

Probeer nooit om celafdichtingen op de accu te verwijderen, hierdoor kan permanente schade aan de accu worden toegebracht.

Om de accu op te laden

Vraag zo snel mogelijk een MBK dealer de accu te laden als deze ontladen lijkt te zijn. Vergeet niet dat de accu sneller ontladen raakt als de machine is uitgerust met optionele elektrische accessoires.

DCA16521

LET OP

Voor het opladen van een VRLA (Valve Regulated Lead Acid)-accu is een speciale acculader (met constante spanning) vereist. Bij gebruik van een conventionele acculader raakt de accu beschadigd.

PERIODIEK ONDERHOUD EN AFSTELLINGEN

Om de accu op te bergen

1. Verwijder de accu als het voertuig langer dan een maand niet wordt gebruikt, laad hem volledig bij en zet dan weg op een koele en droge plek. **LET OP: Draai voordat u de accu verwijderd de sleutel naar "OFF" en haal dan eerst de negatieve kabel en daarna de positieve kabel los.**

[DCA16302]

2. Als de accu langer dan twee maanden wordt weggeborgen, moet deze minstens eenmaal per maand worden gecontroleerd; laad de accu dan indien nodig steeds volledig bij.
3. Laad de accu volledig bij alvorens te installeren. **LET OP: Draai voordat u de accu plaatst de sleutel naar "OFF" en sluit vervolgens eerst de positieve kabel en daarna de negatieve kabel aan.** [DCA16840]
4. Controleer na installatie of de accukabels correct zijn aangesloten op de accupolen.

DCA16530

LET OP

Houd de accu steeds opgeladen. Stallen van een ontladen accu kan leiden tot permanente accuschade.

DCAU0050

LET OP

Ga niet rijden met de machine als de accu is losgekoppeld of onvoldoende is opgeladen. Dit leidt tot moeilijk starten van de motor, een kortere levensduur van de koplamp en een mogelijk slechte werking van het zwaailicht.

DAU23482

Zekering vervangen

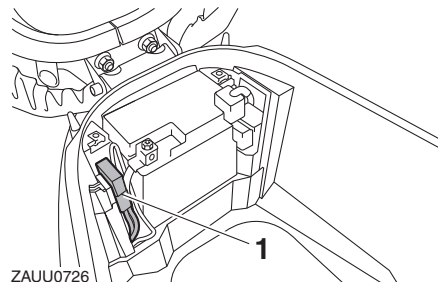

ZAUU0726

1. Zekering

De zekeringhouder bevindt zich onder het zadel. (Zie pagina 3-7.)

Vervang de zekering als volgt als deze is doorgebrand.

1. Draai de contactsleutel naar "OFF" en schakel alle elektrische circuits uit.
2. Verwijder de doorgebrande zekering en breng een nieuwe zekering met de voorgeschreven ampèrewaarde aan. **WAARSCHUWING! Gebruik geen zekeringen met een hogere ampèrage dan aanbevolen om ernstige schade aan het elektrische systeem en mogelijk brand te voorkomen.**

[DWA15131]

**Voorgeschreven zekering:
15.0 A**

PERIODIEK ONDERHOUD EN AFSTELLINGEN

3. Draai de contactsleutel naar "ON" en schakel de elektrische circuits in om te zien of de apparatuur werkt.
4. Als de zekering direct opnieuw doorbrandt, vraag dan een MBK dealer het elektrisch systeem te controleren.

Koplampgloeilamp vervangen

DAUT2134

De koplamp op dit model heeft een halogeen gloeilamp. Vervang de koplampgloeilamp als volgt als deze is doorgebrand.

DCA10650

LET OP

Pas op en zorg dat de volgende onderdelen niet worden beschadigd:

- Koplampgloeilamp

Raak het glas van de koplampgloeilamp niet aan zodat dit vetvrij blijft, anders kan de doorzichtigheid van het glas, de lichtintensiteit en de levensduur nadelig worden beïnvloed. Wrijf eventuele verontreinigingen en vingerafdrukken op het gloeilampglas weg met een doekje gedrenkt in alcohol of thinner.

- Koplamp lens

Plak geen kleurfolie of stickers op de koplamp lens.

Gebruik geen koplampgloeilamp met een hoger wattage dan is voorgeschreven.

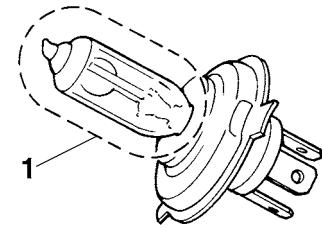

1. Raak het glas van de gloeilamp niet aan.
 1. Zet de machine op de middenbok.
 2. Verwijder het paneel A. (Zie pagina 6-8.)
 3. Maak de koplampstekker los en verwijder dan de gloeilampkap.

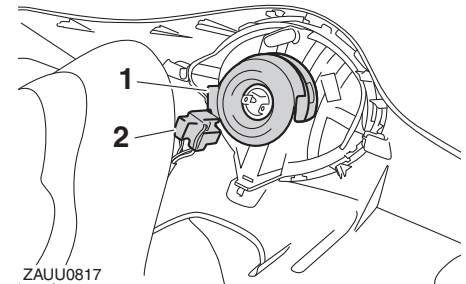

ZAUU0817

1. Koplampkap
2. Koplampgloeilampfitting
 4. Haak de gloeilamphouder los en verwijder dan de defecte gloeilamp.

PERIODIEK ONDERHOUD EN AFSTELLINGEN

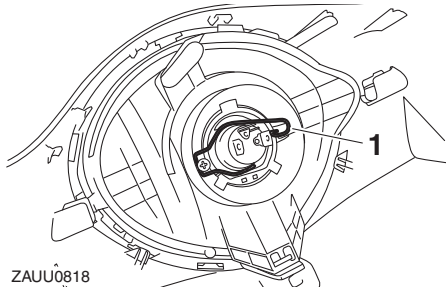

ZAUU0818

1. Gloeilamphouder

5. Breng een nieuwe koplampgloeilamp aan en zet deze dan vast met de gloeilamphouder.
6. Breng de gloeilampkap aan en sluit dan de koplampstekker aan.
7. Monteer het paneel.
8. Vraag indien nodig een MBK dealer de koplamplichtbundel af te stellen.

6

Vervangen van een gloeilamp in achterlicht/remlicht of van een gloeilamp in achterste richtingaanwijzer

DAUU1500

Vervang een gloeilamp in het achterlicht/remlicht of een gloeilamp in de achterste richtingaanwijzer als volgt als deze is doorgebrand.

Gloeilamp remlicht/achterlicht

1. Verwijder het paneel C. (Zie pagina 6-8.)
2. Verwijder de lampfitting (samen met de gloeilamp) door deze linksom te draaien.

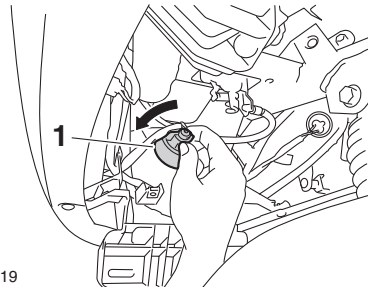

ZAUU0819

1. Gloeilampfitting remlicht/achterlicht

3. Verwijder de defecte gloeilamp door deze in te drukken en linksom te draaien.

4. Plaats een nieuwe gloeilamp in de fitting, druk deze in en draai rechtsom tot hij stuit.

DCAU0090

LET OP

Als u een gloeilamp voor het achterlicht gebruikt met een ander wattage dan wordt aanbevolen, kan de accu ontladen of kan de werking van het achterlicht negatief worden beïnvloed.

5. Breng de lampfitting aan (samen met de gloeilamp) door deze rechtsom te draaien.
6. Monteer het paneel.

Gloeilamp achterste richtingaanwijzer

1. Verwijder het paneel C. (Zie pagina 6-8.)
2. Verwijder de lampfitting (samen met de gloeilamp) door deze linksom te draaien.

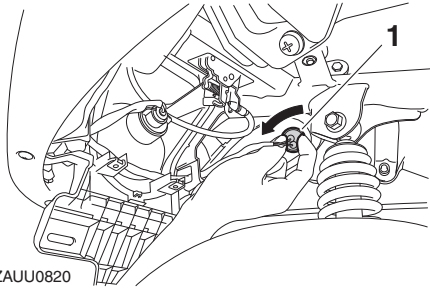

1. Fitting gloeilamp richtingaanwijzer

3. Verwijder de defecte gloeilamp door deze uit te trekken.
4. Steek een nieuwe gloeilamp in de fitting.

DCAU0080

LET OP

Als een richtingaanwijzergloeilamp van een ander wattage dan aanbevolen wordt gebruikt, kan de knipperwerking van de richtingaanwijzer verslechteren.

5. Breng de lampfitting aan (samen met de gloeilamp) door deze rechtsom te draaien.
6. Monteer het paneel.

Gloeilamp in voorste richtingaanwijzer vervangen

DAU55940

DCA10670

LET OP

Het is aan te bevelen dit werk uit te laten voeren door een MBK dealer.

1. Zet de scooter op de middenbok.
2. Verwijder het stroomlijnpaneel A. (Zie pagina 6-8.)
3. Verwijder de fitting van de gloeilamp van de richtingaanwijzer (samen met de gloeilamp) door deze linksom te draaien.

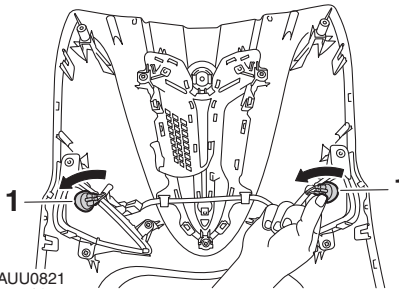

ZAUU0821

1. Fitting gloeilamp richtingaanwijzer

4. Verwijder de defecte gloeilamp door deze uit te trekken.
5. Steek een nieuwe gloeilamp in de fitting.

6. Breng de lampfitting aan (samen met de gloeilamp) door deze rechtsom te draaien.
7. Breng het stroomlijnpaneel aan.

PERIODIEK ONDERHOUD EN AFSTELLINGEN

DAU25861

Problemen oplossen

MBK scooters ondergaan een grondige inspectie voordat ze vanaf de fabriek op transport gaan, maar tijdens gebruik kunnen toch storingen optreden. Problemen in de brandstof-, compressie- of ontstekings-systemen kunnen bijvoorbeeld de oorzaak zijn van slecht starten of een afname in motorvermogen.

In het volgende storingzoekschema is een snelle en gemakkelijke werkwijze weergegeven om deze essentiële systemen zelf te kunnen controleren. Ga met uw scooter echter wel naar een MBK dealer als reparaties nodig zijn, hier zijn vakkundige monteurs aanwezig die beschikken over het benodigde gereedschap en de ervaring en vakkennis om het nodige onderhoud aan de scooter correct te verrichten.

Gebruik uitsluitend originele MBK vervangingsonderdelen. Niet-originele onderdelen lijken misschien op MBK onderdelen maar zijn toch vaak van mindere kwaliteit en hebben een kortere levensduur, zodat dan later mogelijk toch dure reparaties nodig zijn.

DWA15141

WAARSCHUWING

Rook niet tijdens het controleren van het brandstofsysteem en let erop dat er geen open vuur of vonken in de omge-

ving zijn, inclusief waakvlammen van geisers of ovens. Benzine en benzinedampen kunnen vlam vatten of exploderen, met ernstig letsel of schade aan eigendommen tot gevolg.

Storingzoekschema

1. Brandstof

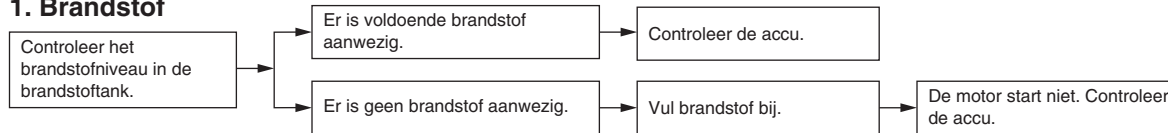

2. Accu

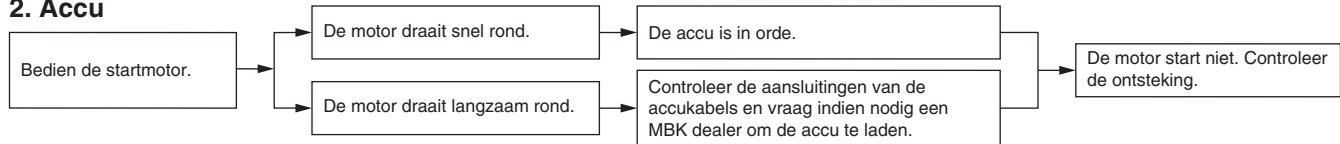

3. Ontsteking

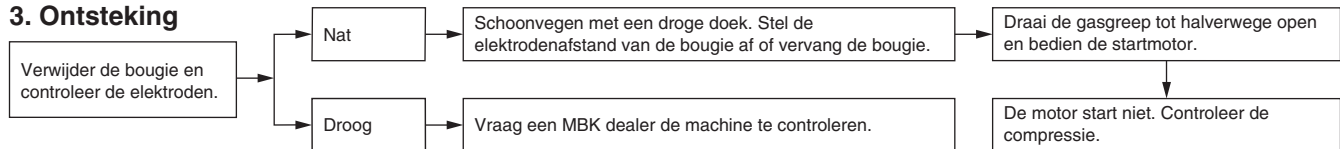

4. Compressie

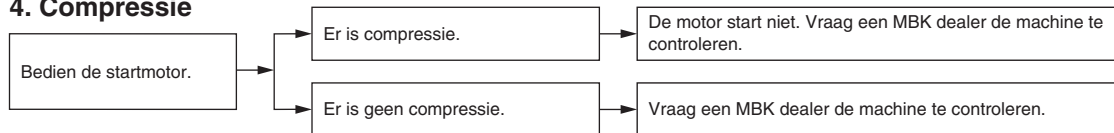

Matkleur, let op

DAU37833

DCA15192

LET OP

Sommige modellen zijn uitgerust met matkleurige onderdelen. Raadpleeg een MBK dealer voor advies over wat voor producten gebruikt moeten worden om het voertuig te reinigen. Het gebruik van een borsteltje, chemische producten of reinigingsmiddelen tijdens het reinigen van deze onderdelen kan het oppervlak bekrassen of beschadigen. Ook was moet niet worden aangebracht op een van de matkleurige onderdelen.

Verzorging

DAU26095

De open constructie van een scooter maakt de fraaie techniek beter zichtbaar, maar de machine is hierdoor ook meer kwetsbaar. Er kan roestvorming en corrosie optreden, ook al zijn hoogwaardige componenten gebruikt. Een roestige uitlaatpijp valt bij een auto niet zo op, bij een scooter is dit echter nadelig voor de algehele aanblik. Regelmatige en correcte verzorging is niet alleen vereist volgens de garantiebepalingen, maar verzekert ook een fraai uiterlijk van de scooter, verlengt de levensduur en verbetert de prestaties.

Alvorens te reinigen

1. Dek de uitlaatdemperopening af met een plastic zak nadat de motor is afgekoeld.
2. Controleer of alle doppen en afdekpluggen en alle elektrische stekkers en aansluitingen, inclusief de bougie doppen, stevig zijn bevestigd.
3. Verwijder hardnekkige vervuiling, zoals verbrande olie op het carter, met een ontvetter en een borstel, maar gebruik dergelijke producten nooit op afdichtingen, pakkingen en wielassen. Spoel vuil en ontvetter altijd af met water.

Reinigen

DCA10783

LET OP

- Vermijd het gebruik van sterke en bijtende wielreinigingsmiddelen, vooral bij spaakwielen. Als dergelijke producten toch worden gebruikt om hardnekkig vuil los te maken, laat het reinigingsmiddel dan niet langer inwerken dan is vermeld in de gebruiksinstructies. Spoel vervolgens grondig na met water, laat direct drogen en breng daarna een corrosiewerende spray aan.
- Bij verkeerd reinigen kunnen kunststof delen (zoals stroomlijnpanelen, framepanelen, kuipruiten, koplampenlenzen, lenzen van de instrumentenverlichting enz.) en de uitlaatdempers beschadigd raken. Gebruik alleen een zachte, schone doek of een spons met water om kunststof delen te reinigen. Als de kunststof delen met water niet afdoende kunnen worden gereinigd, kan een mild reinigingsmiddel met water worden gebruikt. Spoel reinigingsmiddelresten zorgvuldig af met grote hoeveelheden water, aanzien ze de kunststof delen kunnen beschadigen.

VERZORGING EN STALLING VAN DE SCOOTER

- Gebruik geen bijtende chemische reinigingsmiddelen op kunststof delen. Vermijd het gebruik van doeken of sponzen die in contact zijn geweest met bijtende of schurende reinigingsmiddelen, oplosmiddelen of thinner, brandstof (benzine), roestverwijderingsmiddelen of corrosieremmers, remvloeistof, anti-vries of elektrolyt.
- Gebruik geen hogedrukreinigers of stoomreinigers, omdat dan op de volgende plaatsen water kan doordringen en zo schade kan ontstaan: afdichtingen (van wiel- en achterbruglaggers, voorvork en remmen), elektrische componenten (kabelstekkers, messtekkers, instrumenten, schakelaars en verlichting), beluchtungs- en ontluchtungs-slangen.
- Bij scooters met een kuipruit: Gebruik geen bijtende reinigingsmiddelen of harde sponzen, deze veroorzaken dofheid en laten krasjes achter. Sommige reinigingsmiddelen voor kunststof laten eveneens krasjes achter op de kuipruit. Test het product op een klein, niet-zichtbaar gedeelte van de kuipruit om zeker te zijn dat geen sporen

achterblijven op de kuipruit. Als de kuipruit krasjes vertoont, breng dan na wassen een hoogwaardige polish voor gebruik op kunststof aan.

Na normaal gebruik

Verwijder vuil met warm water, een mild reinigingsmiddel en een zachte, schone spons en spoel dan grondig met schoon water. Gebruik een tandenborstel of flessenborstel voor moeilijk bereikbare plekken. Hardnekkig vastzittend vuil en insectenresten laten gemakkelijker los als de bewuste plek alvorens te reinigen een paar minuten met een vochtige doek wordt bedekt.

Na rijden in regen, aan de kust of op beperkte wegen

Zilte zeelucht en wegenzout waarmee wegen in de winter worden bestrooid hebben in combinatie met water een zeer corrosieve werking; handel daarom als volgt na een rit in een regenbui, nabij de kust of op beperkte wegen.

OPMERKING

In de winter gestrooid wegenzout kan nog tot in de lente aanwezig blijven.

1. Reinig de scooter met koud water en zachte zeep nadat de motor is afgekoeld. **LET OP: Gebruik geen warm water, dit versnelt de corrosieve werking van het zout.** [DCA10791]
2. Breng met een spuitbus een corrosieverend middel aan op alle metalen delen, ook op verchromde en vernikkelde componenten, om zo corrosie te voorkomen.

De kuipruit reinigen

Vermijd alkalische of zuurhoudende reinigingsmiddelen, benzine, remvloeistof of enig ander oplosmiddel. Reinig de kuipruit met een doek of spons die is bevochtigd met een mild reinigingsmiddel en was de ruit vervolgens grondig af met water. Gebruik voor extra reiniging MBK reinigingsmiddel voor kuipruiten of een ander hoogwaardig reinigingsmiddel voor kuipruiten. Sommige reinigingsmiddelen voor kunststoffen laten eveneens krasjes achter op de kuipruit. Voer voordat u dergelijk reinigingsmiddel gebruikt eerst een test uit op een gedeelte van de kuipruit dat het zicht niet beïnvloedt en dat niet opvalt.

Na reiniging

1. Droog de scooter met een zeemleren lap of een vochtabsorberende doek.

VERZORGING EN STALLING VAN DE SCOOTER

2. Gebruik een chroompolish om verchromde, aluminium en roestvrijstalen delen te doen glanzen, ook het uitlaatsysteem. (Zelfs thermische verkleuringen op roestvrijstalen uitlaatsystemen kunnen door oppoetsen worden verwijderd.)
3. Het is aan te bevelen om met een spuitbus een corrosiewerend middel aan te brengen op alle metalen delen, ook op verchromde en vernikkelde componenten, om zo corrosie te voorkomen.
4. Gebruik oliespray als universeel schoonmaakmiddel om nog achtergebleven vuil te verwijderen.
5. Werk kleine lakbeschadigingen door steenslag e.d. bij.
6. Zet alle gelakte oppervlakken in de was.
7. Laat de scooter volledig drogen alvorens te stallen of af te dekken.

DWA10942

WAARSCHUWING

Verontreiniging van de remmen of banden kan leiden tot verlies van de controle over de machine.

- **Controleer of er geen olie of was op de remmen of banden zit. Reinig de remschijven en remvoeringen indien nodig met een normale rem-**

schijfreiniger of aceton en spoel de banden schoon met lauwwater en een mild reinigingsmiddel.

- **Test voor u de scooter in gebruik neemt eerst de remwerking en het weggedrag in bochten.**

DCA10800

LET OP

- **Breng een geringe hoeveelheid oliespray en was aan en verwijder overtollige hoeveelheden.**
- **Breng oliespray of was nooit aan op rubber of kunststof delen, behandel deze met een daartoe bestemd verzorgingsmiddel.**
- **Vermijd het gebruik van schurende poetsmiddelen, deze tasten de lak aan.**

OPMERKING

- Vraag een MBK dealer om advies over de te gebruiken producten.
- Door wassen, regenachtig weer of een vochtig klimaat kan de koplamp beslagen raken. Inschakelen van de koplamp gedurende een korte periode zal helpen bij de verwijdering van het vocht.

DAU36563

Stalling

Korte termijn

Stal uw scooter steeds op een koele en droge plek en bescherm indien nodig tegen stof met een luchtdoorlatende stallinghoes. Zorg ervoor dat de motor en het uitlaatsysteem zijn afgekoeld alvorens de scooter af te dekken.

DCA10820

LET OP

- **Als de scooter wordt gestald in een slecht geventileerde ruimte of in vochtige toestand wordt afgedekt met een dekzeil, zal water en vocht kunnen binnendringen en roestvorming veroorzaken.**
- **Voorkom corrosie door de machine niet te stallen in een vochtige kelder, een stal (i.v.m. de aanwezigheid van ammoniakdamp) en in een opslagruimte voor sterke chemicaliën.**

Lange termijn

Alvorens uw scooter gedurende meerdere maanden aaneen te stallen:

1. Volg alle instructies op in de paragraaf "Verzorging" in dit hoofdstuk.

VERZORGING EN STALLING VAN DE SCOOTER

2. Vul de brandstoftank en voeg een stabilisatoradditief (indien verkrijgbaar) toe om roestvorming in de tank en achteruitgang van de brandstof te voorkomen.
3. Voer de volgende stappen uit om de cilinder, de zuigerveren etc. te beschermen tegen corrosie.
 - a. Verwijder de bougies en de bougie.
 - b. Giet een theelepel motorolie in het bougiegat.
 - c. Breng de bougies aan op de bougie en leg dan de bougie zodanig op de cilinderkop dat de elektroden aan massa liggen. (Dit voorkomt vonken tijdens de volgende stap.)
 - d. Laat de motor een paar keer rond-draaien op de startmotor. (De cilinderwand wordt zo geolied.)
 - e. Haal de bougies los van de bougie en breng dan de bougie en de bougiegat weer aan.
4. Smeer alle bedieningskabels en scharnierpunten van alle hendels en pedalen en van de zijstandaard/middenbok.
5. Controleer de bandspanning en corrigeer deze indien nodig en breng dan de scooter omhoog zodat beide wielen los van de grond zijn. Een andere mogelijkheid is de wielen elke maand iets te draaien, zodat de banden niet op één gedeelte sterker achteruitgaan.
6. Dek de uitlaatdemper af met een plastic zak om te voorkomen dat vocht kan binnendringen.
7. Verwijder de accu en laad deze volledig bij. Berg de accu op een koele en droge plek op en laad deze eens per maand bij. Berg de accu niet op een overmatig koude of warme plek op [onder 0 °C (30 °F) of boven 30 °C (90 °F)]. Zie pagina 6-25 voor meer informatie over het opbergen van de accu.

OPMERKING _____

Verricht eventueel noodzakelijke reparaties alvorens de scooter te stallen.

[DWA10951]

SPECIFICATIES

Afmetingen:

- Totale lengte:
1835 mm (72.2 in)
- Totale breedte:
685 mm (27.0 in)
- Totale hoogte:
1080 mm (42.5 in)
- Zadelhoogte:
755 mm (29.7 in)
- Wielbasis:
1250 mm (49.2 in)
- Grondspeling:
115 mm (4.53 in)
- Kleinste draaicirkel:
1800 mm (70.9 in)

Gewicht:

- Rijklaar gewicht:
98 kg (216 lb)

Motor:

- Type motor:
Luchtgekoeld, 4-takt, SOHC
- Cilinderopstelling:
1-cilinder
- Slagvolume:
114 cm³
- Boring × slag:
50.0 × 57.9 mm (1.97 × 2.28 in)
- Compressieverhouding:
9.30 : 1
- Startsysteem:
Elektrische startmotor
- Smeersysteem:
Wet sump

Motorolie:

- Type:
SAE 10W-40
- Aanbevolen kwaliteit motorolie:
Type API service SG of hoger, JASO MB norm
- Hoeveelheid motorolie:
Zonder vervanging van oliefilterpatroon:
0.90 L (0.95 US qt, 0.79 Imp.qt)

Eindoverbrengingsolie:

- Type:
SAE 10W-30 type SE motorolie
- Hoeveelheid:
0.10 L (0.11 US qt, 0.09 Imp.qt)

Luchtfilter:

- Luchtfilterelement:
Papieren element met oliecoating

Brandstof:

- Aanbevolen brandstof:
Normale loodvrije benzine (Gasohol (E10) acceptabel)
- Inhoud brandstoftank:
4.4 L (1.16 US gal, 0.97 Imp.gal)

Brandstofinjectie:

- Gasklepheus:
Het teken van identificatie:
52B1 01

Bougjie(s):

- Fabrikant/model:
NGK/CR6HSA
- Elektrodenafstand:
0.6–0.7 mm (0.024–0.028 in)

Koppeling:

- Type koppeling:
Droog, automatisch centrifugaal

Versnellingsbak:

- Primaire reductieverhouding:
1.000
- Eindoverbrenging:
Tandwiel
- Secundaire reductieverhouding:
9.400 (47/15 x 39/13)
- Type versnellingsbak:
Automatisch, V-snaar

Chassis:

- Type frame:
Backbone
- Spoorhoek:
26.50 graad
- Naspoor:
91 mm (3.6 in)

Voorband:

- Type:
Tubeless
- Maat:
90/90-12 44J
- Fabrikant/model:
MAXXIS/M6219

Achterband:

- Type:
Tubeless
- Maat:
90/90-12 54J
- Fabrikant/model:
MAXXIS/M6220

Belading:

Maximale belasting:
156 kg (345 lb)
(Totaal gewicht van bestuurder, passagier,
bagage en accessoires)

Bandenspanning (gemeten aan koude banden):

Gewichtsverdeling:
0–90 kg (0–198 lb)
Voor:
175 kPa (1.75 kgf/cm², 25 psi)
Achter:
200 kPa (2.00 kgf/cm², 29 psi)
Gewichtsverdeling:
90–156 kg (198–344 lb)
Voor:
175 kPa (1.75 kgf/cm², 25 psi)
Achter:
200 kPa (2.00 kgf/cm², 29 psi)

Voorwiel:

Type wiel:
Gietwiel
Velgmaat:
12x2.15

Achterwiel:

Type wiel:
Gietwiel
Velgmaat:
12x2.15

Voorrem:

Type:
Enkele schijfrem
Bediening:
Bediening met rechterhand

Aanbevolen remvloeistof:
DOT 3 of 4

Achterrem:

Type:
Trommelrem
Bediening:
Bediening met linkerhand

Voorwielophanging:

Type:
Telescoopvork
Veer/schokdempertype:
Schroefveer/oliedemper
Veerweg:
85.0 mm (3.35 in)

Achterwielophanging:

Type:
Unit swing
Veer/schokdempertype:
Schroefveer/oliedemper
Veerweg:
70.0 mm (2.76 in)

Elektrische installatie:

Ontstekingssysteem:
Transistorontsteking
Laadsysteem:
Wisselstroomdynamo met permanente
magneten

Accu:

Model:
YTZ6V
Voltage, capaciteit:
12 V, 5.0 Ah

Koplamp:

Type gloeilamp:
Halogeenlamp

Gloeilampen voltage, wattage × aantal:

Koplamp:
12 V, 35.0 W/35.0 W × 1
Achterlicht/remlicht unit:
12 V, 5.0 W/21.0 W × 1
Voorste richtingaanwijzer:
12 V, 10.0 W × 2
Achterste richtingaanwijzer:
12 V, 10.0 W × 2
Parkeerlicht:
12 V, 5.0 W × 1
Kentekenverlichting:
12 V, 5.0 W × 1
Instrumentenverlichting:
12 V, 1.7 W × 3
Controlelampje grootlicht:
12 V, 1.7 W × 1
Controlelampje richtingaanwijzers:
14 V, 3.0 W × 1
Waarschuwinglampje motorstoring:
14 V, 3.0 W × 1

Zekering:

Zekering:
15.0 A

GEBRUIKERSINFORMATIE

DAU48612

Identificatienummers

Noteer het voertuigidentificatienummer en de gegevens op de modelinformatiesticker in onderstaande ruimtes. Deze gegevens heeft u nodig om reserveonderdelen bij een MBK dealer te bestellen of wanneer uw voertuig is gestolen.

VOERTUIGIDENTIFICATIENUMMER:

MODELINFORMATIESTICKER:

DAU26410

Voertuigidentificatienummer

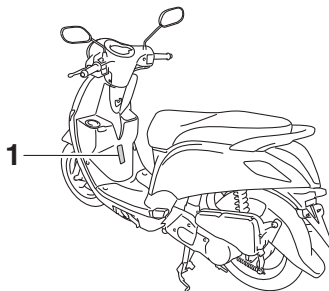

1. Voertuigidentificatienummer

Het voertuigidentificatienummer is ingeslagen op het frame.

OPMERKING

Het voertuigidentificatienummer is bedoeld voor identificatie van uw machine en kan worden gebruikt om deze in uw land aan te melden voor kentekenregistratie.

DAU26500

Modelinformatiesticker

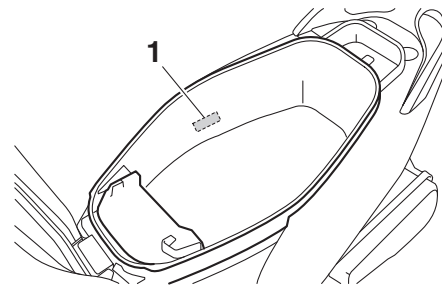

1. Modelinformatiesticker

De modelinformatiesticker is bevestigd aan de binnenzijde van het achterste opbergcompartiment. (Zie pagina 3-9.) Noteer de informatie op deze sticker in het daartoe bestemde vakje. Deze informatie is nodig om reserve-onderdelen te bestellen bij een MBK dealer.

- A**
- Aandachtspunten voor veilig rijden..... 1-5
 - Accu..... 6-25
 - Achterremhendel, afstellen van vrije slag..... 6-19
 - Afdekplaatje sleutelgat 3-2
- B**
- Bagagehaak 3-10
 - Banden 6-16
 - Bougie, controleren 6-9
 - Brandstof 3-5
 - Brandstofverbruik, tips voor een zuinig 5-3
- C**
- Claxonschakelaar 3-4
 - Contactslot/stuurslot 3-1
 - Controlelampje grootlicht..... 3-2
 - Controlelampje richtingaanwijzers 3-2
 - Controlelampjes en waarschuwingslampje 3-2
- D**
- Dimlichtschakelaar 3-4
- E**
- Eindoverbrengingsolie 6-13
- G**
- Gasgreep en gaskabel, controleren en smeren 6-22
 - Gereedschapset 6-2
 - Gloeilamp in achterlicht/remlicht of gloeilamp in achterste richtingaanwijzer, vervangen..... 6-28
 - Gloeilamp richtingaanwijzer (voor), vervangen..... 6-29
- H**
- Helmbevestiging..... 3-8
- I**
- Identificatienummers 9-1
 - Inrijperiode 5-3
- K**
- Kabels, controleren en smeren 6-21
 - Klepspelings..... 6-16
 - Koplampgloeilamp, vervangen..... 6-27
- L**
- Luchtfilter en luchtfilterelementen in v-snaarbehuizing..... 6-14
- M**
- Matkleur, let op..... 7-1
 - Middenbok en zijstandaard, controleren en smeren 6-23
 - Modelinformatiesticker 9-1
 - Motorolie en olieaanzuigzeef 6-11
- O**
- Onderhoud, uitstootcontrolesysteem 6-3
 - Opbergcompartimenten 3-9
- P**
- Parkeren..... 5-4
 - Plaats van de onderdelen 2-1
 - Problemen oplossen 6-30
- R**
- Remblokken en remschoenen controleren 6-19
 - Remhendel, achterrem..... 3-4
 - Remhendels, smeren 6-22
 - Remmen 5-2
 - Remvloeistofniveau, controleren..... 6-20
 - Remvloeistof, verversen..... 6-21
 - Richtingaanwijzerschakelaar..... 3-4
- S**
- Smering en onderhoud, periodiek..... 6-4
 - Snelheidsmeterunit 3-3
 - Sneller en langzamer rijden 5-2
 - Specificaties 8-1
 - Stalling 7-3
 - Starten van de motor 5-1
 - Startknop 3-4
 - Startspersysteem 3-10
 - Storingzoekschema 6-31
 - Stroomlijnpanelen en framepaneel, verwijderen en aanbrengen 6-8
 - Stuurschakelaars 3-3
 - Stuursysteem, controleren..... 6-24
- T**
- Tankdop..... 3-5
- U**
- Uitlaatkatalysator 3-6
- V**
- Veiligheidsinformatie..... 1-1
 - Verzorging 7-1
 - Voertuigidentificatienummer 9-1
 - Voorremhendel 3-4
 - Voorremhendel, controleren van vrije slag 6-18
 - Voorvork, controleren 6-23
 - Vrije slag van de gasgreep, afstellen.... 6-16
- W**
- Waarschuwinglampje motorstoring..... 3-3
 - Wegrijden..... 5-2
 - Wielen 6-18
 - Wiellagers controleren 6-24
- Z**
- Zadel..... 3-7

INDEX

Zekering, vervangen	6-26
Zijstandaard	3-10

Oorspronkelijke gebruiksaanwijzing

MBK Industrie

Z.I de Rouvroy 02100 Saint Quentin

Société anonyme au capital de 45 000 000 €

R.C St-Quentin B 329 035 422

MBK 

PRINTED IN THE NETHERLANDS

2013.06