



⚠ Leggere attentamente questo manuale prima di utilizzare questo veicolo.

USO E MANUTENZIONE

**EVENUEX**

**XC125**

4P9-F8199-H5

 **Leggere attentamente questo manuale prima di utilizzare questo veicolo. Questo manuale dovrebbe accompagnare il veicolo se viene venduto.**

Benvenuti nel mondo delle moto Yamaha!

Con l'acquisto del XC125, potrete avvalervi della vasta esperienza Yamaha e delle tecnologie più avanzate profuse nella progettazione e nella costruzione di prodotti di alto livello qualitativo che hanno valso a Yamaha la sua reputazione di assoluta affidabilità.

Leggete questo manuale senza fretta e da cima a fondo. Potrete godervi tutti i vantaggi che la vostra XC125 offre. Il Libretto uso e manutenzione non fornisce solo istruzioni sul funzionamento, la verifica e la manutenzione del vostro scooter, ma indica anche come salvaguardare sé stessi e gli altri evitando problemi e il rischio di lesioni.

Inoltre i numerosi consigli contenuti in questo libretto aiutano a mantenere il vostro scooter nelle migliori condizioni possibili. Se una volta letto il manuale, avete ulteriori quesiti da porre, non esitate a rivolgervi al vostro concessionario Yamaha.

Il team della Yamaha vi augura una lunga guida sicura e piacevole. Ricordate sempre di anteporre la sicurezza ad ogni altra cosa.

La Yamaha è alla continua ricerca di soluzioni avanzate da utilizzare nella progettazione e nel costante miglioramento della qualità del prodotto. In conseguenza di ciò, sebbene questo manuale contenga le informazioni più aggiornate sul prodotto, disponibili alla data della sua pubblicazione, è possibile che capitino di rilevare delle lievi difformità tra lo scooter e quanto descritto nel manuale. In caso di altre questioni in merito al presente manuale, consultare un concessionario Yamaha.



---



**Si prega di leggere questo libretto per intero e attentamente prima di utilizzare questo scooter.**

---

# **INFORMAZIONI IMPORTANTI NEL LIBRETTO USO E MANUTENZIONE**

HAU10133

Le informazioni particolarmente importanti sono evidenziate dai seguenti richiami:

|                                                                                                    |                                                                                                                                                                                                                                        |
|----------------------------------------------------------------------------------------------------|----------------------------------------------------------------------------------------------------------------------------------------------------------------------------------------------------------------------------------------|
|                    | <p><b>Questo è il simbolo di pericolo. Viene utilizzato per richiamare l'attenzione sui rischi potenziali di infortuni. Osservare tutti i messaggi di sicurezza che seguono questo simbolo per evitare infortuni o il decesso.</b></p> |
|  <b>AVVERTENZA</b> | <p><b>Un'AVVERTENZA indica una situazione pericolosa che, se non evitata, potrebbe provocare il decesso o infortuni gravi.</b></p>                                                                                                     |
| <b>ATTENZIONE</b>                                                                                  | <p><b>Un richiamo di ATTENZIONE indica speciali precauzioni da prendersi per evitare di danneggiare il veicolo o altre cose.</b></p>                                                                                                   |
| <b>NOTA</b>                                                                                        | <p>Una NOTA contiene informazioni importanti che facilitano o che rendono più chiare le procedure.</p>                                                                                                                                 |

\*Il prodotto e le specifiche sono soggetti a modifiche senza preavviso.

# **INFORMAZIONI IMPORTANTI NEL LIBRETTO USO E MANUTENZIONE**

HAUT1390

**XC125**  
**USO E MANUTENZIONE**  
**©2011 della Yamaha Motor Taiwan Co., Ltd.**  
**1a edizione, Ottobre 2011**  
**Tutti i diritti sono riservati.**  
**È vietata espressamente la ristampa o l'uso**  
**non autorizzato**  
**senza il permesso scritto della**  
**Yamaha Motor Taiwan Co., Ltd.**  
**Stampato in Taiwan.**

# INDICE

---

## **INFORMAZIONI DI SICUREZZA ..... 1-1**

Ulteriori consigli per una guida  
sicura ..... 1-5

## **DESCRIZIONE ..... 2-1**

Vista da sinistra ..... 2-1  
Vista da destra ..... 2-2  
Comandi e strumentazione ..... 2-3

## **FUNZIONI DEGLI STRUMENTI E DEI**

### **COMANDI ..... 3-1**

Blocchetto accensione/  
bloccasterzo ..... 3-1  
Copriserratura ..... 3-2  
Spie di segnalazione e di  
avvertimento ..... 3-2  
Tachimetro ..... 3-3  
Display multifunzione ..... 3-3  
Interruttori manubrio ..... 3-5  
Leva freno anteriore ..... 3-6  
Leva del freno posteriore ..... 3-6  
Tappo serbatoio carburante ..... 3-7  
Carburante ..... 3-7  
Convertitori catalitici ..... 3-9  
Pedale di avviamento ..... 3-9  
Sella ..... 3-10  
Vani portaoggetti ..... 3-10  
Cavalletto laterale ..... 3-11  
Sistema d'interruzione circuito  
accensione ..... 3-12

## **PER LA VOSTRA SICUREZZA - CON- TROLLI PRIMA DELL'UTILIZZO ..... 4-1**

## **UTILIZZO E PUNTI IMPORTANTI RELA- TIVI ALLA GUIDA ..... 5-1**

Accensione del motore ..... 5-1  
Avvio del mezzo ..... 5-2  
Accelerazione e decelerazione ..... 5-2  
Frenatura ..... 5-2  
Consigli per ridurre il consumo del  
carburante ..... 5-3  
Rodaggio ..... 5-3  
Parcheggio ..... 5-4

## **MANUTENZIONE E REGOLAZIONI PE- RIODICHE ..... 6-1**

Kit attrezzi ..... 6-2  
Tabella di manutenzione periodica  
per il sistema di controllo  
emissioni ..... 6-3  
Tabella manutenzione generale e  
lubrificazione ..... 6-4  
Rimozione ed installazione dei  
pannelli ..... 6-7  
Controllo della candela ..... 6-8  
Olio motore e filtrino olio ..... 6-10  
Olio trasmissione finale ..... 6-12  
Elementi filtranti del filtro aria e del  
carter cinghia trapezoidale ..... 6-13  
Controllo del gioco della manopola  
acceleratore ..... 6-15

Gioco valvole ..... 6-15  
Pneumatici ..... 6-16  
Ruote in lega ..... 6-17  
Controllo del gioco della leva  
freno ..... 6-18  
Regolazione gioco della leva freno  
posteriore ..... 6-18  
Controllo delle pastiglie del freno ante-  
riore e delle ganasce del freno poste-  
riore ..... 6-19  
Controllo del livello liquido freni ..... 6-19  
Sostituzione del liquido freni ..... 6-20  
Controllo e lubrificazione dei cavi... 6-21  
Controllo e lubrificazione della manopola  
e del cavo acceleratore ..... 6-21  
Lubrificazione delle leve freno anteriore  
e posteriore ..... 6-21  
Controllo e lubrificazione del cavalletto  
centrale e del cavalletto laterale . 6-22  
Controllo della forcella ..... 6-23  
Controllo dello sterzo ..... 6-23  
Controllo dei cuscinetti ruote ..... 6-24  
Batteria ..... 6-24  
Sostituzione dei fusibili ..... 6-26  
Sostituzione della lampada faro ..... 6-27  
Sostituzione di una lampada indicatore  
di direzione anteriore ..... 6-28  
Sostituzione della lampada fanalino po-  
steriore/stop oppure di una lampada  
indicatore di direzione  
posteriore ..... 6-28

|                                                                  |      |
|------------------------------------------------------------------|------|
| Sostituzione di una lampada luce di<br>posizione anteriore ..... | 6-29 |
| Ricerca ed eliminazione guasti .....                             | 6-30 |
| Tabella di ricerca ed eliminazione<br>guasti .....               | 6-31 |

## **PULIZIA E RIMESSAGGIO DELLO SCOTER..... 7-1**

|                                                  |     |
|--------------------------------------------------|-----|
| Verniciatura opaca, prestare<br>attenzione ..... | 7-1 |
| Pulizia.....                                     | 7-1 |
| Rimessaggio .....                                | 7-4 |

## **CARATTERISTICHE TECNICHE ..... 8-1**

### **INFORMAZIONI PER I**

|                                |            |
|--------------------------------|------------|
| <b>CONSUMATORI</b> .....       | <b>9-1</b> |
| Numeri d'identificazione ..... | 9-1        |

# INFORMAZIONI DI SICUREZZA

HAU10269

## **Siate un proprietario responsabile**

Come proprietari del veicolo, siete responsabili del funzionamento in sicurezza e corretto del vostro scooter.

Gli scooter sono veicoli con due ruote in linea.

Il loro utilizzo e funzionamento in sicurezza dipendono dall'uso di tecniche di guida corrette e dall'esperienza del conducente. Ogni conducente deve essere a conoscenza dei seguenti requisiti prima di utilizzare questo scooter.

Il conducente deve:

- Ricevere informazioni complete da una fonte competente su tutti gli aspetti del funzionamento dello scooter.
- Rispettare le avvertenze e le istruzioni di manutenzione in questo Libretto uso e manutenzione.
- Ricevere un addestramento qualificato nelle tecniche di guida corrette ed in sicurezza.
- Richiedere assistenza tecnica professionale secondo quanto indicato in questo Libretto uso e manutenzione e/o reso necessario dalle condizioni meccaniche.

## **Guida in sicurezza**

Eseguire i controlli prima dell'utilizzo ogni volta che si usa il veicolo per essere certi che sia in grado di funzionare in sicurezza. La mancata esecuzione di un'ispezione o manutenzione corretta del veicolo aumenta la possibilità di incidenti o di danneggiamenti del mezzo. Vedere pagina 4-2 per l'elenco dei controlli prima dell'utilizzo.

- Questo scooter è stato progettato per trasportare il pilota ed un passeggero.
- La causa prevalente di incidenti tra automobili e scooter è che gli automobilisti non vedono o identificano gli scooter nel traffico. Molti incidenti sono stati provocati da automobilisti che non avevano visto lo scooter. Quindi rendersi ben visibili sembra aver un ottimo effetto riducente dell'eventualità di questo tipo di incidenti.

## **Pertanto:**

- Indossare un giubbotto con colori brillanti.
- Stare molto attenti nell'avvicinamento e nell'attraversamento degli incroci, luogo più frequente di incidenti per gli scooter.
- Viaggiare dove gli altri utenti della

strada possano vedervi. Evitare di viaggiare nella zona d'ombra di un altro veicolo.

- Molti incidenti coinvolgono piloti inesperti. In effetti, molti dei piloti coinvolti in incidenti non possiedono nemmeno una patente di guida valida.
  - Accertarsi di essere qualificati, e prestare il proprio scooter soltanto a piloti esperti.
  - Essere consci delle proprie capacità e dei propri limiti. Restando nei propri limiti, ci si aiuta ad evitare incidenti.
  - Consigliamo di far pratica con lo scooter in zone dove non c'è traffico, fino a quando non si avrà preso completa confidenza con lo scooter e tutti i suoi comandi.
- Molti incidenti vengono provocati da errori di manovra dei piloti degli scooter. Un errore tipico è allargarsi in curva a causa dell'eccessiva velocità o dell'inclinazione insufficiente rispetto alla velocità di marcia.
  - Rispettare sempre i limiti di velocità e non viaggiare mai più veloci di quanto lo consentano le condizioni della strada e del traffico.
  - Segnalare sempre i cambi di direzione e di corsia. Accertarsi che gli





altri utenti della strada vi vedano.

- La posizione del pilota e del passeggero è importante per il controllo del mezzo.
  - Durante la marcia, per mantenere il controllo dello scooter il pilota deve tenere entrambe le mani sul manubrio ed entrambi i piedi sui poggiatesta.
  - Il passeggero deve tenersi sempre con entrambe le mani al pilota, alla cinghia sella o alla maniglia, se presente, e tenere entrambi i piedi sui poggiatesta passeggero. Non trasportare mai un passeggero se non è in grado di posizionare fermamente entrambi i piedi sui poggiatesta passeggero.
- Non guidare mai sotto l'influsso di alcool o droghe.
- Questo scooter è progettato esclusivamente per l'utilizzo su strada. Non è adatto per l'utilizzo fuori strada.

## Accessori di sicurezza

La maggior parte dei decessi negli incidenti di scooter è dovuta a lesioni alla testa. L'uso di un casco è il fattore più importante nella prevenzione o nella riduzione di lesioni alla testa.

- Utilizzare sempre un casco omologato.
- Portare una visiera o occhiali. Il vento sugli occhi non protetti potrebbe causare una riduzione della visibilità e ritardare la percezione di un pericolo.
- L'utilizzo di un giubbotto, scarpe robuste, pantaloni, guanti ecc. è molto utile a prevenire o ridurre abrasioni o lacerazioni.
- Non indossare mai abiti svolazzanti, potrebbero infilarsi nelle leve di comando o nelle ruote e provocare lesioni o incidenti.
- Indossare sempre un vestiario protettivo che copra le gambe, le caviglie ed i piedi. Il motore o l'impianto di scarico si scaldano molto durante o dopo il funzionamento e possono provocare scottature.
- Anche il passeggero deve rispettare le precauzioni di cui sopra.

## Evitare l'avvelenamento da monossido di carbonio

Tutti i gas di scarico dei motori contengono monossido di carbonio, un gas letale. L'inspirazione di monossido di carbonio può provocare mal di testa, capogiri, sonnolenza, nausea, confusione, ed eventualmente

il decesso.

Il monossido di carbonio è un gas incolore, inodore, insapore che può essere presente anche se non si vedono i gas di scarico del motore o non se ne sente l'odore. Livelli mortali di monossido di carbonio possono accumularsi rapidamente e possono sopraffare rapidamente e impedire di salvarsi. Inoltre, livelli mortali di monossido di carbonio possono persistere per ore o giorni in ambienti chiusi o scarsamente ventilati. Se si percepiscono sintomi di avvelenamento da monossido di carbonio, lasciare immediatamente l'ambiente, andare all'aria fresca e RICHIEDERE L'INTERVENTO DI UN MEDICO.

- Non far funzionare il motore al chiuso. Anche se si cerca di dissipare i gas di scarico del motore con ventilatori o aprendo finestre e porte, il monossido di carbonio può raggiungere rapidamente livelli pericolosi.
- Non fare funzionare il motore in ambienti con scarsa ventilazione o parzialmente chiusi, come capannoni, garage o tettoie per auto.
- Non fare funzionare il motore all'aperto dove i gas di scarico del motore possono penetrare negli edifici circostanti attraverso aperture quali fine-

# INFORMAZIONI DI SICUREZZA

stre e porte.

## Carico

L'aggiunta di accessori o di carichi allo scooter può influire negativamente sulla stabilità e l'uso, se cambia la distribuzione dei pesi dello scooter. Per evitare possibili incidenti, l'aggiunta di carichi o accessori allo scooter va effettuata con estrema cautela. Prestare la massima attenzione guidando uno scooter a cui siano stati aggiunti carichi o accessori. Di seguito, insieme alle informazioni sugli accessori, vengono elencate alcune indicazioni generali da rispettare nel caso in cui si trasporti del carico sullo scooter:

**Il peso totale del pilota, del passeggero, degli accessori e del carico non deve superare il limite massimo di carico. L'utilizzo di un veicolo sovraccarico può provocare incidenti.**

**Carico massimo:**  
157 kg (346 lb)

Caricando il mezzo entro questi limiti, tenere presente quanto segue:

- Tenere il peso del carico e degli accessori il più basso ed il più vicino possibile allo scooter. Fissare con cura gli oggetti più pesanti il più vi-

cino possibile al centro del veicolo e accertarsi di distribuire uniformemente il peso sui due lati dello scooter per ridurre al minimo lo sbilanciamento o l'instabilità.

- I carichi mobili possono provocare improvvisi sbilanciamenti. Accertarsi che gli accessori ed il carico siano ben fissati allo scooter, prima di avviarlo. Controllare frequentemente i supporti degli accessori ed i dispositivi di fissaggio dei carichi.
- Regolare correttamente la sospensione in funzione del carico (solo modelli con sospensioni regolabili), e controllare le condizioni e la pressione dei pneumatici.
- Non attaccare al manubrio, alla forcella o al parafango anteriore oggetti grandi o pesanti. Oggetti del genere possono provocare instabilità o ridurre la risposta dello sterzo.
- **Questo veicolo non è progettato per trainare un carrello o per essere collegato ad un sidecar.**

## Accessori originali Yamaha

La scelta degli accessori per il vostro veicolo è una decisione importante. Gli accessori originali Yamaha, disponibili solo

presso i concessionari Yamaha, sono stati progettati, testati ed approvati da Yamaha per l'utilizzo sul vostro veicolo.

Molte aziende che non hanno nessun rapporto commerciale con Yamaha producono parti ed accessori oppure offrono altre modifiche per i veicoli Yamaha. Yamaha non è in grado di testare i prodotti realizzati da queste aziende aftermarket. Pertanto Yamaha non può approvare o consigliare l'uso di accessori non venduti da Yamaha o di modifiche non consigliate specificamente da Yamaha, anche se venduti ed installati da un concessionario Yamaha.

## Parti, accessori e modifiche aftermarket

Mentre si possono trovare prodotti aftermarket simili nel design e nella qualità agli accessori originali Yamaha, ci sono alcuni accessori o modifiche aftermarket inadatti in quanto potrebbero comportare rischi potenziali per la vostra sicurezza personale e quella degli altri. L'installazione di prodotti aftermarket o l'introduzione di altre modifiche al veicolo che ne cambino il design o le caratteristiche di funzionamento possono esporre voi stessi ed altri al rischio di infortuni gravi o di morte. Sarete pertanto direttamente responsabili degli infortuni originatisi in relazione a cambiamenti apportati al veicolo.



Per il montaggio di accessori, tenere ben presenti le seguenti istruzioni in aggiunta a quelle descritte al capitolo “Carico”.

- Non installare mai accessori o trasportare carichi che compromettano le prestazioni dello scooter. Prima di utilizzare gli accessori, controllateli accuratamente per accertarsi che essi non riducano in nessuna maniera la distanza libera da terra e la distanza minima da terra nella marcia in curva, non limitino la corsa delle sospensioni, dello sterzo o il funzionamento dei comandi, oppure oscurino le luci o i catarifrangenti.
- Gli accessori montati sul manubrio oppure nella zona della forcella possono creare instabilità dovuta alla distribuzione non uniforme dei pesi o a modifiche dell'aerodinamica. Montando accessori sul manubrio oppure nella zona della forcella, tener conto che devono essere il più leggeri possibile ed essere comunque ridotti al minimo.
- Accessori ingombranti o grandi possono compromettere seriamente la stabilità dello scooter a causa degli effetti aerodinamici. Il vento potrebbe sollevare lo scooter, oppure lo scooter potrebbe

divenire instabile sotto l'azione di venti trasversali. Questo genere di accessori può provocare instabilità anche quando si viene sorpassati o nel sorpasso di veicoli di grandi dimensioni.

- Determinati accessori possono spostare il pilota dalla propria posizione normale di guida. Una posizione impropria limita la libertà di movimento del pilota e può compromettere la capacità di controllo del mezzo; pertanto, accessori del genere sono sconsigliati.
- L'aggiunta di accessori elettrici va effettuata con cautela. Se gli accessori elettrici superano la capacità dell'impianto elettrico dello scooter, si potrebbe verificare un guasto elettrico, che potrebbe causare una pericolosa perdita dell'illuminazione o della potenza del motore.

### **Pneumatici e cerchi aftermarket**

I pneumatici ed i cerchi forniti con lo scooter sono stati progettati per essere all'altezza delle prestazioni del veicolo e per fornire la migliore combinazione di manovrabilità, potenza frenante e comfort. Pneumatici e cerchi diversi da quelli forniti, o con dimensioni e combinazioni diverse,

possono essere inappropriati. Vedere pagina 6-16 per le specifiche dei pneumatici e maggiori informazioni sul cambio dei pneumatici.

### **Trasporto dello scooter**

Prima di trasportare lo scooter su un altro veicolo, attenersi alle seguenti istruzioni.

- Rimuovere dallo scooter tutti gli oggetti non ancorati.
- Orientare la ruota anteriore in posizione di marcia in linea retta sul rimorchio o sul pianale dell'autocarro e bloccarla opportunamente per impedirne lo spostamento.
- Fissare lo scooter con apposite funi o cinghie di ancoraggio in corrispondenza di componenti solidi dello scooter stesso, quali ad esempio il telaio o il triplo morsetto superiore della forcella anteriore (e non ad esempio alle manopole del manubrio, agli indicatori di direzione o ad altri componenti che potrebbero rompersi). Scegliere attentamente la posizione di fissaggio delle cinghie per evitare che queste ultime sfreghino contro le parti verniciate durante il trasporto.
- La sospensione, se possibile, deve essere parzialmente compressa, il modo che lo scooter non sobbalzi ec-

cessivamente durante il trasporto.

1

HAU10373

## Ulteriori consigli per una guida sicura

- Ricordarsi di segnalare chiaramente l'intenzione di svoltare.

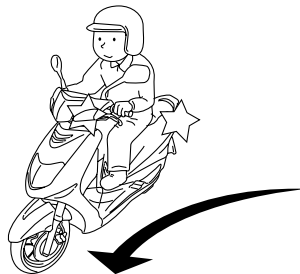

ZAUM00\*\*

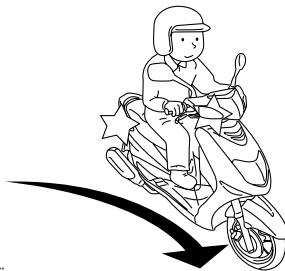

ZAUM00\*\*

- Può risultare estremamente difficile frenare su fondi stradali bagnati. Evitare frenate brusche, in quanto lo scooter potrebbe slittare. Frenare lentamente quando ci si arresta su una superficie bagnata.

- Rallentare in prossimità di un angolo o di una curva. Accelerare dolcemente all'uscita di una curva.
- Porre attenzione nel superare le auto in sosta. Un guidatore potrebbe non vedervi ed aprire una portiera intralciando il percorso.
- Quando sono bagnati, i passaggi a livello, le rotaie dei tram, le lamiere metalliche in prossimità di cantieri di costruzioni stradali ed i coperchi dei tombini diventano estremamente sdruciolevoli. Rallentare e procedere con estrema cautela in prossimità di questi siti. Mantenere lo scooter diritto altrimenti potrebbe scivolare via da sotto chi guida.
- Le pastiglie freni potrebbero bagnarsi nel lavare lo scooter. Dopo aver lavato lo scooter, controllare il funzionamento dei freni prima di mettersi in marcia.
- Indossare sempre un casco, dei guanti, pantaloni (stretti ai polpacci ed alle caviglie in modo che non svolazzino) ed indossare una giacca dai colori brillanti.
- Non trasportare troppo bagaglio sullo scooter. Quando è sovraccarico, lo scooter è instabile. Usare un legaccio robusto per fissare il bagaglio al



portapacchi (se previsto). Eventuali carichi non assicurati compromettono la stabilità dello scooter e potrebbero distrarre l'attenzione del pilota dalla strada. (Vedere pagina 1-1.)

## Vista da sinistra

2

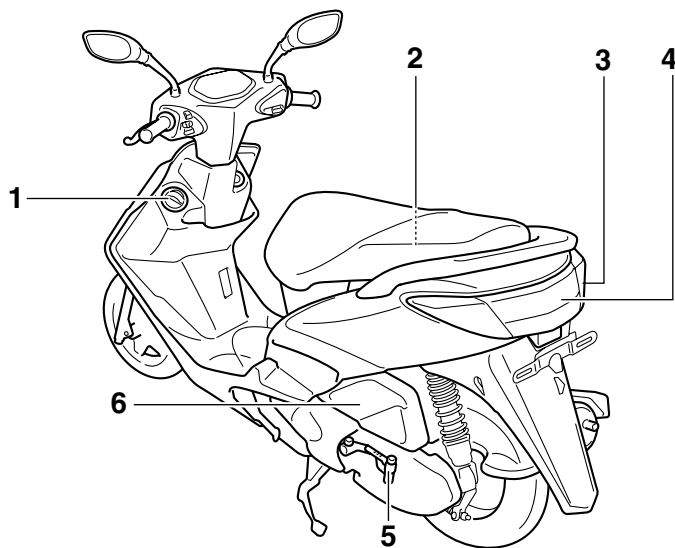

1. Tappo serbatoio carburante (pagina 3-7)
2. Vano portaoggetti posteriore (pagina 3-10)
3. Indicatore di direzione posteriore (pagina 6-28)
4. Fanalino posteriore/ stop (pagina 6-28)
5. Pedale di avviamento (pagina 3-9)
6. Filtro aria (pagina 6-13)

## Vista da destra

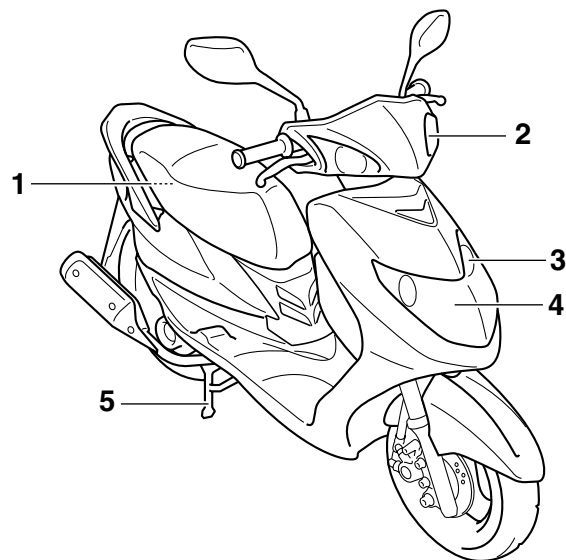

1. Batteria (pagina 6-24)
2. Indicatore di direzione anteriore (pagina 6-28)
3. Lampada luce di posizione anteriore (pagina 6-29)
4. Faro (pagina 6-27)
5. Cavalletto centrale (pagina 6-22)

## Comandi e strumentazione

2

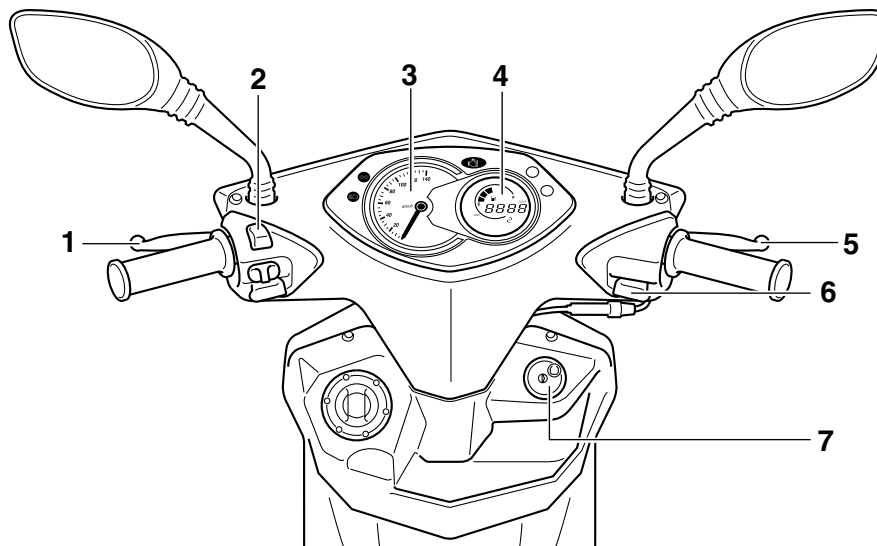

1. Leva freno posteriore (pagina 3-6)
2. Interruttori sul lato sinistro del manubrio (pagina 3-5)
3. Tachimetro (pagina 3-3)
4. Display multifunzione (pagina 3-3)
5. Leva freno anteriore (pagina 3-6)
6. Interruttore impugnatura destra (pagina 3-5)
7. Blocchetto accensione/bloccasterzo (pagina 3-1)



## Blocchetto accensione/bloccasterzo

HAU45440

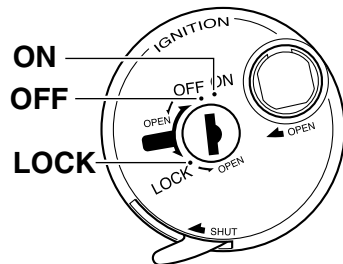

ZALUM00\*

Il blocchetto accensione/bloccasterzo comanda i sistemi d'accensione e di illuminazione e viene utilizzato per bloccare lo sterzo. Appresso sono descritte le varie posizioni.

### NOTA

Il blocchetto accensione / bloccasterzo è equipaggiato con un copriserratura. (Vedere pagina 3-2.)

HAUT1971

### ON

Tutti i circuiti elettrici vengono alimentati; l'illuminazione pannello strumenti, la luce fanalino posteriore e le luci di posizione anteriori si accendono, ed è possibile avviare il motore. La chiave di accensione

non può essere sfilata.

### NOTA

Il faro si accende automaticamente all'avvio del motore e resta acceso fino a quando la chiave non viene girata su "OFF" o fino a quando il cavalletto laterale viene abbassato.

HAU10661

### OFF (chiuso)

Tutti gli impianti elettrici sono inattivi. È possibile sfilare la chiave.

HWA10061



**Non girare la chiave sulla posizione "OFF" o "LOCK" mentre il veicolo è in movimento. Altrimenti i circuiti elettrici verranno disattivati, con il rischio di perdere il controllo del mezzo o di causare incidenti.**

HAU10683

### LOCK (bloccasterzo)

Lo sterzo è bloccato e tutti gli impianti elettrici sono inattivi. È possibile sfilare la chiave.

## Per bloccare lo sterzo

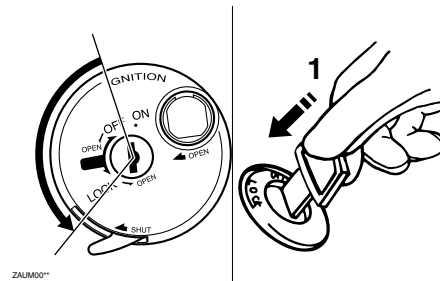

ZALUM00\*

1. Premere.

1. Girare il manubrio completamente a sinistra.
2. In posizione di "OFF", premere la chiave e, tenendola premuta, girarla su "LOCK".
3. Sfilare la chiave.

# FUNZIONI DEGLI STRUMENTI E DEI COMANDI

Per sbloccare lo sterzo

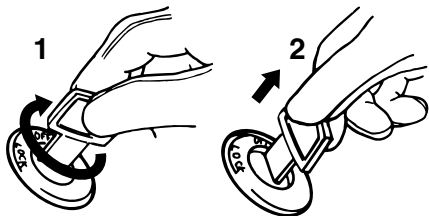

1. Svoltare.
2. Rilasciare.

Inserire la chiave e, tenendola premuta, girarla su "OFF".

## Copriserratura

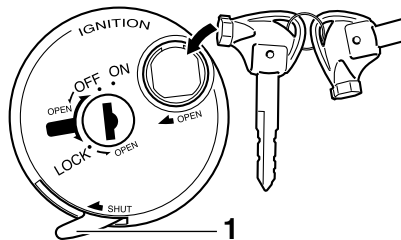

1. Copriserratura

### Per aprire il copriserratura

Inserire la testa della chiave nell'alloggiamento del copriserratura come illustrato nella figura, e poi girare la chiave verso destra per aprire il copriserratura.



### Per chiudere il copriserratura

Premere verso l'interno la leva del copriserratura ed il copriserratura si chiuderà.

HAUT2111

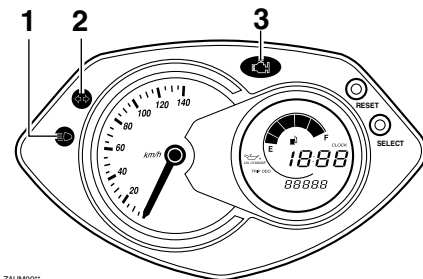
## Spie di segnalazione e spia d'avvertimento



1. Spia luce abbagliante “”
2. Spia indicatore di direzione “”
3. Spia guasto motore “”

### Spia indicatore di direzione “”

Questa spia di segnalazione lampeggia ogni qualvolta l'interruttore degli indicatori di direzione viene spostato a sinistra o destra.

### Spia luce abbagliante “”

Questa spia di segnalazione si accende quando il faro è sulla posizione abbagliante.

### Spia guasto motore “”

Questa spia lampeggia o resta accesa fissa se uno dei circuiti elettrici di monitoraggio del motore non sta funzionando

HAU11006

HAU11020

HAU11080

HAUT1934

# FUNZIONI DEGLI STRUMENTI E DEI COMANDI

correttamente. Se questo accade, far controllare il dispositivo di autodiagnosi da un concessionario Yamaha.

Si può controllare il circuito elettrico della spia girando la chiave su "ON". La spia dovrebbe accendersi per pochi secondi e poi spegnersi.

Se la spia non si accende all'inizio girando la chiave su "ON", o se la spia resta accesa, fare controllare il circuito elettrico da un concessionario Yamaha.

## Tachimetro

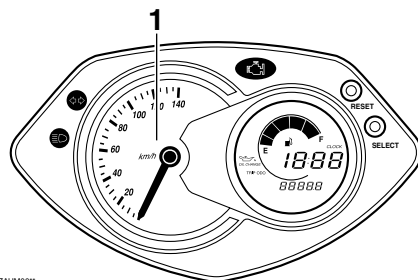

ZALUM00\*

### 1. Tachimetro

Il tachimetro indica la velocità di marcia. Quando la chiave viene portata su "ON", la lancetta del tachimetro percorre per una volta l'intera gamma di velocità e poi ritorna a zero per provare il circuito elettrico.

## Display multifunzione

HAUT1957

HWA14431

### ! AVVERTENZA

**Ricordarsi di arrestare il veicolo prima di eseguire qualsiasi modifica delle impostazioni del display multifunzione. Il cambiamento delle impostazioni durante la marcia può distrarre il pilota ed aumentare il rischio di un incidente.**

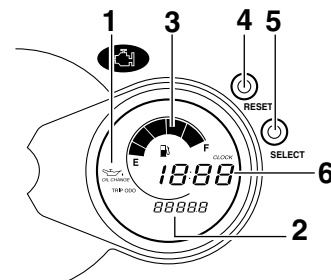

1. Indicatore cambio olio
2. Contachilometri totalizzatore
3. Indicatore livello carburante
4. Interruttore "RESET"
5. Interruttore "SELECT"
6. Orologio

Il display multifunzione è equipaggiato con i seguenti strumenti:

- un totalizzatore contachilometri
- un contachilometri parziale (che indi-

# FUNZIONI DEGLI STRUMENTI E DEI COMANDI

3

ca la distanza percorsa dopo l'ultimo azzeramento)

- un contachilometri parziale cambio olio (che indica la distanza percorsa dopo l'ultimo cambio olio motore)
- una spia cambio olio (che lampeggia quando occorre cambiare l'olio motore)
- un orologio digitale
- un indicatore livello carburante

## NOTA

- Girando la chiave su "ON", tutti i segmenti sul display si accendono per pochi secondi. Durante questo periodo, il display multifunzione esegue un'autodiagnosi.
- Ricordarsi di girare la chiave su "ON" prima di utilizzare i tasti "SELECT" e "RESET".

## Modalità totalizzatore contachilometri, contachilometri parziale e contachilometri parziale cambio olio

Premendo il tasto "SELECT", sul display si alternano le modalità totalizzatore contachilometri "ODO", contachilometri parziale "TRIP" e contachilometri parziale cambio olio "OIL CHANGE TRIP" nel seguente ordine:

ODO → TRIP → OIL CHANGE TRIP → ODO

## Totalizzatore contachilometri

### NOTA

Se il totalizzatore contachilometri indica "--", far controllare il display multifunzione da un concessionario Yamaha, in quanto potrebbe essere guasto.

## Contachilometri parziale

Per azzerare il contachilometri parziale, selezionarlo premendo il tasto "SELECT" fino a quando non viene visualizzato "TRIP", e poi premere il tasto "RESET" per almeno 1 secondo.

### NOTA

Se il contachilometri parziale indica "-----", fare controllare il display multifunzione da un concessionario Yamaha, in quanto potrebbe essere guasto.

## Contachilometri parziale cambio olio

Per azzerare il contachilometri parziale cambio olio, selezionarlo premendo il tasto "SELECT", fino a quando non viene visualizzato "OIL CHANGE TRIP", e poi premere il tasto "RESET" per almeno 3 secondi.

Premere nuovamente il tasto "SELECT" per avviare il contachilometri parziale cambio olio; il display passerà alla modalità ODO.

## Indicatore cambio olio

Questo indicatore lampeggia dopo i primi 1000 km (600 mi), e successivamente ogni 3000 km (1800 mi) per indicare la necessità di cambiare l'olio motore.

Dopo aver cambiato l'olio motore, azzerare il contachilometri parziale cambio olio.

Se si cambia l'olio motore prima che l'indicatore cambio olio lampeggi (ossia prima di raggiungere l'intervallo di cambio olio periodico), dopo il cambio dell'olio bisogna azzerare il contachilometri parziale cambio olio, se si vuole che indichi al momento giusto il prossimo cambio periodico dell'olio.

### NOTA

- Se il contachilometri parziale cambio olio viene azzerato prima dei primi 1000 km (600 mi), l'intervallo di cambio periodico olio successivo sarà ogni 3000 km (1800 mi).
- Se il contachilometri parziale cambio olio indica "-----", fare controllare il display multifunzione da un conces-

sionario Yamaha, in quanto potrebbe essere guasto.

## Orologio digitale

### Per regolare l'orologio digitale:

1. Premere contemporaneamente i tasti "SELECT" e "RESET" per almeno due secondi.
2. Quando le cifre delle ore iniziano a lampeggiare, premere il tasto "SELECT" per regolare le ore.
3. Premere il tasto "RESET" e la prima cifra dei minuti inizierà a lampeggiare.
4. Premere il tasto "SELECT" per regolare la prima cifra dei minuti.
5. Premere il tasto "RESET" e la seconda cifra dei minuti inizierà a lampeggiare.
6. Premere il tasto "SELECT" per regolare la seconda cifra dei minuti.
7. Premere il tasto "RESET" e poi rilasciarlo per avviare l'orologio digitale.

## Indicatore livello carburante

L'indicatore livello carburante indica la quantità di carburante nel serbatoio carburante. Man mano che il livello carburante scende, i segmenti sul display spariscono verso la lettera "E" (vuoto). Quando "E" inizia a lampeggiare, eseguire il riforni-

mento al più presto possibile. Girando la chiave su "ON", tutti i segmenti sul display dell'indicatore livello carburante appariranno per pochi secondi, e poi verrà visualizzato il livello carburante attuale.

## Interruttori manubrio

### Sinistra

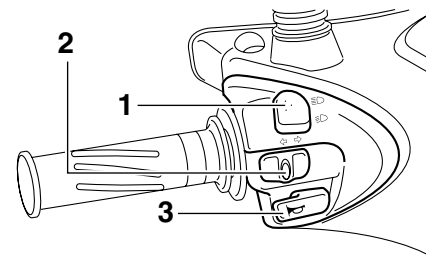

ZALUMOD™

1. Commutatore luce abbagliante/anabbagliante "D/D"
2. Interruttore indicatori di direzione "←/→"
3. Interruttore dell'avvisatore acustico "📢"

### Destra

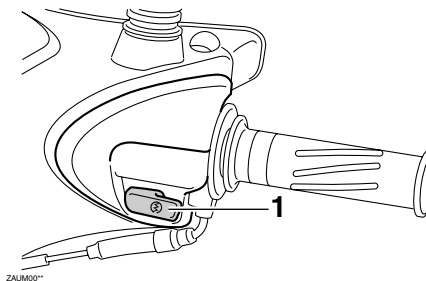

ZALUMOD™



1. Interruttore avviamento "🔑"

# FUNZIONI DEGLI STRUMENTI E DEI COMANDI

3



## Commutatore luce abbagliante/anabbagliante “”

HAU12400

Posizionare questo interruttore su “” per la luce abbagliante e su “” per la luce anabbagliante.

## Interruttore indicatori di direzione “”

HAU12460

Spostare questo interruttore verso “” per segnalare una curva a destra. Spostare questo interruttore verso “” per segnalare una curva a sinistra. Una volta rilasciato, l'interruttore ritorna in posizione centrale. Per spegnere le luci degli indicatori di direzione, premere l'interruttore dopo che è ritornato in posizione centrale.

## Interruttore dell'avvisatore acustico “”

HAU12500

Premere questo interruttore per azionare l'avvisatore acustico.

## Interruttore avviamento “”

HAU12721

Con il cavalletto laterale alzato, premere questo interruttore azionando il freno anteriore o posteriore per mettere in rotazione il motore con il dispositivo d'avviamento. Prima di accendere il motore, vedere pagina 5-1 per le istruzioni di avviamento.

## Leva freno anteriore

HAU12900

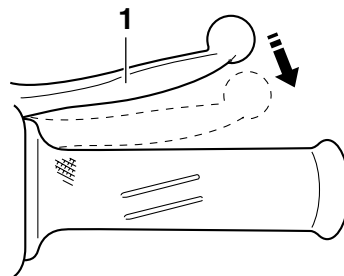

ZAJM00\*

### 1. Leva del freno anteriore

La leva freno anteriore si trova sulla manopola destra. Per azionare il freno anteriore, tirare la leva verso la manopola.

## Leva del freno posteriore

HAU12950

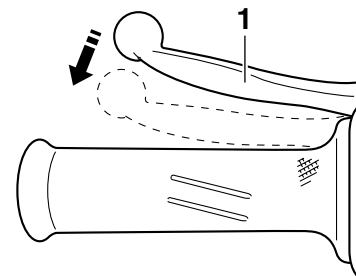

ZAJM00\*

### 1. Leva del freno posteriore

La leva del freno posteriore si trova sulla manopola a sinistra del manubrio. Per azionare il freno posteriore, tirare la leva verso la manopola.

## Tappo serbatoio carburante

HAU13074

### Per aprire il tappo serbatoio carburante

Aprire il coperchietto della serratura tappo serbatoio carburante, inserire la chiave nella serratura e farla fare 1/4 di giro in senso orario. La serratura si apre e si può togliere il tappo serbatoio carburante.

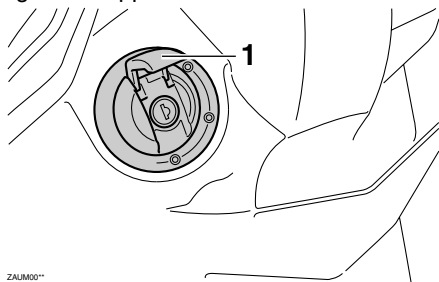

ZALUM00\*

1. Coperchietto della serratura del serbatoio carburante

### Per chiudere il tappo serbatoio carburante

1. Inserire il tappo serbatoio carburante in posizione con la chiave nella serratura.
2. Riportare la chiave nella sua posizione originaria girandola in senso antiorario, sfilarla e chiudere il coperchietto della serratura.

## NOTA

Non si può chiudere il tappo serbatoio carburante senza la chiave nella serratura. Inoltre è impossibile estrarre la chiave se il tappo non è serrato e chiuso a chiave correttamente.

## AVVERTENZA

HWA11091

**Verificare che il tappo serbatoio carburante sia chiuso correttamente dopo il rifornimento di carburante. Le perdite di carburante costituiscono un rischio d'incendio.**

## Carburante

HAU13221

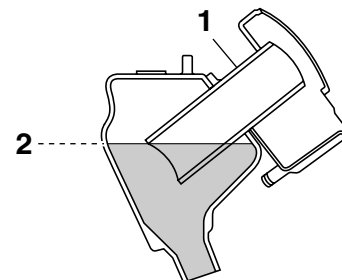

ZALUM00\*

1. Tubo di rifornimento del serbatoio del carburante
2. Livello carburante

Accertarsi che il serbatoio contenga una quantità sufficiente di benzina.

## AVVERTENZA

HWA10881

**La benzina ed i vapori di benzina sono estremamente infiammabili. Per evitare incendi ed esplosioni e ridurre il rischio di infortuni durante il rifornimento, osservare queste istruzioni.**

1. Prima di effettuare il rifornimento, spegnere il motore ed accertarsi che nessuno sia seduto sul veicolo. Non effettuare mai il rifornimento mentre si fuma, o ci si trova nelle vicinanze di

# FUNZIONI DEGLI STRUMENTI E DEI COMANDI

3

scintille, fiamme libere, o altre fonti di accensione, come le fiamme pilota di scaldacqua e di asciugabiancheria.

2. Non riempire troppo il serbatoio carburante. Quando si effettua il rifornimento, accertarsi di inserire l'ugello della pompa nel foro riempimento serbatoio carburante. Smettere di riempire quando il carburante raggiunge il fondo del bocchettone riempimento. Considerando che il carburante si espande quando si riscalda, il calore del motore o del sole potrebbe fare traboccare il carburante dal serbatoio carburante.
3. Asciugare immediatamente con uno straccio l'eventuale carburante versato. **ATTENZIONE: Pulire subito e soffice l'eventuale carburante versato, in quanto può deteriorare le superfici verniciate o di plastica.**

[HCA10071]

4. Accertarsi di aver chiuso saldamente il tappo serbatoio carburante.

HWA15151

## AVVERTENZA

**La benzina è velenosa e può provocare infortuni o il decesso. Maneggiare con cautela la benzina. Non aspirare**

**mai la benzina con la bocca. In caso di ingestione di benzina o di inspirazione di grandi quantità di vapori di benzina, o se la benzina viene a contatto degli occhi, contattare immediatamente un medico. Se si versa benzina sulla pelle, lavare con acqua e sapone. Se si versa benzina sugli abiti, cambiarli.**

HAU33520

**Carburante consigliato:**  
SOLTANTO BENZINA SENZA PIOMBO  
**Capacità del serbatoio del carburante:**  
7.4 L (1.96 US gal) (1.63 Imp.gal)

HCA11400

## **ATTENZIONE**

**Usare soltanto benzina senza piombo. L'utilizzo di benzina con piombo provocherebbe danneggiamenti gravi sia alle parti interne del motore, come le valvole ed i segmenti, sia all'impianto di scarico.**

Il vostro motore Yamaha è stato progettato per l'utilizzo di benzina normale senza piombo con un numero di ottano controllato di 91 o più. Se il motore batte in testa, usare benzina di una marca diversa o

benzina super senza piombo. L'uso della benzina senza piombo prolunga la durata delle candele e riduce i costi di manutenzione.



## Convertitori catalitici

HAU13445

Questo veicolo è dotato di convertitori catalitici nell'impianto di scarico.

HWA10862

### **AVVERTENZA**

L'impianto di scarico scotta dopo il funzionamento del mezzo. Per prevenire il rischio di incendi o scottature:

- Non parcheggiare il veicolo vicino a materiali che possono comportare rischi di incendio, come erba o altri materiali facilmente combustibili.
- Parcheggiare il veicolo in un punto in cui non ci sia pericolo che pedoni o bambini tocchino l'impianto di scarico bollente.
- Verificare che l'impianto di scarico si sia raffreddato prima di eseguire lavori di manutenzione su di esso.
- Non fare girare il motore al minimo per più di pochi minuti. Un minimo prolungato può provocare accumuli di calore.

HCA10701

### **ATTENZIONE**

Usare soltanto benzina senza piombo. L'utilizzo di benzina con piombo provo-

cherebbe danni irreparabili al convertitore catalitico.

## Pedale di avviamento

HAU13680

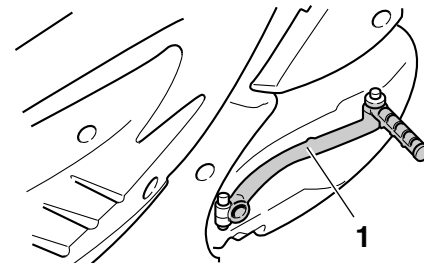

1. Pedale di avviamento

Per avviare il motore, aprire la leva del pedale di avviamento, spostarla leggermente verso il basso con il piede fino a quando gli ingranaggi si innestano, e poi premerla verso il basso dolcemente, ma con forza.

# FUNZIONI DEGLI STRUMENTI E DEI COMANDI

## Sella

HAUT1503

### Per aprire la sella

1. Posizionare lo scooter sul cavalletto centrale.
2. Inserire la chiave nel blocchetto accensione, e poi girarla in senso antiorario nella posizione di "OPEN". Se il blocchetto di accensione si trova in posizione "LOCK", girare la chiave in senso antiorario alla seconda posizione "OPEN".

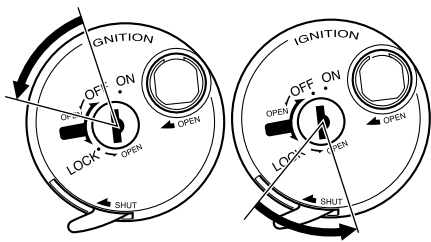

### NOTA

Non premere verso l'interno mentre si gira la chiave da "OFF" a "OPEN" o da "LOCK" a "OPEN".

3. Alzare la sella.

### Per chiudere la sella

1. Abbassare la sella e poi premerla verso il basso per bloccarla in posizione.
2. Togliere la chiave dal blocchetto accensione se si lascia incustodito lo scooter.

### NOTA

Verificare che la sella sia fissata correttamente prima di mettersi in marcia.

## Vani portaoggetti

HAUT1713

### Vano portaoggetti anteriore

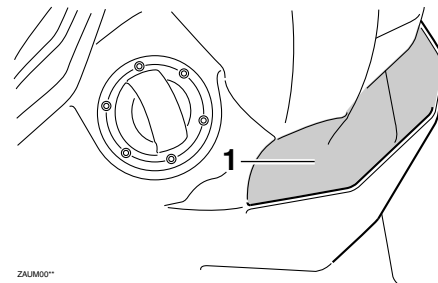

1. Vano portaoggetti anteriore

HWA11191

### **AVVERTENZA**

- Non superare il limite di carico di 1.5 kg (3.3 lb) per il vano portaoggetti anteriore.
- Non superare il carico massimo di 157 kg (346 lb) per il veicolo.

## Vano portaoggetti posteriore

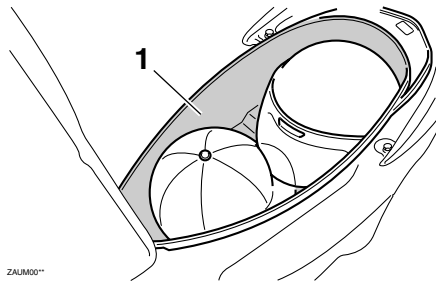

1. Vano portaoggetti posteriore

Il vano portaoggetti posteriore si trova sotto la sella. (Vedere pagina 3-10.)

HCAT1031

### ATTENZIONE

Fare attenzione ai seguenti punti quando si usa il vano portaoggetti:

- Dato che il vano portaoggetti accumula calore quando è esposto al sole e/o al calore del motore, non riporre oggetti sensibili al calore, consumabili o infiammabili al suo interno.
- Per evitare che l'umidità si propaghi nel vano portaoggetti, mettere gli oggetti bagnati in una busta di plastica prima di riporli nel vano portaoggetti.
- Dato che il vano portaoggetti può

bagnarsi durante il lavaggio dello scooter, mettere in una busta di plastica gli oggetti riposti in esso.

- Non tenere oggetti di valore o fragili nel vano portaoggetti.

HWAT1051

### AVVERTENZA

- Non superare il limite di carico di 5 kg (11 lb) per lo vano portaoggetti posteriore.
- Non superare il carico massimo di 157 kg (346 lb) per il veicolo.

## Cavalletto laterale

HAU15305

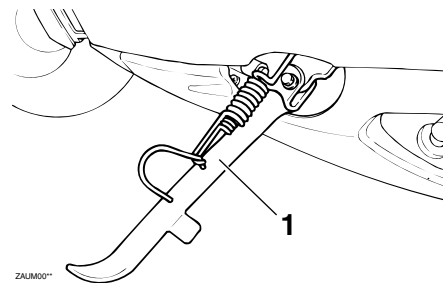

1. Cavalletto laterale

Il cavalletto laterale si trova sul lato sinistro del telaio. Alzare o abbassare il cavalletto laterale con il piede mentre si tiene il veicolo in posizione diritta.

### NOTA

L'interruttore incorporato nel cavalletto laterale fa parte del sistema d'interruzione del circuito di accensione. Tale sistema consente di interrompere l'accensione in determinate situazioni. (Vedere la sezione che segue per spiegazioni sul sistema d'interruzione circuito accensione.)

# FUNZIONI DEGLI STRUMENTI E DEI COMANDI

HWA10241

## AVVERTENZA

Non si deve utilizzare il veicolo con il cavalletto laterale abbassato, o se risulta impossibile alzare il cavalletto laterale correttamente (oppure se non resta alzato), altrimenti il cavalletto laterale potrebbe toccare il terreno e distrarre il pilota, con conseguente possibilità di perdere il controllo del mezzo. Il sistema d'interruzione circuito accensione Yamaha è stato progettato come supporto alla responsabilità del pilota di alzare il cavalletto laterale prima di mettere in movimento il mezzo. Pertanto si prega di controllare questo sistema regolarmente e di farlo riparare da un concessionario Yamaha se non funziona correttamente.

3

HAUT1095

## Sistema d'interruzione circuito accensione

Controllare il funzionamento dell'interruttore cavalletto laterale in conformità alla procedura che segue.

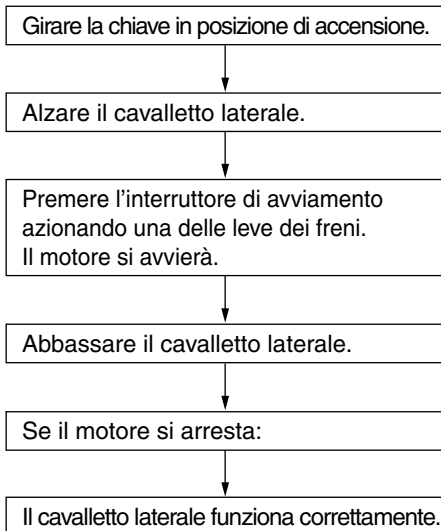

controllare il sistema da un concessionario Yamaha prima di utilizzare il mezzo.

## AVVERTENZA

- Durante questa ispezione si deve piazzare il veicolo sul cavalletto centrale.
- Se si nota una disfunzione, fare

# **PER LA VOSTRA SICUREZZA - CONTROLLI PRIMA DELL'UTILIZZO**

---

HAU15596

Ispezionare il veicolo ogni volta che lo si usa per accertarsi che sia in condizione di funzionare in sicurezza. Osservare sempre le procedure e gli intervalli d'ispezione e manutenzione descritti nel libretto uso e manutenzione.

HWA11151

## **AVVERTENZA**

---

**La mancata esecuzione di un'ispezione o manutenzione corretta del veicolo aumenta la possibilità di incidenti o di danneggiamenti del mezzo. Non utilizzare il veicolo se si riscontrano problemi. Se non si riesce ad eliminare un problema con le procedure fornite in questo manuale, fare ispezionare il veicolo da un concessionario Yamaha.**

---

# PER LA VOSTRA SICUREZZA - CONTROLLI PRIMA DELL'UTILIZZO

Prima di utilizzare questo veicolo, controllare i seguenti punti:

| POSIZIONE                             | CONTROLLI                                                                                                                                                                                                                                                                                                                                                                                                                                                                                                                                      | PAGINA     |
|---------------------------------------|------------------------------------------------------------------------------------------------------------------------------------------------------------------------------------------------------------------------------------------------------------------------------------------------------------------------------------------------------------------------------------------------------------------------------------------------------------------------------------------------------------------------------------------------|------------|
| <b>Carburante</b>                     | <ul style="list-style-type: none"><li>• Controllare il livello del carburante nel serbatoio.</li><li>• Fare rifornimento se necessario.</li><li>• Controllare l'assenza di perdite nel circuito del carburante.</li></ul>                                                                                                                                                                                                                                                                                                                      | 3-7        |
| <b>Olio motore</b>                    | <ul style="list-style-type: none"><li>• Controllare il livello dell'olio nel motore.</li><li>• Se necessario, aggiungere olio del tipo consigliato fino al livello secondo specifica.</li><li>• Controllare l'assenza di perdite di olio nel veicolo.</li></ul>                                                                                                                                                                                                                                                                                | 6-10       |
| <b>Olio della trasmissione finale</b> | <ul style="list-style-type: none"><li>• Controllare l'assenza di perdite di olio nel veicolo.</li></ul>                                                                                                                                                                                                                                                                                                                                                                                                                                        | 6-12       |
| <b>Freno anteriore</b>                | <ul style="list-style-type: none"><li>• Controllare il funzionamento.</li><li>• Se si ha una sensazione di morbidezza e cedevolezza, fare spurgare l'impianto idraulico da un concessionario Yamaha.</li><li>• Controllare l'usura pastiglie freni.</li><li>• Sostituire se necessario.</li><li>• Controllare il livello del liquido nel serbatoio.</li><li>• Se necessario, aggiungere liquido freni del tipo consigliato fino al livello secondo specifica.</li><li>• Verificare che non ci siano perdite nell'impianto idraulico.</li></ul> | 6-18-6-20  |
| <b>Freno posteriore</b>               | <ul style="list-style-type: none"><li>• Controllare il funzionamento.</li><li>• Lubrificare il cavo se necessario.</li><li>• Controllare il gioco della leva.</li><li>• Regolare se necessario.</li></ul>                                                                                                                                                                                                                                                                                                                                      | 6-18, 6-19 |
| <b>Manopola acceleratore</b>          | <ul style="list-style-type: none"><li>• Accertarsi che il movimento sia agevole.</li><li>• Controllare il gioco della manopola acceleratore.</li><li>• Se necessario, fare regolare il gioco della manopola acceleratore e lubrificare il cavo ed il corpo della manopola da un concessionario Yamaha.</li></ul>                                                                                                                                                                                                                               | 6-15, 6-21 |
| <b>Ruote e pneumatici</b>             | <ul style="list-style-type: none"><li>• Controllare l'assenza di danneggiamenti.</li><li>• Controllare la condizione dei pneumatici e la profondità del battistrada.</li><li>• Controllare la pressione dell'aria.</li><li>• Correggere se necessario.</li></ul>                                                                                                                                                                                                                                                                               | 6-16, 6-17 |

# PER LA VOSTRA SICUREZZA - CONTROLLI PRIMA DELL'UTILIZZO

| POSIZIONE                                       | CONTROLLI                                                                                                                                                                                                                                   | PAGINA  |
|-------------------------------------------------|---------------------------------------------------------------------------------------------------------------------------------------------------------------------------------------------------------------------------------------------|---------|
| <b>Leve del freno</b>                           | <ul style="list-style-type: none"><li>• Accertarsi che il movimento sia agevole.</li><li>• Lubrificare i punti di rotazione delle leve se necessario.</li></ul>                                                                             | 6-21    |
| <b>Cavalletto laterale, cavalletto centrale</b> | <ul style="list-style-type: none"><li>• Accertarsi che il movimento sia agevole.</li><li>• Lubrificare i punti di rotazione se necessario.</li></ul>                                                                                        | 6-22    |
| <b>Fissaggi della parte ciclistica</b>          | <ul style="list-style-type: none"><li>• Accertarsi che tutti i dadi, i bulloni e le viti siano serrati correttamente.</li><li>• Serrare se necessario.</li></ul>                                                                            | -       |
| <b>Strumenti, luci, segnali e interruttori</b>  | <ul style="list-style-type: none"><li>• Controllare il funzionamento.</li><li>• Correggere se necessario.</li></ul>                                                                                                                         | 3-2~3-5 |
| <b>Interruttore cavalletto laterale</b>         | <ul style="list-style-type: none"><li>• Controllare il funzionamento del sistema d'interruzione circuito accensione.</li><li>• Se il sistema non funziona correttamente, fare controllare il veicolo da un concessionario Yamaha.</li></ul> | 3-11    |

# UTILIZZO E PUNTI IMPORTANTI RELATIVI ALLA GUIDA

HAU15951

Leggere attentamente il libretto uso e manutenzione per familiarizzare con tutti i comandi. Se non si comprende un comando o una funzione, chiedere spiegazioni al concessionario Yamaha di fiducia.

## AVVERTENZA

**La mancanza di pratica con i comandi può comportare la perdita del controllo, con possibilità di incidenti o infortuni.**

HWA10271

HAU45310

## NOTA

Questo modello è equipaggiato con un sensore dell'angolo di inclinazione per arrestare il motore in caso di ribaltamento. Per avviare il motore dopo un ribaltamento, ricordarsi di girare il blocchetto accensione su "OFF" e poi su "ON". Se non lo si fa, si impedisce al motore di avviarsi nonostante il motore inizi a girare quando si preme l'interruttore avviamento.

## Accensione del motore

HAUT1864

HCA10250

### ATTENZIONE

**Vedere pagina 5-3 per le istruzioni di rodaggio del motore prima di utilizzare il mezzo per la prima volta.**

Affinché il sistema d'interruzione circuito accensione dia il consenso all'avviamento, il cavalletto laterale deve essere alzato. Vedere pagina 3-12 per maggiori informazioni.

1. Girare la chiave in posizione di "ON".
2. Chiudere completamente l'acceleratore.
3. Accendere il motore premendo l'interruttore avviamento ed azionando il freno anteriore o posteriore.

Se il motore non si avvia, rilasciare l'interruttore avviamento, attendere alcuni secondi e poi riprovare. Ogni tentativo di accensione deve essere il più breve possibile per preservare la batteria. Non tentare di far girare il motore per più di 5 secondi per ogni tentativo. Se il motore non si accende con il motorino avviamento, provare usando l'avviamento a pedale.

HCA11042

### ATTENZIONE

**Per allungare al massimo la vita del motore, non accelerare bruscamente quando il motore è freddo!**



# UTILIZZO E PUNTI IMPORTANTI RELATIVI ALLA GUIDA

## Avvio del mezzo

HAU16761

### NOTA

Prima di iniziare la marcia, lasciare riscaldare il motore.

1. Stringendo la leva freno posteriore con la sinistra e tenendo la maniglia con la destra, far scendere lo scooter dal cavalletto centrale.
2. Sedere a cavalcioni della sella e poi regolare gli specchietti retrovisori.
3. Accendere gli indicatori di direzione.
4. Controllare il traffico in arrivo e poi girare lentamente la manopola acceleratore (a destra) per mettere in movimento il mezzo.
5. Spegnerne gli indicatori di direzione.

## Accelerazione e decelerazione

HAU16780

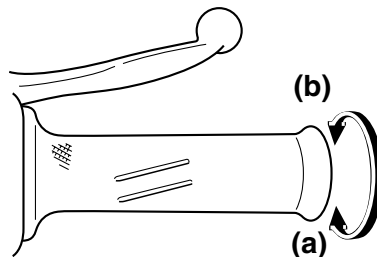

La regolazione della velocità avviene aprendo e chiudendo la manopola dell'acceleratore. Per aumentare la velocità, girare la manopola dell'acceleratore in direzione (a). Per ridurre la velocità, girare la manopola dell'acceleratore in direzione (b).

## Frenatura

HAU16793

HWA10300

### ⚠ AVVERTENZA

- Evitare frenate brusche o improvvise (specialmente quando ci si inclina su di un lato), altrimenti lo scooter potrebbe slittare o ribaltarsi.
- Quando sono bagnati, i passaggi a livello, le rotaie dei tram, le lamiere metalliche in prossimità di cantieri di costruzioni stradali ed i coperci dei tombini diventano estremamente sdruciolevoli. Pertanto, rallentare quando ci si avvicina a queste zone ed attraversarle con cautela.
- Ricordarsi che frenare su strade bagnate è molto più difficile.
- Guidare lentamente in discesa, in quanto frenare in discesa può essere molto difficile.

1. Chiudere completamente l'acceleratore.
2. Azionare contemporaneamente il freno anteriore e quello posteriore aumentando gradualmente la pressione.

# UTILIZZO E PUNTI IMPORTANTI RELATIVI ALLA GUIDA

HAU16820

## Consigli per ridurre il consumo del carburante

Il consumo di carburante dipende in gran parte dallo stile di guida. I seguenti consigli possono aiutare a ridurre il consumo di carburante:

- Evitare regimi di rotazione elevati del motore durante l'accelerazione.
- Evitare regimi di rotazione elevati quando non c'è carico sul motore.
- Spegnerne il motore invece di lasciarlo al minimo per lunghi periodi di tempo (per es. negli ingorghi di traffico, ai semafori o ai passaggi a livello).

## Rodaggio

Non c'è un periodo più importante nella vita del motore di quello tra 0 e 1000 km (600 mi). Per questo motivo, leggere attentamente quanto segue.

Dato che il motore è nuovo, non sottoporlo a sforzi eccessivi per i primi 1000 km (600 mi). Le varie parti del motore si usurano e si adattano reciprocamente creando i giochi di funzionamento corretti. Durante questo periodo si deve evitare di guidare a lungo a tutto gas o qualsiasi altra condizione che possa provocare il surriscaldamento del motore.

HAU16830

ma mai a fondo.

### 500~ 1000 km (300~ 600 mi)

Evitare il funzionamento prolungato del motore con più di 3/4 acceleratore. **ATTENZIONE: Dopo 1000 km (600 mi) di funzionamento, si deve cambiare l'olio motore e pulire il filtrino dell'olio motore.**<sup>[HCA10351]</sup>

### 1000 km (600 mi) e più

Evitare di fare funzionare a lungo il motore a tutto gas. Di tanto in tanto, variare la velocità.

HCA10270

## ATTENZIONE

**In caso di disfunzioni del motore durante il periodo di rodaggio, fare controllare immediatamente il mezzo da un concessionario Yamaha.**

HAU16951

### 0~ 150 km (0~ 90 mi)

Evitare il funzionamento prolungato del motore con più di 1/3 acceleratore.

Dopo ogni ora di funzionamento, spegnere il motore e lasciarlo raffreddare per cinque-dieci minuti.

Di tanto in tanto, cambiare il regime di rotazione del motore. Non usare costantemente la stessa apertura di gas.

### 150~ 500 km (90~ 300 mi)

Evitare il funzionamento prolungato del motore con più di 1/2 acceleratore.

Accelerare liberamente nelle varie marce,

HAU17213

## Parcheggio

Quando si parcheggia, spegnere il motore e togliere la chiave dal blocchetto accensione.

HWA10311

### AVVERTENZA

- Poiché il motore e l'impianto di scarico possono divenire molto caldi, parcheggiare in luoghi dove i pedoni o i bambini non possano facilmente toccarli e scottarsi.
  - Non parcheggiare su pendenze o su terreno soffice, altrimenti il veicolo potrebbe ribaltarsi, aumentando il rischio di perdite di carburante e incendi.
  - Non parcheggiare accanto all'erba o altri materiali infiammabili che potrebbero prendere fuoco.
-

# MANUTENZIONE E REGOLAZIONI PERIODICHE

HAUS1823

Le ispezioni, le regolazioni e le lubrificazioni periodiche conserveranno il veicolo nelle migliori condizioni possibili di sicurezza e di efficienza. La sicurezza è un obbligo del proprietario/utilizzatore del veicolo. I punti più importanti relativi ai controlli, alle regolazioni ed alla lubrificazione del veicolo sono illustrati nelle pagine seguenti.

Gli intervalli indicati nella tabella di manutenzione periodica vanno considerati solo come una guida generale in condizioni di marcia normali. Tuttavia, potrebbe essere necessario ridurre gli intervalli di manutenzione in funzione delle condizioni climatiche, del terreno, della posizione geografica e dell'impiego individuale.

HWA10321

## AVVERTENZA

**La mancanza di una manutenzione corretta del veicolo o l'esecuzione errata di procedure di manutenzione può aumentare il rischio di infortuni o decessi durante l'assistenza o l'uso del veicolo. Se non si ha confidenza con la manutenzione del veicolo, farla eseguire da un concessionario Yamaha.**

HWA15122

## AVVERTENZA

**Spegnere il motore quando si esegue la**

**manutenzione, a meno che non sia specificato diversamente.**

- **Il motore in funzione ha parti in movimento in cui si possono impigliare parti del corpo o abiti, e parti elettriche che possono provocare scosse o incendi.**
- **Effettuare operazioni di assistenza al veicolo con il motore in funzione può provocare infortuni agli occhi, scottature, incendi, o avvelenamenti da monossido di carbonio - con possibilità di decesso. Vedere pagina 1-2 per maggiori informazioni sul monossido di carbonio.**

HWA10330

## AVVERTENZA

**Questo scooter è progettato esclusivamente per l'utilizzo su fondi stradali pavimentati. Se lo scooter viene impiegato su percorsi molto polverosi, fangosi o bagnati, si deve pulire o sostituire più spesso l'elemento del filtro dell'aria, altrimenti potrebbe verificarsi una rapida usura del motore. Consultare un concessionario Yamaha per gli intervalli di manutenzione corretti.**

HWA15460

## AVVERTENZA

**I dischi, le pinze, i tamburi e i rivestimenti delle pastiglie dei freni raggiungono temperature molto elevate durante l'uso del motociclo. Lasciare raffreddare i componenti dei freni prima di toccarli per evitare possibili ustioni.**

HAU17302

Il controllo delle emissioni contribuisce non solo a garantire un'aria più pulita, ma è fondamentale per assicurare un buon funzionamento del motore e il massimo delle prestazioni. Nelle seguenti tabelle di manutenzione periodica, gli interventi relativi al controllo delle emissioni vengono raggruppati separatamente. Tali interventi richiedono dati, conoscenze tecniche e attrezzature speciali. La manutenzione, la sostituzione e la riparazione dei sistemi e dei dispositivi di controllo delle emissioni possono essere eseguite da qualsiasi officina o addetto alle riparazioni purché qualificati (se applicabile). I concessionari Yamaha dispongono dell'esperienza e delle attrezzature necessarie ad eseguire tali interventi specifici.

HAU17521

nario Yamaha di fiducia.

## Kit attrezzi

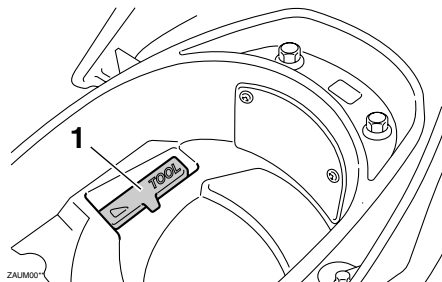

### 1. Kit attrezzi

Il kit attrezzi si trova all'interno del vano portaoggetti sotto la sella. (Vedere pagina 3-10.)

Le informazioni per l'assistenza contenute in questo libretto e il kit attrezzi in dotazione hanno lo scopo di aiutarvi nell'esecuzione della manutenzione preventiva e di piccole riparazioni. È tuttavia possibile che, per eseguire correttamente determinati lavori di manutenzione, siano necessari degli attrezzi supplementari, come una chiave dinamometrica.

## NOTA

Se non si è in possesso degli attrezzi o dell'esperienza necessari per un determinato lavoro, farlo eseguire dal concessio-

# MANUTENZIONE E REGOLAZIONI PERIODICHE

HAU46871

## NOTA

- I controlli annuali vanno eseguiti ogni anno, a meno che in precedenza, non si sia raggiunta la scadenza di un intervallo chilometrico (o per il Regno Unito, la scadenza di un intervallo basato sulle miglia).
- Da 30000 km (17500 mi), ripetere gli intervalli di manutenzione iniziando da 6000 km (3500 mi).
- Affidare l'assistenza delle posizioni evidenziate da un asterisco ad un concessionario Yamaha, in quanto richiedono utensili speciali, dati ed abilità tecnica.

HAU46920

## Tabella di manutenzione periodica per il sistema di controllo emissioni

| N. | POSIZIONE | INTERVENTO DI CONTROLLO O MANUTENZIONE                                                                                                                                                                                                                                     | LETTURA DEL TOTALIZZATORE CONTACHILOMETRI |                      |                       |                        |                        | CONTROLLO ANNUALE |
|----|-----------|----------------------------------------------------------------------------------------------------------------------------------------------------------------------------------------------------------------------------------------------------------------------------|-------------------------------------------|----------------------|-----------------------|------------------------|------------------------|-------------------|
|    |           |                                                                                                                                                                                                                                                                            | 1000 km<br>(600 mi)                       | 6000 km<br>(3500 mi) | 12000 km<br>(7000 mi) | 18000 km<br>(10500 mi) | 24000 km<br>(14000 mi) |                   |
| 1  | *         | <b>Circuito del carburante</b> <ul style="list-style-type: none"><li>• Verificare che i tubi flessibili della benzina non siano fessurati o danneggiati.</li></ul>                                                                                                         |                                           | √                    | √                     | √                      | √                      | √                 |
| 2  |           | <b>Candela</b> <ul style="list-style-type: none"><li>• Controllare lo stato.</li><li>• Pulire e ripristinare la distanza elettrodi.</li></ul>                                                                                                                              |                                           | √                    |                       | √                      |                        |                   |
|    |           | <ul style="list-style-type: none"><li>• Sostituire.</li></ul>                                                                                                                                                                                                              |                                           |                      | √                     |                        | √                      |                   |
| 3  | *         | <b>Valvole</b> <ul style="list-style-type: none"><li>• Controllare il gioco valvole.</li><li>• Regolare.</li></ul>                                                                                                                                                         |                                           | √                    | √                     | √                      | √                      |                   |
| 4  | *         | <b>Iniezione carburante</b> <ul style="list-style-type: none"><li>• Controllare il regime del minimo.</li></ul>                                                                                                                                                            | √                                         | √                    | √                     | √                      | √                      | √                 |
| 5  | *         | <b>Sistema di ammissione dell'aria</b> <ul style="list-style-type: none"><li>• Controllare che la valvola di interruzione dell'aria, la valvola lamellare ed il tubo flessibile non siano danneggiati.</li><li>• Sostituire le parti danneggiate, se necessario.</li></ul> |                                           | √                    | √                     | √                      | √                      | √                 |

# MANUTENZIONE E REGOLAZIONI PERIODICHE

HAU17717

Tabella manutenzione generale e lubrificazione

| N. | POSIZIONE                                      | INTERVENTO DI CONTROLLO O MANUTENZIONE                                                                                                                                                                                           | LETTURA DEL TOTALIZZATORE CONTACHILOMETRI |                      |                       |                        |                        | CONTROLLO ANNUALE |
|----|------------------------------------------------|----------------------------------------------------------------------------------------------------------------------------------------------------------------------------------------------------------------------------------|-------------------------------------------|----------------------|-----------------------|------------------------|------------------------|-------------------|
|    |                                                |                                                                                                                                                                                                                                  | 1000 km<br>(600 mi)                       | 6000 km<br>(3500 mi) | 12000 km<br>(7000 mi) | 18000 km<br>(10500 mi) | 24000 km<br>(14000 mi) |                   |
| 1  | Elemento filtrante                             | <ul style="list-style-type: none"> <li>Sostituire.</li> </ul>                                                                                                                                                                    |                                           | √                    | √                     | √                      | √                      |                   |
| 2  | Elemento filtrante carter cinghia trapezoidale | <ul style="list-style-type: none"> <li>Pulire.</li> <li>Sostituire se necessario.</li> </ul>                                                                                                                                     |                                           | √                    | √                     | √                      | √                      |                   |
| 3  | * Freno anteriore                              | <ul style="list-style-type: none"> <li>Controllare il funzionamento, il livello del liquido e l'assenza di perdite nel veicolo.</li> <li>Sostituire le pastiglie dei freni.</li> </ul>                                           | √                                         | √                    | √                     | √                      | √                      | √                 |
|    |                                                |                                                                                                                                                                                                                                  | Se consumate fino al limite               |                      |                       |                        |                        |                   |
| 4  | * Freno posteriore                             | <ul style="list-style-type: none"> <li>Controllare il funzionamento e regolare il gioco della leva del freno.</li> <li>Sostituire le ganasce freno.</li> </ul>                                                                   | √                                         | √                    | √                     | √                      | √                      | √                 |
|    |                                                |                                                                                                                                                                                                                                  | Se consumate fino al limite               |                      |                       |                        |                        |                   |
| 5  | * Tubo freno                                   | <ul style="list-style-type: none"> <li>Controllare se vi sono fessurazioni o danneggiamenti.</li> <li>Controllare che la posa e il serraggio siano corretti.</li> <li>Sostituire.</li> </ul>                                     |                                           | √                    | √                     | √                      | √                      | √                 |
|    |                                                |                                                                                                                                                                                                                                  | Ogni 4 anni                               |                      |                       |                        |                        |                   |
| 6  | * Ruote                                        | <ul style="list-style-type: none"> <li>Controllare il disassamento e danneggiamenti.</li> </ul>                                                                                                                                  |                                           | √                    | √                     | √                      | √                      |                   |
| 7  | * Pneumatici                                   | <ul style="list-style-type: none"> <li>Controllare la profondità del battistrada e danneggiamenti.</li> <li>Sostituire se necessario.</li> <li>Controllare la pressione dell'aria.</li> <li>Correggere se necessario.</li> </ul> |                                           | √                    | √                     | √                      | √                      | √                 |
| 8  | * Cuscinetti delle ruote                       | <ul style="list-style-type: none"> <li>Controllare che il cuscinetto non sia allentato o danneggiato.</li> </ul>                                                                                                                 |                                           | √                    | √                     | √                      | √                      |                   |
| 9  | * Cuscinetti dello sterzo                      | <ul style="list-style-type: none"> <li>Controllare che i gruppi dei cuscinetti non siano allentati.</li> <li>Ingrassare moderatamente con grasso a base di sapone di litio ogni 12000 km (7000 mi) oppure 24 mesi.</li> </ul>    | √                                         | √                    | Ingrassare.           | √                      | Ingrassare.            | √                 |

# MANUTENZIONE E REGOLAZIONI PERIODICHE

| N. | POSIZIONE                                                 | INTERVENTO DI CONTROLLO O MANUTENZIONE                                                                              | LETTURA DEL TOTALIZZATORE CONTACHILOMETRI |                        |                       |                        |                        | CONTROLLO ANNUALE |
|----|-----------------------------------------------------------|---------------------------------------------------------------------------------------------------------------------|-------------------------------------------|------------------------|-----------------------|------------------------|------------------------|-------------------|
|    |                                                           |                                                                                                                     | 1000 km<br>(600 mi)                       | 6000 km<br>(3500 mi)   | 12000 km<br>(7000 mi) | 18000 km<br>(10500 mi) | 24000 km<br>(14000 mi) |                   |
| 10 | * Fissaggi della parte ciclistica                         | • Accertarsi che tutti i dadi, i bulloni e le viti siano serrati correttamente.                                     |                                           | √                      | √                     | √                      | √                      | √                 |
| 11 | Perno di rotazione della leva freno anteriore             | • Lubrificare con grasso al silicone.                                                                               |                                           | √                      | √                     | √                      | √                      | √                 |
| 12 | Perno di rotazione leva freno posteriore                  | • Lubrificare con grasso a base di sapone di litio.                                                                 |                                           | √                      | √                     | √                      | √                      | √                 |
| 13 | Cavalletto laterale, cavalletto centrale                  | • Controllare il funzionamento.<br>• Lubrificare con grasso a base di sapone di litio.                              |                                           | √                      | √                     | √                      | √                      | √                 |
| 14 | * Interruttore del cavalletto laterale                    | • Controllare il funzionamento.                                                                                     | √                                         | √                      | √                     | √                      | √                      | √                 |
| 15 | * Forcella                                                | • Controllare il funzionamento e l'assenza di perdite di olio.                                                      |                                           | √                      | √                     | √                      | √                      |                   |
| 16 | * Gruppo dell'ammortizzatore                              | • Controllare il funzionamento e l'assenza di perdite di olio nell'ammortizzatore.                                  |                                           | √                      | √                     | √                      | √                      |                   |
| 17 | Olio motore                                               | • Cambiare. (Vedere pagina 6-10.)<br>• Controllare il livello dell'olio e l'assenza di perdite di olio nel veicolo. | √                                         | Ogni 3000 km (1800 mi) |                       |                        |                        |                   |
| 18 | Filtrino olio motore                                      | • Pulire.                                                                                                           | √                                         | Ogni 6000 km (3500 mi) |                       |                        |                        |                   |
| 19 | Olio trasmissione finale                                  | • Controllare l'assenza di perdite di olio nel veicolo.<br>• Cambiare.                                              | √                                         | √                      | √                     | √                      | √                      | √                 |
| 20 | * Cinghia trapezoidale                                    | • Sostituire.                                                                                                       | Ogni 18000 km (10500 mi)                  |                        |                       |                        |                        |                   |
| 21 | * Interruttori del freno anteriore e del freno posteriore | • Controllare il funzionamento.                                                                                     | √                                         | √                      | √                     | √                      | √                      | √                 |



# MANUTENZIONE E REGOLAZIONI PERIODICHE

| N.   | POSIZIONE                           | INTERVENTO DI CONTROLLO O MANUTENZIONE                                                                                                                                                                                       | LETTURA DEL TOTALIZZATORE CONTACHILOMETRI |                      |                       |                        |                        | CONTROLLO ANNUALE |
|------|-------------------------------------|------------------------------------------------------------------------------------------------------------------------------------------------------------------------------------------------------------------------------|-------------------------------------------|----------------------|-----------------------|------------------------|------------------------|-------------------|
|      |                                     |                                                                                                                                                                                                                              | 1000 km<br>(600 mi)                       | 6000 km<br>(3500 mi) | 12000 km<br>(7000 mi) | 18000 km<br>(10500 mi) | 24000 km<br>(14000 mi) |                   |
| 22   | <b>Parti in movimento e cavi</b>    | <ul style="list-style-type: none"> <li>Lubrificare.</li> </ul>                                                                                                                                                               |                                           | √                    | √                     | √                      | √                      | √                 |
| 23 * | <b>Manopola acceleratore</b>        | <ul style="list-style-type: none"> <li>Controllare il funzionamento.</li> <li>Controllare il gioco della manopola acceleratore e se necessario regolarlo.</li> <li>Lubrificare il cavo e il corpo della manopola.</li> </ul> |                                           | √                    | √                     | √                      | √                      | √                 |
| 24 * | <b>Luci, segnali e interruttori</b> | <ul style="list-style-type: none"> <li>Controllare il funzionamento.</li> <li>Regolare il fascio di luce del faro.</li> </ul>                                                                                                | √                                         | √                    | √                     | √                      | √                      | √                 |

HAUT2710

## NOTA

- Filtro aria e filtro cinghia trapezoidale
  - Il filtro aria di questo modello è dotato di una cartuccia monouso di carta con rivestimento d'olio, che non va pulita con aria compressa per evitare di danneggiarla.
  - Si deve sostituire l'elemento filtrante ed eseguire l'assistenza del filtro cinghia trapezoidale più frequentemente se si utilizza il mezzo in zone molto umide o polverose.
- Manutenzione del freno idraulico
  - Dopo il disassemblaggio della pompa freno e della pinza, cambiare sempre il liquido. Controllare regolarmente il livello del liquido freni e riempire il serbatoio secondo necessità.
  - Ogni due anni sostituire i componenti interni della pompa freno e della pinza, e cambiare il liquido freni.
  - Sostituire il tubo freno ogni quattro anni e se è fessurato o danneggiato.

# MANUTENZIONE E REGOLAZIONI PERIODICHE

## Rimozione ed installazione dei pannelli

I pannelli illustrati vanno tolti per eseguire alcuni dei lavori di manutenzione descritti in questo capitolo. Fare riferimento a questa sezione tutte le volte che si deve togliere ed installare un pannello.

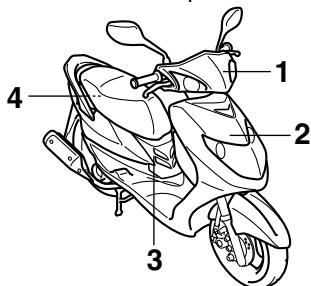

- 1. Pannello A
- 2. Pannello B
- 3. Pannello C
- 4. Pannello D

HAU18771

### Pannello A

Per togliere il pannello

Togliere le viti e poi asportare il pannello.

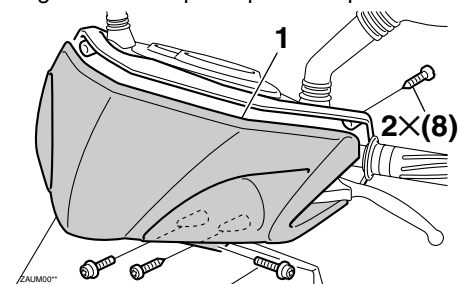

- 1. Pannello A
- 2. Vite

Per installare il pannello

Posizionare il pannello nella sua posizione originaria e poi installare le viti.

HAUT1882

### Pannello B

Per togliere il pannello

Togliere le viti e poi asportare il pannello.

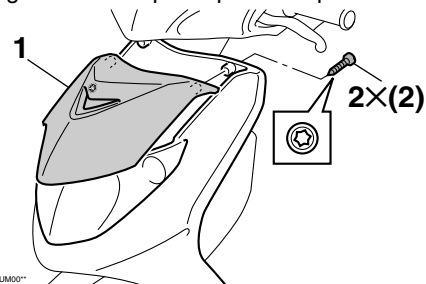

- 1. Pannello B
- 2. Vite

Per installare il pannello

Posizionare il pannello nella sua posizione originaria e poi installare le viti.

## Pannello C

### Per togliere il pannello

Togliere le viti e poi asportare il pannello.

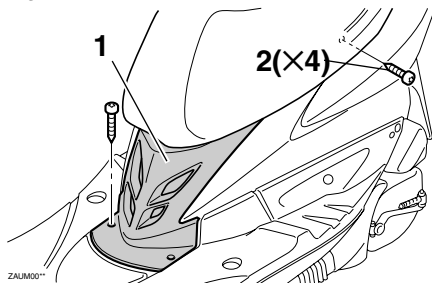

1. Pannello C
2. Vite

### Per installare il pannello

Posizionare il pannello nella sua posizione originaria e poi installare le viti.

## Pannello D

### Per togliere il pannello

1. Aprire la sella. (Vedere pagina 3-10.)

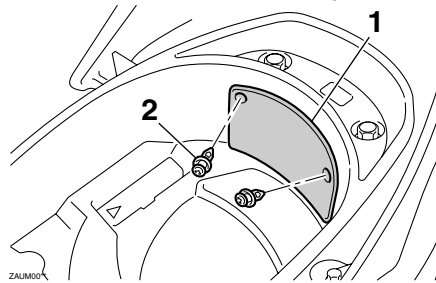

1. Pannello D
2. Vite

2. Togliere i fissaggi rapidi premendo il perno centrale e poi rimuovere il pannello.

### Per installare il pannello

Posizionare il pannello nella sua posizione originaria, e poi installare i fissaggi rapidi.

## Controllo della candela

La candela è un componente importante del motore ed è facile da controllare. Poiché il calore ed i depositi provocano una lenta erosione della candela, bisogna rimuoverla e controllarla in conformità alla tabella della manutenzione periodica e lubrificazione. Inoltre, lo stato della candela può rivelare le condizioni del motore.

### Per togliere la candela

1. Posizionare il veicolo sul cavalletto centrale.
2. Togliere il pannello C. (Vedere pagina 6-8.)
3. Togliere il cappuccio candela.
4. Togliere la candela come illustrato nella figura, utilizzando la chiave candela contenuta nel kit attrezzi.

# MANUTENZIONE E REGOLAZIONI PERIODICHE

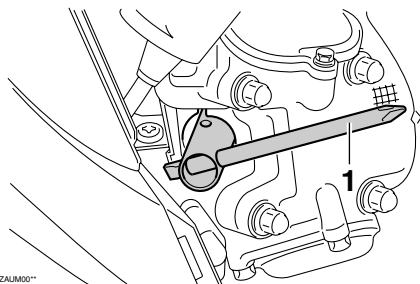

1. Chiave per candele

## Per controllare la candela

1. Controllare che l'isolatore di porcellana intorno all'elettrodo centrale della candela sia di colore marroncino chiaro (il colore ideale se il veicolo viene usato normalmente).

## NOTA

Se il colore della candela è nettamente diverso, il motore potrebbe funzionare in maniera anomala. Non tentare di diagnosticare problemi di questo genere. Chiedere invece ad un concessionario Yamaha di controllare il veicolo.

2. Verificare che la candela non presenti usura degli elettrodi e eccessivi depositi carboniosi o di altro genere, e sostituirla se necessario.

**Candela secondo specifica:**  
CR7E (NGK)

## Per installare la candela

1. Misurare la distanza tra gli elettrodi con uno spessore e, se necessario, regolare la distanza secondo la specifica.

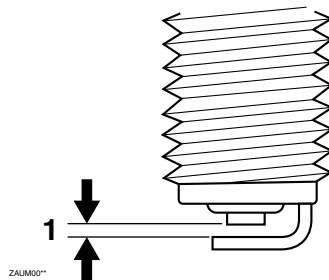

1. Candela

**Distanza tra gli elettrodi:**  
0.7 ~ 0.8 mm (0.028 ~ 0.031 in)

2. Pulire la superficie della guarnizione della candela e la sua superficie di accoppiamento ed eliminare ogni traccia di sporco dalla filettatura della candela.
3. Installare la candela con la chiave candela e poi stringerla alla coppia di

serraggio secondo specifica.

## Coppia di serraggio:

Candela:  
13 Nm (1.3 m·kgf, 9.4 ft·lbf)

## NOTA

In mancanza di una chiave dinamometrica per installare la candela, per ottenere una coppia di serraggio corretta aggiungere 1/4 ~ 1/2 giro al serraggio manuale. Tuttavia provvedere al serraggio secondo specifica della candela al più presto possibile.

4. Installare il cappuccio candela.
5. Installare il pannello.

HAUT1352

## Olio motore e filtrino olio

Controllare sempre il livello olio motore prima di ogni utilizzo. Oltre a questo, si deve cambiare l'olio e pulire il filtrino olio agli intervalli specificati nella tabella della manutenzione e lubrificazione periodica. L'olio motore deve essere cambiato anche dopo i primi 1000 km (600 mi) e quando l'indicatore cambio olio lampeggia. Il contachilometri parziale cambio olio va azzerato dopo i primi 1000 km (600 mi). (Vedere pagina 3-3 per le procedure di azzeramento.)

### Per controllare il livello olio motore

1. Posizionare il veicolo sul cavalletto centrale. Basta una lieve inclinazione laterale per provocare errori nel controllo.
2. Accendere il motore, lasciarlo scaldare per diversi minuti e poi spegnerlo.
3. Attendere alcuni minuti per dare tempo all'olio di depositarsi, togliere il tappo riempimento olio, pulire l'astina livello con un panno, inserirla nel foro del bocchettone del serbatoio olio (senza avvitarla) e poi estrarla per controllare il livello dell'olio.

### NOTA

Il livello olio motore deve trovarsi tra i riferimenti livello min. e max.

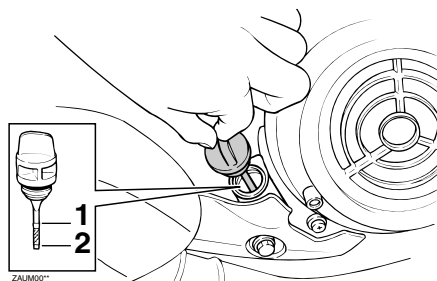

1. Riferimento livello max.
2. Riferimento di livello min.
3. Se il livello dell'olio motore è al di sopra del riferimento livello max., svitare il tappo riempimento olio e versare l'olio in eccesso.
4. Se l'olio motore è al di sotto al riferimento livello min., rabboccare con il tipo di olio consigliato per raggiungere il livello appropriato.
5. Inserire l'astina livello nel foro del bocchettone del serbatoio olio e poi stringere il tappo riempimento olio.

### Per cambiare l'olio motore e pulire il filtrino olio

1. Accendere il motore, lasciarlo scaldare per diversi minuti e poi spegnerlo.
2. Posizionare una coppa dell'olio sotto il motore per raccogliere l'olio esaurito.

sto.

3. Togliere il tappo bocchettone riempimento olio motore ed i bulloni di drenaggio per scaricare l'olio dal carter.

**ATTENZIONE:** Quando si toglie il tappo filettato di scarico olio motore, l'O-ring, la molla ed il filtrino dell'olio motore cadono fuori. Stare attenti a non perdere queste parti.<sup>[HCA10411]</sup>

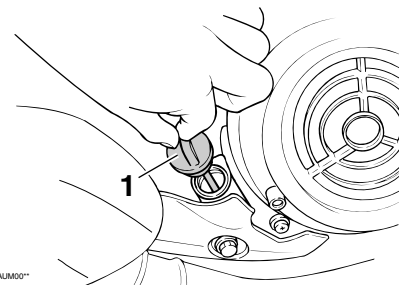

1. Tappo riempimento olio

# MANUTENZIONE E REGOLAZIONI PERIODICHE

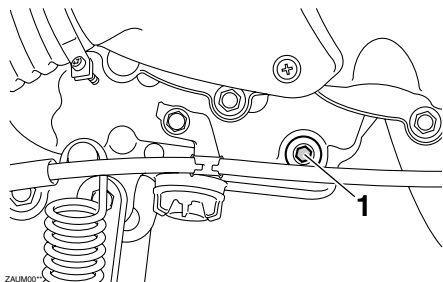

1. Bullone scarico olio motore A

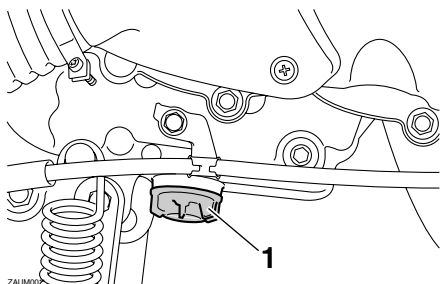

1. Bullone scarico olio motore B

4. Pulire con solvente il filtrino olio, verificare che non sia danneggiato, e sostituirlo, se necessario.
5. Verificare che l'O-ring non sia danneggiato e sostituirlo, se necessario.
6. Installare il filtrino olio, la molla, l'O-ring ed i bulloni drenaggio olio, quindi stringere i bulloni di drenaggio alla

coppia di serraggio specificata.

## Coppia di serraggio:

- Bullone drenaggio olio A:  
20 Nm (2.0 m·kgf, 14.5 ft·lbf)
- Bullone drenaggio olio B:  
20 Nm (2.0 m·kgf, 14.5 ft·lbf)

## NOTA

Accertarsi che l'O-ring sia alloggiato correttamente nella sua sede.

7. Rabboccare con la quantità specificata dell'olio motore consigliato, e poi installare e stringere il tappo bocchettone riempimento olio motore.

## Olio motore consigliato:

Vedere pagina 8-1.

## Quantità di cambio olio:

0.9 L (0.95 US qt, 0.79 Imp.qt)

HCA11670

## ATTENZIONE

- **Non utilizzare oli con specifica diesel "CD" o oli di qualità superiore a quella specificata. Inoltre non usare oli con etichetta "ENERGY CONSERVING II" (CONSERVANTE ENERGIA II) o superiore.**

- **Accertarsi che non penetrino corpi estranei nel carter.**

8. Accendere il motore e lasciarlo girare al minimo per diversi minuti mentre si verifica che non presenti perdite di olio. In caso di perdite di olio, spegnere immediatamente il motore e cercarne le cause.
9. Spegner il motore, controllare il livello dell'olio e correggerlo, se necessario.
10. Azzerare il contachilometri parziale cambio olio. (Vedere pagina 3-3 per le procedure di azzeramento.)

## NOTA

Se si cambia l'olio motore prima che l'indicatore cambio olio lampeggi (ossia prima di raggiungere l'intervallo di cambio olio periodico), dopo il cambio dell'olio bisogna azzerare il contachilometri parziale cambio olio, se si vuole che indichi al momento giusto il prossimo cambio periodico dell'olio.

HAU20065

## Olio trasmissione finale

Prima di ogni utilizzo, controllare sempre che la scatola trasmissione finale non presenti perdite di olio. Se si riscontrano perdite, fare controllare e riparare lo scooter da un concessionario Yamaha. Oltre a questo, si deve cambiare come segue l'olio trasmissione finale agli intervalli specificati nella tabella della manutenzione periodica e lubrificazione.

1. Accendere il motore, riscaldare l'olio trasmissione finale guidando lo scooter per diversi minuti e poi spegnerlo.
2. Posizionare lo scooter sul cavalletto centrale.
3. Posizionare una coppa dell'olio sotto la scatola trasmissione finale per raccogliere l'olio esausto.

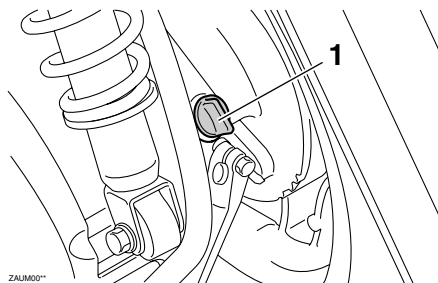

1. Tappo del bocchettone riempimento olio trasmissione finale

4. Togliere il tappo del bocchettone di riempimento olio trasmissione finale e il rispettivo O-ring dalla scatola trasmissione finale.
5. Togliere il bullone di drenaggio olio trasmissione finale e la rispettiva guarnizione per scaricare l'olio dalla scatola trasmissione finale.

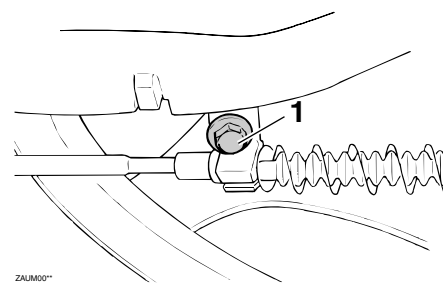

1. Bullone di scarico olio trasmissione finale

6. Installare il bullone di drenaggio olio trasmissione finale e la guarnizione nuova, quindi stringere il bullone alla coppia di serraggio secondo specifica.

### Coppia di serraggio:

Bullone di drenaggio olio trasmissione finale:

23 Nm (2.3 m-kgf, 16.6 ft-lbf)

7. Rabboccare con la quantità secondo specifica dell'olio trasmissione finale consigliato. **AVVERTENZA!** Accertarsi che non penetrino corpi estranei nella scatola trasmissione finale. Accertarsi che non arrivi olio sul pneumatico o sulla ruota.

[HWA11311]

## Olio trasmissione finale consigliato:

Vedere pagina 8-1.

## Quantità di olio:

0.11 L (0.12 US qt, 0.10 Imp.qt)

8. Installare il tappo bocchettone di riempimento olio trasmissione finale e l'O-ring nuovo, quindi stringere il tappo riempimento olio.
9. Controllare che la scatola trasmissione finale non presenti perdite d'olio. In caso di perdite di olio, cercarne le cause.

## Elementi filtranti del filtro aria e del carter cinghia trapezoidale

HAUT3120

Eeguire la pulizia degli elementi filtranti del filtro aria e del carter cinghia trapezoidale agli intervalli specificati nella tabella della manutenzione periodica e lubrificazione. Controllare più spesso l'elemento di entrambi i filtri dell'aria se si percorrono zone molto umide o polverose. I tubetti ispezione cassa filtro devono essere controllati e puliti spesso, se necessario.

### Sostituzione elemento filtrante

1. Posizionare lo scooter sul cavalletto centrale.

2. Togliere il coperchio cassa filtro togliendo le viti.

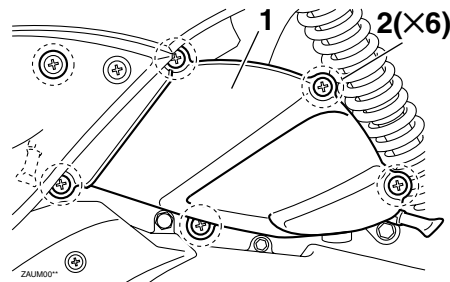

1. Coperchio della scatola del filtro dell'aria
2. Vite

3. Estrarre l'elemento filtrante.
4. Inserire un nuovo elemento filtrante nella cassa filtro. **ATTENZIONE: Verificare che l'elemento del filtro dell'aria sia alloggiato correttamente nella cassa filtro. Non si deve mai far funzionare il motore senza l'elemento del filtro dell'aria installato, altrimenti il pistone (i pistoni) e/o il cilindro (i cilindri) potrebbero usurarsi eccessivamente.**
5. Installare il coperchio cassa filtro installando le viti.

[HCA10481]



# MANUTENZIONE E REGOLAZIONI PERIODICHE

## Pulizia dei tubetti ispezione cassa filtro

1. Controllare se i tubetti sul lato anteriore e posteriore della cassa filtro contengono depositi di sporco o d'acqua.

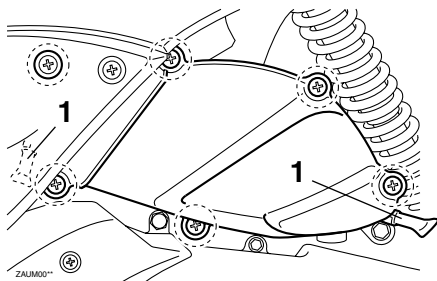

1. Tubo d'ispezione del filtro dell'aria
2. In presenza di polvere o di acqua, togliere i tubetti, pulirli e poi installarli.

## Pulizia dell'elemento filtrante carter cinghia trapezoidale

1. Togliere il coperchio cassa filtro del carter cinghia trapezoidale togliendo le viti.

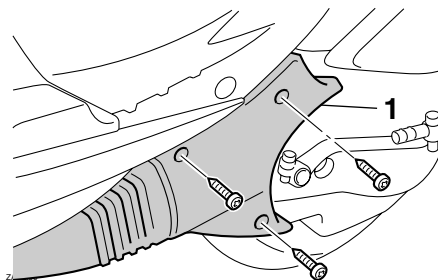

1. Coperchio elemento filtro aria carter cinghia trapezoidale
2. Togliere il supporto elemento filtrante togliendo la vite.

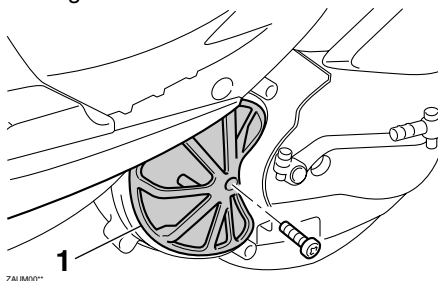

1. Supporto dell'elemento del filtro dell'aria

3. Estrarre l'elemento filtrante, e poi pulirlo con solvente. Dopo la pulizia, togliere il solvente in eccesso strizzando l'elemento. **AVVERTENZA!** Utilizzare soltanto un solvente detergente specifico per le parti. Per evitare il rischio di incendi o di esplosioni, non utilizzare benzina o solventi con un punto di infiammabilità basso. [HWA10431] **ATTENZIONE:** Per evitare di danneggiare l'elemento del filtro aria, maneggiarlo con delicatezza e non torcerlo.

[HCA10521]

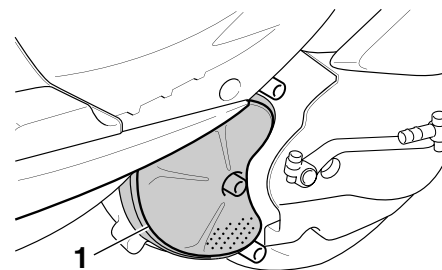

1. Elemento filtro aria carter cinghia trapezoidale
4. Applicare l'olio del tipo consigliato sull'intera superficie del materiale spugnoso e poi strizzarlo per eliminare l'olio in eccesso.

# MANUTENZIONE E REGOLAZIONI PERIODICHE

## NOTA

L'elemento filtrante deve essere bagnato, ma non gocciolante.

### Olio consigliato:

Olio Yamaha per filtri spugnosi oppure un'altra qualità di olio per filtri d'aria spugnosi

5. Inserire l'elemento nella cassa filtro.
6. Installare il supporto elemento filtrante installando la vite.
7. Installare il coperchio cassa filtro carter cinghia trapezoidale installando le viti.

6

## Controllo del gioco della manopola acceleratore

Il gioco della manopola acceleratore dovrebbe essere di 3 ~ 5 mm (0.12 ~ 0.20 in) all'estremità interna della manopola acceleratore. Controllare periodicamente il gioco della manopola acceleratore e, se necessario, farlo regolare da un concessionario Yamaha.

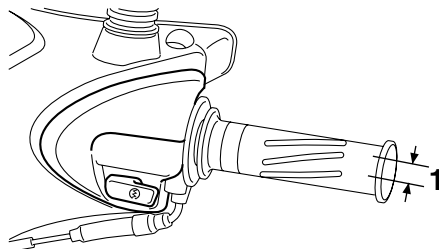

ZAJM00™

1. Gioco del cavo dell'acceleratore

HAU21384

HAU21401

## Gioco valvole

Il gioco valvole cambia con l'utilizzo del mezzo, provocando un rapporto scorretto di miscelazione di aria/carburante e/o rumorosità del motore. Per impedire che ciò accada, fare regolare il gioco valvole da un concessionario Yamaha agli intervalli specificati nella tabella della manutenzione periodica e lubrificazione.

HAUT2142

## Pneumatici

Per garantire il massimo delle prestazioni, una lunga durata e l'utilizzo in sicurezza del vostro veicolo, fare attenzione ai seguenti punti che riguardano i pneumatici prescritti secondo specifica.

### Pressione pneumatici

Controllare sempre e, se necessario, regolare la pressione pneumatici prima di mettersi in marcia.

HWA10503

## AVVERTENZA

L'utilizzo di questo veicolo con una pressione pneumatici scorretta può provocare infortuni gravi o il decesso a seguito della perdita del controllo.

- Controllare e regolare la pressione pneumatici a freddo (ossia quando la temperatura dei pneumatici è uguale alla temperatura ambiente).
- Si deve regolare la pressione pneumatici in funzione della velocità di marcia e del peso totale del pilota, del passeggero, del carico e degli accessori omologati per questo modello.

### Pressione pneumatici (misurata a pneumatici freddi):

Fino a 90 kg (198 lb):

Anteriore:

175 kPa (1.75 kgf/cm<sup>2</sup>, 25 psi)

Posteriore:

200 kPa (2.00 kgf/cm<sup>2</sup>, 29 psi)

90 kg (198 lb) - massimo:

Anteriore:

200 kPa (2.00 kgf/cm<sup>2</sup>, 29 psi)

Posteriore:

225 kPa (2.25 kgf/cm<sup>2</sup>, 33 psi)

Carico massimo\*:

157 kg (346 lb)

\*Peso totale del pilota, del passeggero, del carico e degli accessori

HWA10511

## AVVERTENZA

Non sovraccaricare mai il veicolo. L'utilizzo di un veicolo sovraccarico può provocare incidenti.

## Controllo dei pneumatici

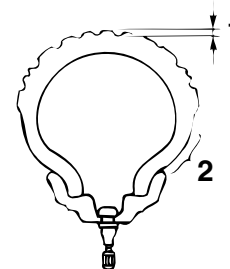

ZAUM00\*

1. Profondità battistrada
2. Fianco del pneumatico

Controllare sempre i pneumatici prima di ogni utilizzo. Se la profondità battistrada centrale è scesa al limite secondo specifica, se ci sono chiodi o frammenti di vetro nel pneumatico, o se il fianco è fessurato, fare sostituire immediatamente il pneumatico da un concessionario Yamaha.

**Profondità battistrada minima (anteriore e posteriore):**  
0.8 mm (0.03 in)

## NOTA

I limiti di profondità battistrada possono differire da nazione a nazione. Rispettare sempre le disposizioni di legge della na-

# MANUTENZIONE E REGOLAZIONI PERIODICHE

zione d'impiego.

## Informazioni sui pneumatici

Questo modello è equipaggiato con pneumatici senza camera d'aria.

Dopo prove approfondite, la Yamaha Motor Co., Ltd. ha approvato per questo modello soltanto i pneumatici elencati di seguito.

### Pneumatico anteriore:

Dimensioni:

110/70-12 47L

Produttore/modello:

CHENG SHIN/C-922N

### Pneumatico posteriore:

Dimensioni:

120/70-12 58L

Produttore/modello:

CHENG SHIN/C-6007

HWA10470

## AVVERTENZA

- **Fare sostituire i pneumatici eccessivamente consumati da un concessionario Yamaha. Oltre ad essere illegale, l'utilizzo del veicolo con pneumatici eccessivamente usurati riduce la stabilità di guida e può provocare la perdita del controllo del mezzo.**
- **Consigliamo di affidare la sostitu-**

**zione di tutte le parti in relazione alle ruote ed ai freni, compresi i pneumatici, ad un concessionario Yamaha, che possiede le conoscenze tecniche e l'esperienza necessarie.**

HAU21962

## Ruote in lega

Per garantire il massimo delle prestazioni, una lunga durata e l'utilizzo in sicurezza del vostro veicolo, fare attenzione ai seguenti punti che riguardano le ruote prescritte secondo specifica.

- Prima di ogni utilizzo, controllare sempre che i cerchi non presentino cricche, piegature, deformazioni o danneggiamenti di altro tipo. Se si riscontrano danneggiamenti, fare sostituire la ruota da un concessionario Yamaha. Non tentare di eseguire nemmeno la minima riparazione di una ruota. In caso di deformazioni o di cricche, la ruota va sostituita.
- In caso di sostituzione del pneumatico o della ruota, occorre eseguire il bilanciamento della ruota. Lo sbilanciamento della ruota può provocare prestazioni scarse ed una cattiva manovrabilità del mezzo e può abbreviare la durata dei pneumatici.

## Controllo del gioco della leva freno

HAU37913

Non ci deve essere gioco all'estremità della leva del freno. Se c'è del gioco, fare controllare il circuito dei freni da un concessionario Yamaha.

HWA14211

### **AVVERTENZA**

Se, premendo la leva freno, si ha una sensazione di morbidezza e cedevolezza, questo può indicare la presenza di aria nell'impianto idraulico. In caso di presenza di aria nell'impianto idraulico, farlo spurgare da un concessionario Yamaha prima di utilizzare il veicolo. L'aria nell'impianto idraulico riduce la potenza della frenata, con possibile perdita del controllo del mezzo e di incidenti.

## Regolazione gioco della leva freno posteriore

HAU22170

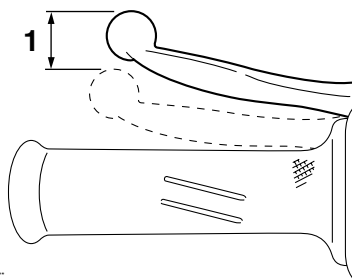

ZAUM00\*

### 1. Gioco della leva freno posteriore

Il gioco della leva del freno dovrebbe essere di 10 ~ 20 mm (0.039 ~ 0.079 in) come illustrato nella figura. Controllare periodicamente il gioco della leva del freno e regolarlo come segue, se necessario.

Per aumentare il gioco della leva del freno, girare il dado di regolazione sulla piastra ganascia freno in direzione (a). Per ridurre il gioco della leva del freno, girare il dado di regolazione in direzione (b).

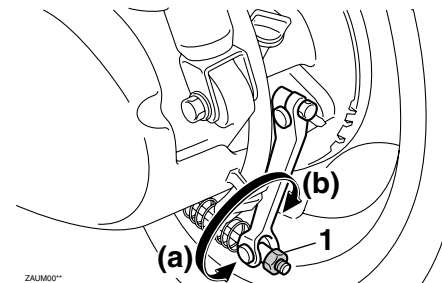

ZAUM00\*

### 1. Dado di regolazione

HWA10650

### **AVVERTENZA**

Se non si riesce ad ottenere una regolazione corretta come descritto sopra, affidare questa regolazione ad un concessionario Yamaha.

# MANUTENZIONE E REGOLAZIONI PERIODICHE

## Controllo delle pastiglie del freno anteriore e delle ganasce del freno posteriore

HAU22380

Si deve verificare l'usura delle pastiglie del freno anteriore e delle ganasce del freno posteriore agli intervalli specificati nella tabella della manutenzione periodica e lubrificazione.

### Pastiglie del freno anteriore

HAU22420

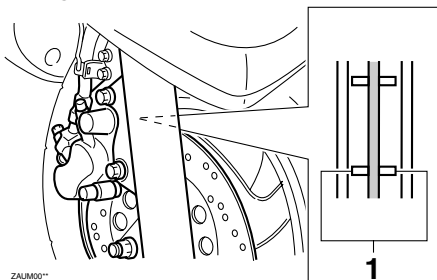

1. Scanalatura indicatore d'usura pastiglia freno

Ciascuna pastiglia del freno anteriore è provvista di una scanalatura di indicazione usura, che consente di verificare l'usura della pastiglia senza dover disassemblare il freno. Per controllare l'usura della pastiglia, controllare la scanalatura di indicazione usura. Se una pastiglia si è usurata al punto che la scanalatura di indicazione

usura è quasi scomparsa, fare sostituire in gruppo le pastiglie dei freni da un concessionario Yamaha.

### Ganasce del freno posteriore

HAU22540

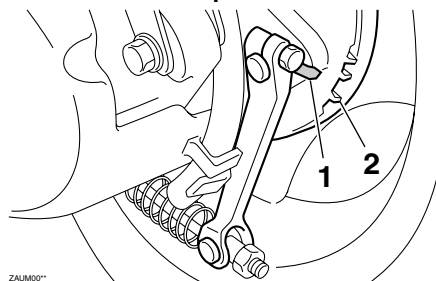

1. Indicatore di usura
2. Linea del limite di usura

Il freno posteriore è provvisto di un indicatore d'usura, che consente di verificare l'usura delle ganasce senza dover disassemblare il freno. Per controllare l'usura delle ganasce, controllare la posizione dell'indicatore d'usura mentre si aziona il freno. Se una ganascia si è usurata al punto che l'indicatore d'usura ha raggiunto la tacca del limite d'usura, fare sostituire in gruppo le ganasce dei freni da un concessionario Yamaha.

## Controllo del livello liquido freni

HAU32345

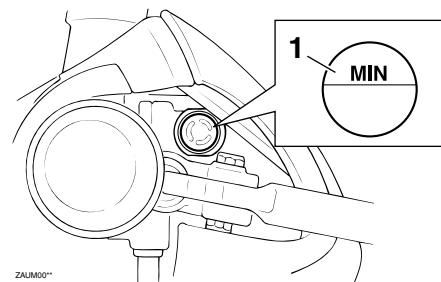

1. Riferimento di livello min.

Prima di utilizzare il mezzo, controllare che il liquido dei freni sia al di sopra del riferimento livello min. Prima di controllare il livello del liquido dei freni, assicurarsi che la parte superiore del serbatoio sia in posizione orizzontale. Rabboccare il liquido dei freni, se necessario.

**Liquido freni prescritto secondo specifica:**  
DOT 4

HWA15990

**AVVERTENZA**

**Una manutenzione scorretta può causare la riduzione della capacità di frenata. Rispettare le seguenti precauzioni:**

- Un livello insufficiente del liquido freni potrebbe provocare l'ingresso di aria nel circuito freni, causando una diminuzione delle prestazioni di frenata.
- Pulire il tappo di riempimento prima di rimuoverlo. Utilizzare solo liquido dei freni DOT 4 proveniente da un contenitore sigillato.
- Utilizzare solo il liquido freni prescritto secondo specifica; altrimenti le guarnizioni in gomma potrebbero deteriorarsi, causando perdite.
- Rabboccare con lo stesso tipo di liquido freni. L'aggiunta di un liquido dei freni diverso da DOT 4 può causare una reazione chimica nociva.
- Evitare infiltrazioni d'acqua nel serbatoio liquido freni durante il rifornimento. L'acqua causa una notevole riduzione del punto di ebollizione del liquido e può provocare il "vapor lock".

HCA17640

## ATTENZIONE

Il liquido freni può danneggiare le superfici verniciate o le parti in plastica. Pulire sempre immediatamente l'even-

tuale liquido versato.

Poiché le pastiglie freni si consumano, è normale che il livello liquido freni diminuisca gradualmente. Se il livello del liquido freni è basso è possibile che le pastiglie dei freni siano usurate e/o che vi sia una perdita nel circuito freni; pertanto, assicurarsi di controllare il livello d'usura delle pastiglie dei freni e la presenza di perdite nel circuito freni. Se il livello del liquido freni cala improvvisamente, fare controllare il mezzo da un concessionario Yamaha prima di continuare a utilizzarlo.

## Sostituzione del liquido freni

HAU22721

Fare cambiare il liquido freni da un concessionario Yamaha agli intervalli specificati nella NOTA in fondo alla tabella della manutenzione periodica e lubrificazione. Inoltre fare sostituire il paraolio della pompa freno e della pinza, come pure il tubo freno agli intervalli elencati qui di seguito, oppure se presentano danneggiamenti o perdite.

- Paraolio: Sostituire ogni due anni.
- Tubo freno: Sostituire ogni quattro anni.

# MANUTENZIONE E REGOLAZIONI PERIODICHE

HAU23095

## Controllo e lubrificazione dei cavi

Prima di utilizzare il mezzo, controllare sempre il funzionamento di tutti i cavi di comando e le condizioni dei cavi, e lubrificare le estremità cavi, se necessario. Se un cavo è danneggiato o non si muove agevolmente, farlo controllare o sostituire da un concessionario Yamaha. **AVVERTENZA! Eventuali danni al corpo esterno dei cavi possono comportare l'arrugginimento dei cavi all'interno e interferire sul movimento dei cavi stessi. Se i cavi sono danneggiati, sostituirli al più presto possibile per prevenire condizioni di mancata sicurezza.** [HWA10711]

### Lubrificante consigliato:

lubrificante Yamaha per catene e cavi o olio per motori

HAU23114

## Controllo e lubrificazione della manopola e del cavo acceleratore

Prima di ogni utilizzo, controllare sempre il funzionamento della manopola acceleratore. Inoltre, si deve fare lubrificare il cavo da un concessionario Yamaha agli intervalli specificati nella tabella di manutenzione periodica.

Il cavo acceleratore è equipaggiato con una copertura in gomma. Accertarsi che la copertura sia installata correttamente. Anche se installata correttamente, la copertura non protegge completamente il cavo dall'eventuale penetrazione di acqua. Pertanto, prestare attenzione a non versare acqua direttamente sulla copertura o sul cavo quando si lava il veicolo. Se il cavo o la copertura si sporcano, pulirli con un panno umido.

HAU43641

## Lubrificazione delle leve freno anteriore e posteriore

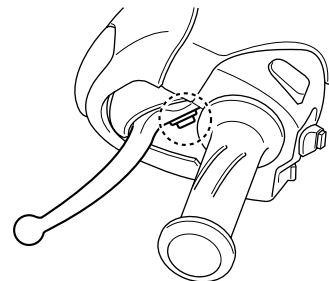
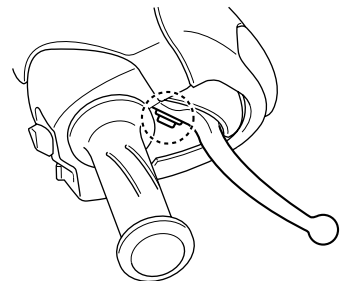

I perni di guida delle leve freno anteriore e posteriore vanno lubrificati agli intervalli specificati nella tabella della manutenzione periodica e lubrificazione.



# MANUTENZIONE E REGOLAZIONI PERIODICHE

## Lubrificanti consigliati:

Leva freno anteriore:

Grasso al silicone

Leva freno posteriore:

Grasso a base di sapone di litio

## Controllo e lubrificazione del cavalletto centrale e del cavalletto laterale

HAU23213

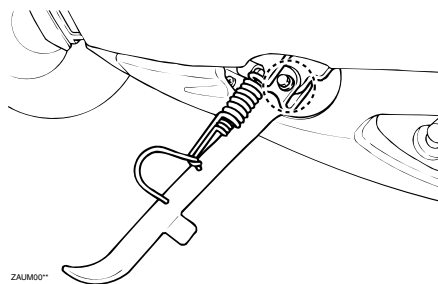

Prima di utilizzare il mezzo, controllare sempre il funzionamento del cavalletto centrale e del cavalletto laterale, e lubrificare, se necessario, i perni di guida e le superfici di contatto metallo/metallo.

zo.

## Lubrificante consigliato:

Grasso a base di sapone di litio

## AVVERTENZA

HWA10741

**Se il cavalletto centrale o il cavalletto laterale non si alza e non si abbassa agevolmente, farlo controllare o riparare da un concessionario Yamaha. Altrimenti il cavalletto centrale o il cavalletto laterale potrebbe toccare il terreno e distrarre il pilota, con conseguente eventuale perdita del controllo del mez-**

HAU23272

## Controllo della forcella

Si devono controllare le condizioni ed il funzionamento della forcella come segue agli intervalli specificati nella tabella della manutenzione periodica e lubrificazione.

### Per controllare le condizioni

Controllare che i tubi di forza non presentino graffi, danneggiamenti o eccessive perdite di olio.

### Per controllare il funzionamento

1. Posizionare il veicolo su una superficie piana e mantenerlo diritto. **AVVERTENZA! Per evitare infortuni, supportare fermamente il veicolo in modo che non ci sia pericolo che si ribalti.**<sup>[HWA10751]</sup>
2. Azionando il freno anteriore, premere con forza il manubrio diverse volte verso il basso per verificare se la forcella si comprime e si estende regolarmente.

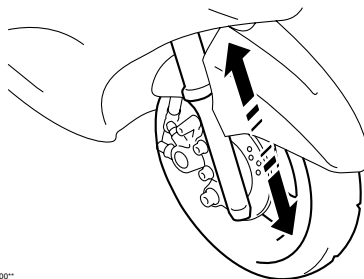

ZALM00\*\*

HCA10590

### **ATTENZIONE**

**Se la forcella è danneggiata o non funziona agevolmente, farla controllare o riparare da un concessionario Yamaha.**

HAU45511

## Controllo dello sterzo

Se usurati o allentati, i cuscinetti dello sterzo possono essere fonte di pericoli. Pertanto si deve controllare il funzionamento dello sterzo come segue agli intervalli specificati nella tabella della manutenzione periodica e lubrificazione.

1. Posizionare il veicolo sul cavalletto centrale. **AVVERTENZA! Per evitare infortuni, supportare fermamente il veicolo in modo che non ci sia pericolo che si ribalti.**<sup>[HWA10751]</sup>
2. Tenere le estremità inferiori degli steli forcella e cercare di muoverli in avanti e all'indietro. Se si sente del gioco, fare controllare o riparare lo sterzo da un concessionario Yamaha.

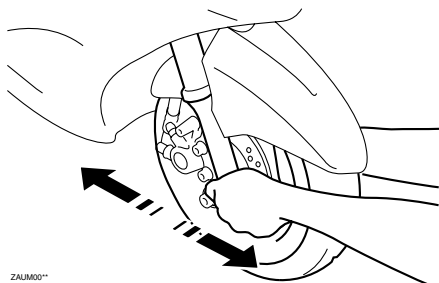

ZALUMOO™

HAU23291

## Controllo dei cuscinetti ruote

Si devono controllare i cuscinetti ruota anteriore e posteriore agli intervalli specificati nella tabella della manutenzione periodica e lubrificazione. Se c'è del gioco nel mozzo ruota, o se la ruota non gira agevolmente, fare controllare i cuscinetti ruote da un concessionario Yamaha.

HAU1858

## Batteria

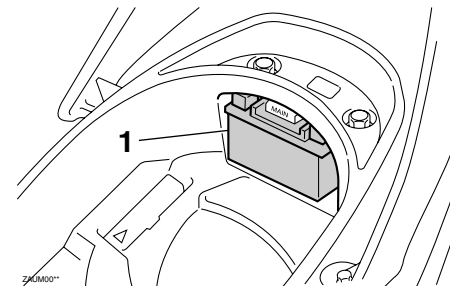

### 1. Batteria

Questo modello è equipaggiato con una batteria ricaricabile con valvola di sicurezza VRLA (Valve Regulated Lead Acid). Non occorre controllare l'elettrolito o aggiungere acqua distillata. Tuttavia, occorre controllare i collegamenti dei cavi batteria e, se necessario, stringerli.

6

## NOTA

La batteria si trova dietro al pannello D. (Vedere pagina 6-8.)

HWA10760

## AVVERTENZA

- Il liquido della batteria è velenoso e pericoloso, in quanto contiene acido solforico che provoca ustio-

# MANUTENZIONE E REGOLAZIONI PERIODICHE

ni gravi. Evitare qualsiasi contatto con la pelle, gli occhi o gli abiti e proteggere sempre gli occhi quando si lavora vicino alle batterie. In caso di contatto, eseguire i seguenti provvedimenti di PRONTO SOCCORSO.

- **CONTATTO ESTERNO:** Sciacquare con molta acqua.
- **CONTATTO INTERNO:** Bere grandi quantità di acqua o latte e chiamare immediatamente un medico.
- **OCCHI:** Sciacquare con acqua per 15 minuti e ricorrere immediatamente ad un medico.
- **Le batterie producono gas idrogeno esplosivo. Pertanto tenere le scintille, le fiamme, le sigarette ecc. lontane dalla batteria e provvedere ad una ventilazione adeguata quando si carica la batteria in ambienti chiusi.**
- **TENERE QUESTA E TUTTE LE BATTERIE FUORI DALLA PORTATA DEI BAMBINI.**

## Per caricare la batteria

Fare caricare al più presto possibile la batteria da un concessionario Yamaha, se sembra che si sia scaricata. Tenere pre-

sente che la batteria tende a scaricarsi più rapidamente se il veicolo è equipaggiato con accessori elettrici optional.

HCA16521

## ATTENZIONE

Per caricare una batteria ricaricabile con valvola di sicurezza VRLA (Valve Regulated Lead Acid), occorre un caricabatteria speciale (a tensione costante). Se si utilizza un caricabatteria convenzionale si danneggia la batteria.

## Rimessaggio della batteria

1. Se non si intende utilizzare il veicolo per oltre un mese, togliere la batteria dal mezzo, caricarla completamente e poi riporla in un ambiente fresco e asciutto. **ATTENZIONE:** Quando si toglie la batteria, accertarsi che la chiave sia girata su “OFF”, poi scollegare il cavo negativo prima di scollegare il cavo positivo.

[HCA16302]

2. Se la batteria resta inutilizzata per più di due mesi, controllarla almeno una volta al mese e caricarla completamente se è necessario.
3. Caricare completamente la batteria prima dell'installazione. **ATTENZIONE:** Quando si installa la batteria,

accertarsi che la chiave sia girata su “OFF”, poi collegare il cavo positivo prima di collegare il cavo negativo.<sup>[HCA16840]</sup>

4. Prima dell'installazione, verificare che i cavi batteria siano collegati correttamente ai terminali della batteria.

HCA1053

## ATTENZIONE

- **Tenere la batteria sempre carica. Se si ripone una batteria scarica, si possono provocare danni permanenti alla stessa.**
- **Dopo l'installazione della batteria, accertarsi di girare il blocchetto accensione da “ON” a “OFF” per tre volte in intervalli di 3 secondi per inizializzare il sistema di controllo del minimo.**

# MANUTENZIONE E REGOLAZIONI PERIODICHE

## Sostituzione dei fusibili

HAUT1915

La scatola fusibile principale si trova sopra la batteria.

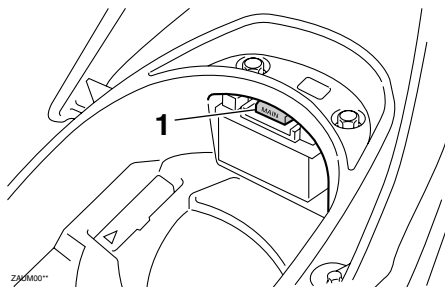

1. Fusibile principale

La scatola fusibili che contiene i fusibili dei circuiti individuali si trova all'interno del vano portaoggetti. (Vedere pagina 3-10.)

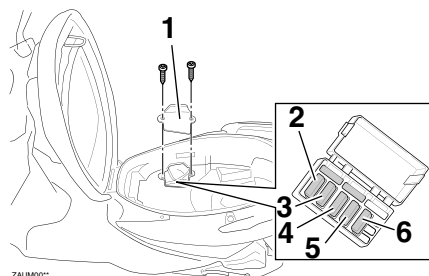

1. Coperchio
2. Fusibile di backup
3. Fusibile accensione
4. Fusibile sistema di segnalazione
5. Fusibile fanalino posteriore
6. Fusibile faro

Se un fusibile è bruciato, sostituirlo come segue.

1. Girare la chiave su "OFF" e spegnere il circuito elettrico in questione.
2. Togliere il fusibile bruciato ed installare un fusibile nuovo dell'ampereaggio secondo specifica. **AVVERTENZA! Non utilizzare un fusibile di amperaggio superiore a quello consigliato per evitare di provocare danni estesi all'impianto elettrico ed eventualmente un incendio.**<sup>[HWA15131]</sup>  
**ATTENZIONE:** Dopo la rimozione e l'installazione del fusibile principale, ricordarsi di girare il blocchetto

accensione da "ON" a "OFF" per tre volte in intervalli di 3 secondi per inizializzare il sistema di controllo del minimo.<sup>[HCAT1062]</sup>

### Fusibili secondo specifica:

- Fusibile principale:  
20 A
- Fusibile faro:  
15 A
- Fusibile sistema di segnalazione:  
15 A
- Fusibile accensione:  
7.5 A
- Fusibile di backup:  
7.5 A
- Fusibile fanalino posteriore:  
7.5 A

3. Girare la chiave su "ON" ed accendere il circuito elettrico in questione per controllare se l'apparecchiatura funziona.
4. Se nuovamente il fusibile brucia subito, fare controllare l'impianto elettrico da un concessionario Yamaha.

# MANUTENZIONE E REGOLAZIONI PERIODICHE

## Sostituzione della lampada faro

HAUT2134

Questo modello è equipaggiato con una lampada faro alogena. Se la lampada faro brucia, sostituirla come segue.

### ATTENZIONE

HCA10650

Stare attenti a non danneggiare le seguenti parti:

- Lampadina del faro

Non toccare la parte di vetro della lampadina del faro, per mantenerla priva di olio, altrimenti si influirebbe negativamente sulla trasparenza del vetro, sulla luminosità e sulla durata della lampadina. Eliminare completamente ogni traccia di sporco e le impronte delle dita sulla lampadina utilizzando un panno inumidito con alcool o diluente.

- Lente del faro

- Non attaccare nessun tipo di pellicola colorata o di adesivo sul trasparente del faro.
- Non utilizzare lampadine del faro di potenza superiore a quella specificata.

1. Posizionare il veicolo sul cavalletto centrale.
2. Togliere il pannello B. (Vedere pagina 6-7.)
3. Scollegare il connettore faro e poi togliere il coprilampada.

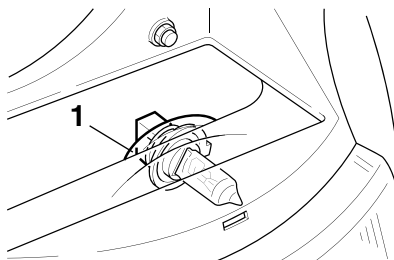

ZAUM00\*

1. Coprilampada

4. Sganciare il portalamphada faro e poi togliere la lampada bruciata.

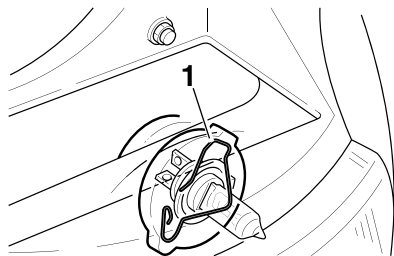

ZAUM00\*

1. Portalamphada del faro

5. Posizionare una lampada faro nuova e poi fissarla con il portalamphada.
6. Installare il cappuccio coprilampada e poi collegare il connettore.
7. Installare il pannello.
8. Se necessario, fare regolare il fascio luce da un concessionario Yamaha.

## Sostituzione di una lampada indicatore di direzione anteriore

HAUT1892

HCA10670

### ATTENZIONE

Si consiglia di affidare questo lavoro ad un concessionario Yamaha.

1. Posizionare lo scooter sul cavalletto centrale.
2. Togliere il pannello A. (Vedere pagina 6-7.)
3. Togliere il portalamпада con cavetto (insieme alla lampada) girandolo in senso antiorario.
4. Togliere la lampada bruciata premendola e girandola in senso antiorario.

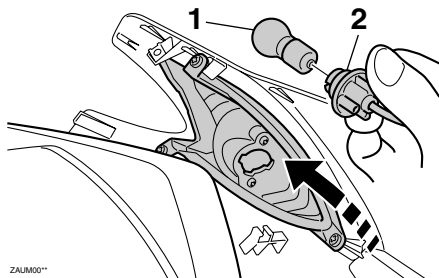

1. Lampadina indicatore di direzione
2. Portalamпада con cavetto

5. Inserire una lampada nuova nel portalamпада con cavetto, premerla

e poi girarla in senso orario fino a quando si blocca.

6. Installare il portalamпада con cavetto (insieme alla lampada) girandolo in senso orario.
7. Installare il pannello.

## Sostituzione della lampada fanalino posteriore/stop oppure di una lampada indicatore di direzione posteriore

HAUT1923

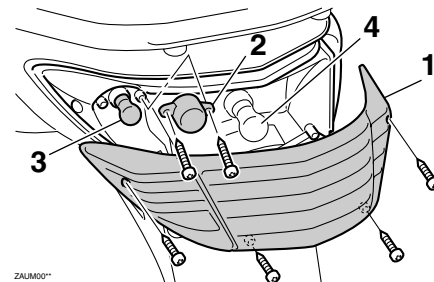

ZALUM00\*\*

1. Lente del fanalino posteriore/stop
2. Coppetta indicatore di direzione
3. Lampadina indicatore di direzione posteriore
4. Lampada fanalino posteriore/stop

### Lampada fanalino posteriore/stop

1. Togliere la lente fanalino posteriore/stop togliendo le viti.
2. Togliere la lampada bruciata premendola e girandola in senso antiorario.
3. Inserire una lampada nuova nel portalamпада con cavetto, premerla e poi girarla in senso orario fino a quando si blocca.
4. Installare la lente installando le viti.

# MANUTENZIONE E REGOLAZIONI PERIODICHE

## Lampada indicatore di direzione posteriore

1. Togliere la lente fanalino posteriore/ stop togliendo le viti.
2. Togliere la lente indicatore di direzione togliendo le viti.
3. Togliere la lampada bruciata premendola e girandola in senso antiorario.
4. Inserire una lampada nuova nel portalamпада con cavetto, premerla e poi girarla in senso orario fino a quando si blocca.
5. Installare la lente indicatore di direzione installando le viti.
6. Installare la lente fanalino posteriore/ stop installando le viti. **ATTENZIONE: Non stringere eccessivamente le viti, altrimenti la lente potrebbe rompersi.**<sup>[HCA10681]</sup>

## Sostituzione di una lampada luce di posizione anteriore

HAUT1963

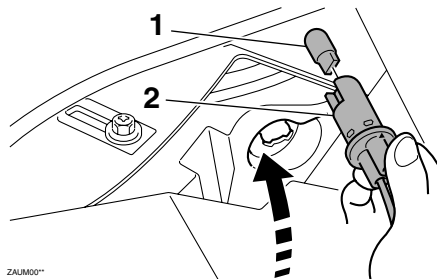

1. Lampada luce di posizione anteriore
2. Portalampada con cavetto

Questo modello è dotato di due luci di posizione anteriore. Se una lampada luce di posizione anteriore brucia, sostituirla come segue.

1. Togliere il pannello B. (Vedere pagina 6-7.)
2. Togliere il portalampada con cavetto della luce di posizione anteriore (insieme alla lampada) girandolo in senso antiorario.
3. Togliere la lampada bruciata estraendola.
4. Inserire una lampada nuova nel portalampada con cavetto.
5. Installare il portalampada con cavetto della luce di posizione anteriore

(insieme alla lampada) girandolo in senso orario.

6. Installare il pannello.



HAU25861

## Ricerca ed eliminazione guasti

Sebbene gli scooter Yamaha subiscano un rigoroso controllo prima della spedizione dalla fabbrica, si possono verificare guasti durante il funzionamento. Eventuali problemi nei sistemi di alimentazione del carburante, di compressione o di accensione, per esempio, possono provocare difficoltà all'avviamento o perdite di potenza.

La tabella di ricerca ed eliminazione guasti che segue rappresenta una guida rapida e facile per controllare questi impianti vitali. Tuttavia, se lo scooter dovesse richiedere riparazioni, consigliamo di portarlo da un concessionario Yamaha, i cui tecnici esperti sono in possesso degli attrezzi, dell'esperienza e delle nozioni necessari per l'esecuzione di una corretta manutenzione dello scooter.

Usare soltanto ricambi originali Yamaha. Le imitazioni possono essere simili ai ricambi originali Yamaha, ma spesso sono di qualità inferiore, hanno durata minore e possono provocare riparazioni costose.

HWA15141

### AVVERTENZA

**Quando si controlla l'impianto del carburante, non fumare, ed accertarsi che non ci siano fiamme libere o scintille**

**nelle vicinanze, comprese le fiamme pilota di scaldacqua o fornaci. La benzina o i vapori di benzina possono accendersi o esplodere, provocando gravi infortuni o danni materiali.**

# MANUTENZIONE E REGOLAZIONI PERIODICHE

HAUT1982

## Tabella di ricerca ed eliminazione guasti

### 1. Carburante

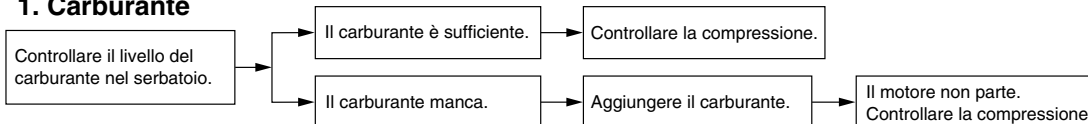

### 2. Compressione

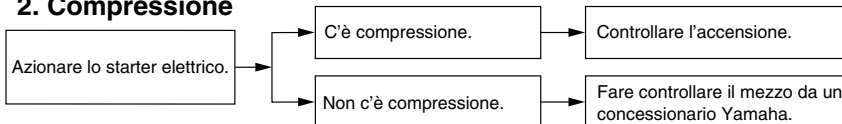

### 3. Accensione

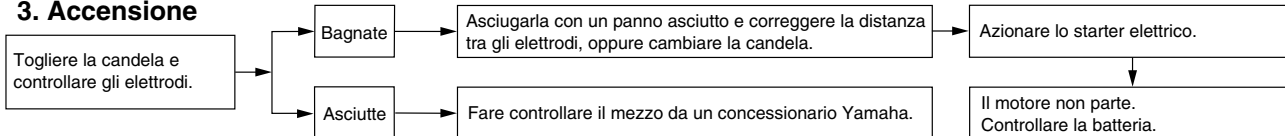

### 4. Batteria

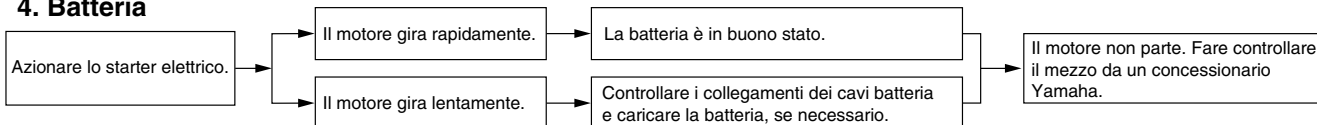

## Verniciatura opaca, prestare attenzione

HAU37833

### ATTENZIONE

Alcuni modelli sono equipaggiati con parti a verniciatura opaca. Prima della pulizia del veicolo, si raccomanda di consultare un concessionario Yamaha per consigli sui prodotti da usare.

HCA15192

L'utilizzo di spazzole, prodotti chimici forti o detergenti aggressivi per la pulizia di queste parti può graffiare o danneggiarne la superficie. Si raccomanda inoltre di non applicare cera su nessuna parte con verniciatura opaca.

## Pulizia

Pur servendo a rivelare gli aspetti attrattivi della tecnologia, la struttura aperta dello scooter lo rende più vulnerabile. Ruggine e corrosione possono svilupparsi malgrado l'impiego di componenti di alta qualità. Un tubo di scarico arrugginito potrebbe non dare nell'occhio su un'auto, ma comprometterebbe irrimediabilmente l'estetica di uno scooter. Una pulizia frequente e appropriata, non soltanto soddisfa le condizioni di garanzia, bensì mantiene l'estetica dello scooter, ne allunga la durata e ne ottimizza le prestazioni.

### Prima della pulizia

1. Coprire l'uscita gas di scarico con un sacchetto di plastica dopo che il motore si è raffreddato.
2. Accertarsi che tutti i tappi ed i coperchi, i connettori e gli elementi di connessione elettrici, cappuccio candela compreso, siano ben chiusi.
3. Eliminare lo sporco difficile da trattare, come l'olio bruciato sul carter, con uno sgrassante ed una spazzola, ma non applicare mai questi prodotti sui paraolio, sulle guarnizioni e sui perni

HAU26094

delle ruote. Sciacquare sempre lo sporco ed il prodotto sgrassante con acqua.

## Pulizia

HCA10783

### ATTENZIONE

- Evitare di usare detergenti per ruote fortemente acidi, specialmente sulle ruote a raggi. Se si utilizzano prodotti del genere sullo sporco particolarmente ostinato, non lasciare il detergente sulla superficie interessata più a lungo di quanto indicato sulle istruzioni per l'uso. Inoltre sciacquare a fondo la superficie con acqua, asciugarla immediatamente e poi applicare uno spray protettivo anticorrosione.
- Metodi di lavaggio errati possono danneggiare le parti in plastica (quali le carenature, i pannelli, i parabrezza, le lenti faro, le lenti pannello strumenti ecc.) e le marmitte. Per pulire la plastica, usare soltanto un panno o una spugna soffici e puliti. Tuttavia, se non è possibile pulire a fondo le parti in plastica con acqua, è possibile utilizzare

# PULIZIA E RIMESSAGGIO DELLO SCOOTER

un detergente neutro diluito in acqua. Accertarsi di sciacquare con abbondante acqua ogni residuo di detergente poiché è dannoso per le parti in plastica.

- Non utilizzare prodotti chimici forti sulle parti in plastica. Accertarsi di non utilizzare panni o spugne che siano stati in contatto con prodotti di pulizia forti o abrasivi, solvente o diluente, carburante (benzina), prodotti per rimuovere o inibire la ruggine, liquido freni, antigelo o elettrolito.
- Non utilizzare macchine di lavaggio con getti d'acqua ad alta pressione o di vapore, perché possono provocare infiltrazioni d'acqua e deterioramenti nelle seguenti zone: tenute (dei cuscinetti ruota e del forcellone, forcella e freni), componenti elettrici (connettori, elementi di connessione, strumenti, interruttori e luci), tubi sfiato e ventilazione.
- Per gli scooter muniti di parabrezza: Non usare detergenti forti o spugne dure che provocherebbero opacità o graffi. Alcuni prodotti

detergenti per la plastica possono lasciare graffi sul parabrezza. Provare il prodotto su una piccola parte nascosta del parabrezza per accertarsi che non lasci segni. Se il parabrezza è graffiato, usare un preparato lucidante di qualità per plastica dopo il lavaggio.

## Dopo l'utilizzo normale

Togliere lo sporco con acqua calda, un detergente neutro ed una spugna soffice e pulita, e poi sciacquare a fondo con acqua pulita. Utilizzare uno spazzolino da denti o uno scovolino per bottiglie per le zone di difficile accesso. Lo sporco difficile da trattare e gli insetti si eliminano più facilmente coprendo la superficie interessata con un panno bagnato qualche minuto prima della pulizia.

## Dopo la guida nella pioggia, vicino al mare e su strade su cui è stato sparso del sale

Poiché il sale marino o quello sparso sulle strade in inverno è estremamente corrosivo in combinazione con l'acqua, ogni volta che si è utilizzato il mezzo nella pioggia, vicino al mare e su strade su cui è stato sparso del sale procedere come segue:

## NOTA

Il sale sparso sulle strade in inverno può restarvi fino alla primavera.

1. Lavare lo scooter con acqua fredda e con un detergente neutro, dopo che il motore si è raffreddato. **ATTENZIONE: Non usare acqua calda, in quanto aumenta l'azione corrosiva del sale.**<sup>[HCA10791]</sup>
2. Applicare uno spray anticorrosione su tutte le superfici di metallo, comprese quelle cromate e nichelate, per prevenire la corrosione.

## Dopo la pulizia

1. Asciugare lo scooter con una pelle di camoscio o un panno di tessuto assorbitivo.
2. Lucidare con un prodotto specifico le superfici cromate, di alluminio o di acciaio inox, compreso l'impianto di scarico. (Con la lucidatura si possono eliminare persino le scoloriture provocate dal calore sugli impianti di scarico di acciaio inox.)
3. Per prevenire la corrosione, consigliamo di applicare uno spray protettivo su tutte le superfici metalliche, com-

# PULIZIA E RIMESSAGGIO DELLO SCOOTER

prese quelle cromate e nichelate.

4. Utilizzare olio spray come detergente universale per eliminare qualsiasi traccia di sporco residuo.
5. Ritoccare i danneggiamenti di lieve entità della vernice provocati dai sassi, ecc.
6. Applicare della cera su tutte le superfici verniciate.
7. Lasciare asciugare completamente lo scooter prima di rimessarlo o di coprirlo.

HCA10800

## ATTENZIONE

- **Applicare con parsimonia olio spray e cera e accertarsi di togliere con un panno il prodotto in eccesso.**
- **Non applicare mai olio o cera sulle parti in gomma e in plastica, bensì trattarle con prodotti di pulizia specifici.**
- **Evitare di usare prodotti lucidanti abrasivi, in quanto asportano la vernice.**

## AVVERTENZA

HWA10942

**Corpi estranei sui freni o sui pneumatici possono far perdere il controllo.**

- **Accertarsi che non ci sia olio o cera sui freni o sui pneumatici. Se necessario, pulire i dischi freni e i le guarnizioni dei freni con un detergente per dischi freni o con acetone e lavare i pneumatici con acqua calda ed un detergente neutro.**
- **Prima di utilizzare lo scooter, provare la sua capacità di frenata ed il comportamento in curva.**

## NOTA

- Consultare un concessionario Yamaha per consigli sui prodotti da usare.
- Lavaggio, pioggia o umidità possono causare l'appannamento della lente faro. Accendendo il faro per breve tempo si aiuterà l'eliminazione della condensa dalla lente.

# PULIZIA E RIMESSAGGIO DELLO SCOOTER

## Rimessaggio

### A breve termine

Per il rimessaggio, usare sempre un locale fresco e asciutto e, se necessario, proteggere lo scooter dalla polvere con una copertura che lasci traspirare l'aria. Accertarsi che il motore e l'impianto di scarico si siano raffreddati prima di coprire lo scooter.

HAU36563

### ATTENZIONE

- **Se si rimessa lo scooter in un ambiente scarsamente ventilato, o lo si copre con una tela cerata quando è ancora bagnato, si permette all'acqua ed all'umidità di penetrare e di provocare la formazione di ruggine.**
- **Per prevenire la corrosione, evitare scantinati umidi, ricoveri d'animali (a causa della presenza d'ammoniaca) e gli ambienti in cui sono immagazzinati prodotti chimici forti.**

HCA10820

### A lungo termine

Prima di rimessare lo scooter per diversi mesi:

1. Seguire tutte le istruzioni nella sezione "Pulizia" del presente capitolo.
2. Riempire il serbatoio carburante ed aggiungere uno stabilizzatore del carburante (se disponibile) per prevenire l'arrugginimento del serbatoio carburante ed il deterioramento del carburante.
3. Eseguire le fasi riportate di seguito per proteggere il cilindro, i segmenti, ecc. dalla corrosione.
  - a. Togliere il cappuccio candela e la candela.
  - b. Versare un cucchiaino da tè di olio motore nel foro della candela.
  - c. Installare il cappuccio candela sulla candela e poi mettere la candela sulla testa cilindro in modo che gli elettrodi siano a massa. (Questo limiterà la formazione di scintille durante la prossima fase.)
  - d. Mettere in rotazione diverse volte il motore con lo starter. (In questo modo la parete del cilindro si ricoprirà di olio.)
  - e. Togliere il cappuccio candela e poi installare la candela ed il cappuccio candela. **AVVERTENZA!**

**Per prevenire danneggiamenti o infortuni provocati dalle scintille, accertarsi di aver messo a massa gli elettrodi della candela mentre si fa girare il motore.**

[HWA10951]

4. Lubrificare tutti i cavi di comando ed i perni di guida di tutte le leve e dei pedali, come pure del cavalletto laterale/cavalletto centrale.
5. Controllare e, se necessario, ripristinare la pressione pneumatici e poi sollevare lo scooter in modo che entrambe le ruote non tocchino terra. In alternativa, far girare le ruote di poco ogni mese in modo da prevenire il danneggiamento locale dei pneumatici.
6. Coprire l'uscita gas di scarico con un sacchetto di plastica per prevenire la penetrazione di umidità.
7. Togliere la batteria e caricarla completamente. Riporla in un locale fresco ed asciutto e caricarla una volta al mese. Non riporre la batteria in un ambiente troppo freddo o caldo [meno di 0 °C (30 °F) oppure più di 30 °C (90 °F)]. Per maggiori informazioni sul rimessaggio della batteria, vedere pagina 6-24.

# **PULIZIA E RIMESSAGGIO DELLO SCOOTER**

---

---

## **NOTA**

Eeguire tutte le riparazioni eventualmente necessarie prima di rimessare lo scooter.

---

# CARATTERISTICHE TECNICHE

HAU50915

## Dimensioni

- Lunghezza totale  
1855 mm (73.0 in)
- Larghezza totale  
685 mm (27.0 in)
- Altezza totale  
1130 mm (44.5 in)
- Altezza alla sella  
785 mm (30.9 in)
- Passo  
1295 mm (51.0 in)
- Distanza da terra  
113 mm (4.45 in)
- Raggio minimo di sterzata  
1900 mm (74.8 in)

## Peso

- Peso in ordine di marcia  
120 kg (265 lb)

## Motore

- Tipo di motore  
4 tempi, raffreddato ad aria, monoalbero a camme in testa SOHC
- Disposizione dei cilindri  
Monocilindro
- Cilindrata  
125 cm<sup>3</sup>
- Alesaggio x corsa  
52.4 x 57.9 mm (2.06 x 2.28 in)
- Rapporto di compressione  
10.00 :1
- Sistema di avviamento  
Avviamento elettrico ed a pedale

Sistema di lubrificazione

A carter umido

## Olio motore

Marca consigliata

YAMALUBE

Tipo

SAE 10W-30, 10W-40, 10W-50, 15W-40,  
20W-40 oppure 20W-50

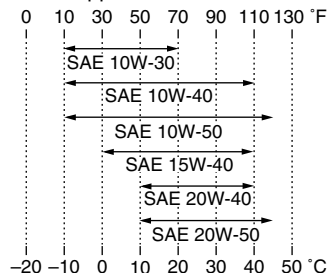

Gradazione dell'olio motore consigliato

API service tipo SG o superiore/JASO MA

## Quantità di olio motore

- Cambio olio periodico  
0.90 L (0.95 US qt, 0.79 Imp.qt)

## Olio della trasmissione finale

Tipo

Olio motore SAE 10W-30 tipo SE

Quantità

0.11 L (0.12 US qt, 0.10 Imp.qt)

## Filtro dell'aria

- Elemento del filtro dell'aria  
Ad elemento umido

## Carburante

- Carburante consigliato  
Soltanto benzina normale senza piombo
- Capacità del serbatoio carburante  
7.4 L (1.96 US gal, 1.63 Imp.gal)

## Corpo farfallato

- Sigla di identificazione  
4P91 00
- Produttore  
MIKUNI

## Candela/e

- Produttore/modello  
NGK/CR7E
- Distanza elettrodi  
0.7-0.8 mm (0.028-0.031 in)

## Frizione

- Tipo di frizione  
A secco, centrifuga automatica

## Trasmissione

- Rapporto di riduzione primaria  
1.000
- Rapporto di riduzione secondaria  
9.744 (38/13 x 40/12)
- Trasmissione finale  
Ad ingranaggi
- Tipo di trasmissione  
A cinghia trapezoidale, automatica

## Parte ciclistica

- Tipo di telaio  
Scocca posteriore
- Angolo di incidenza  
27.00 grado
- Avancorsa  
90 mm (3.5 in)



## **Pneumatico anteriore**

Tipo  
Senza camera d'aria  
Misura  
110/70-12 47L  
Produttore/modello  
CHENG SHIN / C-992N

## **Pneumatico posteriore**

Tipo  
Senza camera d'aria  
Misura  
120/70-12 58L  
Produttore/modello  
CHENG SHIN / C-6007

## **Carico**

Carico massimo  
157 kg (346 lb)

## **Pressione pneumatici (misurata a pneumatici freddi)**

Condizione di carico  
0-90 kg (0-198 lb)  
Anteriore  
175 kPa (1.75 kgf/cm<sup>2</sup>, 25 psi, 1.75 bar)  
Posteriore  
200 kPa (2.00 kgf/cm<sup>2</sup>, 29 psi, 2.00 bar)  
Condizione di carico  
90 kg - Carico massimo  
Anteriore  
200 kPa (2.00 kgf/cm<sup>2</sup>, 29 psi, 2.00 bar)  
Posteriore  
225 kPa (2.25 kgf/cm<sup>2</sup>, 33 psi, 2.25 bar)

## **Ruota anteriore**

Tipo di ruota  
Ruota in lega

Dimensioni cerchio  
J12 X MT2.75

## **Ruota posteriore**

Tipo di ruota  
Ruota in lega  
Dimensioni cerchio  
J12 X MT3.00

## **Freno anteriore**

Tipo  
A disco singolo  
Comando  
Con la mano destra  
Liquido consigliato  
DOT 4

## **Freno posteriore**

Tipo  
A tamburo  
Comando  
Con la mano sinistra

## **Sospensione anteriore**

Tipo  
Forcella telescopica  
Tipo a molla/ammortizzatore  
Molla a spirale / ammortizzatore idraulico  
Escursione ruota  
78.0 mm (3.07 in)

## **Sospensione posteriore**

Tipo  
Gruppo motore-trasmissione oscillante  
Tipo a molla/ammortizzatore  
Molla a spirale / ammortizzatore idraulico  
Escursione ruota  
95.5 mm (3.76 in)

## **Impianto elettrico**

Sistema d'accensione  
TCI  
Sistema di carica  
Volano magnetico in C.A.

## **Batteria**

Modello  
MF (YT7B-BS)  
Tensione, capacità  
12 V, 6.5 Ah

## **Faro**

Tipo a lampadina  
Lampada alogena

## **Tensione, potenza lampadina x quantità**

Faro  
12 V, 60 W/55 W x 1  
Lampada biluce fanalino/stop  
12 V, 5.0 W/21.0 W x 1  
Indicatore di direzione anteriore  
12 V, 10.0 W x 2  
Indicatore di direzione posteriore  
12 V, 10.0 W x 2  
Luce ausiliaria  
12 V, 5.0 W x 2  
Luce pannello strumenti  
LED x 2  
Spia abbagliante  
LED x 1  
Spia degli indicatori di direzione  
LED x 1

## **Fusibili**

Fusibile principale  
20.0 A

# CARATTERISTICHE TECNICHE

---

Fusibile del faro

15.0 A

Fusibile del fanalino di coda

7.5 A

Fusibile dell'impianto di segnalazione

15.0 A

Fusibile dell'accensione

7.5 A

Fusibile di backup

7.5 A

Fusibile di riserva

20.0 A x 1

Fusibile di riserva

7.5 A x 1

Fusibile di riserva

15.0 A x 1

HAU48612

## Numeri d'identificazione

Riportare il numero identificazione veicolo e le informazioni dell'etichetta modello qui sotto negli appositi spazi per assistenza nell'ordinazione di ricambi dai concessionari Yamaha, o come riferimento in caso di furto del veicolo.

NUMERO IDENTIFICAZIONE VEICOLO:

INFORMAZIONI DELL'ETICHETTA MODELLO:

HAU26410

## Numero identificazione veicolo

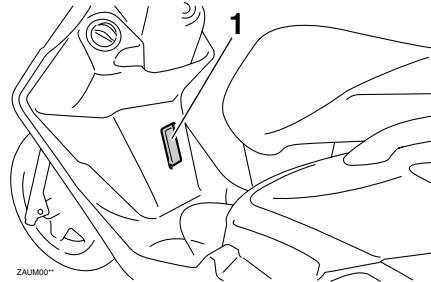

1. Numero identificazione veicolo

Il numero di identificazione del veicolo è stampigliato sul telaio.

### NOTA

Il numero di identificazione del veicolo serve ad identificare il vostro veicolo e può venire utilizzato per immatricolarlo presso le autorità competenti della zona interessata.

HAUT1440

## Etichetta modello

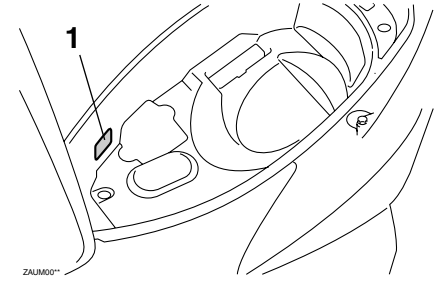

1. Etichetta modello

L'etichetta del modello è applicata all'interno dello scomparto portaoggetti. (Vedere pagina 3-10.) Registrare le informazioni di questa etichetta nell'apposito spazio. Queste informazioni sono necessarie per ordinare i ricambi presso i concessionari Yamaha.

# INDICE ANALITICO

---

## A

|                                     |     |
|-------------------------------------|-----|
| Accelerazione e decelerazione ..... | 5-2 |
| Accensione del motore .....         | 5-1 |
| Avvio del mezzo .....               | 5-2 |

## B

|                                         |      |
|-----------------------------------------|------|
| Batteria .....                          | 6-24 |
| Bloccetto accensione/bloccasterzo ..... | 3-1  |

## C

|                                                                             |      |
|-----------------------------------------------------------------------------|------|
| Candela, controllo .....                                                    | 6-8  |
| Caratteristiche tecniche .....                                              | 8-1  |
| Carburante .....                                                            | 3-7  |
| Carburante, consigli per ridurne il consumo .....                           | 5-3  |
| Cavalletto centrale e cavalletto laterale, controllo e lubrificazione ..... | 6-22 |
| Cavalletto laterale .....                                                   | 3-11 |
| Cavi, controllo e lubrificazione .....                                      | 6-21 |
| Commutatore luce abbagliante/anabbagliante 3-6                              |      |
| Consigli per una guida sicura .....                                         | 1-5  |
| Convertitori catalitici .....                                               | 3-9  |
| Copriserratura .....                                                        | 3-2  |
| Cuscinetti ruote, controllo .....                                           | 6-24 |

## D

|                             |     |
|-----------------------------|-----|
| Display multifunzione ..... | 3-3 |
|-----------------------------|-----|

## E

|                                                                            |      |
|----------------------------------------------------------------------------|------|
| Elementi filtranti del filtro aria e del carter cinghia trapezoidale ..... | 6-13 |
| Etichetta modello .....                                                    | 9-1  |

## F

|                              |      |
|------------------------------|------|
| Forcella, controllo .....    | 6-23 |
| Frenatura .....              | 5-2  |
| Fusibili, sostituzione ..... | 6-26 |

## G

|                                                          |      |
|----------------------------------------------------------|------|
| Gioco della leva del freno posteriore, regolazione ..... | 6-18 |
| Gioco della leva freno, controllo .....                  | 6-18 |
| Gioco della manopola acceleratore, controllo .....       | 6-15 |
| Gioco valvole .....                                      | 6-15 |

## I

|                                             |     |
|---------------------------------------------|-----|
| Informazioni di sicurezza .....             | 1-1 |
| Interruttore avviamento .....               | 3-6 |
| Interruttore dell'avvisatore acustico ..... | 3-6 |
| Interruttore indicatori di direzione .....  | 3-6 |

## K

|                    |     |
|--------------------|-----|
| Kit attrezzi ..... | 6-2 |
|--------------------|-----|

## L

|                                                                                                        |      |
|--------------------------------------------------------------------------------------------------------|------|
| Lampada fanalino posteriore/stop oppure lampada indicatore di direzione posteriore, sostituzione ..... | 6-28 |
| Lampada faro, sostituzione .....                                                                       | 6-27 |
| Lampada indicatore di direzione (anteriore), sostituzione .....                                        | 6-28 |
| Lampada luce di posizione anteriore, sostituzione .....                                                | 6-29 |
| Leva del freno, posteriore .....                                                                       | 3-6  |
| Leva freno, anteriore .....                                                                            | 3-6  |
| Leve freno, lubrificazione .....                                                                       | 6-21 |
| Liquido freni, sostituzione .....                                                                      | 6-20 |
| Livello liquido freni, controllo .....                                                                 | 6-19 |

## M

|                                                                |      |
|----------------------------------------------------------------|------|
| Manopola e cavo acceleratore, controllo e lubrificazione ..... | 6-21 |
| Manutenzione, sistema di controllo emissioni .....             | 6-3  |
| Manutenzione e lubrificazione, periodica ..                    | 6-4  |

## N

|                                      |     |
|--------------------------------------|-----|
| Numeri d'identificazione .....       | 9-1 |
| Numero identificazione veicolo ..... | 9-1 |

## O

|                                   |      |
|-----------------------------------|------|
| Olio motore e filtrino olio ..... | 6-10 |
| Olio trasmissione finale .....    | 6-12 |

## P

|                                             |      |
|---------------------------------------------|------|
| Pannelli, rimozione ed installazione .....  | 6-7  |
| Parcheggio .....                            | 5-4  |
| Pastiglie e ganasce del freno, controllo .. | 6-19 |
| Pedale di avviamento .....                  | 3-9  |
| Pneumatici .....                            | 6-16 |
| Posizioni dei componenti .....              | 2-1  |
| Pulizia .....                               | 7-1  |

## R

|                                      |      |
|--------------------------------------|------|
| Ricerca ed eliminazione guasti ..... | 6-30 |
| Rimessaggio .....                    | 7-4  |
| Rodaggio .....                       | 5-3  |
| Ruote .....                          | 6-17 |

## S

|                                                  |      |
|--------------------------------------------------|------|
| Sella .....                                      | 3-10 |
| Sistema d'interruzione circuito accensione ..... | 3-12 |
| Spia guasto motore .....                         | 3-2  |
| Spia indicatore di direzione .....               | 3-2  |
| Spia luce abbagliante .....                      | 3-2  |
| Spie di segnalazione e di avvertimento ....      | 3-2  |
| Sterzo, controllo .....                          | 6-23 |

## T

|                                                 |      |
|-------------------------------------------------|------|
| Tabella di ricerca ed eliminazione guasti ..... | 6-31 |
| Tachimetro .....                                | 3-3  |
| Tappo serbatoio carburante .....                | 3-7  |

## V

- Vani portaoggetti..... 3-10
- Verniciatura opaca, prestare attenzione ... 7-1





