



HANDLEIDING



YZF-R6

5MT-28199-D0

Welkom in de wereld van Yamaha rijders!

Als bezitter van een YZF-R6 profiteert u van Yamaha's ervaring en technische kennis in het ontwerpen en fabriceren van producten van topkwaliteit, waarmee Yamaha haar verdiende reputatie van betrouwbaarheid heeft verworven.

Neem de tijd om deze handleiding aandachtig door te lezen, zodat u alle voordelen van uw YZF-R6 optimaal kunt benutten. Deze gebruikershandleiding geeft instructies over bediening, inspectie en onderhoud van de motorfiets, terwijl ook wordt beschreven hoe u uzelf en anderen persoonlijk letsel en schade kunt besparen.

De vele tips in deze handleiding helpen u bovendien om uw motorfiets in optimale conditie te houden. Als er tenslotte toch nog vragen zijn, aarzel dan niet en neem contact op met de Yamaha dealer.

Het Yamaha team wenst u vele veilige en plezierige ritten toe. En vergeet niet, veiligheid voor alles!

BELANGRIJKE INFORMATIE IN DE HANDLEIDING

DAU00005

Bijzonder belangrijke informatie is in deze handleiding gemarkeerd met de volgende aanduidingen:



Het Safety Alert symbool betekent **ATTENTIE! LET OP! HET GAAT OM UW VEILIGHEID!**



Wanneer instructies vermeld in een **WAARSCHUWING** niet worden opgevolgd, kan dit leiden tot ernstig of zelfs dodelijk letsel voor de motorrijder of omstanders of degenen die de motorfiets inspecteert of repareert.

LET OP:

De aanduiding **LET OP** staat vermeld bij speciale voorzorgsmaatregelen die moeten worden genomen om schade aan de motorfiets te voorkomen.

OPMERKING:

De aanduiding **NB** staat bij belangrijke informatie die procedures kan vergemakkelijken of verhelderen.

OPMERKING: _____

- Deze handleiding moet worden gezien als een permanent onderdeel van deze motorfiets en moet altijd bij de machine blijven, ook als deze ooit wordt verkocht.
 - Yamaha werkt voortdurend aan verbeteringen ten aanzien van productontwerp en kwaliteit. Om deze reden kan soms sprake zijn van kleine tegenstrijdigheden tussen uw motor en de beschrijving ervan in deze handleiding, ook al bevat de handleiding de meest recente productinformatie ten tijde van publicatie. Als u vragen heeft over deze handleiding, neem dan contact op met uw Yamaha dealer.
-

BELANGRIJKE INFORMATIE IN DE HANDLEIDING

DW000002

WAARSCHUWING

**LEES DEZE HANDLEIDING AANDACHTIG HELEMAAL DOOR VOORDAT U DEZE MOTORFIETS
GAAT GEBRUIKEN.**

BELANGRIJKE INFORMATIE IN DE HANDLEIDING

DAU03337

YZF-R6

HANDLEIDING

© 2000 door Yamaha Motor Co., Ltd.

1e Uitgave, augustus 2000

Alle rechten voorbehouden.

**Elke vorm van herdruk of ongevoegd gebruik
zonder schriftelijke toestemming van
Yamaha Motor Co., Ltd.**

is uitdrukkelijk verboden.

Printed in Japan.

1	GEEF VOORRANG AAN VEILIGHEID	1
2	BESCHRIJVING	2
3	FUNCTIONIES VAN INSTRUMENTEN EN BEDIENINGEN	3
4	CONTROLES VOOR HET STARTEN	4
5	GEBRUIK EN BELANGRIJKE RIJ-INFORMATIE	5
6	PERIODIEK ONDERHOUD EN KLEINERE REPARATIES	6
7	VERZORGING EN STALLING VAN DE MOTORFIETS	7
8	SPECIFICATIES	8
9	GEBRUIKERSINFORMATIE	9
	INDEX	



GEEF VOORRANG AAN VEILIGHEID 1-1



Motorfietsen zijn schitterende machines die de motorrijder een onovertroffen gevoel van vrijheid kunnen geven. Er zijn echter wel bepaalde spelregels en beperkingen, waar u niet omheen kunt; ook de beste motorfiets kan niet meer dan de natuurwetten toestaan.

Regelmatige verzorging en onderhoud is van groot belang om de waarde en de goede conditie van uw motor te behouden. Dit geldt trouwens niet alleen voor de motorfiets, maar ook voor de motorrijder: om goed en veilig te rijden moet u zelf ook in goede conditie zijn. Rijden onder invloed van medicijnen, drugs en alcohol is natuurlijk uit den boze. Motorrijders horen altijd—meer nog dan autobestuurders—geestelijk en lichamelijk op hun best te zijn. Ook de geringste hoeveelheid alcohol geeft ongemerkt een zekere overmoed, die bijzonder gevaarlijk kan zijn.

Beschermende kleding is voor een motorrijder even belangrijk als veiligheidsgordels voor de bestuurder en inzittenden van een auto. Draag steeds een compleet motorpak (gemaakt van leer of slijtvast synthetisch materiaal met beschermers), stevige laarzen, motorhandschoenen en een goed passende helm. Optimaal beschermende kleding mag echter niet aanmoedigen tot zorgeloosheid. Vooral integraal omsluitende helmen en motorpakken geven een gevoel van totale veiligheid en bescherming, maar toch zijn motorrijders altijd kwetsbaar in het verkeer. Ken uw eigen grenzen, rijd niet harder dan verstandig is en neem geen onnodige risico's. Vooral bij nat weer zit een ongeluk in een klein hoekje. Een verstandig motorrijder rijdt defensief en met voorspelbaar weggedrag. Ook al weet uzelf precies wat u doet, verrassing bij andere weggebruikers is gevaarlijk. Houd rekening met de mogelijkheid dat andere weggebruikers fouten kunnen maken; veiligheid is samenwerking.

Veel plezier onderweg!

Aanzicht linkerzijde	2-1
Aanzicht rechterzijde.....	2-2
Schakelaars en instrumenten	2-3

Aanzicht linkerzijde

2

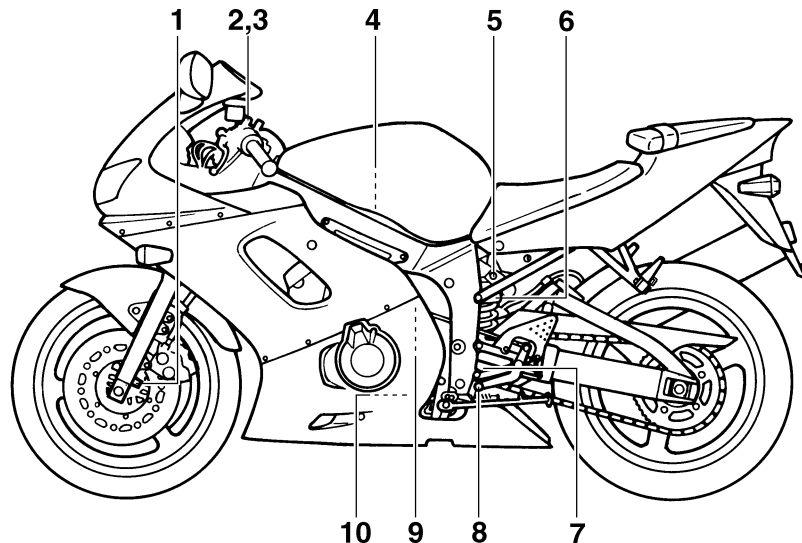

- | | | | |
|--|---------------|--|---------------|
| 1. Stelschroef inveerdemping voorvork | (pagina 3-18) | 6. Stelring veervoorspanning achterschokdemper | (pagina 3-19) |
| 2. Stelschroef uitveerdemping voorvork | (pagina 3-18) | 7. Stelknop uitveerdemping achterschokdemper | (pagina 3-19) |
| 3. Stelbout veervoorspanning voorvork | (pagina 3-17) | 8. Schakelpedaal | (pagina 3-9) |
| 4. Luchtfilterelement | (pagina 6-17) | 9. Koelvloeistofreservoir | (pagina 6-13) |
| 5. Stelschroef inveerdemping achterschokdemper | (pagina 3-20) | 10. Oliefilterpatroon | (pagina 6-10) |

Aanzicht rechterzijde

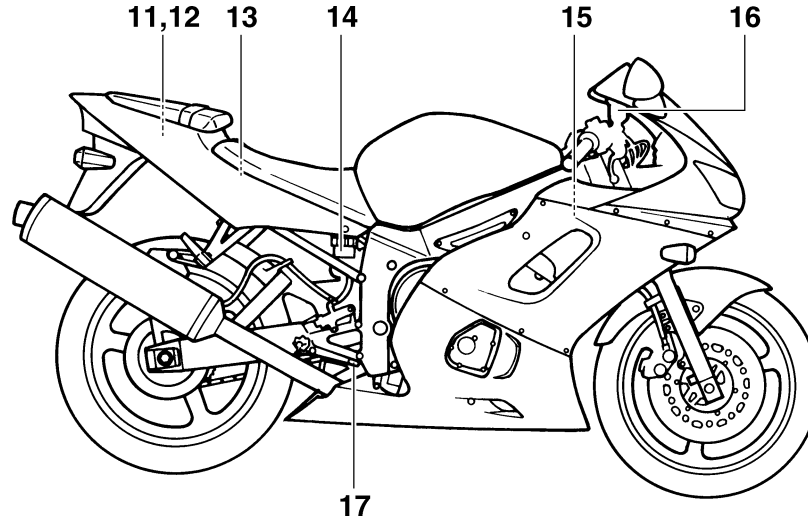

- | | |
|-------------------------------------|---------------|
| 11. Bagageriembevestiging | (pagina 3-22) |
| 12. Boordgereedschapsset | (pagina 6-1) |
| 13. Zekeringen | (pagina 6-38) |
| 14. Remvloeistofreservoir achterrem | |
| 15. Radiatordop | (pagina 6-15) |
| 16. Remvloeistofreservoir voorrem | |
| 17. Rempedaal | (pagina 3-10) |

BESCHRIJVING

Schakelaars en instrumenten

2

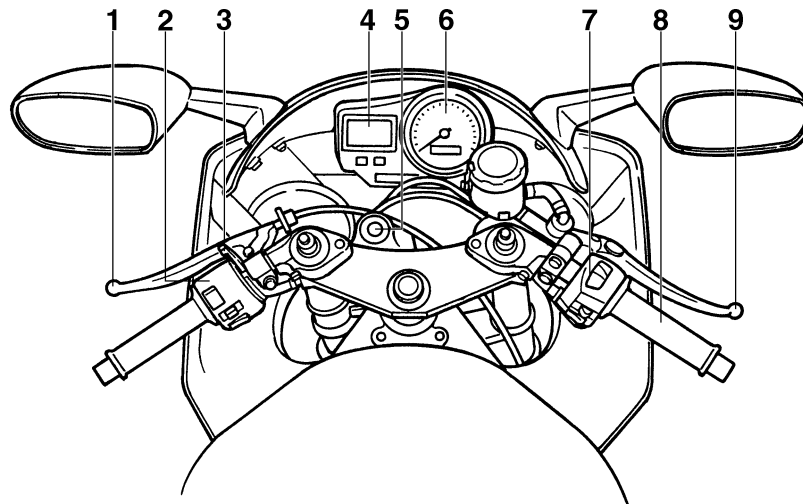

- 1. Koppelingshendel
- 2. Schakelaargroep linkerstuurgreep
- 3. Chokehendel
- 4. Snelheidsmeterunit
- 5. Contactslot/stuurslot-unit

(pagina 3-9)
(pagina 3-7)
(pagina 3-13)
(pagina 3-5)
(pagina 3-1)

- 6. Toerenteller
- 7. Schakelaargroep rechterstuurgreep
- 8. Gasgreep
- 9. Remhendel

(pagina 3-6)
(pagina 3-8)
(pagina 6-21)
(pagina 3-9)

FUNCTIES VAN INSTRUMENTEN EN BEDIENINGEN

Contactslot/stuurslot-unit	3-1	Tankbeluchtungs slang	3-12
Controlelampjes en waarschuwingslampjes	3-2	Chokehendel	3-13
Snelheidsmeterunit	3-5	Zadels	3-13
Toerenteller	3-6	Helmbevestigingen	3-15
Zelfdiagnosesysteem	3-7	Opbergcompartiment	3-15
Stuurschakelaars	3-7	Afstellen van de voorvork	3-17
Koppelingshendel	3-9	Afstellen van de schokdemperunit	3-19
Schakelpedaal	3-9	Afstemmen van afstellingen voor voor- en achtervering	3-21
Remhendel	3-9	Bagageriembevestiging	3-22
Rempedaal	3-10	Zijstandaard	3-22
Antidiefstal-alarm (optie)	3-10	Startspersysteem	3-23
Vuldop brandstoftank	3-11		
Brandstof	3-11		

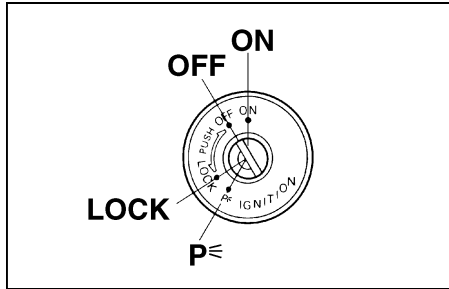

DAU00029

Contactslot/stuurslot-unit

Via het contactslot/stuurslot worden het ontstekingsstelsel en de verlichtingssystemen bediend en wordt het stuur vergrendeld. De diverse standen worden hierna beschreven.

DAU00036

ON

Alle elektrische systemen worden elektrisch gevoed en de motor kan worden gestart. De sleutel kan niet worden uitgenomen.

DAU00038

OFF

Alle elektrische systemen zijn uitgeschakeld. De sleutel kan worden uitgenomen.

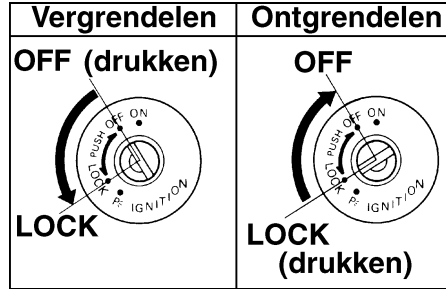

DAU00040

LOCK

Het stuur is vergrendeld en alle elektrische systemen zijn uitgeschakeld. De sleutel kan worden uitgenomen.

Om het stuur te vergrendelen

1. Draai het stuur helemaal naar links.
2. Druk de sleutel in de "OFF"-stand in en draai hem dan naar de "LOCK"-stand. Houd de sleutel hierbij ingedrukt.
3. Neem de sleutel uit.

Om het stuur te ontgrendelen

Druk de sleutel in en draai hem dan naar "OFF" terwijl de sleutel ingedrukt wordt gehouden.

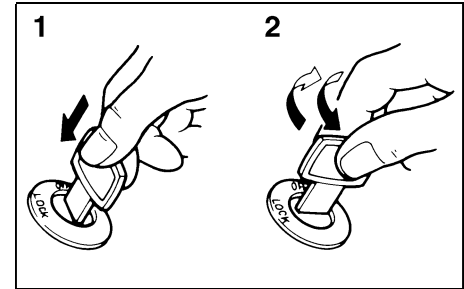

1. Drukken
2. Draaien.

DW000016

! WAARSCHUWING

Draai de contactsleutel nooit naar "OFF" of naar "LOCK" terwijl de motorfiets rijdt; elektrische systemen worden dan afgeschakeld en mogelijk zult u zo de macht over het stuur verliezen of een ongeval veroorzaken. Zorg altijd dat de motorfiets stilstaat voordat u de sleutel naar "OFF" of naar "LOCK" draait.

FUNCTIES VAN INSTRUMENTEN EN BEDIENINGEN

P_⊞ (Parkeren)

Het stuur is vergrendeld en de achterlichten en parkeerlichten branden, maar alle overige elektrische systemen zijn uitgeschakeld. De sleutel kan worden uitgenomen.

Het stuur moet zijn vergrendeld om de sleutel naar “P_⊞” te kunnen draaien.

DAU01237

DCA00043

LET OP:

Gebruik de parkeerverlichting niet gedurende langere tijd, anders kan de accu ontladen raken.

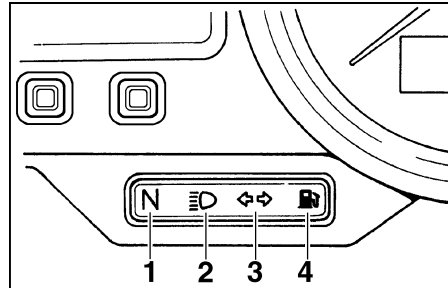

1. Controlelampje “N” voor vrijstand
2. Controlelampje grootlicht “≡○”
3. Controlelampje “↔” richtingaanwijzers
4. Controlelampje “⛽” voor brandstofniveau

Controlelampjes en waarschuwingslampjes

DAU03034

Controlelampje “N” voor vrijstand

DAU00061

Dit controlelampje brandt wanneer de versnellingsbak in de vrijstand staat.

Controlelampje grootlicht “≡○”

DAU00063

Dit controlelampje gaat branden wanneer het grootlicht van de koplamp is ingeschakeld.

Controlelampje “↔” richtingaanwijzers

DAU00057

Dit controlelampje knippert wanneer de schakelaar voor richtingaanwijzers naar de linker- of rechterstand is gedrukt.

Controlelampje “⛽” voor brandstofniveau

DAU003284

Dit controlelampje gaat branden wanneer het brandstofniveau daalt tot beneden ca. 3,5 L. Vul in dat geval zo snel mogelijk brandstof bij.

Het elektrisch circuit van het waarschuwingslampje kan via de volgende procedure worden getest.

1. Draai de sleutel naar “ON”.
2. Als het waarschuwingslampje niet gaat branden, vraag dan een Yamaha dealer het elektrisch circuit te testen.

OPMERKING:

Dit model is uitgerust met een zelfdiagnosesysteem voor het circuit van het waarschuwingslampje brandstofniveau. (Zie pagina 3-23 voor uitleg over de werking van het zelfdiagnosesysteem.)

FUNCTIES VAN INSTRUMENTEN EN BEDIENINGEN

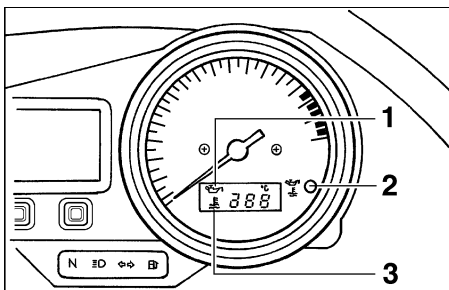

DC000118



1. Symbool “

DAU03723*

Waarschuwinglampje “ Dit waarschuwinglampje heeft de volgende drie functies.

- Dit waarschuwinglampje gaat branden en het symbool “
 - Dit waarschuwinglampje gaat branden en het symbool “

Om te controleren of het waarschuwinglampje correct werkt:

- Zet de versnellingsbak in de vrijstand of trek de koppelingshendel aan.
- Zet de noodstopshakelaar in “

Als het waarschuwinglampje niet gaat branden, vraag dan een Yamaha dealer het elektrisch circuit te testen.







LET OP:

- Gebruik de motorfiets alleen als u weet dat het motorolieniveau voldoende hoog is.
- Laat de motor niet draaien terwijl deze oververhit is.

OPMERKING:

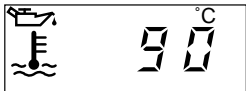
Bij een voldoende hoog olieniveau kan het waarschuwinglampje soms toch knipperen bij rijden op een helling of bij plotseling afremmen of optrekken, er is dan echter geen sprake van een storing.

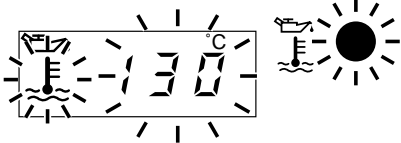
FUNCTIES VAN INSTRUMENTEN EN BEDIENINGEN

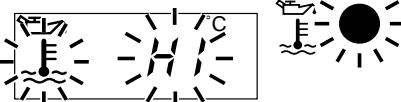
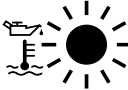
Koelvloeistof-temperatuur	Aanduidingen	Waarschuwingstekens	Toestand/wat te doen:
0–40 °C		 <p>Het symbool licht op en er wordt "LO" aangegeven.</p>	In orde. U kunt gaan rijden.
41–117 °C		 <p>Het symbool licht op en de temperatuur wordt aangegeven.</p>	In orde. U kunt gaan rijden.
118–140 °C		 <p>Het symbool en de temperatuuraanduiding knipperen. Het waarschuwingslampje licht op.</p>	<p>Stop de motorfiets en laat de motor stationair draaien tot de koelvloeistoftemperatuur daalt. Als de temperatuur niet daalt, zet u de motor af. (Volg verder de aanwijzingen onder "Oververhitte motor" in het storingsoverzicht op blz. 6-46.)</p>
140 °C–		 <p>Het symbool en de aanduiding "HI" knipperen. Het waarschuwingslampje licht op.</p>	<p>Stop de motor en laat hem afkoelen. (Volg verder de aanwijzingen onder "Oververhitte motor" in het storingsoverzicht op blz. 6-46.)</p>

FUNCTIES VAN INSTRUMENTEN EN BEDIENINGEN

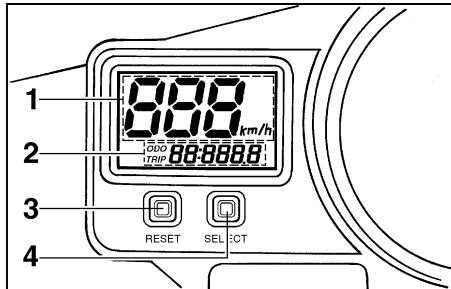

1. Snelheidsmeter
2. Klok/kilometerteller
3. "RESET"-toets
4. "SELECT"-toets

DAU03244

Snelheidsmeterunit

De snelheidsmeterunit is voorzien het volgende:

- een digitale snelheidsmeter (die de actuele rijsnelheid aangeeft)
- een kilometerteller (die de totale afgelegde afstand aangeeft)
- twee rittellers (die de afgelegde afstand aangeven sinds de tellers het laatst werden teruggesteld op nul)

- een ritteller voor brandstofreserve (die de afstand aangeeft die wordt afgelegd op de brandstofreserve)
- een klok

Weergave kilometerteller en rittellers

Door indrukken van de "SELECT"-toets wisselt de weergave volgens onderstaande volgorde tussen kilometerteller "ODO" en de rittellers "TRIP 1" en "TRIP 2".

ODO → TRIP 1 → TRIP 2 → ODO

Als het waarschuwingslampje brandstofniveau aan gaat (zie pagina 3-2), wordt overgeschakeld van kilometertellerweergave naar brandstofreserve ritteller weergave "TRIP F" en wordt de afgelegde afstand vanaf dat punt gemeten. In dat geval wordt door indrukken van de "SELECT"-toets gewisseld tussen de diverse weergaven van rittellers en kilometerteller, volgens onderstaande volgorde:

TRIP F → TRIP 1 → TRIP 2 → ODO → TRIP F

Om een ritteller terug te stellen selecteert u deze eerst door de "SELECT"-toets in te drukken, waarna de "RESET"-toets minstens 1 seconde ingedrukt wordt gehouden. Wanneer u de brandstofreserve ritteller niet zelf met de hand op nul terug-

stelt, wordt deze zodra na het tanken 5 km is gereden automatisch teruggesteld en verschijnt de "TRIP 1" ritteller weer.

Klokweergave

Om de weergave te wijzigen naar klokmode drukt u de "SELECT"-toets minstens een seconde lang in.

Om terug te gaan naar de voorgaande weergave drukt u op "SELECT"-toets.

FUNCTIES VAN INSTRUMENTEN EN BEDIENINGEN

Om de klok op tijd te zetten:

1. Houd de "SELECT"- en "RESET"-toetsen tegelijkertijd minstens twee seconden lang ingedrukt.
2. Als de uuraanduiding begint te knipperen, druk dan op de "RESET"-toets om de uren in te stellen.
3. Druk op de "SELECT"-toets en de minutenaanduiding zal gaan knipperen.
4. Druk op de "RESET"-toets om de minuten in te stellen.
5. Druk op de "SELECT"-toets en laat deze dan los om de klok te starten.

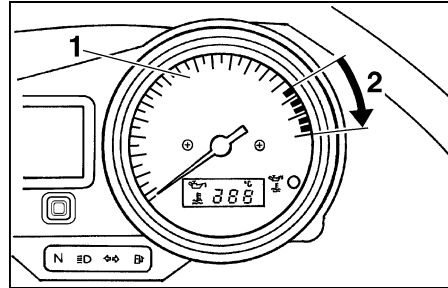

1. Toerenteller
2. Rode toerentellerzone

DAU00101

Toerenteller

Met de elektrische toerenteller kan de motorrijder het motortoerental controleren en dit binnen het ideale bereik houden.

DC000003

LET OP:

Laat de motor niet draaien terwijl de toerenteller aanwijst in de rode zone.

Rode zone: 15.500 tpm en hoger

FUNCTIES VAN INSTRUMENTEN EN BEDIENINGEN

DAU003729

Zelfdiagnosesysteem

Dit model is uitgerust met een zelfdiagnosesysteem voor de volgende elektrische circuits:

- gasklepsensor
- rijsnelheidssensor

Als een van deze circuits defect is, zal de toerenteller bij herhaling de volgende foutcode weergeven:

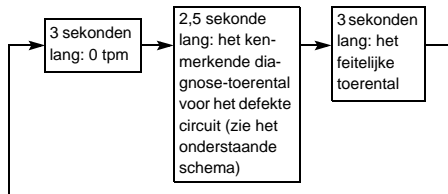

Gebruik het schema hierna om het defecte elektrische circuit te identificeren.

Diagnose-toerental	Defect circuit
3.000 tpm	Gasklepsensor
4.000 tpm	Rijsnelheidssensor

Als de toerenteller een dergelijke foutcode weergeeft, noteer dan de circuitnummeraanwijzing aangegeven in r/min en vraag een Yamaha dealer de motor te controleren.

DC000004

LET OP:

Wanneer de toerenteller een foutcode aangeeft, moet de motorfiets zo spoedig mogelijk worden gecontroleerd om motorschade te voorkomen.

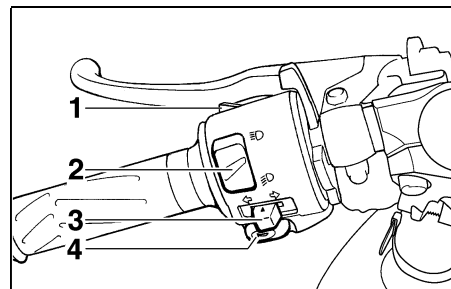

1. Lichtsignaalschakelaar "PASS"
2. Dimlichtschakelaar
3. Richtingaanwijzerschakelaar
4. Claxonschakelaar " " "

DAU00118

Stuurschakelaars

DAU00120

Lichtsignaalschakelaar "PASS"

Druk deze schakelaar in om de koplamp een lichtsignaal te laten afgeven.

DAU00121



Dimlichtschakelaar

Zet deze schakelaar op " " voor grootlicht en op " " voor dimlicht.

FUNCTIES VAN INSTRUMENTEN EN BEDIENINGEN

Richtingaanwijzerschakelaar

DAU00127

Druk deze schakelaar naar “” om afslaan naar rechts aan te geven. Druk deze schakelaar naar “” om afslaan naar links aan te geven. Na loslaten keert de schakelaar terug naar de middenstand. Om de richtingaanwijzers uit te schakelen wordt de schakelaar ingedrukt nadat hij is teruggekeerd in de middenstand.

Claxonschakelaar “”

DAU00129

Druk deze schakelaar in om een claxonsignaal te geven.

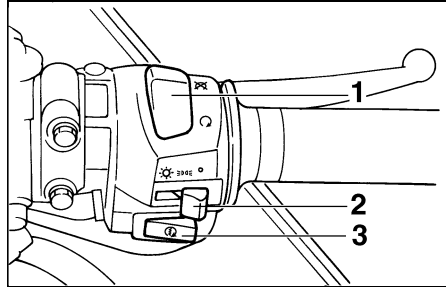

1. Noodstop
2. Licht
3. Start



Noodstop

DAU00138

Zet deze schakelaar op “” om in een noodgeval de motor direct uit te schakelen, zoals wanneer de machine omslaat of als de gaskabel blijft hangen.

Licht

DAU01238

Zet deze schakelaar in de stand “ ” om de parkeerlichten, de instrumentenverlichting en de achterlichten in te schakelen. Zet de schakelaar in de stand “” om ook de koplamp in te schakelen.

Startknop “”

DAU00143

Druk deze knop in om de motor door middel van de startmotor te starten.

DC000005

LET OP:

Zie pagina 5-1 voor startinstructies voordat u de motor start.

FUNCTIES VAN INSTRUMENTEN EN BEDIENINGEN

3

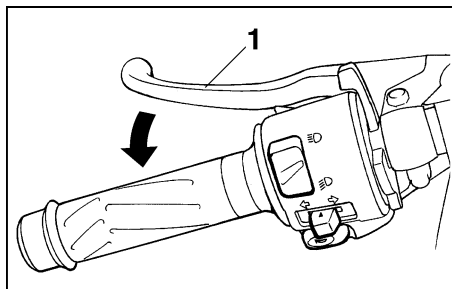

1. Koppelingshendel

DAU00152

Koppelingshendel

De koppelingshendel bevindt zich aan de linkerstuurgreep. Trek de hendel naar het stuur toe om de koppeling te ontkoppelen. Laat de hendel los om de koppeling te laten aangrijpen. Voor een soepele werking van de koppeling moet de hendel snel ingetrokken worden en langzaam worden losgelaten.

De koppelingshendel is voorzien van een sperschakelaar die deel uitmaakt van het startspersysteem. (Zie pagina 3-23 voor uitleg over het startspersysteem.)

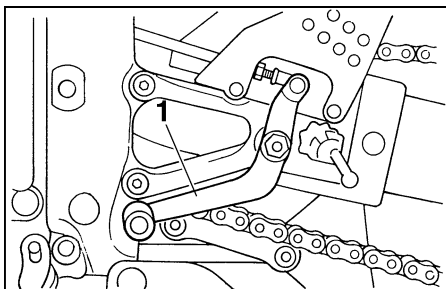

1. Schakelpedaal

DAU00157

Schakelpedaal

Het schakelpedaal bevindt zich aan de linkerzijde van de motor en wordt in combinatie met de koppelingshendel gebruikt bij het schakelen van de versnellingen van de 6-traps constant-mesh versnellingsbak op deze motorfiets.

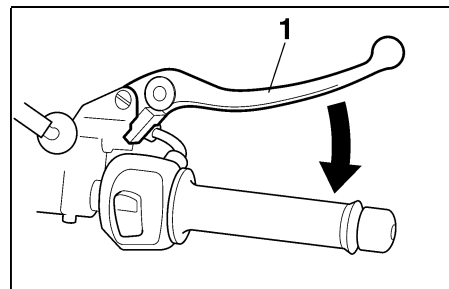

1. Remhendel

DAU00161

Remhendel

De remhendel bevindt zich aan de rechterstuurgreep. Trek de hendel naar het stuur toe om de voorrem te bekrachtigen.

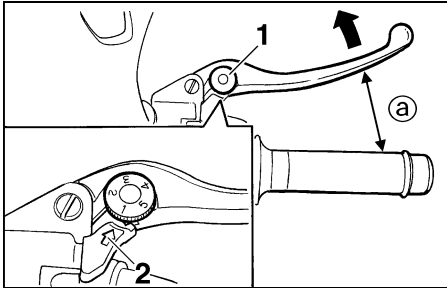

1. Stelwiel voor afstelpositie remhendel
2. Pijlteken
- a. Afstand tussen remhendel en stuurgreep

De remhendel is voorzien van een stelwiel voor afstelpositie. Om de afstand tussen de remhendel en de stuurgreep af te stellen, wordt het stelwiel gedraaid terwijl de hendel van het stuur vandaan wordt gehouden. Controleer of het correcte instelpunt op het stelwiel tegenover het pijlteken staat op de koppelingshendel.

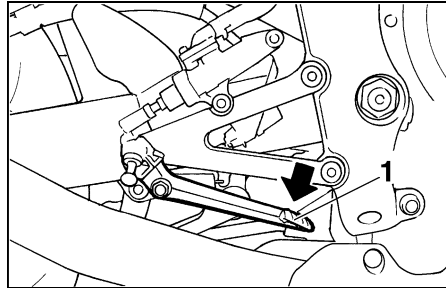

1. Rempedaal

DAU00162

Rempedaal

Het rempedaal bevindt zich aan de rechterzijde van de motorfiets. Trap op het rempedaal om de achterrem te bekrachtigen.

Antidiefstal-alarm (optie)

Deze motor kan door een Yamaha dealer worden uitgerust met een optioneel antidiefstal-alarmsysteem. Neem contact op met een Yamaha dealer voor nadere informatie.

FUNCTIES VAN INSTRUMENTEN EN BEDIENINGEN

3

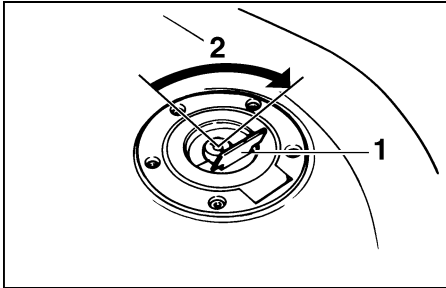

1. Sluitplaatje tankdopslot
2. Ontgrendelen.

DAU002935

Vuldop brandstoftank

Openen van de tankdop

Open het slotplaatje op de tankdop, steek de sleutel in het slot en draai hem dan een kwartslag rechtsom. Het slot wordt ontgrendeld en de tankdop kan worden verwijderd.

Sluiten van de tankdop

1. Druk de tankdop in positie met de sleutel in het slot.

2. Draai de sleutel linksom naar de oorspronkelijke positie, neem hem uit en sluit dan het slotplaatje.

OPMERKING:

De tankdop kan alleen worden gesloten met de sleutel in het slot. Bovendien kan de sleutel niet worden uitgenomen als de tankdop niet correct gesloten en vergrendeld is.

DWA00025

WAARSCHUWING

Controleer of de tankdop stevig is aangebracht alvorens te gaan rijden.

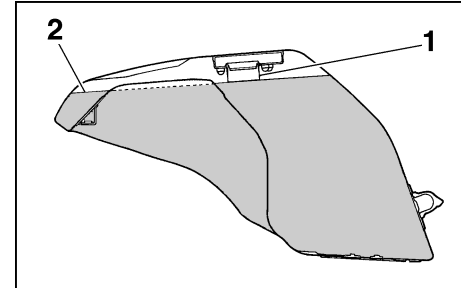

1. Vulpijp brandstoftank
2. Brandstofniveau

DAU01183

Brandstof

Controleer of voldoende brandstof in de brandstoftank aanwezig is. Vul de brandstoftank tot onderaan de vulpijp, zoals getoond in de afbeelding.

DW000130

WAARSCHUWING

- **Overvul de brandstoftank niet, anders zal benzine uitstromen zodra deze warm wordt en uitzet.**
- **Mors geen brandstof op een heet motorblok.**

DAU00185

LET OP:

Veeg gemorste brandstof direct af met een schone, droge en zachte doek, de brandstof kan immers schade toebrengen aan de lak of aan kunststof onderdelen.

DAU00191

Aanbevolen brandstof:

Normale loodvrije brandstof met een octaangetal (RON) van minstens 91

Inhoud brandstoftank:

Totale hoeveelheid:
17 L

Reservehoeveelheid:
3,5 L

OPMERKING:

Als de motor gaat detoneren (pingelen), gebruik dan brandstof van een ander merk of met een hoger octaangetal.

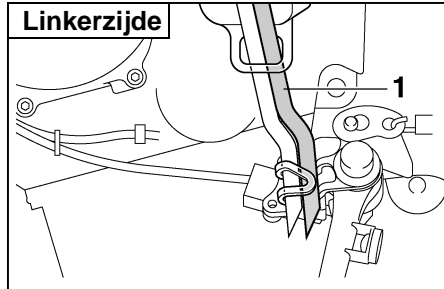

1. Tankbeluchtungs slang

DAU02955

Tankbeluchtungs slang

Alvorens de motorfiets te gebruiken:

- Controleer de aansluiting van de tankbeluchtungs slang.
- Controleer de tankbeluchtungs slang op scheuren of beschadiging en vervang zo nodig.
- Controleer of het uiteinde van de tankbeluchtungs slang niet verstopt is en reinig die zo nodig.

FUNCTIES VAN INSTRUMENTEN EN BEDIENINGEN

3

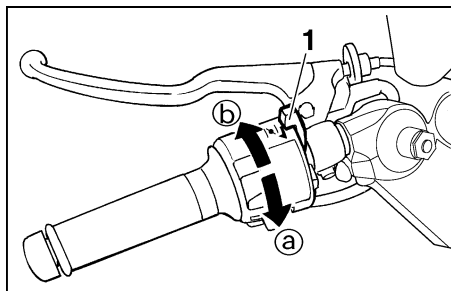

1. Chokehendel

DAU02973

Chokehendel

Voor het starten van een koude motor is een rijker lucht/brandstof mengsel nodig; via de choke wordt dit mengsel geleverd.

Beweeg de chokehendel richting **a** om de choke aan te zetten.

Beweeg de chokehendel richting **b** om de choke uit te zetten.

DCA00038

LET OP:

Gebruik de startcarburateur (choke) niet langer dan 3 minuten, anders zal de uitlaatpijp mogelijk door extreme hitte verkleuren. Bovendien treedt naverbranding op in de uitlaat als de choke te lang wordt gebruikt. Zet in zo'n geval de startcarburateur (choke) uit.

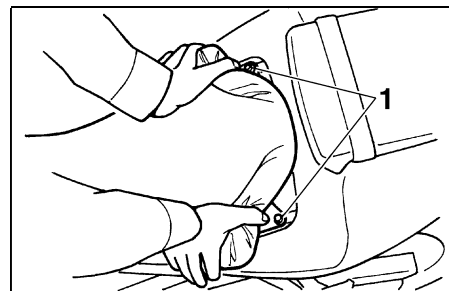

1. Bout (x 2)

DAU01890

Zadels

Motorrijderzadel

Verwijderen van het motorrijderzadel

Licht het motorrijderzadel op aan de achterste hoeken zoals afgebeeld, verwijder de bouten en neem het zadel los.

FUNCTIES VAN INSTRUMENTEN EN BEDIENINGEN

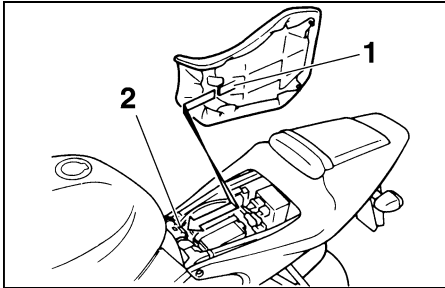

1. Uitsteeksel
2. Zadelbevestiging

Aanbrengen van het motorrijderzadel

Steek het uitsteeksel aan de voorzijde van het motorrijderzadel in de zadelbevestiging zoals afgebeeld, plaats het zadel in de oorspronkelijke positie en breng dan de bouten aan.

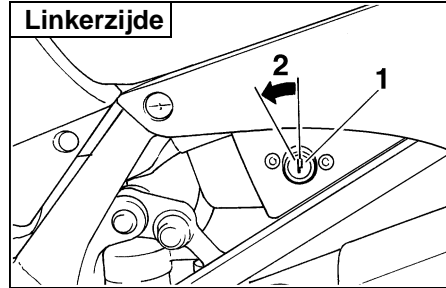

1. Duozaadelslot
2. Ontgrendelen.

Duozadel

Verwijderen van het duozadel

1. Steek de sleutel in het zadelslot en draai linksom.
2. Houd de sleutel in deze stand vast, trek het duozadel aan de voorzijde omhoog en trek dan het zadel naar voren.

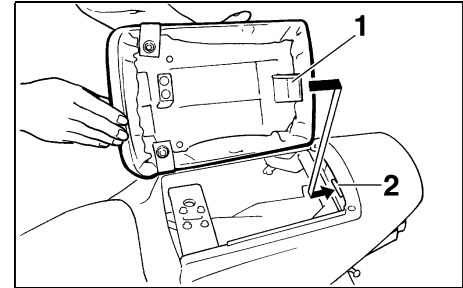

1. Uitsteeksel
2. Zadelbevestiging

Aanbrengen van het duozadel

1. Steek het uitsteeksel aan de achterzijde van het duozadel in de zadelbevestiging zoals afgebeeld en druk dan de voorzijde van het zadel omlaag om te vergrendelen.
2. Neem de sleutel uit.

OPMERKING:

Controleer of de zadels stevig zijn vergrendeld alvorens te gaan rijden.

FUNCTIES VAN INSTRUMENTEN EN BEDIENINGEN

3

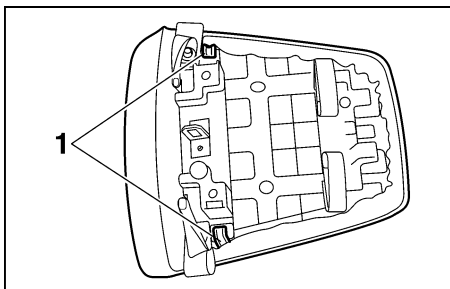

1. Helmbevestiging (× 2)

DAU03159

Helmbevestigingen

De helmbevestigingen bevinden zich aan de onderzijde van het duozadel.

Om een helm aan een helmbevestiging te bevestigen

1. Verwijder het duozadel. (Zie pagina 3-14 voor instructies over verwijderen en aanbrengen.)
2. Maak de helm vast aan een helmbevestiging en breng dan het duozadel stevig aan.

DWA00015

⚠ WAARSCHUWING

Rijd nooit met een helm bevestigd aan de helmbevestiging, de helm kan zo voorwerpen raken waardoor de machine mogelijk onbestuurbaar wordt en een ongeval niet uitgesloten is.

Om de helm los te maken van een helmbevestiging

Verwijder het duozadel, neem de helm los van de helmbevestiging en breng het zadel weer aan.

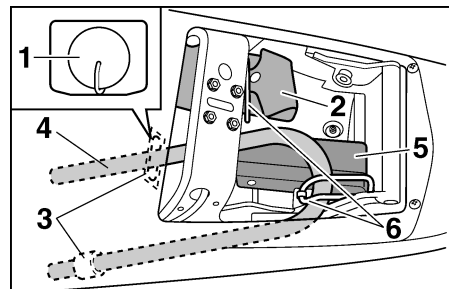

1. Rubber dop
2. Boordgereedschapset
3. Gat (× 2)
4. Stang U-LOCK (optie)
5. Vergrendeling van U-LOCK (optie)
6. Riem (× 2)

DAU03728

Opbergcompartiment

Het opbergcompartiment bevindt zich onder het duozadel. (Zie pagina 3-14. voor de werkwijze bij verwijderen en aanbrengen van het duozadel.)

Dit opbergcompartiment is bedoeld voor het opbergen van een origineel Yamaha U-LOCK-slot. (Andere typen sloten passen mogelijk niet.)

DWA00005

WAARSCHUWING

- **Overschrijd het maximumlaadgewicht van 3 kg voor de bagagedrager niet.**
- **Overschrijd het maximumlaadgewicht van 189 kg voor de machine niet.**

Om een U-LOCK slot in het opbergcompartiment te plaatsen:

1. Verwijder de rubber dop uit het gat linksonder in het opbergcompartiment en berg op in de gereedschapssset om niet te verliezen.
2. Steek de uiteinden van het U-LOCK slot in de gaten in de bodem van het opbergcompartiment, zoals in de afbeelding.
3. Plaats het slot van het U-LOCK onder de bocht van de slotstang, zoals getoond.
4. Zet de U-LOCK slotstang stevig vast en borg met de riem, zoals in de afbeelding.

OPMERKING:

- Als het U-LOCK slot niet in het opbergcompartiment is aangebracht, moet het gat linksonder in het compartiment met de rubber dop worden afgesloten.
- Spullen die in het opbergcompartiment worden bewaard moeten met plastic worden omwikkeld om ze niet te verliezen.

FUNCTIES VAN INSTRUMENTEN EN BEDIENINGEN

Afstellen van de voorvork

DAU01862

Deze voorvork is voorzien van stelbouten voor instellen van de veervoorspanning, stelschroeven voor instellen van de uitveerdemping en stelschroeven voor instellen van de inveerdemping.

DW000035

! WAARSCHUWING

Geef beide vorkpoten steeds dezelfde afstelling, anders kan slecht weggedrag en verminderde rijstabiliteit het gevolg zijn.

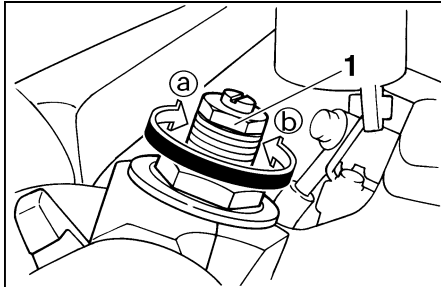

1. Stelbout veervoorspanning

Veervoorspanning

Draai om de veervoorspanning te verhogen en zo de vering stugger te maken de stelbout op beide vorkpoten in de richting **a**. Draai om de veervoorspanning te verlagen en zo de vering zachter te maken de stelbout op beide vorkpoten in de richting **b**.

OPMERKING:

Breng de gewenste groef op het stelmechanisme in lijn met het bovenvlak van de vorkplug.

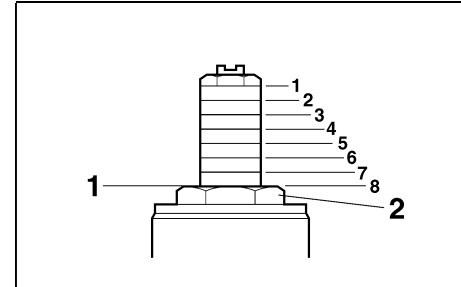

1. Huidige instelling

2. Voorvorkplugbout

	Maximum (stug)								Minimum (zacht)
	Standaard								
Stand afsteller	1	2	3	4	5	6	7	8	

FUNCTIES VAN INSTRUMENTEN EN BEDIENINGEN

DC000015

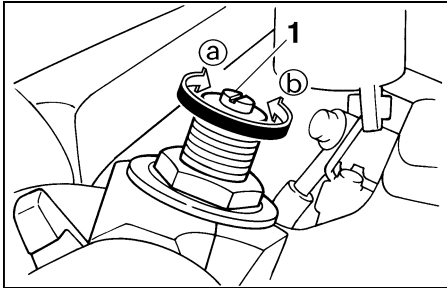

1. Stelschroef voor uitveerdemping

Uitveerdemping

Draai om de uitveerdemping te verhogen en zo de vering stugger te maken de stelschroef op beide vorkpoten richting ①. Draai om de uitveerdemping te verlagen en zo de vering zachter te maken de stelschroef op beide vorkpoten richting ②.

Minimum (zacht)	9 klikstanden ingedraaid ①*
Standaard	6 klikstanden ingedraaid ①*
Maximum (stug)	1 klikstand ingedraaid ①*

* Met de stelschroef volledig in de richting ① gedraaid

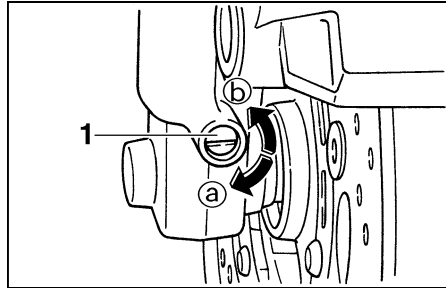

1. Stelschroef voor inveerdemping

Inveerdemping

Draai om de inveerdemping te verhogen en zo de vering stugger te maken de stelschroef op beide vorkpoten richting ①. Draai om de inveerdemping te verlagen en zo de vering zachter te maken de stelschroef op beide vorkpoten richting ②.

Minimum (zacht)	10 klikstanden ingedraaid ①*
Standaard	6 klikstanden ingedraaid ①*
Maximum (stug)	1 klikstand ingedraaid ①*

* Met de stelschroef volledig in de richting ① gedraaid

LET OP:

Probeer nooit een stelmechanisme voorbij de maximum- of minimuminstelwaarden te verdraaien.

OPMERKING:

Door geringe productie-afwijkingen zal het totaal aantal klikken van een instelmechanisme voor veerdemping niet altijd exact met bovenstaande specificaties overeenkomen; het werkelijke aantal klikken vormt echter wel altijd het complete afstelbereik. Voor een precieze afstelling is het aan te raden het aantal klikken van elk veerdempingsinstelmechanisme te controleren en de specificaties dienovereenkomstig aan te passen.

FUNCTIES VAN INSTRUMENTEN EN BEDIENINGEN

Afstellen van de schokdemperunit

Deze schokdemper is uitgerust met een stelring voor veervoorspanning, een stelknop voor uitveerdemping en een stelschroef voor inveerdemping.

DAU01863

DC000015

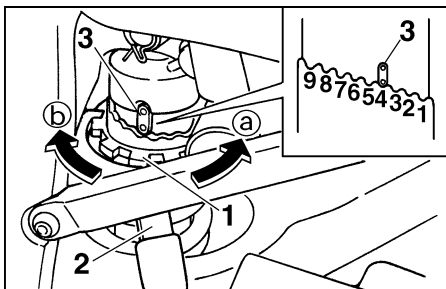

1. Stelring veervoorspanning
2. Speciale sleutel
3. Positie-indicator

Veervoorspanning

Om de veervoorspanning te verhogen en zo de vering stugger te maken, wordt de stelring gedraaid richting ①. Om de veervoorspanning te verlagen voor een zachtere vering wordt de stelring gedraaid in de richting ②.

OPMERKING:

Zet de gewenste inkeping in de stelring tegenover de positie-indicator op de schokdemper.

Stand afsteller	Minimum (zacht)			Stand- daard	Maximum (stug)					
	1	2	3		4	5	6	7	8	9

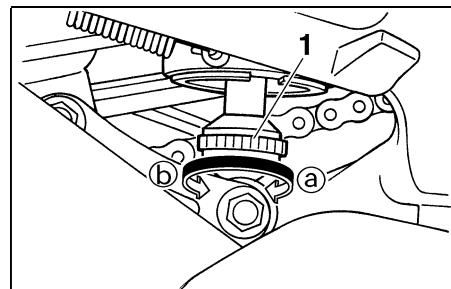

1. Stelknop voor uitveerdemping

Uitveerdemping

Draai om de uitveerdemping te verhogen voor een hardere uitveerdemping de stelschroef in de richting ①. Draai om de uitveerdemping te verlagen voor een zachtere uitveerdemping de stelschroef in de richting ②.

Minimum (zacht)	20 klikstanden ingedraaid ②*
Standaard	9 klikstanden ingedraaid ②*
Maximum (stug)	3 klikstanden ingedraaid ②*

* Met de stelbout volledig in de richting ① gedraaid

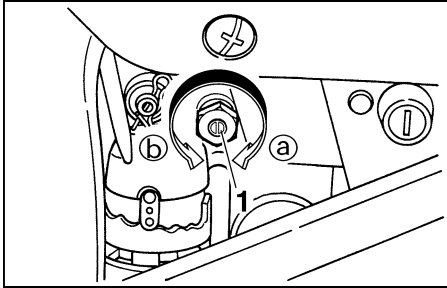

1. Stelschroef voor inveerdemping

Inveerdemping

Draai om de inveerdemping te verhogen voor een hardere inveerdemping de stelschroef in de richting ①. Draai om de inveerdemping te verlagen voor een zachtere inveerdemping de stelschroef in de richting ②.

Minimum (zacht)	12 klikstanden ingedraaid ②*
Standaard	7 klikstanden ingedraaid ②*
Maximum (stug)	1 klikstand ingedraaid ②*

* Met de stelschroef volledig in de richting ① gedraaid

OPMERKING:

Door geringe productie-afwijkingen zal het totaal aantal klikken van een instelmechanisme voor veerdemping niet altijd exact met bovenstaande specificaties overeenkomen; het werkelijke aantal klikken vormt echter wel altijd het complete afstelbereik. Voor een precieze afstelling is het aan te raden het aantal klikken van elk veerdempingsinstelmechanisme te controleren en de specificaties dienovereenkomstig aan te passen.

⚠ WAARSCHUWING

Deze schokdemper is gevuld met stikstofgas onder hoge druk. Lees en begrijp de volgende informatie alvorens de schokdemper te gebruiken. De fabrikant kan niet aansprakelijk worden gesteld voor schade aan eigendommen of voor persoonlijk letsel als dit voortvloeit uit verkeerd gebruik.

- Probeer de gascilinder niet te openen en blijf er verder vanaf.
- Stel de schokdemper niet bloot aan open vuur of aan andere hittebronnen, anders kan deze door de oplopende druk exploderen.
- Vervorm of beschadig de gascilinder op geen enkele wijze, de dempende werking zal dan achteruitgaan.
- Laat onderhoud aan de schokdemper altijd uitvoeren door een Yamaha dealer.

FUNCTIES VAN INSTRUMENTEN EN BEDIENINGEN

DAU01580

Afstemmen van afstellingen voor voor- en achtervering

Hanteer deze tabel als richtlijn om de afstellingen voor demping en vering voor de voorvork en de achterschokdemper op elkaar af te stemmen overeenkomstig de verschillende belastingscondities.

Ladingstoestand	Afstellingen voorvork			Afstellingen achterschokbreker		
	Veervoorspanning	Inveerdemping	Uitveerdemping	Veervoorspanning	Inveerdemping	Uitveerdemping
Enkele berijder	1-8	1-10	1-9	1-7	4-12	3-20
Met passagier	1-8	1-10	1-9	4-9	1-8	3-7

DC000015

LET OP:

Probeer nooit een stelmechanisme voorbij de maximum- of minimuminstelwaarden te verdraaien.

DAU00330

DW000044

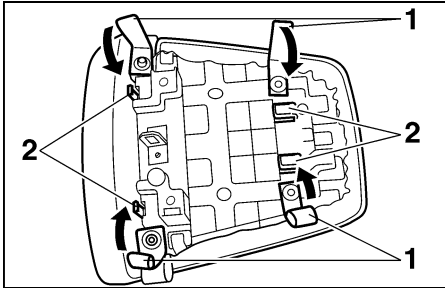

1. Bagageriemhouder (× 4)
2. Haak (× 4)

DAU03170

Bagageriembevestiging

Er zijn vier bagageriemhouders aangebracht aan de onderzijde van het duozadel. Om deze riemhouders te gebruiken moet het duozadel worden verwijderd, de riemen worden losgehaakt en het duozadel weer worden aangebracht terwijl de riemen eronder vrijhangen. (Zie pagina 3-14. voor de werkwijze bij verwijderen en aanbrengen van het duozadel.)

Zijstandaard

De zijstandaard bevindt zich aan de linkerzijde van het frame. Trek of druk de zijstandaard met uw voet omhoog of omlaag terwijl u de motorfiets verticaal houdt.

OPMERKING:

De ingebouwde sperschakelaar voor de zijstandaard maakt deel uit van het startspersysteem, dat in bepaalde situaties de werking van het ontstekingsstelsel blokkeert. (Zie hierna voor een nadere uitleg over het startspersysteem.)

WAARSCHUWING

Met de motorfiets mag nooit worden gereden terwijl de zijstandaard omlaag staat of niet behoorlijk kan worden opgetrokken (of niet omhoog blijft), anders kan de zijstandaard de grond raken en zo de motorrijder afleiden, waardoor u de macht over het stuur verliest. Het Yamaha startspersysteem is ontworpen om de motorrijder te helpen bij zijn verantwoordelijkheid de zijstandaard op te trekken alvorens weg te rijden. Controleer dit systeem daarom regelmatig zoals hierna beschreven en laat het repareren door een Yamaha dealer als de werking niet naar behoren is.

DAU03720

Startpersysteem

Het startpersysteem (waarvan de sperschakelaar voor de zijstandaard, de sperschakelaar voor de koppelingshendel en de vrijstandschakelaar deel uitmaken) heeft de volgende functies.

- Het verhindert starten wanneer de versnellingsbak in een versnelling geschakeld is en de zijstandaard is opgeklapt, terwijl de koppelingshendel niet is ingetrokken.
- Het verhindert starten wanneer de versnellingsbak in een versnelling geschakeld is en de koppelingshendel is ingetrokken, terwijl de zijstandaard nog omlaag staat.
- Het schakelt een draaiende motor uit wanneer de versnellingsbak in een versnelling staat en de zijstandaard omlaag wordt bewogen.

Controleer de werking van het startpersysteem regelmatig, hanteer daarbij de volgende werkwijze.

DW000045

WAARSCHUWING

Als zich een storing voordoet, vraag dan alvorens te gaan rijden een Yamaha dealer het systeem te controleren.

FUNCTIES VAN INSTRUMENTEN EN BEDIENINGEN

Terwijl de motor uit staat:
1. Klap de zijstandaard omlaag.
2. Zorg dat de motorstopschakelaar op “” staat.
3. Draai de contactsleutel naar “ON”.
4. Zet de versnelling in z'n vrij.
5. Druk op de startschakelaar.
Start de motor?

JA NEE

OPMERKING: _____
Deze controle werkt het best wanneer de motor al is opgewarmd.

Er kan iets mis zijn met de vrijloopschakelaar.
Rijd niet met de motorfiets totdat deze is gecontroleerd door een Yamaha dealer.

3

Terwijl de motor nog loopt:
6. Klap de zijstandaard omhoog.
7. Trek de koppelingshendel in.
8. Schakel naar de eerste versnelling.
9. Klap de zijstandaard omlaag.
Slaat de motor af?

JA NEE

Er kan iets mis zijn met de zijstandaardschakelaar.
Rijd niet met de motorfiets totdat deze is gecontroleerd door een Yamaha dealer.

Nadat de motor is afgeslagen:
10. Klap de zijstandaard omhoog.
11. Trek de koppelingshendel in.
12. Druk op de startschakelaar.
Start de motor?

JA NEE

Er kan iets mis zijn met de koppelingsschakelaar.
Rijd niet met de motorfiets totdat deze is gecontroleerd door een Yamaha dealer.

Alles is in orde. **U kunt met de motorfiets gaan rijden.**

CONTROLES VOOR HET STARTEN

Controlelijst voor gebruik 4-1

CONTROLES VOOR HET STARTEN

DAU01114

De eigenaar is verantwoordelijk voor de conditie van de machine. Vitale onderdelen kunnen bijvoorbeeld bij blootstelling aan weer en wind vrij snel en onverwachts achteruitgaan, ook als de machine niet wordt gebruikt. Eventuele schade, vloeistoflekkage of het wegvallen van de bandspanning kan ernstige gevolgen hebben. Het is daarom van belang om voorafgaand aan elke rit een visuele inspectie uit te voeren en bovendien de volgende punten te controleren.

DAU03439

Controlelijst voor gebruik

ONDERDEEL	CONTROLES	PAGINA
Brandstof	<ul style="list-style-type: none">• Controleer het brandstofniveau in de brandstoftank.• Vul zo nodig brandstof bij.• Controleer de brandstofleiding op lekkage.	3-11–3-12
Motorolie	<ul style="list-style-type: none">• Controleer het olieniveau in de motor.• Vul zo nodig het aanbevolen type olie bij tot aan het voorgeschreven niveau.• Controleer de machine op olielekkage.	6-10–6-13
Koelvloeistof	<ul style="list-style-type: none">• Controleer het koelvloeistofniveau in het reservoir.• Vul zo nodig de aanbevolen koelvloeistof bij tot aan het voorgeschreven niveau.• Controleer het koelsysteem op lekkage.	6-13–6-17
Voorrem	<ul style="list-style-type: none">• Controleer de werking.• Als de voorrem zacht of sponzig aanvoelt, vraag dan een Yamaha dealer het hydraulisch systeem te ontlichten.• Controleer het vloeistofniveau in het reservoir.• Vul zo nodig het aanbevolen type remvloeistof bij tot aan het voorgeschreven niveau.• Controleer het hydraulisch systeem op lekkage.	6-28–6-30
Achterrem	<ul style="list-style-type: none">• Controleer de werking.• Als de achterrem zacht of sponzig aanvoelt, vraag dan een Yamaha dealer het hydraulisch systeem te ontlichten.• Controleer het vloeistofniveau in het reservoir.• Vul zo nodig het aanbevolen type remvloeistof bij tot aan het voorgeschreven niveau.• Controleer het hydraulisch systeem op lekkage.	6-27–6-30
Koppeling	<ul style="list-style-type: none">• Controleer de werking.• Smeer de kabel als dat nodig is.• Controleer de vrije slag van de koppelingshendel.• Stel zo nodig bij.	6-25–6-26, 6-34

CONTROLES VOOR HET STARTEN

ONDERDEEL	CONTROLES	PAGINA
Gasgreep	<ul style="list-style-type: none"> • Controleer of de werking soepel is. • Smeer de gasgreep, de behuizing en de gaskabels als dat nodig is. • Controleer de vrije slag. • Vraag zo nodig de Yamaha dealer om af te stellen. 	6-21, 6-33
Bedieningskabels	<ul style="list-style-type: none"> • Controleer of de werking soepel is. • Smeer als dat nodig is. 	6-33
Aandrijfketting	<ul style="list-style-type: none"> • Controleer of de ketting correct is aangespannen. • Stel zo nodig bij. • Controleer de conditie van de ketting. • Smeer als dat nodig is. 	6-31–6-32
Wielen en banden	<ul style="list-style-type: none"> • Controleer op schade. • Controleer de conditie van de band en de profieldiepte. • Controleer de bandspanning. • Corrigeer als dat nodig is. 	6-22–6-25
Rem- en schakelpedalen	<ul style="list-style-type: none"> • Controleer of de werking soepel is. • Smeer de pedaalscharnierpunten als dat nodig is. 	6-34
Rem- en koppelingshendels	<ul style="list-style-type: none"> • Controleer of de werking soepel is. • Smeer zo nodig de hendelscharnierpunten. 	6-34
Zijstandaard	<ul style="list-style-type: none"> • Controleer of de werking soepel is. • Smeer zo nodig het scharnierpunt. 	6-34
Framebevestigingen	<ul style="list-style-type: none"> • Controleer of alle moeren, bouten en schroeven stevig zijn vastgezet. • Zet zo nodig vast. 	—
Instrumenten, verlichting, signaleringssysteem en schakelaars	<ul style="list-style-type: none"> • Controleer de werking. • Corrigeer als dat nodig is. 	—
Noodstopshakelaar	<ul style="list-style-type: none"> • Controleer de werking. 	3-8
Zijstandaardshakelaar	<ul style="list-style-type: none"> • Controleer de werking van het startpersysteem. • Als het systeem defect is, vraag dan een Yamaha dealer de machine na te kijken. 	3-22

CONTROLES VOOR HET STARTEN

OPMERKING:

Voordat de motorfiets wordt gebruikt moet telkens een korte algemene controle worden uitgevoerd. Zo'n inspectie neemt maar weinig tijd in beslag en de hiermee gegarandeerde veiligheid is die tijd alleszins waard.

DWA00033

WAARSCHUWING

Wanneer functies vermeld in de Controlelijst voor Gebruik niet naar behoren werken, laat dan een inspectie uitvoeren en eventueel repareren voordat u de machine gebruikt.

GEBRUIK EN BELANGRIJKE RIJ-INFORMATIE

Starten van een koude motor	5-1
Starten van een warme motor	5-2
Schakelen van versnellingen	5-3
Tips voor een zuinig brandstofverbruik	5-3
Inrijperiode	5-4
Parkeren	5-4

DAU00373

DAU01382*

DCA00005

WAARSCHUWING

- Zorg dat u volkomen vertrouwd bent met alle bedieningsfuncties en hun werking voordat u gaat rijden. Informeer bij een Yamaha dealer als u de werking van een schakelaar of functie niet volkomen begrijpt.
- Start de motor nooit in een afgesloten ruimte en laat deze hierin ook niet lange tijd aaneen draaien. Uitlaatgassen zijn giftig en het inademen ervan kan al binnen korte tijd leiden tot bewusteloosheid en dodelijk letsel. Controleer altijd of er voldoende ventilatie is.
- Controleer of de zijstandaard is ingetrokken alvorens weg te rijden. Als de zijstandaard niet behoorlijk is ingetrokken, kan deze de grond raken en zo de motorrijder afleiden, waardoor u de macht over het stuur verliest.

Starten van een koude motor

Het startpersysteem staat starten alleen toe als aan een van de volgende voorwaarden is voldaan:

- De versnellingsbak staat in de vrijstand.
- De versnellingsbak staat in een versnelling geschakeld terwijl de koppelingshendel is ingetrokken en de zijstandaard is opgeklapt.

DW000054

WAARSCHUWING

- Controleer voor het starten van de motor de werking van het startpersysteem en volg daarbij de werkwijze beschreven op pagina 3-24.
- Ga nooit rijden terwijl de zijstandaard omlaag staat.

1. Draai de contactsleutel naar "ON" en controleer of de noodstopschakelaar op "○" is gezet.

LET OP:

Het waarschuwinglampje voor olieniveau/motortemperatuur en het controlelampje voor brandstofniveau moeten enkele seconden oplichten en dan doven. Als een controlelampje niet dooft, zie dan pagina 3-4 voor een controle van circuit van het betreffende lampje.

2. Schakel de versnellingsbak in de vrijstand.

OPMERKING:

Als de versnellingsbak in de vrijstand staat, moet het vrijstandcontrolelampje branden; zo niet, vraag dan een Yamaha dealer het elektrisch circuit te testen.

3. Zet de choke aan en draai de gasgreep helemaal dicht. (Zie pagina 3-13 voor de bediening van de choke.)
4. Start de motor door de startknop in te drukken.

OPMERKING: _____

Als de motor niet wil starten, laat dan de startknop los, wacht een paar seconden en probeer het dan opnieuw. Iedere startpoging moet zo kort mogelijk zijn om de accu te sparen. Bij iedere poging dient u de startmotor nooit langer dan 10 seconden achtereen te laten draaien.

5. Zet na het starten van de motor de chokehendel tot halverwege terug.

DCA00045

LET OP: _____

Trek nooit snel op terwijl de motor nog koud is, dit verkort de levensduur van de motor!

6. Zet de choke uit zodra de motor warm is.

OPMERKING: _____

De motor is warm wanneer hij normaal reageert op de gasbediening terwijl de choke uit is gezet.

DAU01258

Starten van een warme motor

Volg dezelfde procedure als bij starten van een koude motor, alleen is het gebruik van de choke niet nodig als de motor warm is.

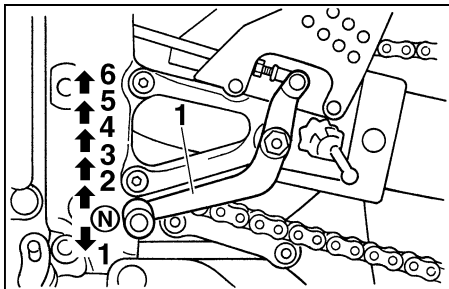

1. Schakelpedaal
N. Vrijstand

DAU00423

Schakelen van versnellingen

Door de versnellingen te schakelen kunt u het beschikbare motorvermogen doseren bij het wegrijden, optrekken, tegen een helling oprijden etc.

De schakelstanden worden getoond in de afbeelding.

OPMERKING:

Om de versnellingsbak in de vrijstand te schakelen wordt het schakelpedaal enkele malen ingetrapt totdat het einde van de slag bereikt is, waarna het pedaal iets wordt opgetrokken.

LET OP:

- Rijd niet lange tijd met afgezette motor, ook niet met de versnellingsbak in de vrijstand, en sleep de motorfiets niet over lange afstanden. De versnellingsbak wordt alleen afdoende gesmeerd terwijl de motor draait. Door onvoldoende smering kan de versnellingsbak worden beschadigd.
- Gebruik altijd de koppeling om de versnellingsbak te schakelen om zo schade aan de motor, de versnellingsbak en de aandrijving te voorkomen; door hun constructie zijn deze niet bestand tegen de schokken die optreden bij belast schakelen.

Tips voor een zuinig brandstofverbruik

Het brandstofverbruik is vooral afhankelijk van uw rijstijl. Hierna volgen enkele tips om het brandstofverbruik te verlagen:

- Laat de motor goed warmdraaien.
- Zet de choke zo snel mogelijk uit.
- Schakel snel en soepel door en vermijd hoge toerentallen terwijl u accelereert.
- Geef geen gas tijdens het terugschakelen en voorkom dat de motor onbelast met een hoog toerental draait.
- Laat de motor niet langdurig stationair draaien maar zet hem af (bijvoorbeeld in files, bij stoplichten of bij spoorwegovergangen).

DAU01128

Inrijperiode

De belangrijkste periode in de levensduur van het motorblok is de tijd tussen 0 en 1.600 km. Lees daarom de volgende informatie aandachtig door.

Omdat het motorblok gloednieuw is, mag dit de eerste 1.600 km niet te zwaar worden belast. De verschillende onderdelen van de motor slijten op elkaar in totdat de juiste bedrijfsspelingsen zijn bereikt. Rijd tijdens deze periode nooit langdurig volgas en vermijd ook andere manoeuvres die tot oververhitting van de motor kunnen leiden.

DAU01329*

0–1.000 km

Zorg dat de motor niet langdurig meer dan 5.000 tpm draait.

1.000–1.600 km

Zorg dat de motor niet langdurig meer dan 6.000 tpm draait.

DC000052*

LET OP:

Nadat de eerste 1.000 km zijn afgelegd, moet de motorolie worden ververs en het oliefilterpatroon worden vervangen.

1.600 km en verder

De machine kan nu verder normaal worden gebruikt.

DC000053

LET OP:

- Voer het toerental niet zover op dat de toerenteller aanwijst in de rode zone.
- Als tijdens de inrijperiode motorschade optreedt, vraag dan direct een Yamaha dealer de machine te controleren.

DAU00460

Parkeren

Zet de motor af wanneer u gaat parkeren en neem de sleutel uit het contactslot.

DW000058

WAARSCHUWING

- De motor en het uitlaatsysteem kunnen zeer heet worden, parkeer dus op een plek waar voetgangers of kinderen niet gemakkelijk met deze onderdelen in aanraking kunnen komen.
- Parkeer niet op een helling of op een zachte ondergrond, de motor zou dan kunnen omvallen.

PERIODIEK ONDERHOUD EN KLEINERE REPARATIES

Boordgereedschapset	6-1	Doorbuiging aandrijfketting	6-31
Periodiek smeer- en onderhoudsschema	6-3	Smeren van de aandrijfketting	6-32
Stroomlijn- en framepanelen verwijderen en aanbrengen	6-6	Controleren en smeren van de kabels	6-33
Stroomlijnpanelen A en B	6-6	Controleren en smeren van gasgreep en gaskabel	6-33
Controleren van de bougies	6-9	Smeren van het rempedaal	6-34
Motorolie en oliefilterpatroon	6-10	Controleren en smeren van de rem- en koppelingshendel	6-34
Koelvloeistof	6-13	Controleren en smeren van de zijstandaard	6-34
Controleren van het luchtfilterelement	6-17	Smeren van de achterwielophanging	6-35
Luchtaanzuigkanaal	6-20	Controleren van de voorvork	6-35
Afstellen van de carburateurs	6-20	Controle van stuursysteem	6-36
Afstellen van het stationair toerental	6-21	Controleren van wiellagers	6-36
Afstellen van de vrije slag van de gaskabel	6-21	Accu	6-37
Afstellen van de klepspeling	6-22	Zekeringen vervangen	6-38
Banden	6-22	Koplampgloeilamp vervangen	6-39
Wielen	6-25	Remlicht/achterlicht	6-40
Vrije slag van koppelingshendel afstellen	6-25	Gloeilamp in richtingaanwijzer vervangen	6-40
De stand van het rempedaal afstellen	6-27	Ondersteunen van de motorfiets	6-41
Afstellen van de remlichtschakelaar achterrem	6-27	Voorwiel	6-41
Controleren van de remblokken voor- en achter	6-28	Achterwiel	6-43
Controleren van remvloeistofniveau	6-29	Storingzoeken	6-44
Verversen van de remvloeistof	6-30	Storingzoekschema's	6-45

DAU00464

Veiligheid is de verantwoordelijkheid van de eigenaar. Door periodiek inspecties, afstellingen en smeerbeurten uit te laten voeren, zorgt u ervoor dat uw machine in zo veilig en efficiënt mogelijke conditie blijft. Op de volgende pagina's wordt de belangrijkste informatie met betrekking tot inspecties, afstellingen en smeerbeurten gegeven.

De intervalperioden in het periodieke smeer- en onderhoudsschema zijn slechts te beschouwen als algemene richtlijn voor normale rijomstandigheden. Het is echter mogelijk dat de INTERVALPERIODEN VOOR ONDERHOUD MOETEN WORDEN VERKORT AFHANKELIJK VAN HET WEER, HET TERREIN, DE GEOGRAFISCHE LOCATIE EN INDIVIDUEEL GEBRUIK.

DW000060

WAARSCHUWING

Vraag een Yamaha dealer het onderhoudswerk uit te voeren als u hiermee niet echt vertrouwd bent.

DAU01296

LET OP:

Wanneer de toerenteller een foutcode aangeeft, moet de motorfiets zo spoedig mogelijk worden gecontroleerd om motorschade te voorkomen.

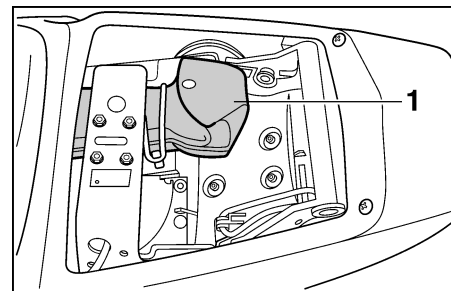

1. Boordgereedschapsset

DAU01129

Boordgereedschapsset

De boordgereedschapsset is te vinden in het opbergcompartiment. (Zie pagina 3-15 voor de werkwijze bij het openen van het opbergcompartiment.)

De onderhoudsinformatie in deze handleiding en het gereedschap in de boordgereedschapsset zijn bedoeld om u te ondersteunen bij het uitvoeren van preventief onderhoud en kleinere reparaties. Het gebruik van extra gereedschap zoals een momentsleutel kan echter nodig zijn om bepaalde onderhoudswerkzaamheden correct uit te voeren.

PERIODIEK ONDERHOUD EN KLEINERE REPARATIES

OPMERKING: _____

Laat een Yamaha dealer onderhoud verrichten als u niet beschikt over het gereedschap of de ervaring die voor bepaalde werkzaamheden vereist zijn.

DW000063

WAARSCHUWING _____

Door modificaties die niet door Yamaha zijn goedgekeurd kan het motorvermogen achteruitgaan of de machine te onveilig worden om nog te gebruiken. Raadpleeg een Yamaha dealer voordat u zelf wijzigingen aanbrengt.

PERIODIEK ONDERHOUD EN KLEINERE REPARATIES

DAU03685

Periodiek smeer- en onderhoudsschema

OPMERKING:

- De jaarlijkse controles horen eenmaal per jaar te worden uitgevoerd, behalve wanneer in plaats daarvan een onderhoudsbeurt op kilometerbasis wordt verricht.
- Herhaal de intervalperioden vanaf 50.000 km, te beginnen bij 10.000 km.
- Werkzaamheden gemarkeerd met een asterisk horen te worden uitgevoerd door een Yamaha dealer, omdat hiertoe speciaal gereedschap, technische gegevens en vakmanschap vereist zijn.

NR.	ONDERDEEL	INSPECTIE- OF ONDERHOUDSBEURT	KILOMETERSTAND (× 1.000 km)					JAARLIJKSE CONTROLE
			1	10	20	30	40	
1	* Brandstofleiding	• Controleer de brandstofslangen op scheuren of beschadiging.		√	√	√	√	√
2	* Brandstoffilter	• Controleer de conditie.			√		√	
3	Bougies	• Controleer de conditie. • Reinigen en elektrodenafstand bijstellen.		√		√		
		• Vervangen.			√		√	
4	* Kleppen	• Klepspanning controleren. • Afstellen.	Na elke 40.000 km					
5	Luchtfilterelement	• Reinigen.		√		√		
		• Vervangen.			√		√	
6	Koppeling	• Werking controleren. • Afstellen.	√	√	√	√	√	
7	* Voorrem	• Werking en vloeistofniveau controleren, machine controleren op vloeistoflekkage. (Zie OPMERKING op bladzijde 6-5.)	√	√	√	√	√	√
		• Remblokken vervangen.	Indien afgesleten tot aan slijtagelimiet.					
8	* Achterrem	• Werking en vloeistofniveau controleren, machine controleren op vloeistoflekkage. (Zie OPMERKING op bladzijde 6-5.)	√	√	√	√	√	√
		• Remblokken vervangen.	Indien afgesleten tot aan slijtagelimiet.					

PERIODIEK ONDERHOUD EN KLEINERE REPARATIES

NR.	ONDERDEEL	INSPECTIE- OF ONDERHOUDSBEURT	KILOMETERSTAND (× 1.000 km)					JAARLIJKSE CONTROLE	
			1	10	20	30	40		
9	*	Remslangen	• Controleren op scheuren of beschadiging.		√	√	√	√	√
			• Vervangen. (Zie OPMERKING op bladzijde 6-5.)	Elke 4 jaar					
10	*	Wielen	• Controleren op slingering en schade.		√	√	√	√	
11	*	Banden	• Controleren op correcte profieldiepte en op schade.		√	√	√	√	
			• Zo nodig vervangen. • Bandspanning controleren. • Zo nodig corrigeren.						
12	*	Wielagers	• Lager controleren op losheid of schade.		√	√	√	√	
13	*	Swingarm	• Controleren op werking en overmatige speling.		√	√	√	√	
			• Smeren met lithiumvet.	Elke 50.000 km					
14		Aandrijfketting	• Kettingspanning controleren. • Controleren of het achterwiel correct in lijn staat. • Reinigen en smeren.	Na elke 1.000 km en nadat de motorfiets is gewassen of ermee in de regen is gereden.					
15	*	Balhoofdagers	• Controleren op lagerspeling en stroefheid in stuurbeweging.	√	√	√	√	√	
			• Smeren met lithiumvet.	Elke 20.000 km					
16	*	Framebevestigingen	• Controleren of alle moeren, bouten en schroeven stevig zijn vastgezet.		√	√	√	√	√
17		Zijstandaard	• Werking controleren. • Smeren.		√	√	√	√	√
18	*	Zijstandaardschakelaar	• Werking controleren.	√	√	√	√	√	√
19	*	Voorvork	• Controleren op werking en olie lekkage.		√	√	√	√	
20	*	Achterschokdemperunit	• Controleren op werking en schokdemper op olie lekkage.		√	√	√	√	
21	*	Scharnierpunten tuimelaarm en koppelarmen achterwielophanging	• Werking controleren.		√	√	√	√	
			• Smeren met lithiumvet.			√		√	
22	*	Carburateurs	• Chokebediening controleren. • Stationair motortoerental afstellen en carburateurs synchroniseren.	√	√	√	√	√	√

PERIODIEK ONDERHOUD EN KLEINERE REPARATIES

NR.	ONDERDEEL	INSPECTIE- OF ONDERHOUDSBEURT	KILOMETERSTAND ($\times 1.000$ km)					JAARLIJKSE CONTROLE
			1	10	20	30	40	
23	Motorolie	• Verversen.	√	√	√	√	√	√
24	Oliefilterpatroon	• Vervangen.	√		√		√	
25	* Koelsysteem	• Koelvloeistofniveau controleren en machine inspecteren op koelvloeistoflekkage.		√	√	√	√	√
		• Verversen.	Elke 3 jaar					
26	* Remlichtschakelaars voor- en achterrem	• Werking controleren.	√	√	√	√	√	√
27	Bewegende delen en kabels	• Smeren.		√	√	√	√	√
28	* Verlichting, signaleringssysteem en schakelaars	• Werking controleren. • Richthoek koplamplichtbundel afstellen.	√	√	√	√	√	√

DAU03541

OPMERKING:

- Het luchtfilter dient vaker te worden gecontroleerd wanneer u in een extreem vochtige of stoffige omgeving rijdt.
- Hydraulisch remsysteem
 - Controleer regelmatig het remvloeistofniveau en vul zo nodig bij.
 - Elke twee jaar moeten de inwendige onderdelen van de hoofdremcilinder en de remklauw worden vervangen en de remvloeistof worden verversd.
 - De remslangen dienen elke vier jaar te worden vervangen, of wanneer deze zijn gescheurd of beschadigd.

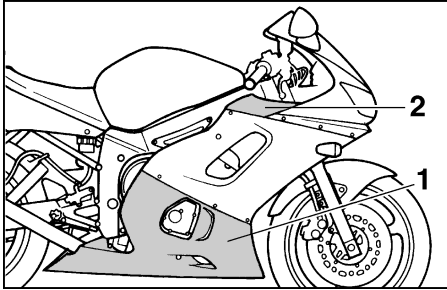

1. Stroomlijnpaneel A (rechterzijde)
Stroomlijnpaneel B (linkerzijde)
2. Paneel C

DAU01139

Stroomlijn- en framepanelen verwijderen en aanbrengen

Bij het uitvoeren van sommige onderhoudswerkzaamheden beschreven in dit hoofdstuk moeten de hierboven afgebeelde stroomlijn- en framepanelen worden verwijderd. Neem deze paragraaf door wanneer een stroomlijn- of framepaneel moet worden verwijderd of aangebracht.

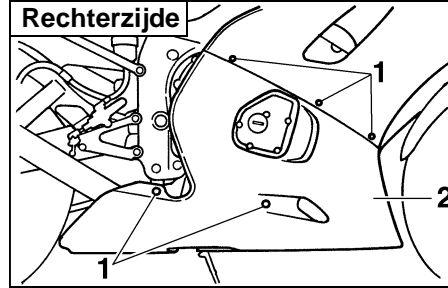

1. Schroef ($\times 5$)
2. Stroomlijnpaneel A

DAU01602

Stroomlijnpanelen A en B

Verwijderen van een stroomlijnpaneel

Verwijder de schroeven, schuif het stroomlijnpaneel naar voren (bij B) of naar achteren (bij A) en trek dan los zoals getoond.

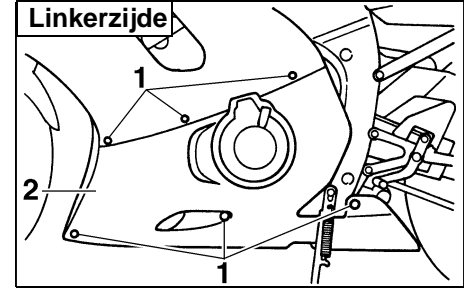

1. Schroef ($\times 6$)
2. Stroomlijnpaneel B

PERIODIEK ONDERHOUD EN KLEINERE REPARATIES

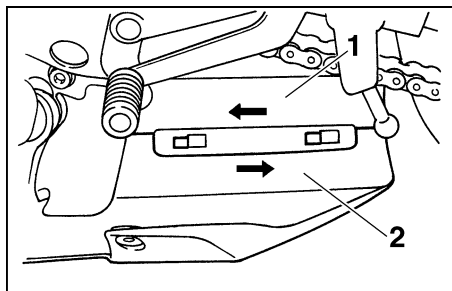

1. Stroomlijnpaneel A
2. Stroomlijnpaneel B

Aanbrengen van het stroomlijnpaneel

1. Breng de uitsteeksels en montage-sleuven aan de achter/onder zijde van het stroomlijnpaneel bij elkaar en schuif dan het stroomlijnpaneel op zijn plaats.

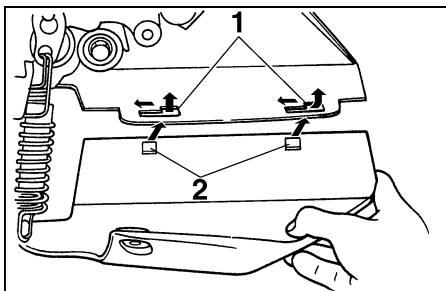

1. Sleuf (x 2)
2. Uitsteeksel (x 2)

2. Plaats het stroomlijnpaneel in de oorspronkelijke positie en breng dan de schroeven aan.

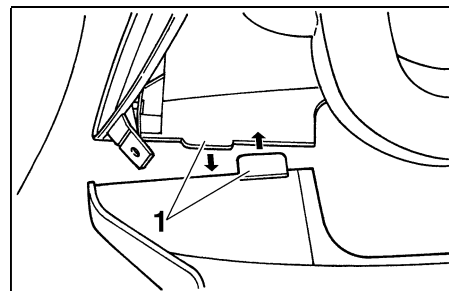

1. Nokje (x 2)

OPMERKING:

Controleer of de lippen vooraan beide stroomlijnpanelen op de juiste wijze aanliggen zoals in de afbeelding en of alle sleuven en uitsteeksels in elkaar grijpen.

PERIODIEK ONDERHOUD EN KLEINERE REPARATIES

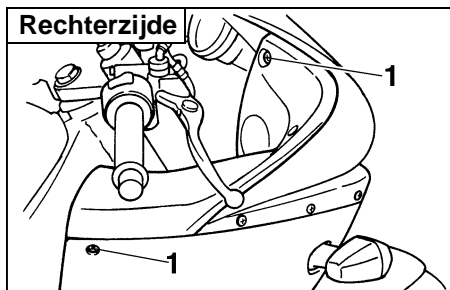

1. Schroef (× 2)

DAU01315

Paneel C

Verwijderen van het paneel

Verwijder de schroeven en neem het paneel af.

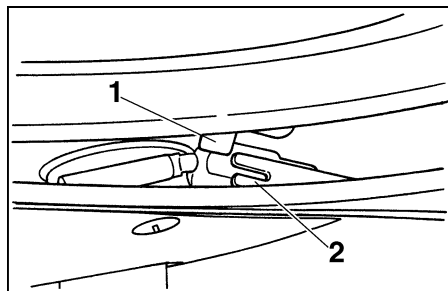

1. Uitsteeksel
2. Sleuf

Aanbrengen van het paneel

Plaats het paneel in de oorspronkelijke positie en breng dan de schroeven aan.

PERIODIEK ONDERHOUD EN KLEINERE REPARATIES

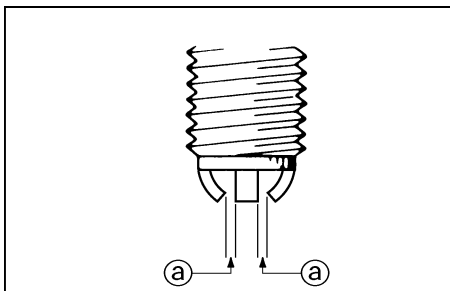

a. Elektrodenafstand

DAU01639

Controleren van de bougies

Bougies vormen belangrijke onderdelen van de motor die periodiek moeten worden gecontroleerd, bij voorkeur door een Yamaha dealer. Omdat bougies door verhitting en neerslag altijd langzaam slijten, moeten de bougies worden verwijderd en gecontroleerd volgens de tijden genoemd in het periodieke smeer- en onderhoudsschema. De conditie van de bougies kan daarnaast veel duidelijk maken over de conditie van de motor.

De porseleinen isolator rond de centrale elektrode moet licht tot gemiddeld bruin verkleurd zijn (de ideale kleur als normaal met de machine wordt gereden), en alle bougies in de motor horen dezelfde verkleuring te hebben. De motor is misschien defect als een van de bougies een duidelijk andere kleur heeft. Probeer dergelijke problemen niet zelf vast te stellen. Laat in plaats daarvan uw motorfiets nakijken door een Yamaha dealer.

Vervang een bougie als de elektroden blijken te zijn afgesleten en als overmatige koolaanslag of andere neerslag gevonden wordt.

Voorgeschreven bougie:
CR10EK (NGK)

Voordat een bougie wordt aangebracht moet de elektrodenafstand met een draadvoelmaat worden gemeten; breng als dat nodig is de elektrodenafstand op specificatie.

Elektrodenafstand:
0,6–0,7 mm

Reinig het oppervlak van de bougiepakking en het pasvlak en verwijder eventueel vuil uit de schroefdraad van de bougie.

Aanhaalmoment:
Bougie:
12,5 Nm (1,25 m·kg)

OPMERKING:

Als er geen momentsleutel voorhanden is om de bougie te monteren, is het aanhaalmoment ongeveer correct als een kwartslag tot een halve slag verder dan handvast wordt aangedraaid. De bougie moet echter zo snel mogelijk met het juiste aanhaalmoment te worden aangedraaid.

DCA00021

DAU01610

LET OP:

Gebruik geen gereedschap om de bougiedop te verwijderen of aan te brengen, om de bobinekabel niet te beschadigen. De bougiedop is mogelijk lastig te verwijderen omdat de rubber afdichting aan het uiteinde stevig vastzit. Haal de bougiedop los door hem heen en weer te draaien en tegelijkertijd los te trekken; breng de bougiedop aan door heen en weer te draaien en tegelijkertijd aan te drukken.

Motorolie en oliefilterpatroon

Voor iedere rit moet het motorolieniveau worden gecontroleerd. Verder moet de olie worden verversd en de oliefilterpatroon worden vervangen volgens de intervalperiodes vermeld in het periodieke smeer- en onderhoudsschema.

Om het motorolieniveau te controleren

1. Plaats de motorfiets op een vlakke ondergrond en houd hem verticaal.

OPMERKING:

Zorg dat de motorfiets rechtop staat bij het controleren van het motorolieniveau. Wanneer de motorfiets iets schuin staat, kan het olieniveau al foutief worden afgelezen.

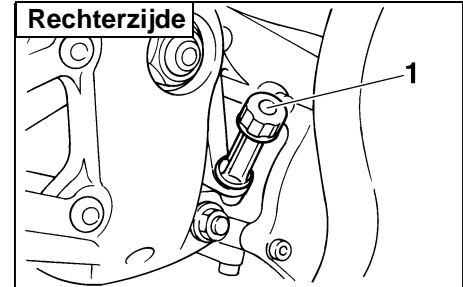

1. Peilstok motorolie

2. Start de motor, laat een paar minuten warmdraaien en zet hem dan uit.
3. Wacht een paar minuten om de olie tot rust te laten komen, verwijder de olie-vuldop, veeg de peilstok schoon, steek deze weer in de vulopening (zonder vast te draaien) en neem dan weer uit om het olieniveau te controleren.

PERIODIEK ONDERHOUD EN KLEINERE REPARATIES

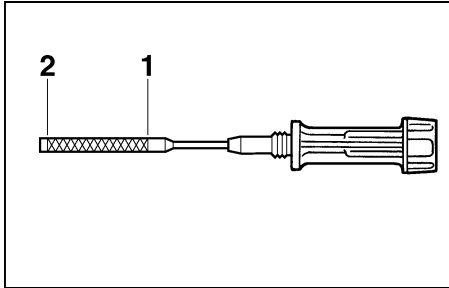

1. Merkstreep maximumniveau
2. Merkstreep minimumniveau

OPMERKING:

De motorolie moet tussen de merkstrepen voor minimum- en maximumniveau staan.

4. Als de motorolie beneden de merkstreep voor minimumniveau staat, vul dan voldoende olie, van de aanbevoelen soort, bij tot het correcte niveau.
5. Steek de peilstok in de vulopening en draai dan de olievuldop vast.

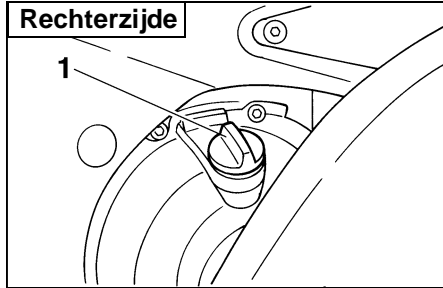

1. Vuldop motorolie

Om de motorolie te verversen (met of zonder vervanging van oliefilterpatroon)

1. Verwijder het stroomlijnpaneel A en B. (Zie pagina 6-6 voor de werkwijze bij verwijderen en aanbrengen van het stroomlijnpaneel.)
2. Start de motor, laat een paar minuten warmdraaien en zet hem dan uit.
3. Zet een opvangbak onder de motor om de gebruikte olie op te vangen.

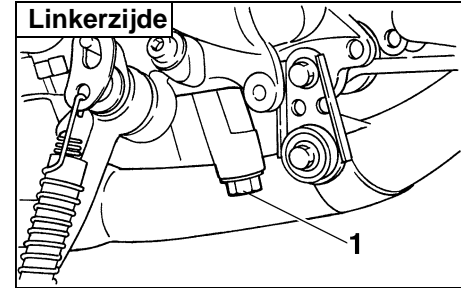

1. Aftapplug motorolie

4. Verwijder de olievuldop en de aftapplug om de olie uit het carter te laten stromen.

OPMERKING:

Sla de stappen 5–7 over als het oliefilterpatroon niet wordt vervangen.

PERIODIEK ONDERHOUD EN KLEINERE REPARATIES

Linkerzijde

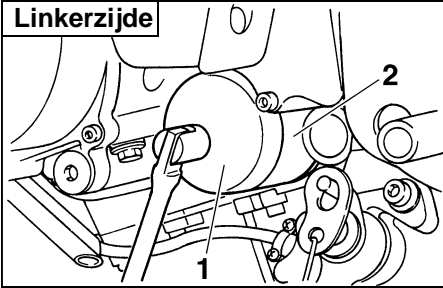

1. Oliefiltersleutel
2. Oliefilterpatroon

5. Verwijder de oliefilterpatroon met een oliefiltersleutel.

OPMERKING:

De Yamaha dealer kan een oliefiltersleutel leveren.

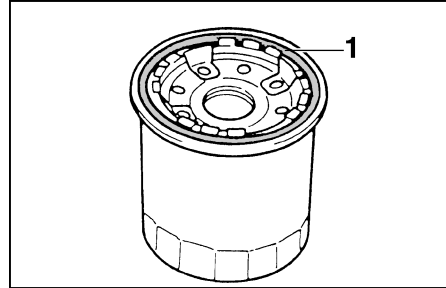

1. O-ring

6. Smeer een dun laagje motorolie op de o-ring van de nieuwe oliefilterpatroon.

OPMERKING:

Zorg dat de o-ring correct aanligt.

Linkerzijde

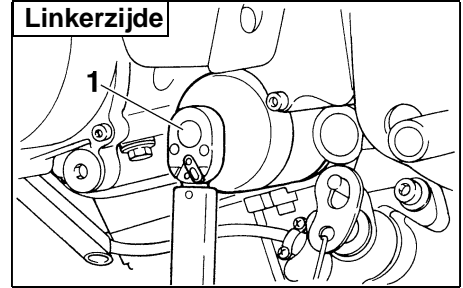

1. Momentsleutel

7. Plaats de nieuwe oliefilterpatroon en zet deze dan met een momentsleutel vast met het voorgeschreven aanhaalmoment.

Aanhaalmoment:
Oliefilterpatroon:
17 Nm (1,7 m·kg)

8. Breng de olieaftapplug aan en zet deze dan vast met het voorgeschreven aanhaalmoment.

Aanhaalmoment:
Aftapplug motorolie:
43 Nm (4,3 m·kg)

PERIODIEK ONDERHOUD EN KLEINERE REPARATIES

9. Vul bij met de voorgeschreven hoeveelheid van de aanbevolen motorolie, monteer dan de olievuldop en zet deze vast.

Aanbevolen motorolie:

Zie pagina 8-1.

Oliehoeveelheid:

Zonder vervanging van
oliefilterpatroon:

2,5 L

Met vervanging van oliefilterpatroon:

2,7 L

Totale hoeveelheid (droge motor):

3,5 L

DC000072

LET OP:

- Om het slippen van de koppeling te voorkomen (de motorolie dient immers ook voor smering van de koppeling) mogen geen chemische additieven aan de olie worden toegevoegd of oliën worden gebruikt met een hogere kwaliteitsaanduiding dan "CD". Gebruik ook geen oliën met een "ENERGY CONSERVING II" of hogere aanduiding.

- **Zorg dat er geen verontreinigingen in het carter terecht komen.**

10. Start de motor, laat hem een paar minuten stationair draaien en controleer daarbij op olie lekkage. Als er sprake is van olie lekkage, zet de motor dan direct af en zoek de oorzaak.

OPMERKING:

Nadat de motor is gestart moet het waarschuwingslampje olieniveau uitgaan als het olieniveau correct is.

DC000067

LET OP:

Zet de motor direct af als het waarschuwingslampje olieniveau knippert of blijft branden en laat de machine controleren door een Yamaha dealer.

11. Zet de motor af, controleer dan het olieniveau en corrigeer zo nodig.
12. Breng het stroomlijnpaneel aan.

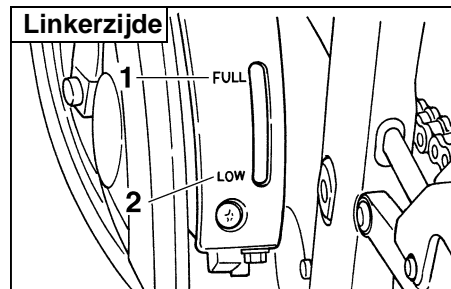

1. Merkstreef maximumniveau
2. Merkstreef minimumniveau

DAU01611

Koelvloeistof

Controleren van het koelvloeistofniveau

1. Plaats de motorfiets op een vlakke ondergrond en houd hem verticaal.

OPMERKING:

- Het koelvloeistofniveau moet worden gecontroleerd terwijl de motor koud is, temperatuurverschillen zijn namelijk van invloed op het niveau.
- Zorg dat de motorfiets rechtop staat bij het controleren van het koelvloeistofniveau. Wanneer de motorfiets iets schuin staat, kan het olieniveau al foutief worden afgelezen.

PERIODIEK ONDERHOUD EN KLEINERE REPARATIES

DW000067

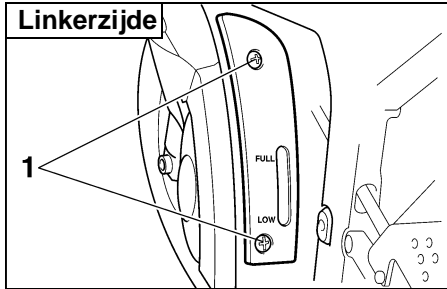

1. Bout (x 2)

2. Controleer het koelvloeistofniveau in het reservoir.

OPMERKING:

Het koelvloeistofniveau moet tussen de merkstrepen voor minimum- en maximumniveau staan.

3. Als de koelvloeistof bij of beneden de merkstreep voor minimumniveau staat, verwijder dan de afdekkap over het koelvloeistofreservoir door de bouten te verwijderen, open de reservoirdop, vul koelvloeistof bij tot de merkstreep voor maximumniveau, sluit de reservoirdop weer en breng tenslotte de afdekkap over het reservoir en de bouten aan.

Inhoud koelvloeistofreservoir:
0,44 L

DC000080

LET OP:

- Als er geen koelvloeistof voorhanden is, gebruik in plaats daarvan dan gedistilleerd water of zacht leidingwater. Gebruik geen hard water of zout water, hierdoor kan de motor worden beschadigd.
- Wanneer water werd gebruikt in plaats van koelvloeistof, ververs dan zo snel mogelijk met koelvloeistof, anders wordt de motor onvoldoende gekoeld en is het koelsysteem niet beschermd tegen bevriezing en corrosie.
- Als water aan de koelvloeistof is toegevoegd, vraag dan zo snel mogelijk een Yamaha dealer het antivries percentage van de koelvloeistof te controleren, anders zal de koelvloeistof minder effectief zijn.

⚠ WAARSCHUWING

Verwijder de koelvloeistofradiatorvuldop nooit terwijl de motor nog heet is.

OPMERKING:

De koelvloeistofradiator koelvin schakelt automatisch aan of uit, afhankelijk van de temperatuur van de koelvloeistof in de koelvloeistofradiator. Als de motor oververhit raakt, staan op pagina 6-46 nadere instructies vermeld.

PERIODIEK ONDERHOUD EN KLEINERE REPARATIES

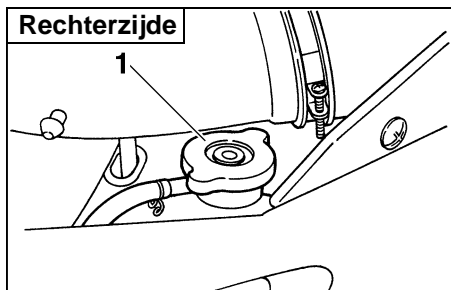

1. Radiatordop

DAU01612

Verversen van de koelvloeistof

1. Zet de motorfiets op een vlakke ondergrond en laat het motorblok zo nodig afkoelen.
2. Verwijder het paneel C en de stroomlijnpanelen A en B. (Zie pagina 6-6 en 6-8 voor de werkwijze bij het verwijderen en aanbrengen van het framepaneel en van de stroomlijnpanelen.)
3. Schuif een opvangbak onder de motor om de gebruikte koelvloeistof op te vangen.
4. Verwijder de koelvloeistofradiatorvuldop.

DW000067

WAARSCHUWING

Verwijder de koelvloeistofradiatorvuldop nooit terwijl de motor nog heet is.

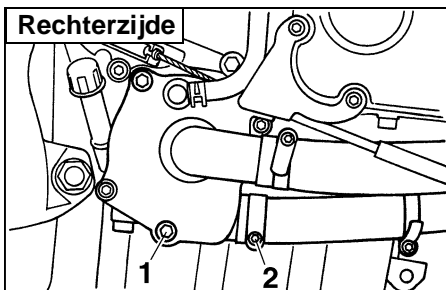

1. Koelvloeistofpomp aftapplug
2. Klamschroef

5. Verwijder de aftapplug voor de koelvloeistofpomp om het pomphuis leeg te maken.
6. Draai de slangklamschroef los en maak dan de koelvloeistofradiator slang los om de koelvloeistofradiator leeg te maken.
7. Spoel het koelsysteem grondig door met schoon leidingwater, nadat alle koelvloeistof is uitgestroomd.
8. Sluit de koelvloeistofradiator slang aan en zet dan de schroef in de slangklem vast.
9. Breng de aftapplug voor koelvloeistof aan en zet deze dan vast met het voorgeschreven aanhaalmoment.

OPMERKING:

Controleer of de ring beschadigd is en vervang hem zo nodig.

Aanhaalmoment:
Aftapplug koelvloeistof:
12 Nm (1,2 m·kg)

PERIODIEK ONDERHOUD EN KLEINERE REPARATIES

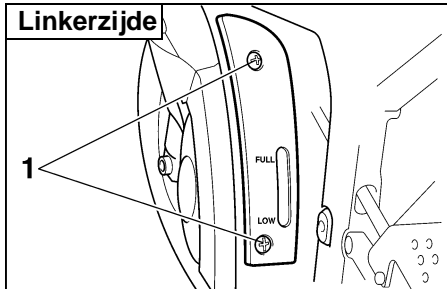

1. Bout (x 2)

10. Verwijder de afdekkap over het koelvloeistofreservoir door de bouten los te halen.

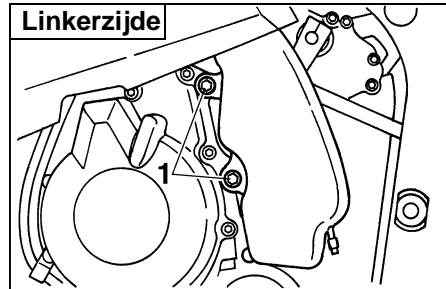

1. Bout (x 2)

11. Verwijder het koelvloeistofreservoir door de bouten los te halen.
12. Verwijder de dop van het koelvloeistofreservoir en keer dan het koelvloeistofreservoir ondersteboven om leeg te maken.
13. Monteer het koelvloeistofreservoir door de bouten aan te brengen.
14. Giet de aanbevolen koelvloeistof in het reservoir tot aan de merkstreep voor maximumniveau en breng dan de dop en de afdekkap weer aan.
15. Giet de aanbevolen koelvloeistof in de koelvloeistofradiator tot hij vol is.

Mengverhouding antivries/water:
1:1

Aanbevolen antivries:

Hoogwaardige ethyleenglycol
antivries met corrosieremmers voor
aluminium motoren

Hoeveelheid koelvloeistof:

Totale hoeveelheid:

2,15 L

Inhoud koelvloeistofreservoir:

0,44 L

PERIODIEK ONDERHOUD EN KLEINERE REPARATIES

DC000080

LET OP:

- Als er geen koelvloeistof voorhanden is, gebruik in plaats daarvan dan gedistilleerd water of zacht leidingwater. Gebruik geen hard water of zout water, hierdoor kan de motor worden beschadigd.
 - Wanneer water werd gebruikt in plaats van koelvloeistof, ververs dan zo snel mogelijk met koelvloeistof, anders wordt de motor onvoldoende gekoeld en is het koelsysteem niet beschermd tegen bevriezing en corrosie.
 - Als water aan de koelvloeistof is toegevoegd, vraag dan zo snel mogelijk een Yamaha dealer het antivries percentage van de koelvloeistof te controleren, anders zal de koelvloeistof minder effectief zijn.
16. Breng de koelvloeistofradiatorvuldop aan, start de motor, laat een paar minuten stationair draaien en zet hem dan uit.

17. Verwijder de koelvloeistofradiatorvuldop om het koelvloeistofniveau in de koelvloeistofradiator te controleren. Vul zo nodig zoveel koelvloeistof bij tot het niveau bovenin de koelvloeistofradiator staat en breng dan de koelvloeistofradiatorvuldop aan.
18. Start de motor en controleer dan of ergens aan de machine lekkage te zien is. Vraag in dat geval een Yamaha dealer het koelsysteem te controleren.
19. Breng het framepaneel en de stroomlijnpanelen aan.

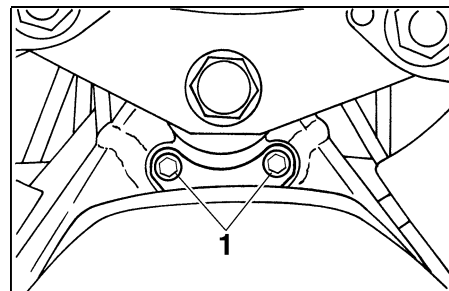

1. Bout (x 2)

DAU03726

Controleren van het luchtfilterelement

Het luchtfilterelement moet worden gecontroleerd volgens de intervalperioden vermeld in het periodieke smeer- en onderhoudsschema. Reinig het luchtfilterelement vaker als u in zeer stoffige of vochtige gebieden rijdt.

1. Verwijder het motorrijderzadel. (Zie pagina 3-13 voor instructies over verwijderen en aanbrengen van het rijderzadel.)
2. Verwijder de tankbevestigingsbouten en licht de brandstoftank op zoals in de afbeelding.

PERIODIEK ONDERHOUD EN KLEINERE REPARATIES

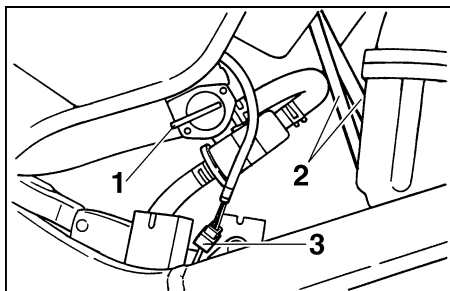

1. Brandstofkraan
2. Slang (× 2)
3. Tankvlotterstekker

3. Draai de hendel van de brandstofkraan naar "OFF" en maak dan de slangen en de kabelstekker van de tankvlotter los.

OPMERKING:

Markeer de slangen voordat ze worden losgemaakt, zodat ze later niet verkeerd worden aangesloten.

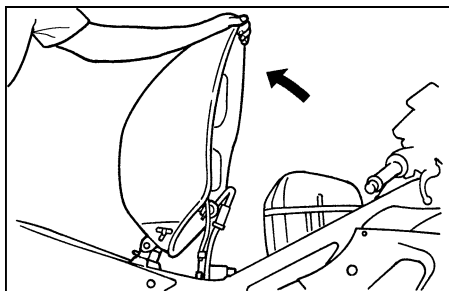

4. Licht de brandstoftank aan de voorzijde op om hem van het luchtfilterhuis vandaan te halen en ondersteun de tank dan zoals getoond.

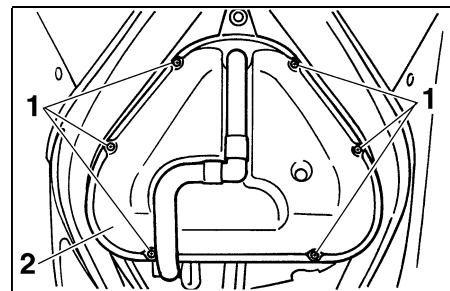

1. Schroef (× 6)
2. Luchtfilterdeksel

5. Verwijder het luchtfilterdeksel door de schroeven te verwijderen.

PERIODIEK ONDERHOUD EN KLEINERE REPARATIES

DW000131

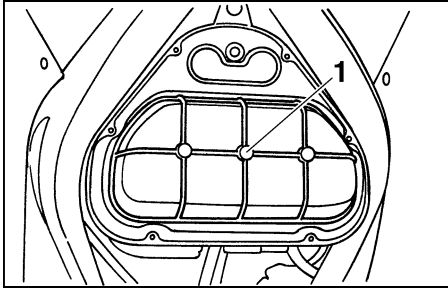

1. Luchtfilteerelement

6. Trek het luchtfilteerelement los.
7. Controleer het luchtfilteerelement en vervang als dit beschadigd of extreem stoffig is.

8. Steek het filterelement in het luchtfilteerhuis.

DC000082

LET OP:

- Controleer of het luchtfilteerelement correct in het luchtfilteerhuis is geplaatst.
 - Laat de motor nooit draaien zonder dat het luchtfilteerelement aanwezig is, dat kan leiden tot overmatige slijtage bij de zuiger(s) en/of de cilinder(s).
9. Monteer het luchtfilterdeksel door de schroeven aan te brengen.
 10. Sluit de kabelstekker van de tankvlotter en de slangen aan, draai de hendel van de brandstofkraan naar "ON", breng de brandstoftank aan in de oorspronkelijke positie en monteer dan de bouten.

⚠ WAARSCHUWING

Controleer of de brandstofslangen en de onderdruk slang stevig zijn aangesloten, de juiste ligging hebben en niet zijn afgekneld. Vervang eventuele beschadigde slangen.

11. Breng het motorrijderzadel aan.

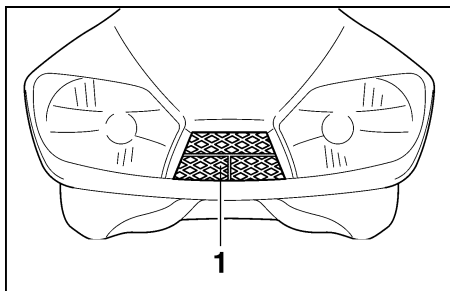

1. Luchtaanzuigkanaal

DAU01335

Luchtaanzuigkanaal

Controleer of het luchtrooster in het aanzuigkanaal niet is verstopt. Reinig het luchtrooster als dat nodig is.

DAU00630

Afstellen van de carburateurs

De carburateurs vormen een belangrijk onderdeel van de motor en moeten zeer precies worden afgesteld. Laat daarom de meeste carburateurafstellingen over aan een Yamaha dealer die over de benodigde vakkennis en ervaring beschikt. De afstelling die in het volgende hoofdstuk is beschreven, wordt echter als onderdeel van het routineonderhoud beschouwd en kan wel door de eigenaar worden uitgevoerd.

DC000095

LET OP:

De carburateurs zijn afgesteld en uitgebreid getest in de fabriek van Yamaha. Als deze afstellingen worden gewijzigd zonder dat voldoende technische kennis aanwezig is, kan de werking van de motor achteruitgaan of wordt de motor beschadigd.

PERIODIEK ONDERHOUD EN KLEINERE REPARATIES

Afstellen van het stationair toerental

DAU00632

Het stationair toerental moet als volgt worden gecontroleerd en eventueel afgesteld volgens de intervalperioden vermeld in het periodieke smeer- en onderhoudsschema.

1. Start de motor en laat een paar minuten warmdraaien bij 1.000 tpm–2.000 tpm, terwijl nu en dan het gas wordt opgedraaid naar 4.000 tpm–5.000 tpm.

OPMERKING:

De motor is voldoende warm als deze snel reageert op de gasbediening.

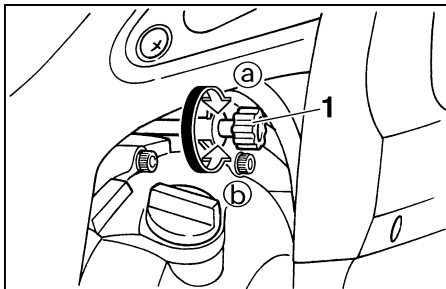

1. Gasklepstelschroef

2. Controleer het stationair toerental en stel dit zo nodig volgens de specificatie af door de gasklepstelschroef te verdraaien. Draai om het stationair toerental te verhogen de schroef richting ①. Draai om het stationair toerental te verlagen de schroef richting ②.

Stationair toerental:
1.250–1.350 tpm

OPMERKING:

Als het voorgeschreven stationair toerental niet haalbaar is volgens de hierboven beschreven werkwijze, vraag dan een Yamaha dealer de afstelling uit te voeren.

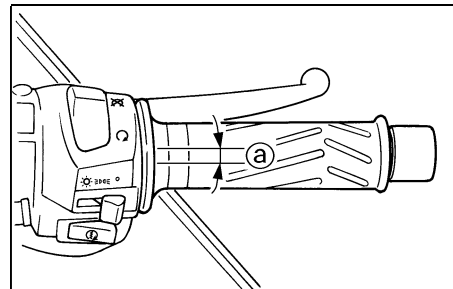

a. Vrije slag gaskabel

DAU00635

Afstellen van de vrije slag van de gaskabel

De vrije slag van de gaskabel dient 6–8 mm te bedragen bij de gasgreep. Controleer de vrije slag van de gaskabel regelmatig en laat zo nodig afstellen door een Yamaha dealer.

PERIODIEK ONDERHOUD EN KLEINERE REPARATIES

DAU00637

Afstellen van de klepspeling

De klepspeling kan tijdens gebruik gaan afwijken, waardoor de lucht/brandstof-verhouding kan veranderen en/of het motorgeluid toeneemt. Om dit te voorkomen moet de klepspeling door een Yamaha dealer worden afgesteld volgens de intervalperioden vermeld in het periodieke smeer- en onderhoudsschema.

DAU00658

Banden

Let ten aanzien van de voorgeschreven banden op het volgende voor een optimale prestatie, levensduur en veilige werking van uw motorfiets.

Bandspanning

De bandspanning moet voor elke rit worden gecontroleerd en eventueel worden bijgesteld.

DW000082

WAARSCHUWING

- De bandspanning moet worden gecontroleerd en afgesteld terwijl de banden koud zijn (wanneer de temperatuur van de banden gelijk is aan de omgevingstemperatuur).
- De bandspanning moet worden aangepast aan de rijsnelheid en het totale gewicht van rijder, passagier, bagage en accessoires dat voor dit model is vastgesteld.

Bandenspanning (gemeten op koude banden)		
Belasting*	Voor	Achter
Tot 90 kg	250 kPa 2,50 kg/cm ² 2,50 bar	250 kPa 2,50 kg/cm ² 2,50 bar
90 kg–maximale	250 kPa 2,50 kg/cm ² 2,50 bar	290 kPa 2,90 kg/cm ² 2,90 bar
Rijden met hoge snelheid	250 kPa 2,50 kg/cm ² 2,50 bar	250 kPa 2,50 kg/cm ² 2,50 bar

Maximale belasting*	189 kg
---------------------	--------

* Totaal gewicht van motorrijder, passagier, bagage en accessoires

PERIODIEK ONDERHOUD EN KLEINERE REPARATIES

DWA00012

⚠ WAARSCHUWING

De aanwezigheid van bagage is van grote invloed op het weggedrag, de rem- en rij-eigenschappen en de veiligheid van uw motor, neem dus de volgende voorzorgen in acht.

- **DE MOTORFIETS NOOIT OVERBELADEN!** Rijden met een overbeladen motorfiets kan leiden tot beschadiging van de banden, controleverlies of ernstig letsel. Zorg dat het totale gewicht van de motorrijder, de passagier, de bagage en de gemonteerde accessoires nooit het voorgeschreven maximumlaadgewicht voor de machine overschrijdt.
- Vervoer geen los verpakte spullen die tijdens de rit kunnen gaan schuiven.
- Bevestig de zwaarste spullen op veilige wijze dicht bij het midden van de motorfiets en verdeel het gewicht over beide zijden.

- Pas de luchtdruk in de wielophanging en de bandspanning aan op het te vervoeren gewicht.
- Controleer vóór iedere rit de conditie en spanning van de banden.

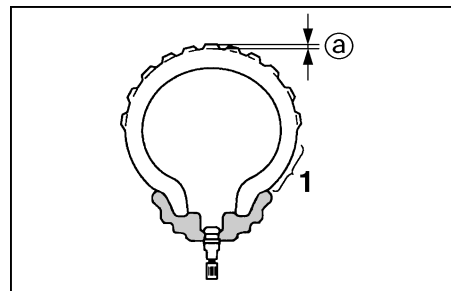

1. Bandwang

a. Bandprofiel diepte

Inspectie van banden

Voor elk rit moeten de banden worden gecontroleerd. Als de bandprofiel diepte op het midden van de band de vermelde limiet heeft bereikt, de band spijkers of stukjes glas bevat of wanneer de wang van de band scheurtjes vertoont, moet de band onmiddellijk door een Yamaha dealer worden vervangen.

Minimale bandprofiel- diepte (voor en achter)	1,6 mm
--	--------

OPMERKING:

De slijtagelimiet voor bandprofiel diepte is voor diverse landen verschillend. Neem altijd de lokale voorschriften in acht.

PERIODIEK ONDERHOUD EN KLEINERE REPARATIES

DW000079

DW000080

⚠ WAARSCHUWING

- Laat sterk versleten banden door een Yamaha dealer vervangen. Rijden op een motor met versleten banden is niet alleen verboden, maar dit heeft ook een averechts effect op de rijstabiliteit, waardoor u de macht over het stuur zou kunnen verliezen.
- De vervanging van onderdelen van wielen en remmen, inclusief banden, dient te worden overgelaten aan een Yamaha dealer, die over de nodige vakkundige kennis en ervaring beschikt.

Bandeninformatie

Deze motorfiets is uitgerust met gietwielen en tubeless banden met bandventielen.

⚠ WAARSCHUWING

- De banden op de voor- en achterwielen horen van hetzelfde merk en dezelfde constructie te zijn, anders is het weggedrag van de motor mogelijk niet normaal.
- Na uitgebreide testen zijn alleen de hieronder vermelde banden voor dit model goedgekeurd door Yamaha Motor Co., Ltd.
- Controleer altijd of de ventieldopjes stevig zijn bevestigd om zo het weglekken van luchtdruk te voorkomen.
- Gebruik uitsluitend de hierna vermelde bandventielen en luchtventielbuisjes om bij hoge rij snelheden een te lage bandspanning te voorkomen.

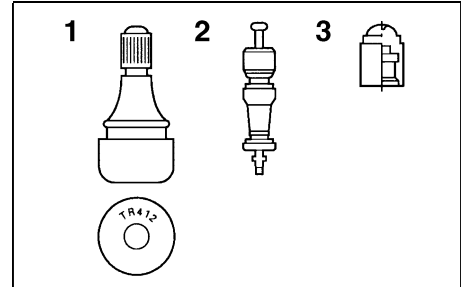

1. Bandventiel
2. Bandventielbuis
3. Bandventieldop met afdichting

VOOR

Bandenmerk	Bandenmaat	Model
MICHELIN	120/60 ZR17 (55W)	Pilot SPORT B
Dunlop	120/60 ZR17 (55W)	D207FJ

ACHTER

Bandenmerk	Bandenmaat	Model
MICHELIN	180/55 ZR17 (73W)	Pilot SPORT B
Dunlop	180/55 ZR17 (73W)	D207N

VOOR EN ACHTER

Bandventiel	TR412
Ventielkern	#9000A (origineel)

DAU00684

⚠ WAARSCHUWING

Deze motorfiets is uitgerust met speciale banden die geschikt voor zeer hoge rijsnelheden. Let op het volgende om deze banden zo effectief mogelijk te kunnen gebruiken.

- Gebruik bij vervanging uitsluitend het voorgeschreven type banden. Bij andere banden is het risico op een klapband bij zeer hoge rijsnelheden niet denkbeeldig.
- Gloednieuwe banden bieden op sommige typen wegdek relatief weinig grip totdat ze zijn “ingere-den”. Het is dan ook verstandig de eerste 100 km nadat een nieuwe band is aangebracht rustig te blijven rijden en pas daarna de rijsnelheid te verhogen.
- Voordat met hoge snelheid wordt gereden moeten de banden zijn opgewarmd.
- Pas de bandspanning steeds aan volgens de rijomstandigheden.

DAU00687

Wielen

Let ten aanzien van de voorgeschreven banden op het volgende voor een optimale prestatie, levensduur en veilige werking van uw motorfiets.

- Controleer de velgen voor iedere rit op scheurtjes, verbuiging of kromtrekken. Laat ingeval van schade het wiel door een Yamaha dealer vervangen. Probeer het wiel nooit zelf te repareren, hoe klein de reparatie ook is. Vervang een wiel dat vervormd is of haarscheurtjes vertoont.
- Na het vervangen van een wiel of band moet het wiel worden uitgebalanceerd. Een niet uitgebalanceerd wiel zal mogelijk slecht functioneren, of kan een slechte wegligging en een verkorte levensduur van de banden tot gevolg hebben.
- Rijd niet te snel direct na het verwisselen van een band. Het bandoppervlak dient eerst te zijn ingere-den voordat het zijn optimale eigenschappen verkrijgt.

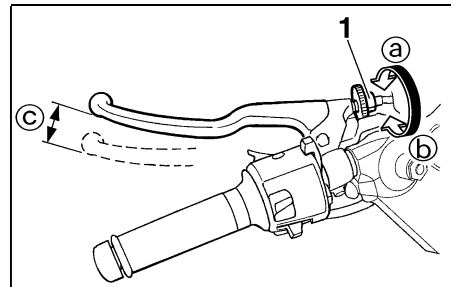

1. Stelbout vrije slag koppelingshendel
- c. Vrije slag van koppelingshendel

DAU01356

Vrije slag van koppelingshendel afstellen

De vrije slag van de koppelingshendel moet 10–15 mm bedragen, zoals getoond. Controleer de vrije slag van de koppelingshendel regelmatig en stel zo nodig als volgt af. Draai voor meer vrije slag de stelbout bij de koppelingshendel richting (a). Draai voor minder vrije slag van de koppelingshendel de stelbout richting (b).

PERIODIEK ONDERHOUD EN KLEINERE REPARATIES

OPMERKING:

Ga als volgt te werk als op de hierboven beschreven werkwijze de voorgeschreven vrije slag van de koppelingshendel niet wordt gehaald.

1. Draai de stelbout bij de koppelingshendel zo ver mogelijk richting **a** om de koppelingkabel losser te stellen.

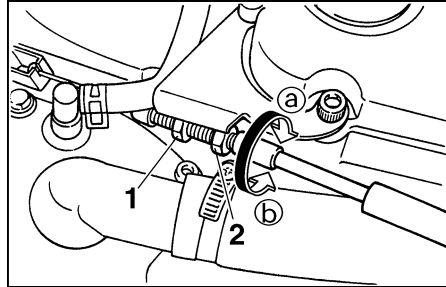

1. Borgmoer
2. Stelmoer vrije slag koppelingshendel
2. Verwijder het stroomlijnpaneel A. (Zie pagina 6-6 voor de werkwijze bij verwijderen en aanbrengen van het stroomlijnpaneel.)
3. Draai de borgmoer bij het carter los.
4. Draai voor meer vrije slag van de koppelingshendel de stelmoer richting **a**. Draai voor minder vrije slag van de koppelingshendel de stelmoer richting **b**.
5. Draai de borgmoer aan.
6. Breng het stroomlijnpaneel aan.

PERIODIEK ONDERHOUD EN KLEINERE REPARATIES

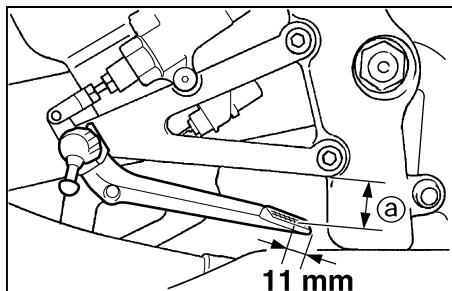

a. Afstand tussen rempedaal en bevestigingssteun voor voetsteun

DAU01357

De stand van het rempedaal afstellen

De bovenzijde van het rempedaal moet op een afstand van ca. 7–11 mm onder de onderkant van de voetsteun staan, zoals te zien in de afbeelding. Controleer de stand van het rempedaal regelmatig en laat zo nodig afstellen door een Yamaha dealer.

DW000109

⚠ WAARSCHUWING

Als het rempedaal zacht of sponzig aanvoelt, wijst dat erop dat er lucht in het hydraulisch systeem zit. Als er lucht in het hydraulisch systeem zit, moet het systeem door een Yamaha dealer worden ontluicht voordat de motorfiets wordt gebruikt. Lucht in het hydraulisch systeem heeft een negatief effect op de remwerking, waardoor u de macht over het stuur zou kunnen verliezen met een ongeluk als gevolg.

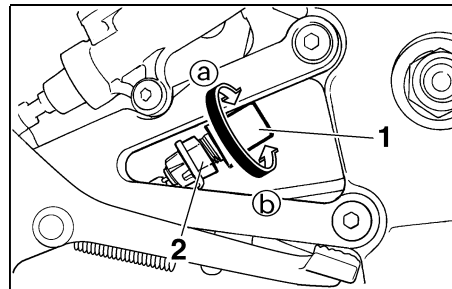

1. Remlichtschakelaar achterrem
2. Stelmoer remlichtschakelaar achterrem

DAU00713

Afstellen van de remlichtschakelaar achterrem

De remlichtschakelaar, die wordt geactiveerd door het rempedaal, is correct afgesteld wanneer het remlicht gaat branden vlak voordat de remwerking intreedt. Stel zo nodig de remlichtschakelaar als volgt af. Terwijl de stelmoer wordt gedraaid, moet de remlichtschakelaar op zijn plaats worden gehouden. Draai de stelmoer richting **a** om het remlicht eerder te laten branden. Draai de stelmoer richting **b** om het remlicht later te laten branden.

DAU00721

Controleren van de remblokken voor- en achter

De remblokken in de voor- en achterrem moeten worden gecontroleerd op slijtage volgens de intervalperioden voorgeschreven in het periodieke smeer- en onderhoudsschema.

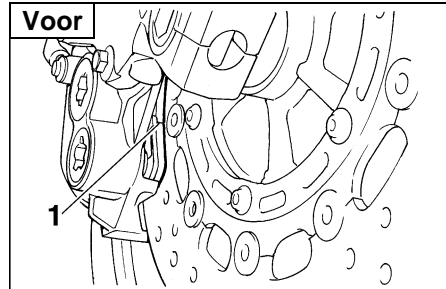

1. Slijtage-indicatorgroef voorremblok

DAU00725

Remblokken voorrem

Elk voorremblok heeft een eigen slijtage-indicatorgroef, zodat het remblok kan worden gecontroleerd zonder de rem te demontieren. Let op de slijtage-indicatorgroef om de remblokslijtage te controleren. Wanneer een remblok zover is afgesleten dat de slijtage-indicatorgroef vrijwel is verdwenen, vraag dan een Yamaha dealer de remblokken als set te vervangen.

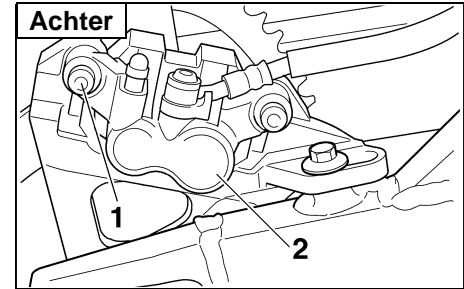

1. Bout
2. Achterremklauw

DAU01641

Remblokken achterrem

Elk achterremblok heeft een eigen slijtage-indicatorgroef, zodat het remblok kan worden gecontroleerd zonder de rem te demontieren. Controleer de remblokslijtage als volgt.

1. Verwijder de achterremklauw door de bout los te halen en kantel dan de remklauw naar voren om de slijtage-indicatorgroef te controleren. Wanneer een remblok zover is afgesleten dat de slijtage-indicatorgroef vrijwel is verdwenen, vraag dan een Yamaha dealer de remblokken als set te vervangen.

PERIODIEK ONDERHOUD EN KLEINERE REPARATIES

Achter

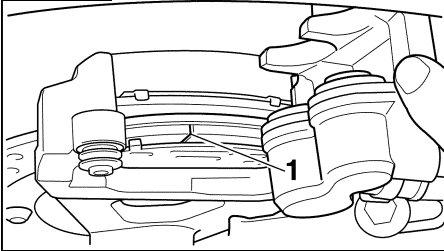

1. Slijtage-indicatorgroef achterremblok
2. Monteer de achterremklauw door de bout aan te brengen en zet deze dan vast met het voorgeschreven aanhaalmoment.

Aanhaalmoment:
Remklauwbout:
40 Nm (4,0 m·kg)

Voor

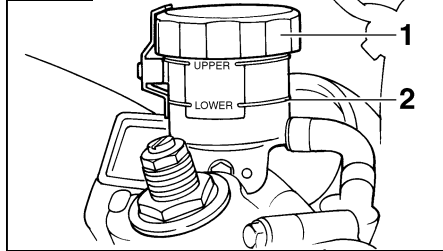

1. Remvloeistofreservoir voorrem
2. Merkstreep minimumniveau

DAU03776

Controleren van remvloeistofniveau

Bij een tekort aan remvloeistof kan lucht het remsysteem binnendringen, waarna de remwerking mogelijk minder effectief is. Controleer alvorens te gaan rijden of de remvloeistof boven de merkstreep voor minimumniveau staat en vul zo nodig bij. Een laag remvloeistofniveau wijst mogelijk op verregaande remblokslijtage en/of lekkage in het remsysteem. Als het remvloeistofniveau laag is, controleer dan de remblokken op slijtage en het remsysteem op lekkage.

Achter

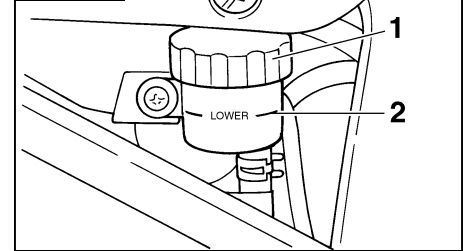

1. Remvloeistofreservoir achterrem
2. Merkstreep minimumniveau

Neem de volgende voorzorgsmaatregelen:

- Bij het controleren van het remvloeistofniveau moet het bovenvlak van het remvloeistofreservoir horizontaal staan.
- Gebruik uitsluitend de voorgeschreven kwaliteit remvloeistof, anders kunnen de rubber afdichtingen verslechteren en zo lekkage en slechte remwerking teweegbrengen.

Aanbevolen remvloeistof: DOT 4

- Vul bij met hetzelfde type remvloeistof. Bij vermengen van verschillende typen remvloeistof kunnen schadelijke chemische reacties optreden en kan de remwerking verslechteren.

- Pas op en zorg dat tijdens bijvullen geen water het remvloeistofreservoir kan binnendringen. Water zal het kookpunt van de remvloeistof aanzienlijk verlagen zodat dampbelvorming kan optreden.
- Remvloeistof kan gelakte of kunststof onderdelen aantasten. Veeg gemorste remvloeistof steeds direct af.
- Naarmate de remblokken afslijten, zal het remvloeistofniveau geleidelijk verder dalen. Vraag echter wel een Yamaha dealer om een inspectie als het remvloeistofniveau plotseling sterk is gedaald.

DAU03238

Verversen van de remvloeistof

Laat de remvloeistof op de tijden aangegeven in het periodieke smeer- en onderhoudsschema verversen door een Yamaha dealer. Laat bovendien de afdichtingen van de hoofdremcilinders en remklauwen en de remslang vervangen volgens de intervalperiodes of wanneer ze lekken of zijn beschadigd.

- Afdichtingen: Vervang elke twee jaar.
- Remslang: Vervang elke vier jaar.

PERIODIEK ONDERHOUD EN KLEINERE REPARATIES

DAU00744

Doorbuiging aandrijfketting

De doorbuiging van de aandrijfketting moet voorafgaand aan elke rit worden gecontroleerd en eventueel worden bijgesteld.

Aandrijfketting controleren op doorbuiging

1. Plaats de motorfiets op een vlakke ondergrond en houd hem verticaal.

OPMERKING:

Om de kettingdoorbuiging te controleren en bij te stellen, moet de motorfiets rechtop worden gehouden en mag deze geen gewicht dragen.

2. Schakel de versnellingsbak in de vrijstand.

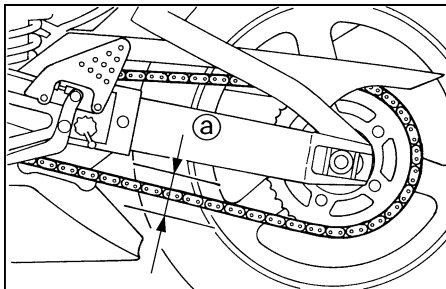

a. Doorbuiging aandrijfketting

3. Draai het achterwiel door de motorfiets te duwen en vind zo het strakste gedeelte in de aandrijfketting; meet nu de doorbuiging van de ketting zoals afgebeeld.

Doorbuiging aandrijfketting:
40–50 mm

4. Stel de doorbuiging van de ketting als volgt bij als deze niet correct is.

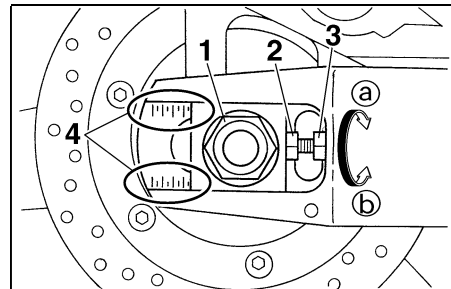

1. Wielasmoer
2. Stelbout spanning aandrijfketting
3. Borgmoer
4. Uitlijnmerktkens

DAU01251

Doorbuiging aandrijfketting bijstellen

1. Draai de wielasmoer los en draai dan de borgmoer los op de kettingspanner, aan beide zijden van de swingarm.
2. Draai om de aandrijfketting strakker te stellen de stelbout aan beide uiteinden van de swingarm richting **a**. Draai om de aandrijfketting losser te stellen de stelbout aan beide uiteinden van de swingarm richting **b** en druk vervolgens het achterwiel naar voren.

PERIODIEK ONDERHOUD EN KLEINERE REPARATIES

OPMERKING: _____

Gebruik voor een goede wieluitlijning de uitleijnmerktekens aan beide zijden van de swingarm, om zeker te zijn dat beide stelmoeren dezelfde positie hebben.

DC000096

LET OP: _____

Een slecht gespannen aandrijfketting overbelast de motor en andere vitale delen van de motorfiets, waardoor de ketting kan slippen of breken. Om dit te voorkomen moet de spanning van de aandrijfketting binnen het voorgeschreven bereik blijven.

3. Draai de borgmoeren vast en zet dan de wielasmoer vast met het voorgeschreven aanhaalmoment.

Aanhaalmoment:

Wielasmoer:

150 Nm (15,0 m·kg)

Smeren van de aandrijfketting

DAU03006

De aandrijfketting moet worden gereinigd en gesmeerd volgens de intervalperioden zoals voorgeschreven in het periodieke smeer- en onderhoudsschema, anders zal de ketting snel slijten, met name in vochtige of stoffige gebieden. Onderhoud de ketting als volgt.

DC000097

LET OP: _____

De aandrijfketting moet worden gesmeerd nadat de motorfiets is gewassen of ermee in de regen is gereden.

1. Reinig de aandrijfketting met petroleum en een zacht borsteltje.

DCA00053

LET OP: _____

Om beschadiging van de o-ringen te voorkomen, mag de aandrijfketting niet worden gereinigd met een stoomreiniger of hogedrukreiniger of met niet-geschikte ontvetters.

2. Wrijf de aandrijfketting droog.
3. Smeer de aandrijfketting grondig met speciale smering voor O-ring kettingen.

DCA00052

LET OP: _____

Gebruik geen motorolie of andere smeermiddelen voor de aandrijfketting, deze bevatten mogelijk toevoegingen die de o-ringen kunnen beschadigen.

PERIODIEK ONDERHOUD EN KLEINERE REPARATIES

Controleren en smeren van de kabels

DAU02962

De werking van alle bedieningskabels en de conditie van de kabels moeten vóór iedere rit worden gecontroleerd. De kabels en de kabeleinden dienen zo nodig te worden gesmeerd. Vraag een Yamaha dealer een kabel te controleren of te vervangen wanneer deze is beschadigd of niet soepel beweegt.

Aanbevolen smeermiddel:
Motorolie

DW000112

WAARSCHUWING

Bij een beschadiging van de buitenkabel kan de kabelbediening verslechteren en de binnenkabel gaan roesten. Vervang een beschadigde kabel zo snel mogelijk om onveilige condities te voorkomen.

Controleren en smeren van gasgreep en gaskabel

DAU03764

De bediening van de gasgreep en de conditie van de gaskabel moet voorafgaand aan elke rit worden gecontroleerd, en de kabel moet zo nodig worden gesmeerd of vervangen.

OPMERKING:

Omdat de gasgreep moet worden verwijderd om bij het uiteinde van de gaskabel te kunnen komen, is het beter de gasgreep en de gaskabel steeds tegelijkertijd te smeren.

1. Verwijder de gasgreep door de schroeven te verwijderen.
2. Houd de gaskabel omhoog en breng dan enkele druppels olie aan op het kabeluiteinde, zodanig dat de olie in de buitenkabel kan druipen.
3. Smeer het gaskabelhuis aan de binnenzijde.
4. Vet de metaal-op-metaal contactvlakken van de gasgreep in en monteer dan de gasgreep door de schroeven aan te brengen.

Aanbevolen smeermiddel:

Gaskabel:

Motorolie

Gaskabelhuis en gasgreep:

Lithiumvet (universeel vet)

PERIODIEK ONDERHOUD EN KLEINERE REPARATIES

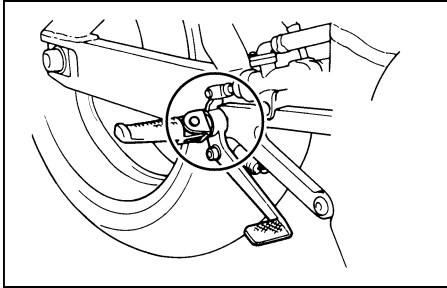

DAU03163

Smeren van het rempedaal

De werking van het rempedaal moet voorafgaand aan elke rit worden gecontroleerd en het pedaalscharnierpunt moet zo nodig worden gesmeerd.

Aanbevolen smeermiddel:
Lithiumvet (universeel vet)

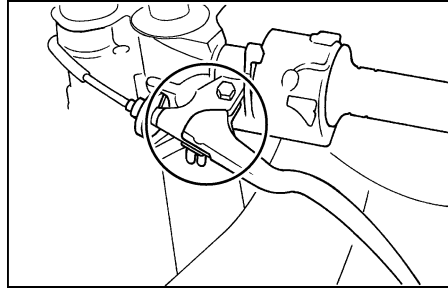

DAU03164

Controleren en smeren van de rem- en koppelingshendel

De werking van de rem- en de koppelingshendel moet voorafgaand aan elke rit worden gecontroleerd en de hendelscharnierpunten moeten zo nodig worden gesmeerd.

Aanbevolen smeermiddel:
Lithiumvet (universeel vet)

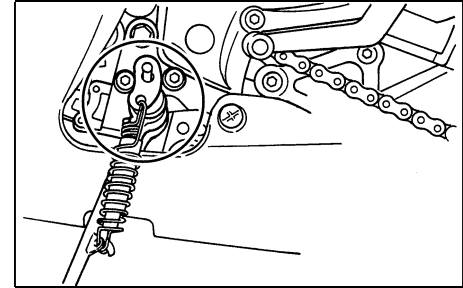

DAU03165

Controleren en smeren van de zijstandaard

De werking van de zijstandaard moet voorafgaand aan elke rit worden gecontroleerd en het scharnierpunt en de metaal-op-metaal contactvlakken moeten zo nodig worden gesmeerd.

DW000113

⚠ WAARSCHUWING

Als de zijstandaard niet soepel omhoog en omlaag beweegt, vraag dan een Yamaha dealer deze te controleren of te repareren.

Aanbevolen smeermiddel:
Lithiumvet (universeel vet)

PERIODIEK ONDERHOUD EN KLEINERE REPARATIES

Smeren van de achterwielophanging

DAU03166

De scharnierpunten in de achterwielophanging moeten worden gesmeerd volgens de intervalperioden voorgeschreven in het periodieke smeer- en onderhoudsschema.

Aanbevolen smeermiddel:
Lithiumvet (universeel vet)

Controleren van de voorvork

DAU02939

De conditie en de werking van de voorvork moeten als volgt te worden gecontroleerd op de aangegeven tijden in het periodieke smeer- en onderhoudsschema.

Controleren van de conditie

DW000115

WAARSCHUWING

Ondersteun de motorfiets goed, zodat deze niet kan omvallen.

Controleer de binnenste vorkbuizen op krassen, beschadigingen en overmatige oliekkage.

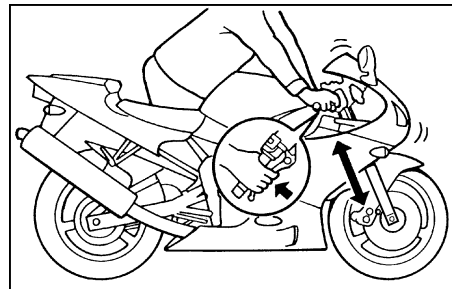

Controleren van de werking

1. Plaats de motorfiets op een horizontale ondergrond en houd hem verticaal.
2. Bekrachtig de voorrem en druk het stuur een paar keer stevig naar beneden om te controleren of de voorvork soepel in- en uitveert.

DC000098

LET OP:

Als u beschadigingen aantreft of wanneer de voorvork niet soepel functioneert, laat deze dan door een Yamaha dealer nakijken of repareren.

DAU00794

Controle van stuursysteem

Losse of versleten balhoofdplagers kunnen gevaarlijk zijn. De werking van het stuur moet als volgt worden gecontroleerd volgens de intervalperioden voorgeschreven in het periodieke smeer- en onderhoudsschema.

1. Plaats een standaard onder de motor zodat het voorwiel los is van de grond.

DW000115

⚠ WAARSCHUWING

Ondersteun de motorfiets goed, zodat deze niet kan omvallen.

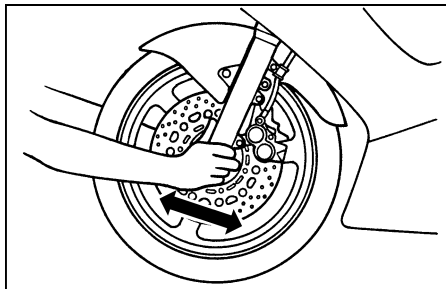

2. Houd de voorvorkpoten beet bij het ondereinde en probeer ze naar voren en achteren te bewegen. Als speling kan worden gevoeld, vraag dan een Yamaha dealer het stuursysteem te testen.

DAU01144

Controleren van wiellagers

De voor- en achterwiellagers moeten worden gecontroleerd volgens de intervalperioden voorgeschreven in het periodieke smeer- en onderhoudsschema. Als de wielnaaf speling vertoont of het wiel niet soepel draait, vraag dan een Yamaha dealer de wiellagers te controleren.

PERIODIEK ONDERHOUD EN KLEINERE REPARATIES

DAU01291

DW000116

Accu

Deze motorfiets is uitgerust met een permanent-dichte accu (onderhoudsvrij type) waarvoor geen onderhoud vereist is. De elektrolyt hoeft niet te worden gecontroleerd en er hoeft geen gedistilleerd water te worden bijgevoerd.

Om de accu op te laden

Vraag zo snel mogelijk een Yamaha dealer de accu te laden als deze ontladen lijkt te zijn. Vergeet niet dat de accu sneller ontladen raakt als de machine is uitgerust met optionele elektrische accessoires.

WAARSCHUWING

- **Elektrolyt is giftig en gevaarlijk doordat dit zwavelzuur bevat, een stof die ernstige brandwonden veroorzaakt. Vermijd contact met de huid, ogen of kleding en bescherm uw ogen altijd bij werkzaamheden nabij accu's. Voer als volgt EERSTE HULP uit als er lichamelijk contact is geweest met elektrolyt.**
 - **UITWENDIG:** Spoel met rijkkelijk veel water.
 - **INWENDIG:** Drink grote hoeveelheden water of melk en roep direct de hulp in van een arts.
 - **OGEN:** Spoel gedurende 15 minuten met water en roep direct medische hulp in.
- **Accu's produceren het explosieve waterstofgas. Houd daarom vonden, open vuur, sigaretten e.d. uit de buurt van de accu en zorg voor voldoende ventilatie bij acculaden in een afgesloten ruimte.**

- **HOUD DEZE EN ALLE ACCU'S BIJTEN BEREIK VAN KINDEREN.**

Om de accu op te bergen

1. Verwijder de accu als de motorfiets een maand lang niet wordt gebruikt, laad volledig bij en zet hem dan weg op een koele en droge plek.
2. Als de accu langer dan twee maanden wordt weggeborgen, moet deze minstens eenmaal per maand worden gecontroleerd; laad de accu dan steeds volledig bij als dat nodig is.
3. Laad de accu volledig bij alvorens te installeren.
4. Controleer na installatie of de accukabels correct zijn aangesloten op de accupolen.

PERIODIEK ONDERHOUD EN KLEINERE REPARATIES

DC000102

LET OP:

- Zorg dat de accu altijd geladen blijft. Door een accu in ontladen toestand weg te bergen kan permanente accuschade ontstaan.
- Om een permanent-dichte accu (onderhoudsvrij type) te laden, is een speciale acculader (met constante laadspanning) vereist. Bij gebruik van een conventionele acculader raakt de accu beschadigd. Wanneer u niet beschikt over een speciale acculader voor permanent-dichte accu's (onderhoudsvrij type), vraag dan een Yamaha dealer uw accu op te laden.

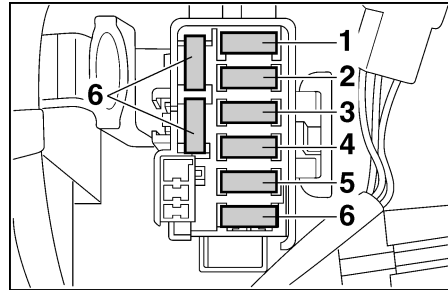

1. Koplampzekering
2. Zekering radiatorkoelvin
3. Zekering ontstekingsysteem
4. Zekering signaleringssysteem
5. Zekering kilometerteller
6. Reservezekering (× 3)

DAU01754

Zekeringen vervangen

Het zekeringenkastje bevindt zich onder het rijderzadel. (Zie pagina 3-13 voor instructies over verwijderen en aanbrengen van het rijderzadel.)

Vervang een zekering als volgt als deze is doorgebrand.

1. Draai de contactsleutel naar "OFF" en schakel het betreffende elektrische circuit uit.
2. Verwijder de doorgebrande zekering en breng een nieuwe zekering aan met de voorgeschreven ampèrewaarde.

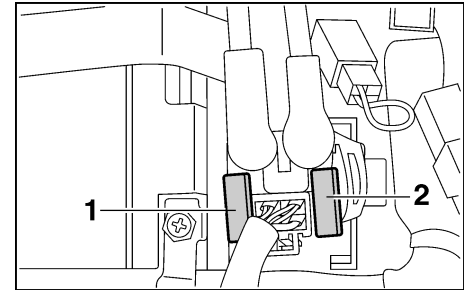

1. Hoofdzekering
2. Reservehoofdzekering

Voorgeschreven zekeringen:

Hoofdzekering:	30 A
Koplampzekering:	20 A
Zekering signaleringssysteem:	15 A
Zekering radiatorkoelvin:	7,5 A
Zekering ontstekingsysteem:	15 A
Zekering kilometerteller:	7,5 A

PERIODIEK ONDERHOUD EN KLEINERE REPARATIES

DC000103

LET OP:

Gebruik geen zekering met een hoger ampèreage dan is voorgeschreven, om ernstige schade aan het elektrisch systeem en mogelijk brandgevaar te vermijden.

3. Draai de contactsleutel in "ON" en schakel het betreffende elektrische circuit in om te zien of de apparatuur werkt.
4. Als de zekering direct opnieuw doorbrandt, vraag dan een Yamaha dealer het elektrisch systeem te testen.

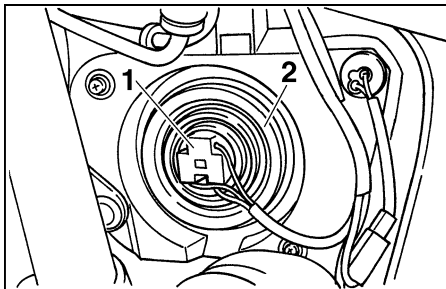

1. Stekker koplampbedrading
2. Kap van koplampgloeilamp

DAU01822

Koplampgloeilamp vervangen

De koplamp op deze motorfiets heeft een halogeen gloeilamp. Vervang de koplampgloeilamp als volgt als deze is doorgebrand.

1. Verwijder het paneel C. (Zie pagina 6-8 voor het verwijderen en aanbrengen van het paneel).
2. Maak de koplampstekker los en verwijder dan de kap over de koplampgloeilamp.

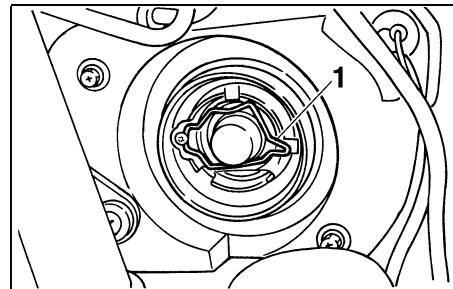

1. Gloeilamphouder
3. Haak de gloeilamphouder los en verwijder dan de defecte gloeilamp.

DW000119

WAARSCHUWING

Koplampgloeilampen worden zeer heet. Houd daarom brandbare producten uit de buurt van een koplampgloeilamp en raak het lampglas niet aan zolang dit niet is afgekoeld.

4. Breng een nieuwe gloeilamp aan en zet deze dan vast met de gloeilamphouder.

DC000104

DAU03730

LET OP:

Pas op en zorg dat de volgende onderdelen niet worden beschadigd:

● Koplampgloeilamp

Raak het glas van de koplampgloeilamp niet aan zodat dit vetvrij blijft, anders kan de doorzichtigheid van het glas, de lichtintensiteit en de levensduur nadelig worden beïnvloed. Wrijf eventuele verontreinigingen en vingerafdrukken op het gloeilampglas weg met een doekje gedrenkt in alcohol of thinner.

● Koplamlens

- Plak geen kleurfolie of stickers op de koplamlens.
- Gebruik geen koplampgloeilamp met een hoger wattage dan is voorgeschreven.

5. Breng de gloeilampkap aan en sluit dan de stekker aan.
6. Monteer het paneel.
7. Vraag zo nodig een Yamaha dealer de koplamplichtbundel af te stellen.

Remlicht/achterlicht

Deze motorfiets is uitgerust met een LED type remlicht/achterlicht.

Als het remlicht/achterlicht niet gaat branden, vraag dan een Yamaha dealer het elektrisch circuit te testen.

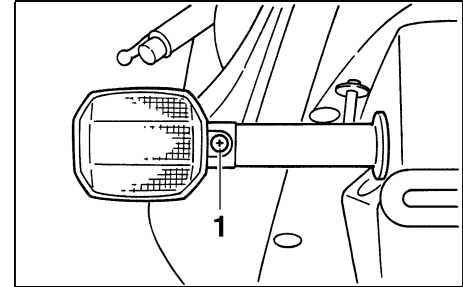

1. Schroef

DAU03497

Gloeilamp in richtingaanwijzer vervangen

1. Verwijder de lamplens van de richtingaanwijzer door de schroeven los te halen.
2. Verwijder de defecte gloeilamp door deze in te drukken en linksom te draaien.
3. Breng een nieuwe gloeilamp aan in de fitting, druk de lamp aan en draai rechtsom tot hij stuit.
4. Monteer de lamplens door de schroef aan te brengen.

DCA00065

LET OP:

Zet de schroef niet overdreven strak vast, anders kan de lamplens breken.

PERIODIEK ONDERHOUD EN KLEINERE REPARATIES

DAU01579

Ondersteunen van de motorfiets

Dit model is niet voorzien van een middenboks, neem daarom de volgende voorzorgsmaatregelen in acht bij het verwijderen van het voor- en achterwiel of bij het uitvoeren van ander onderhoud waarbij de motorfiets rechtop moet staan. Controleer of de motorfiets stabiel en horizontaal staat alvorens onderhoud te verrichten. Onder het motorblok kan een stevige houten kist gezet worden voor extra stabiliteit.

Onderhoud aan het voorwiel

1. Stabiliseer de achterzijde van de motorfiets met een motorstandaard of, als geen andere standaard voorhanden is, door een krik te plaatsen onder het frame aan de voorzijde van het achterwiel.
2. Breng het voorwiel los van de grond met gebruik van een motorfietsstandaard.

Verwijderen van het achterwiel

Breng het achterwiel los van de grond met een motorfietsstandaard of, als deze niet voorhanden is, door een krik te plaatsen onder beide zijden van het frame aan de voorzijde van het achterwiel, of onder beide uiteinden van de swingarm.

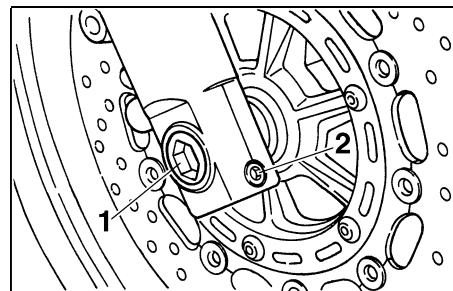

1. Wielas
2. Klembout voorwielas

DAU01617

Voorwiel

Verwijderen van het voorwiel

DW000122

! WAARSCHUWING

- Het is aan te bevelen om onderhoud aan het wiel uit te laten voeren door een Yamaha dealer.
- Zorg dat de motorfiets veilig wordt ondersteund, zodat er geen risico is op omvallen.

1. Draai de klembout op de voorwielas los en verwijder dan de remklauwbouten.
2. Draai de wielas los met een 19-mm zeskantsleutel.

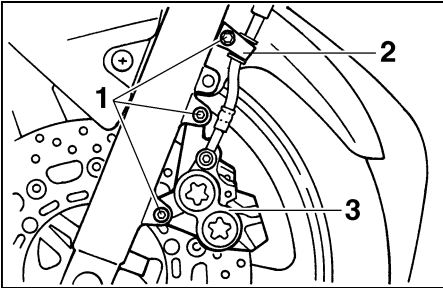

1. Bout (× 3)
2. Remslanghouder
3. Voorremklauw

3. Licht het voorwiel van de grond volgens de werkwijze op pagina 6-41.
4. Verwijder de remslanghouders door de bouten los te halen.
5. Verwijder de remklauwen door de bouten los te halen.
6. Trek de wielas uit en verwijder dan het wiel.

DCA00046

LET OP:

Bekrachtig de rem niet terwijl de remklauwen zijn losgemaakt, anders worden de remblokken tegen elkaar vastgeklemd.

DAU01638

Aanbrengen van het voorwiel

1. Breng het wiel omhoog tussen de vorkpoten.
2. Steek de wielas naar binnen.
3. Laat het voorwiel zakken zodat dit op de grond rust.
4. Duw het stuur enkele malen stevig op en neer om te controleren of de voorvork correct werkt.
5. Monteer de remklauwen door de bouten aan te brengen.

OPMERKING:

Kijk of er voldoende afstand tussen de remblokken is voordat de remklauwen over de remschijven worden gemonteerd.

6. Monteer de remslanghouders door de bouten aan te brengen.
7. Breng de voorwielasklembout aan en zet dan de wielas, de klembout en de remklauwbouten vast met het voorgeschreven aanhaalmoment.

Aanhaalmomenten:

Wielas:

72 Nm (7,2 m·kg)

Klembout voorwielas:

20 Nm (2,0 m·kg)

Remklauwbout:

40 Nm (4,0 m·kg)

PERIODIEK ONDERHOUD EN KLEINERE REPARATIES

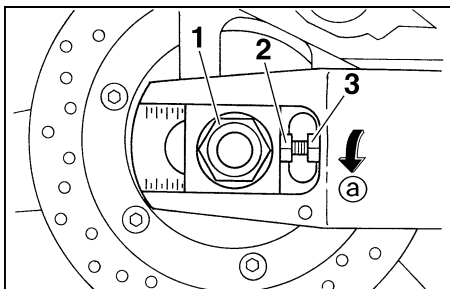

1. Wielasmoer
2. Stelbout spanning aandrijfketting
3. Borgmoer

DAU00357

Achterwiel

6

Verwijderen van het achterwiel

DW000122

WAARSCHUWING

- Het is aan te bevelen om onderhoud aan het wiel uit te laten voeren door een Yamaha dealer.
- Zorg dat de motorfiets veilig wordt ondersteund, zodat er geen risico is op omvallen.

1. Draai de wielasmoer en de remklauwbouten los.
2. Licht het achterwiel van de grond volgens de werkwijze op pagina 6-41.

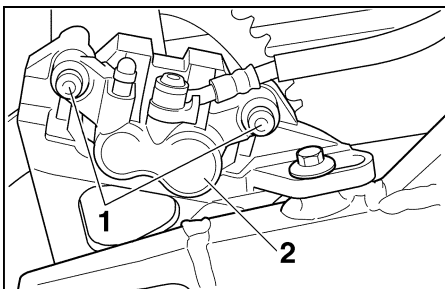

1. Bout (× 2)
2. Achterremklauw

3. Verwijder de wielasmoer en haal dan de remklauw los door de bouten te verwijderen.
4. Draai de borgmoer los aan beide zijden van de swingarm.
5. Draai de stelbouten voor de aandrijfketting helemaal richting @.

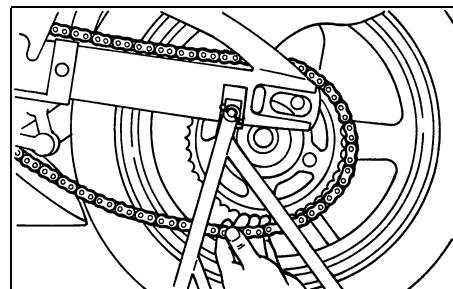

6. Druk het wiel naar voren en haal dan de aandrijfketting van het achtertandwiel.

OPMERKING:

De aandrijfketting hoeft niet te worden gedemonteerd om het achterwiel te verwijderen en aan te brengen.

7. Trek de wielas uit en verwijder dan het wiel.

DCA00048

LET OP:

Bekrachtig de rem niet terwijl het wiel samen met de remschijf is verwijderd, anders worden de remblokken tegen elkaar vastgeklemd.

DAU03538

Aanbrengen van het achterwiel

1. Monteer het wiel door de wielas vanaf de linkerkant in te steken.
2. Breng de aandrijfketting aan over het achtertandwiel en stel dan de aandrijfketting strak. (Zie pagina 6-31 voor de werkwijze bij spannen van de aandrijfketting.)
3. Breng de wielasmoer aan en laat het achterwiel dan zakken zodat dit op de grond rust.
4. Monteer de remklauw door de bouten aan te brengen.

OPMERKING:

Kijk of er voldoende afstand tussen de remblokken is voordat de remklauw over de remschijf wordt gemonteerd.

5. Zet de wielasmoer en de remklauwbouten vast met de voorgeschreven aanhaalmomenten.

Aanhaalmomenten:

Wielasmoer:

150 Nm (15,0 m·kg)

Remklauwbout:

40 Nm (4,0 m·kg)

DAU03087

Storingzoekten

Yamaha motorfietsen ondergaan een grondige inspectie voordat ze vanaf de fabriek op transport gaan, maar tijdens gebruik kunnen toch storingen optreden. Problemen in de brandstof-, compressie- of ontstekingsystemen kunnen bijvoorbeeld de oorzaak zijn van slecht starten of een afname in motorvermogen.

In de volgende storingzoekschema's is een snelle en gemakkelijke werkwijze weergegeven om deze vitale systemen zelf te kunnen controleren. Ga met uw motorfiets echter wel naar een Yamaha dealer als reparaties nodig zijn, hier zijn vakkundige monteurs aanwezig die beschikken over het benodigde gereedschap en de ervaring en vakkennis om het nodige onderhoud aan de machine correct te verrichten.

Gebruik uitsluitend originele Yamaha vervangingsonderdelen. Niet-originele onderdelen lijken misschien op Yamaha onderdelen maar zijn toch vaak van mindere kwaliteit en hebben een kortere levensduur, zodat dan later mogelijk toch dure reparaties nodig zijn.

PERIODIEK ONDERHOUD EN KLEINERE REPARATIES

DAU02990

Storingzoekschema's

Startproblemen of slechte werking van de motor

DW000125

! WAARSCHUWING

Houd open vuur uit de buurt en rook niet terwijl het brandstofsysteem wordt getest of hieraan wordt gewerkt.

1. Brandstof

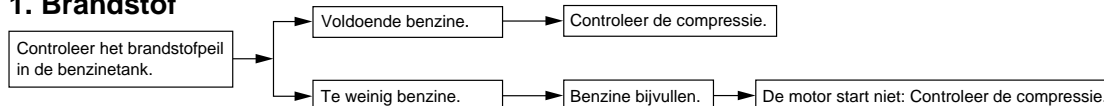

2. Compressie

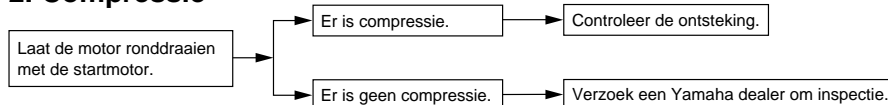

3. Ontbranding

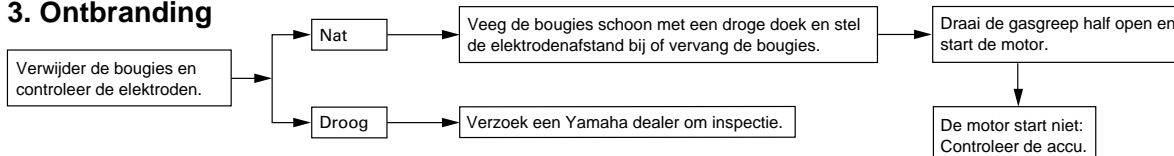

4. Accu

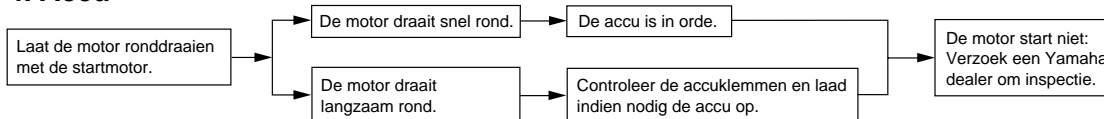

PERIODIEK ONDERHOUD EN KLEINERE REPARATIES

Oververhitte motor

DW000070

WAARSCHUWING

- Verwijder de koelvloeistofradiatorvuldop niet terwijl de motor en de koelvloeistofradiator nog heet zijn. Hete vloeistof en stoom kan naar buiten spuiten en zo ernstige brandwonden veroorzaken. Wacht tot de motor is afgekoeld.
- Breng na verwijderen van de borgbout voor de koelvloeistofradiatorvuldop een dikke doek, bijvoorbeeld een handdoek, aan over de koelvloeistofradiatorvuldop en draai deze dan langzaam linksom tegen de aanslag zodat de nog aanwezige druk kan ontsnappen. Druk de dop omlaag zodra het sissgeluid stopt en draai deze linksom en verwijder de dop.

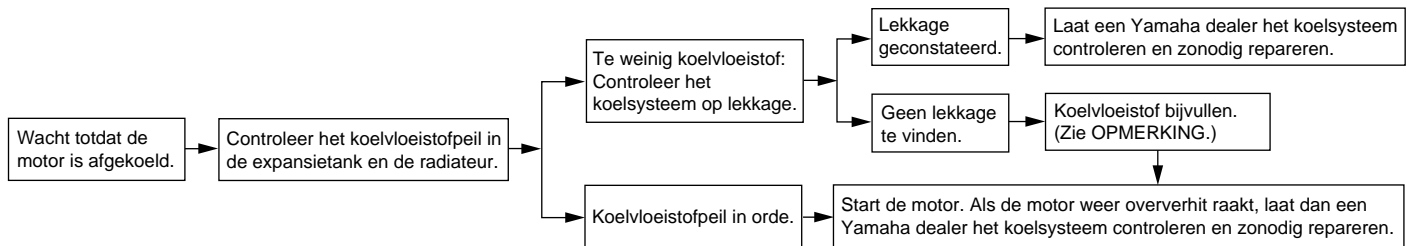

OPMERKING:

Als geen koelvloeistof beschikbaar is, kan tijdelijk leidingwater worden gebruikt, maar dit moet wel zo snel mogelijk door de voorgeschreven koelvloeistof worden vervangen.

VERZORGING EN STALLING VAN DE MOTORFIETS

Verzorging	7-1
Stalling	7-4

Verzorging

De open constructie van een motorfiets maakt de fraaie techniek beter zichtbaar, maar de machine is hierdoor ook meer kwetsbaar. Er kan sprake zijn van roestvorming en corrosie, ook al zijn hoogwaardige componenten gebruikt. Een roestige uitlaatpijp valt bij een auto niet zo op, bij een motorfiets is dit echter nadelig voor de gehele aanblik. Regelmatige en correcte verzorging is niet alleen vereist volgens de garantiebepalingen, maar verzekert ook een fraai uiterlijk van de machine, verlengt de levensduur en verbetert de prestaties.

Alvorens te reinigen

1. Dek de uitlaatdemper af met een plastic zak nadat de motor is afgekoeld.
2. Controleer of alle doppen en afdekpluggen, ook de bougiedoppen, en alle elektrische stekkers en aansluitingen stevig zijn bevestigd.
3. Verwijder hardnekkige vervuiling, zoals verbrande olie op het carter, met een ontvetter en een borstel, maar gebruik dergelijke producten nooit opafdichtingen, pakkingen, tandwielen, de aandrijfketting en de wielassen. Spoel vuil en ontvetter altijd af met water.

Reinigen

DCA00010

LET OP:

- Vermijd het gebruik van sterke en bijtende wielreinigingsmiddelen, vooral bij spaakwielen. Als dergelijke producten toch worden gebruikt om hardnekkig vuil los te maken, laat het reinigingsmiddel dan niet langer inwerken dan is vermeld in de gebruiksinstructies. Spoel ook de directe omgeving schoon met water, laat direct drogen en breng daarna een corrosiewerende spray aan.
- Bij verkeerd reinigen kunnen de kuipruit, de kuip, framepanelen en andere kunststof delen worden beschadigd. Gebruik alleen een zachte, schone doek of een spons met zachte zeep en water om kunststof delen te reinigen.

VERZORGING EN STALLING VAN DE MOTORFIETS

- Gebruik geen bijtende chemische reinigingsmiddelen op kunststof delen. Vermijd het gebruik van dozen of sponzen die in contact zijn geweest met bijtende of schurende reinigingsmiddelen, oplosmiddelen of thinner, brandstof (benzine), roestverwijderingsmiddelen of corrosieremmers, remvloeistof, antivries of elektrolyt.
- Gebruik geen hogedrukreinigers of stoomreinigers, omdat dan op de volgende plaatsen water kan doordringen en zo schade kan ontstaan: afdichtingen (van wiel- en swingarm-lagers, voorvork en remmen), elektrische componenten (kabelstekkers, messtekkers, instrumenten, schakelaars en verlichting), beluchtings- en ontluchtingsslangen.
- Bij motorfietsen met een kuipruit: gebruik geen bijtende reinigingsmiddelen of harde sponzen, deze veroorzaken dofheid en laten krasjes achter. Sommige reinigingsmiddelen voor kunststof laten eveneens krasjes achter op de kuipruit. Test het product op een klein, niet-zichtbaar gedeelte van de kuipruit om zeker te zijn dat

geen sporen achterblijven op de kuipruit. Als de kuipruit krasjes vertoont, breng dan na wassen een hoogwaardige polish voor gebruik op kunststof aan.

Na normaal gebruik

Verwijder vuil met warm water, zachte zeep en een zachte, schone spons en spoel dan grondig met schoon water. Gebruik een tandenborstel op moeilijk bereikbare plekken. Hardnekkig vastzittend vuil en insectenresten laten gemakkelijker los als de bewuste plek alvorens te reinigen een paar minuten met een vochtige doek wordt bedekt. Gebruik de speciale spons in de plastic zak met de gebruikershandleiding om de uitlaatdemper te reinigen en verkleuringen hierop te verwijderen.

Na rijden in regen, aan de kust of op bepekelde wegen

Zeelucht en wegeenzout waarmee wegen 's winters worden bestrooid hebben in combinatie met water een zeer corrosieve werking; handel daarom als volgt na een rit in een regenbui, nabij de kust of op bepekelde wegen.

OPMERKING:

's Winters gestrooid wegeenzout kan nog tot in de lente aanwezig blijven.

1. Reinig de motorfiets met koud water en zachte zeep nadat de machine is afgekoeld.

DCA00012

LET OP:

Gebruik geen heet water, dit versterkt de corrosieve werking van het zout.

2. Breng met een spuitbus een corrosieverend middel aan op alle metalen delen, ook op verchromde en vernikkelde componenten, om zo corrosie te voorkomen.

VERZORGING EN STALLING VAN DE MOTORFIETS

Na reinigen

1. Droog de motorfiets met een zeemle-
ren lap of een vochtabsorberende
doek.
2. Laat de aandrijfketting direct drogen
en smeer hem om roestvorming te
voorkomen.
3. Gebruik een chroompolish om ver-
chromde, aluminium en roestvrijsta-
len delen te doen glanzen, ook het
uitlaatsysteem. (Zelfs thermische ver-
kleuringen op roestvrijstalen uitlaat-
systemen kunnen door oppoetsen
worden verwijderd.)
4. Het is aan te bevelen om met een
spuitbus een corrosiewerend middel
aan te brengen op alle metalen delen,
ook op verchromde en vernikkelde
componenten, om zo corrosie te voor-
komen.
5. Gebruik een reinigingsspray als uni-
verseel schoonmaakmiddel om even-
tueel nog achtergebleven vuil te
verwijderen.
6. Werk kleine lakbeschadigingen bij ver-
oorzaakt door steenslag e.d.
7. Zet alle gelakte oppervlakken in de
was.
8. Laat de motorfiets volledig drogen al-
vorens te stallen of af te dekken.

DWA00001

WAARSCHUWING

- Controleer of er geen olie of was
aanwezig is op de wielen of de rem-
men. Reinig de remschijven en
remvoeringen zo nodig met een
normale remschijfreiniger of ace-
ton en spoel de banden schoon met
lauw water en een zachte zeep.
- Test eerst de remwerking en het
weggedrag in bochten alvorens de
motorfiets werkelijk te gaan gebrui-
ken.

DCA00013

LET OP:

- Breng een geringe hoeveelheid
oliespray en was aan en verwijder
overtollige hoeveelheden.
- Breng oliespray of was nooit aan
op rubber of kunststof delen, be-
handel deze met een daartoe be-
stemd verzorgingsmiddel.
- Vermijd het gebruik van schurende
poetsmiddelen, deze tasten de lak
aan.

OPMERKING:

Vraag een Yamaha dealer om advies over
de te gebruiken producten.

VERZORGING EN STALLING VAN DE MOTORFIETS

Stalling

Korte termijn

Stal uw motorfiets steeds op een koele en droge plek en bescherm zo nodig tegen stof met een luchtdoorlatende stallinghoes.

DCA00014

LET OP:

- Als de motorfiets wordt gestald in een slecht geventileerde ruimte of in vochtige toestand wordt afgedekt met een hoes of een dekzeil, zal water en vocht kunnen binnendringen en roestvorming veroorzaken.
- Voorkom corrosie door de machine niet te stallen in een vochtige kelder, een stal (i.v.m. de aanwezigheid van ammoniakdamp) en in een opslagruimte voor sterke chemicaliën.

Lange termijn

Alvorens uw motorfiets gedurende meerdere maanden aaneen te stallen:

1. Volg alle instructies op in de paragraaf "Verzorging" in dit hoofdstuk.
2. Bij motorfietsen met een brandstofkraan die een "OFF" stand heeft: draai de kraanhendel in "OFF".
3. Leeg de vlotterkamer in de carburateur door de aftapplug los te draaien; u voorkomt zo dat neerslag uit de brandstof achterblijft. Giet de afgetapte brandstof terug in de brandstoftank.
4. Vul de brandstoftank en voeg een stabilisatoradditief (indien verkrijgbaar) toe om roestvorming in de tank en achteruitgang van de brandstof te voorkomen.
5. Voer de volgende stappen uit om de cilinder, de zuigerveren etc. te beschermen tegen corrosie.

- a. Verwijder de bougies en de bougies.
- b. Giet een theelepel motorolie in elk bougiegat.
- c. Breng de bougies aan op de bougies en leg dan de bougies zodanig op de cilinderkop dat de elektroden aan massa liggen. (Dit voorkomt vonken tijdens de volgende stap.)
- d. Laat de motor een paar keer ronddraaien op de startmotor. (De cilinderwanden worden zo geolied.)
- e. Haal de bougies los van de bougies en breng dan de bougies en de bougies weer aan.

DWA00003

WAARSCHUWING

Om schade of letsel door vonkvorming te voorkomen, moeten de bougie-elektroden aan massa liggen terwijl de motor wordt rondgedraaid.

VERZORGING EN STALLING VAN DE MOTORFIETS

6. Smeer alle bedieningskabels en scharnierpunten van alle hendels en pedalen en van de zijstandaard/middenbok.
7. Controleer de bandspanning en corrigeer deze zo nodig en breng dan de motorfiets omhoog, zodat beide wielen los van de grond zijn. Een andere mogelijkheid is de wielen elke maand iets te draaien, zodat de banden niet op één gedeelte sterker achteruitgaan.
8. Dek de uitlaatdemper af met een plastic zak om te voorkomen dat vocht kan binnendringen.
9. Verwijder de accu en laad deze volledig bij. Berg de accu op een koele en droge plek op en laad hem eens per maand bij. Berg de accu niet op een extreem koude of warme plek op (kouder dan 0 °C of warmer dan 30 °C). Zie pagina 6-37 voor meer informatie over het opbergen van de accu.

OPMERKING: _____
Verricht eventueel noodzakelijke reparaties
alvorens de motorfiets te stallen.

Specificaties 8-1

Specificaties

Model	YZF-R6
Afmetingen	
Grootste lengte	2.025 mm (behalve voor N, S, SF)
	2.080 mm (voor N, S, SF)
Grootste breedte	690 mm
Grootste hoogte	1.105 mm
Zadelhoogte	820 mm
Wielbasis	1.380 mm
Grondspeling	135 mm
Minimale draaicirkel	3.400 mm
Basisgewicht (met olie en volle benzinetank)	186 kg
Motor	
Type motor	Vloeistofgekoelde 4-takt, DOHC
Cilinder-opstelling	4 cilinders parallel voorwaarts hellend
Verplaatsing	600 cm ³
Boring × slag	65,5 × 44,5 mm
Kompressieverhouding	12,4:1
Startsysteem	Elektrische starter
Smeersysteem	Oliecarter-systeem (natte bak)

Motorolie

Type

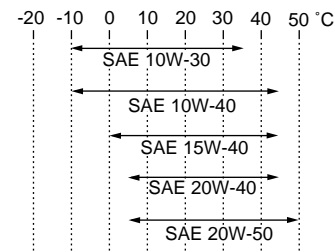

Aanbevolen klasse motorolie

API service SE, SF, SG type of hoger

LET OP:

Gebruik uitsluitend een motorolie die geen anti-frictie middelen bevat. Een motorolie bedoeld voor personenauto's (vaak voorzien van het opschrift "ENERGY CONSERVING II") bevat anti-frictie toevoegingen die slippen van de koppeling en/of de startmotorkoppeling kunnen veroorzaken, met een kortere levensduur van de componenten en slechte motorprestaties tot gevolg.

Aantal

Zonder vervanging van oliefilterpatroon	2,5 L
Met vervanging van oliefilterpatroon	2,7 L
Totale hoeveelheid (droge motor)	3,5 L

Capaciteit van het koelsysteem (totale hoeveelheid)	2,15 L
Luchtfilter	Nat type element
Brandstof	
Type	Gewone loodvrije benzine
Inhoud hoeveelheid	17 L
Hoeveelheid reservebrandstof	3,5 L
Carburateur	
Bandenmerk	KEIHIN
Model × aantal	CVRD37 × 4
Bougies	
Bandenmerk/model	NGK / CR10EK
Elektrodenafstand	0,6–0,7 mm
Type koppeling	Vloeistof, meervoudige platen
Overbrenging	
Primair reductie-systeem	Recht tandwiel
Primaire reductie-verhouding	1,955
Secundair reductie-systeem	Kettingaandrijving
Secundaire reductie-verhouding	3,000
Type overbrenging	Konstante aangrijping, 6 versnellingen
Bediening	Linkervoet

Overbreng-verhoudingen		
	1e	2,846
	2e	1,947
	3e	1,556
	4e	1,333
	5e	1,190
	6e	1,083

Chassis

Type frame	Ruitvormig
Casterhoek	24°
Spoorbreedte	81 mm

Banden

Voor		
	Type	Zonder binnenband
	Bandenmaat	120/60 ZR17 (55W)
	Bandenmerk/model	MICHELIN / Pilot SPORT B Dunlop / D207FJ
Achter		
	Type	Zonder binnenband
	Bandenmaat	180/55 ZR17 (73 W)
	Bandenmerk/model	MICHELIN / Pilot SPORT B Dunlop / D207N
Maximale belasting*		189 kg

SPECIFICATIES

Bandenspanning
(gemeten aan koude banden)

Tot 90 kg*

Voor	250 kPa (2,50 kg/cm ² , 2,50 bar)
Achter	250 kPa (2,50 kg/cm ² , 2,50 bar)

90 kg–Maximale*

Voor	250 kPa (2,50 kg/cm ² , 2,50 bar)
Achter	290 kPa (2,90 kg/cm ² , 2,90 bar)

Rijden met hoge
snelheid

Voor	250 kPa (2,50 kg/cm ² , 2,50 bar)
Achter	250 kPa (2,50 kg/cm ² , 2,50 bar)

* Totaal gewicht van motorrijder, passagier, bagage en
accessoires

Wielen

Voor

Type	Gietwielen
Bandenmaat	17 × MT 3,50

Achter

Type	Gietwielen
Bandenmaat	17 × MT 5,50

Remmen

Voor

Type	Dubbele schijfrem
Bediening	Rechterhand
Vloeistof	DOT 4

Achter

Type	Enkele schijfrem
Bediening	Rechtervoet
Vloeistof	DOT 4

Wielophanging

Voor

Teleskoopvork

Achter

Zwaaiarm (gekoppelde
ophanging)

Veer/schokdemper

Voor

Schroefveer / oliedemopt

Achter

Schroefveer / gas-olie demper

Veerweg

Voor

130 mm

Achter

120 mm

Elektrische installatie

Ontstekingssysteem	CDI-systeem (gelijkstroom)
Laadsysteem	
Type	Wisselstroom-dynamo
Standaard vermogen	14 V, 320 W @ 5.000 tpm
Accu	
Model	GT9B-4
Gloeilampen, capaciteit	12 V, 8 Ah
Type koplamp	Kwartslamp (halogeen)

Gloeilampen voltage, wattage × aantal

Koplamp	12 V, 60/55 W × 2
Achterlicht/remlicht unit	13,5 V, 1/6,1 W × 2 (LED)
Richtingaanwijzer	12 V, 21 W × 4
Stadslicht	12 V, 5 W × 2
Instrumentenverlichting	12 V, 1,4 W × 2
Controlelampje vrijstand	LED
Controlelampje grootlicht	LED
Controlelampje richtingaanwijzers	LED
Controlelampje brandstofniveau	LED
Waarschuwinglampje voor olieniveau/Koelvloeistoftemperatuur	LED

Zekeringen

Hoofdzekering	30 A
Koplampzekering	20 A
Zekering signaleringssysteem	15 A
Zekering radiatorkoelvin	7,5 A
Zekering ontstekingssysteem	15 A
Zekering kilometerteller	7,5 A

Identificatienummers	9-1
Identificatienummer sleutel	9-1
Voertuigidentificatienummer	9-1
Modelinformatiesticker	9-2

Identificatienummers

DAU02944

Noteer het sleutelidentificatienummer, het voertuigidentificatienummer en de modelstickerinformatie in onderstaande ruimtes. Deze nummers heeft u nodig om reserveonderdelen bij een Yamaha dealer te bestellen of wanneer uw machine is gestolen.

1. IDENTIFICATIENUMMER SLEUTEL:

2. VOERTUIGIDENTIFICATIE NUMMER:

3. MODELINFORMATIESTICKER:

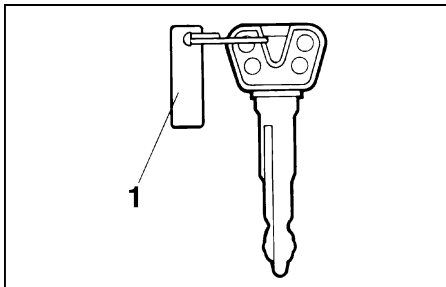

1. Identificatienummer sleutel

DAU01041

Identificatienummer sleutel

Noteer dit nummer in het daartoe bestemde vakje en gebruik dit als referentie bij het bestellen van een nieuwe sleutel.

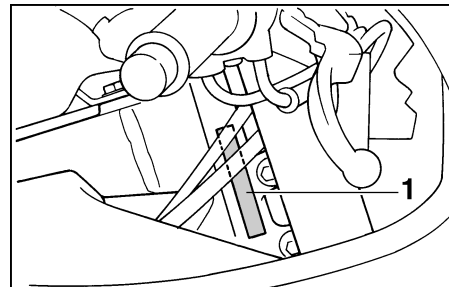

1. Identificatienummer voertuig

DAU01043

Voertuigidentificatienummer

Het voertuigidentificatienummer is ingeslagen op de balhoofdbuis. Noteer dit nummer in het daartoe bestemde vakje.

OPMERKING: _____

Het voertuigidentificatienummer is bedoeld voor identificatie van uw motorfiets en kan worden gebruikt om uw motor in uw land aan te melden voor kentekenregistratie.

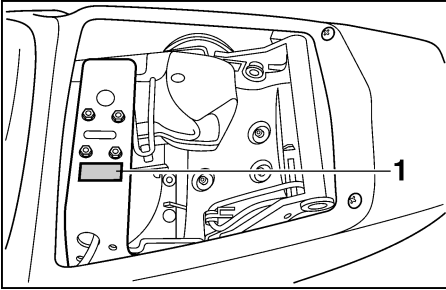

1. Modelinformatiesticker

DAU01049

Modelinformatiesticker

De modelinformatiesticker is bevestigd op de in de afbeelding getoonde locatie. Noteer de informatie op deze sticker in het daartoe bestemde vakje. Deze informatie is nodig om reserve-onderdelen te bestellen bij een Yamaha dealer.

INDEX

A

- Aandrijfketting, smeren 6-32
- Accu 6-37
- Antidiefstal-alarm 3-10

B

- Bagageriembevestiging 3-22
- Banden 6-22
- Bougies, controleren 6-9
- Brandstof 3-11
- Brandstofverbruik, tips voor een zuinig..... 5-3

C

- Carburateurs, afstellen..... 6-20
- Chokehendel..... 3-13
- Claxonschakelaar 3-8
- Contactslot/stuurslot-unit..... 3-1
- Controlelampje brandstofniveau..... 3-2
- Controlelampje grootlicht 3-2
- Controlelampje richtingaanwijzers..... 3-2
- Controlelampjes en
waarschuingslampjes..... 3-2
- Controlelampje vrijstand..... 3-2
- Controlelijst voor gebruik..... 4-1

D

- Dimlichtschakelaar..... 3-7
- Doorbuiging aandrijfketting 6-31
- Afstellen 6-31
- Controleren..... 6-31

G

- Gasgreep en gaskabel, controleren
en smeren 6-33
- Gaskabel, afstellen van vrije slag..... 6-21

- Gereedschapset 6-1
- Gloeilamp richtingaanwijzer,
vervangen 6-40

H

- Helmbevestigingen 3-15

I

- Identificatienummers 9-1
- Identificatienummer sleutel 9-1
- Inrijperiode..... 5-4
- Instellingen voor voor- en
achtervering 3-21

K

- Kabels, controleren en smeren 6-33
- Klepspel, afstellen..... 6-22
- Koelvloeistof 6-13
- Controleren 6-13
- Verversen 6-15
- Koplampgloeilamp, vervangen 6-39
- Koppelingshendel 3-9
- Koppelingshendel, vrije slag afstellen 6-25

L

- Lichtschakelaar 3-8
- Lichtsignaalschakelaar 3-7
- Locaties van onderdelen..... 2-1
- Luchtaanzuigkanaal..... 6-20
- Luchtfilteerlement, controleren..... 6-17

M

- Modelinformatiesticker..... 9-2
- Motorolie en oliefilterpatroon..... 6-10

N

- Noodstopshakelaar 3-8

O

- Ondersteunen van de motorfiets 6-41
- Opbergcompartiment 3-15

P

- Parkeren 5-4
- Periodiek smeer- en
onderhoudsschema 6-3

R

- Remblokken, controleren 6-28
- Rem- en koppelingshendel,
controleren en smeren 6-34
- Remhendel 3-9
- Remlicht/achterlicht..... 6-40
- Remlichtschakelaar, afstellen..... 6-27
- Rempedaal 3-10
- Rempedaal, smeren..... 6-34
- Rempedaalstand, afstellen..... 6-27
- Remvloeistofniveau, controleren 6-29
- Remvloeistof, verversen..... 6-30
- Richtingaanwijzerschakelaar..... 3-8

S

- Schakelen van versnellingen..... 5-3
- Schakelpedaal 3-9
- Schokdemperunit, afstellen 3-19
- Snelheidsmeterunit 3-5
- Specificaties 8-1
- Stalling 7-4
- Starten van een koude motor 5-1
- Starten van een warme motor 5-2

Startknop.....	3-8
Startpersysteem.....	3-23
Stationair toerental, afstellen	6-21
Storingzoeken	6-44
Storingzoekschema's	6-45
Stroomlijn- en framepanelen, verwijderen en aanbrengen.....	6-6
Stuurschakelaars.....	3-7
Stuursysteem, controle.....	6-36

T

Tankbeluchtings slang.....	3-12
Toerenteller	3-6

V

Veiligheidsinformatie.....	1-1
Verzorging.....	7-1
Voertuigidentificatienummer	9-1
Voorvork, afstellen.....	3-17
Voorvork, controleren	6-35
Vuldop brandstoftank.....	3-11

W

Waarschuwingslampje voor olieniveau/koelvloeistoftemperatuur.....	3-3
Wiel (achter).....	6-43
Aanbrengen	6-44
Verwijderen	6-43
Wielen	6-25
Wiellagers, controleren.....	6-36
Wielophanging (achter), smeren.....	6-35
Wiel (voor).....	6-41
Aanbrengen	6-42
Verwijderen.....	6-41

Z

Zadels.....	3-13
Duozadel	3-14
Motorrijderzadel.....	3-13
Zekeringen, vervangen	6-38
Zelfdiagnosesysteem	3-7
Zijstandaard	3-22
Zijstandaard, controleren en smeren	6-34



GEDRUKT OP KRINGLOOPPAPIER

PRINTED IN JAPAN
2000-8-0.5×2 CR
(D)