



MANUAL DO UTILIZADOR



YZF-R6

5MT-28199-P0

Bem-vindo ao mundo do motociclismo da Yamaha!

Como proprietário de um YZF-R6, está a beneficiar da vasta experiência da Yamaha e da mais recente tecnologia relativa a design e fabrico de produtos de alta qualidade, as quais concederam à Yamaha uma reputação de fiabilidade.

Por favor leia atentamente este manual para que possa desfrutar de todas as vantagens da sua YZF-R6. O manual do proprietário não só lhe dá instruções relativas ao funcionamento, inspecção e manutenção do seu motociclo, como também lhe indica como se proteger a si próprio e aos outros de problemas e ferimentos.

Além disso, as diversas sugestões apresentadas neste manual, ajudá-lo-ão a manter o seu motociclo nas melhores condições possíveis. Caso tenha quaisquer outras questões, não hesite em contactar o seu concessionário Yamaha.

A equipa da Yamaha deseja-lhe muitas viagens seguras e agradáveis. Por isso, nunca se esqueça de que a segurança é o factor mais importante!

INFORMAÇÕES IMPORTANTES DO MANUAL

PAU00005

As informações particularmente importantes são distinguidas neste manual pelas notas seguintes:



O símbolo de alerta relativo à segurança significa: **ATENÇÃO! ESTEJA ATENTO! ESTÁ EM CAUSA A SUA SEGURANÇA!**



A não observância das instruções deste **AVISO** pode resultar em ferimentos graves ou na morte do condutor do motociclo, de uma pessoa que esteja por perto ou de uma pessoa que esteja a inspeccionar ou a reparar o motociclo.

PRECAUÇÃO:

Uma nota de **PRECAUÇÃO** indica que devem ser tomadas precauções especiais para evitar danos no motociclo.

NOTA:

Uma **NOTA** fornece informações importantes para tornar os procedimentos mais fáceis ou mais claros.

NOTA:

- Este manual deve ser considerado uma parte permanente deste motociclo e deve permanecer com este, mesmo que o motociclo seja posteriormente vendido.
- A Yamaha procura continuamente desenvolver o design e a qualidade do produto. Consequentemente, embora este manual contenha as informações mais actuais disponíveis sobre o produto na altura da impressão, poderão existir ligeiras discrepâncias entre o seu motociclo e este manual. Caso surja alguma dúvida relativamente a este manual, por favor consulte o seu concessionário Yamaha.

INFORMAÇÕES IMPORTANTES DO MANUAL

PW000002



POR FAVOR LEIA ESTE MANUAL CUIDADOSAMENTE E NA TOTALIDADE ANTES DE UTILIZAR ESTE MOTOCICLO.

INFORMAÇÕES IMPORTANTES DO MANUAL

PAU03337

**YZF-R6
MANUAL DO UTILIZADOR
© 2000 pela Yamaha Motor Co., Ltd.
1ª Edição, agosto 2000
Reservados todos os direitos.
Qualquer reimpressão ou utilização não autorizada
sem o consentimento escrito da
Yamaha Motor Co., Ltd.
estão expressamente proibidas.
Impresso no Japão.**

1	DÊ PRIORIDADE À SEGURANÇA	1
2	DESCRIÇÃO	2
3	FUNÇÕES DOS CONTROLOS E INSTRUMENTOS	3
4	VERIFICAÇÕES PRÉVIAS À VIAGEM	4
5	UTILIZAÇÃO E QUESTÕES IMPORTANTES RELATIVAS À CONDUÇÃO	5
6	MANUTENÇÃO PERIÓDICA E PEQUENAS REPARAÇÕES	6
7	CUIDADOS E ARRUMAÇÃO DO MOTOCICLO	7
8	ESPECIFICAÇÕES	8
9	INFORMAÇÕES PARA O CONSUMIDOR	9
	ÍNDICE REMISSIVO	

DÊ PRIORIDADE À SEGURANÇA 1-1

Os motocicletos são veículos fascinantes, que lhe poderão proporcionar uma sensação inigualável de poder e liberdade. No entanto, estes também impõem certos limites, os quais terá de aceitar; mesmo o melhor motociclo não ignora a lei da física.

Os cuidados e manutenção regular são essenciais para preservar o valor e as condições de funcionamento do seu motociclo. Além disso, o que é verdade para o motociclo também é verdade para o condutor: o bom desempenho depende da boa forma. A condução sob o efeito de medicação, estupefacientes e álcool está, obviamente, fora de questão. Os condutores de motocicletos—mais do que os condutores de automóveis— têm de estar sempre no seu melhor estado mental e físico. Mesmo sob a influência de uma pequena quantidade de álcool, existe uma tendência para correr riscos.

O vestuário de protecção é essencial para o utilizador do motociclo, tal como os cintos de segurança são para os condutores e passageiros dos automóveis. Utilize sempre um fato completo para motocicletos (quer em pele quer em materiais sintéticos resistentes ao dilaceramento e com protectores), botas robustas, luvas próprias para motociclismo e um capacete de tamanho adequado. A utilização de um óptimo vestuário de protecção não deverá, contudo, encorajar a falta de cuidado. Apesar dos capacetes e fatos de cobertura total, em particular, criarem uma ilusão de segurança e protecção total, os motociclistas estarão sempre vulneráveis. Os condutores com falta de autocontrolo crítico arriscam o excesso de velocidade e têm tendência para correr riscos. Isto é ainda mais perigoso em tempo de chuva. O bom motociclista conduz com segurança, previsibilidade e defensivamente— evitando todos os perigos, inclusive os causados por outros.

Aprecie a sua viagem!

Vista esquerda	2-1
Vista direita	2-2
Controlos e instrumentos	2-3

Vista esquerda

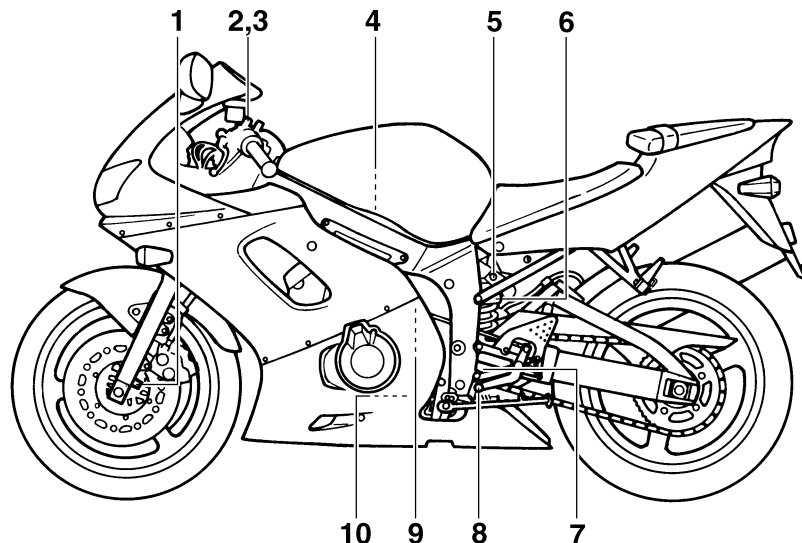

- | | | | |
|--|---------------|--|---------------|
| 1. Parafuso ajustador da força amortecedora de compressão da forquilha dianteira | (página 3-18) | 5. Parafuso ajustador da força amortecedora de compressão do amortecedor de choques traseiro | (página 3-20) |
| 2. Parafuso ajustador da força amortecedora de recuo da forquilha dianteira | (página 3-18) | 6. Anel ajustador de precarga da mola do amortecedor traseiro | (página 3-19) |
| 3. Cavilha ajustadora de precarga da mola da forquilha dianteira | (página 3-17) | 7. Botão ajustador da força amortecedora de recuo do amortecedor de choques traseiro | (página 3-19) |
| 4. Elemento do filtro de ar | (página 6-17) | 8. Pedal de mudança de velocidades | (página 3-9) |
| | | 9. Reservatório de refrigerante | (página 6-13) |
| | | 10. Cartucho do filtro de óleo do motor | (página 6-10) |

Vista direita

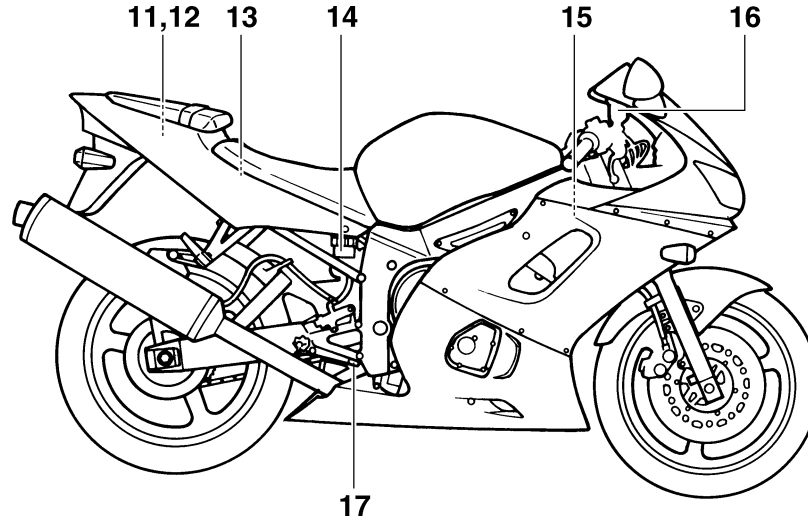

- | | |
|---|---------------|
| 11. Prendedores da correia de bagagem | (página 3-22) |
| 12. Jogo de ferramentas do proprietário | (página 6-1) |
| 13. Fusíveis | (página 6-38) |
| 14. Reservatório de líquido do travão traseiro | |
| 15. Tampa do radiador | (página 6-15) |
| 16. Reservatório de líquido do travão dianteiro | |
| 17. Pedal do travão | (página 3-10) |

DESCRIÇÃO

Controlos e instrumentos

2

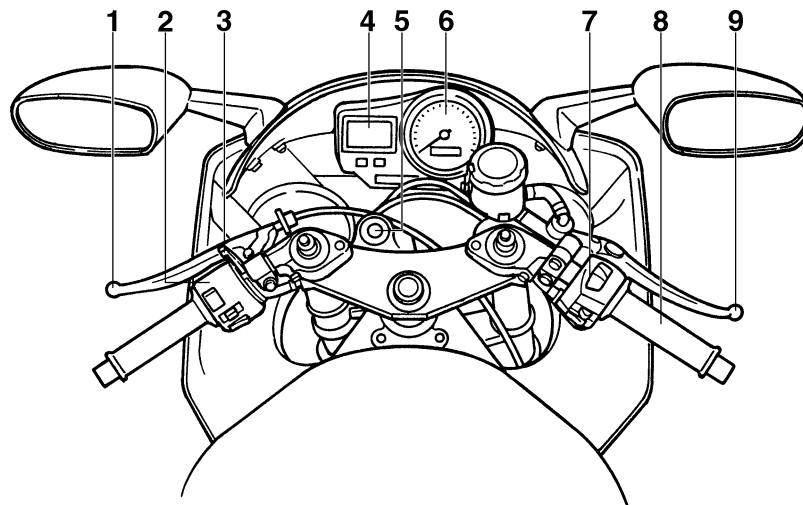

- | | | | |
|--|---------------|---|---------------|
| 1. Alavanca da embraiagem | (página 3-9) | 6. Taquímetro | (página 3-6) |
| 2. Interruptores do punho esquerdo do guidador | (página 3-7) | 7. Interruptores do punho direito do guidador | (página 3-8) |
| 3. Alavanca do motor de arranque (afogador) | (página 3-13) | 8. Punho do acelerador | (página 6-21) |
| 4. Módulo de velocímetro | (página 3-5) | 9. Alavanca do travão | (página 3-9) |
| 5. Interruptor principal/bloqueio da direcção | (página 3-1) | | |

FUNÇÕES DOS CONTROLOS E INSTRUMENTOS

Interruptor principal/bloqueio da direcção	3-1	Tubo de respiração do depósito de combustível	3-12
Indicadores luminosos e luzes de advertência	3-2	Alavanca do motor de arranque (afogador)	3-13
Módulo de velocímetro	3-5	Assentos	3-13
Taquímetro	3-6	Suportes do capacete	3-15
Dispositivo de auto-diagnóstico	3-7	Compartimento de armazenagem	3-15
Interruptores do guiador	3-7	Ajuste da forquilha dianteira	3-17
Alavanca da embraiagem	3-9	Ajuste do amortecedor de choques com mola	3-19
Pedal de mudança de velocidades	3-9	Correspondência dos ajustes da suspensão dianteira e traseira	3-21
Alavanca do travão	3-9	Prendedores da correia de bagagem	3-22
Pedal do travão	3-10	Descanso lateral	3-22
Alarme antifurto (opcional)	3-10	Sistema de corte do circuito de ignição	3-23
Tampa do depósito de combustível	3-11		
Combustível	3-11		

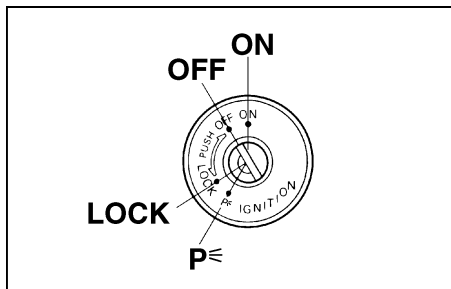

3

PAU00029

Interruptor principal/bloqueio da direcção

O interruptor principal/bloqueio da direcção controla os sistemas de ignição e iluminação, e é utilizado para bloquear a direcção. As várias posições são descritas abaixo.

PAU00036

LIGADO (ON)

Todos os sistemas eléctricos recebem energia e o motor pode ser posto a trabalhar. A chave não pode ser retirada.

PAU00038

DESLIGADO (OFF)

Todos os sistemas eléctricos estão desligados. A chave pode ser retirada.

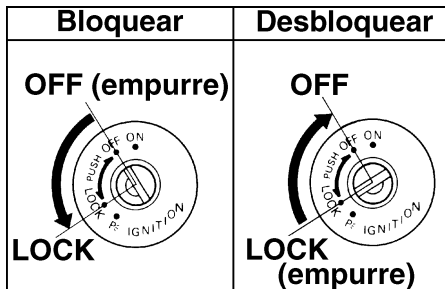

PAU00040

BLOQUEIO (LOCK)

A direcção está bloqueada e todos os sistemas eléctricos estão desligados. A chave pode ser retirada.

Para bloquear a direcção

1. Vire o guiador completamente para a esquerda.
2. Com a chave na posição "OFF," empurre-a para dentro e rode-a para "LOCK".
3. Retire a chave.

Para desbloquear a direcção

Empurre a chave para dentro e rode-a para "OFF".

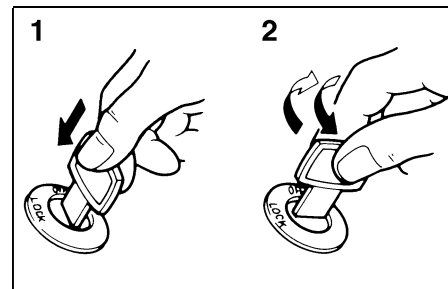

1. Empurre.
2. Vire.

PW000016

AVISO

Nunca rode a chave para "OFF" ou "LOCK" com o motociclo em movimento, caso contrário os sistemas eléctricos serão desactivados, o que poderá resultar na perda de controlo ou num acidente. Assegure-se de que o motociclo está parado antes de rodar a chave para "OFF" ou "LOCK".

FUNÇÕES DOS CONTROLOS E INSTRUMENTOS

P \leq (Estacionamento)

A direcção está bloqueada e os farolins traseiros e os mínimos estão ligados, mas todos os outros sistemas eléctricos estão desligados. A chave pode ser retirada.

A direcção tem de ser bloqueada antes da chave ser colocada em “P \leq ”.

PAU01237

PRECAUÇÃO:

Não utilize a posição de estacionamento durante um longo período de tempo, caso contrário a bateria pode descarregar.

PCA00043

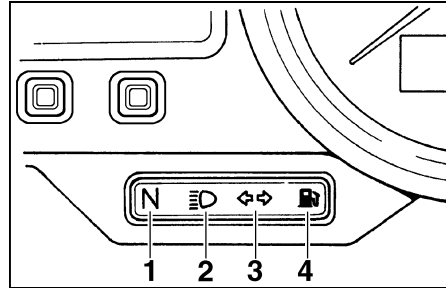

1. Indicador luminoso de ponto morto “N”
2. Indicador luminoso de máximos “☰D”
3. Indicador luminoso de mudança de direcção “↔”
4. Luz de advertência do nível de combustível “⛛”

Indicadores luminosos e luzes de advertência

PAU03034

Indicador luminoso de ponto morto “N”

PAU00061

Este indicador luminoso acende-se quando a transmissão está em ponto morto.

Indicador luminoso de máximos “☰D”

PAU00063

Este indicador acende-se quando são utilizados os máximos do farol dianteiro.

Indicador luminoso de mudança de direcção “↔”

PAU00057

Este indicador luminoso fica intermitente quando o interruptor do sinal de mudança de direcção é accionado para a esquerda ou para a direita.

Luz de advertência do nível de combustível “⛛”

PAU03284

Esta luz de advertência acende-se quando o nível de combustível desce abaixo de aproximadamente 3,5 L. Quando isto acontece, reabasteça o mais brevemente possível.

O circuito eléctrico da luz de advertência pode ser verificado de acordo com o procedimento seguinte.

1. Rode a chave para “ON”.
2. Se a luz de advertência não se acender, solicite a um concessionário Yamaha que verifique o circuito eléctrico.

NOTA:

Este modelo está equipado com um dispositivo de auto-diagnóstico para o circuito da luz de advertência do nível de combustível. (Consulte a página 3-23 para obter explicações sobre o dispositivo de auto-diagnóstico.)

FUNÇÕES DOS CONTROLOS E INSTRUMENTOS

PC000118

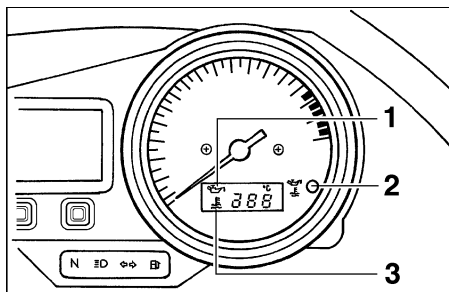

1. Símbolo do nível do óleo “”
2. Luz de advertência do nível de óleo/da temperatura do refrigerante “”
3. Símbolo da temperatura do refrigerante “”

PAU03723*

Luz de advertência do nível de óleo/temperatura do refrigerante “”

Esta luz de advertência tem as três funções seguintes:

- Quando o nível de óleo do motor está baixo, a luz de advertência acende-se e o símbolo “” fica intermitente. Se isto acontecer, deverá desligar imediatamente o motor e acrescentar óleo do motor até ao nível especificado.

- Quando a temperatura do refrigerante estiver demasiado alta, a luz de advertência acende-se e o símbolo “” fica intermitente. Páre o motociclo e deixe-o ao ralenti até que a temperatura do refrigerante desça. Se a temperatura não descer, desligue o motor. (Consulte a secção “Sobreaquecimento do motor” na página 6-46 para obter mais instruções.)

- Quando o nível de óleo do motor estiver baixo e a temperatura do refrigerante estiver demasiado alta, a luz de advertência fica intermitente e acendem-se os símbolos “” e “”.

Para verificar se a luz de advertência está a funcionar devidamente:

- Coloque em ponto morto ou aplique a alavanca da embraiagem.
- Rode o interruptor de paragem do motor para “()” e a chave para “ON”.
- A luz de advertência acender-se-á e surgirá o símbolos “” e “” no visor.

Se a luz de advertência não se acender, solicite a um concessionário Yamaha que verifique o circuito eléctrico.



PRECAUÇÃO:

- Não utilize o motociclo até ter a certeza de que o nível de óleo do motor é suficiente.
- Não coloque o motor em funcionamento caso este esteja demasiado quente.

NOTA:

Mesmo que o nível do óleo seja o especificado, a luz de advertência pode tremeluzir quando conduzir num declive ou durante uma aceleração ou desaceleração súbita, mas isto é normal.

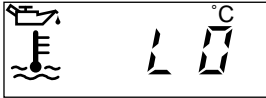
FUNÇÕES DOS CONTROLOS E INSTRUMENTOS

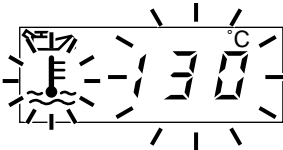
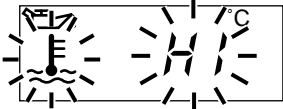
Temperatura do refrigerante	Exibição	Condições	Procedimento
0–40 °C		<p>O símbolo é aceso e "LO" é exibido.</p>	<p>OK. Prossiga com a condução.</p>
41–117 °C		<p>O símbolo é aceso e a temperatura é exibida.</p>	<p>OK. Prossiga com a condução.</p>
118–140 °C		<p>O símbolo e a temperatura piscam. O indicador luminoso acende-se.</p>	<p>Pare a motocicleta e deixe-a em repouso até que a temperatura do refrigerante se abaixe. Caso a temperatura do refrigerante não se reduza, pare o motor. (Consulte "Sobreaquecimento do motor" no quadro de verificação de problemas na página 6-46 quanto a instruções.)</p>
141 °C–		<p>O símbolo e a mensagem "HI" piscam. O indicador luminoso acende-se.</p>	<p>Pare o motor e deixe-o esfriar. (Consulte "Sobreaquecimento do motor" no quadro de verificação de problemas na página 6-46 quanto a instruções.)</p>

FUNÇÕES DOS CONTROLOS E INSTRUMENTOS

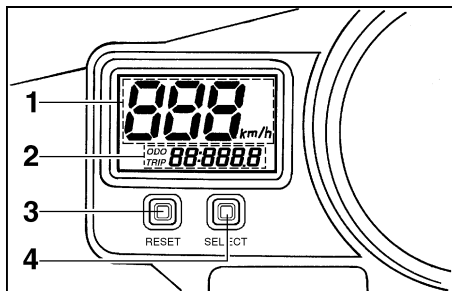

1. Velocímetro
2. Relógio/conta-quilómetros
3. Botão “RESET”
4. Botão “SELECT”

PAU003244

Módulo de velocímetro

O módulo de velocímetro está equipado com o seguinte equipamento:

- um velocímetro digital (que exibe a velocidade a que se conduz)
- um conta-quilómetros (que exibe a distância total percorrida)
- dois contadores de percurso (que exibem a distância percorrida desde que foram colocados a zero)

- um contador de percurso de reserva de combustível (que exibe a distância percorrida com o combustível na reserva)
- um relógio

Modos de conta-quilómetros e contador de percurso

A pressão no botão “SELECT” muda o visor entre o modo de conta-quilómetros “ODO” e os modos de contador de percurso “TRIP 1” e “TRIP 2” pela seguinte ordem:
ODO → TRIP 1 → TRIP 2 → ODO

Se a luz de advertência do nível de combustível se acender (consulte a página 3-2), o visor do conta-quilómetros mudará automaticamente para o modo de contador de percurso de reserva de combustível “TRIP F” e começará a contar a distância percorrida a partir desse ponto. Nesse caso, a pressão do botão “SELECT” muda o visor entre os diversos modos de contador de percurso e conta-quilómetros pela ordem seguinte:
TRIP F → TRIP 1 → TRIP 2 → ODO → TRIP F

Para reiniciar um contador de percurso, seleccione-o premindo o botão “SELECT”, e prima depois o botão “RESET” durante pelo menos um segundo. Se não reiniciar o contador de percurso de reserva de combustível manualmente, este reiniciar-se-á automaticamente e o visor voltará para o modo anterior após reabastecer e percorrer 5 km.

Modo de relógio

Para mudar o visor para o modo de relógio, prima o botão “SELECT” durante pelo menos um segundo.

Para colocar o visor novamente no modo anterior, prima o botão “SELECT”.

FUNÇÕES DOS CONTROLOS E INSTRUMENTOS

Para acertar o relógio:

1. Prima o botão “SELECT” e o botão “RESET” simultaneamente durante pelo menos dois segundos.
2. Quando os dígitos da hora ficarem intermitentes, prima o botão “RESET” para acertar a hora.
3. Prima o botão “SELECT” e os dígitos dos minutos ficarão intermitentes.
4. Prima o botão “RESET” para acertar os minutos.
5. Prima o botão “SELECT” e depois solte-o para colocar o relógio em funcionamento.

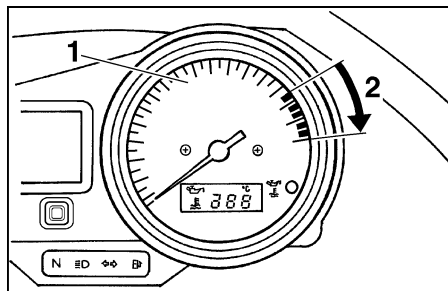

1. Taquímetro
2. Zona vermelha do taquímetro

PAU00101

Taquímetro

O taquímetro eléctrico permite ao condutor controlar a velocidade do motor e mantê-la dentro da gama de potência ideal.

PC000003

PRECAUÇÃO:

Não utilize o motor na zona vermelha do taquímetro.

Zona vermelha: 15.500 rpm e mais

FUNÇÕES DOS CONTROLOS E INSTRUMENTOS

PAU03729

Dispositivo de auto-diagnóstico

Este modelo está equipado com um dispositivo de auto-diagnóstico para os seguintes circuitos eléctricos:

- sensor da posição do acelerador
- sensor de velocidade

Se algum destes circuitos apresentar uma falha, o taquímetro exibirá repetidamente o código de erro seguinte:

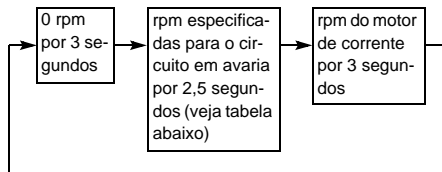

Utilize a tabela abaixo para identificar o circuito eléctrico que apresenta a falha.

rpm especificadas	Circuito eléctrico em avaria
3.000 rpm	Sensor da posição do acelerador
4.000 rpm	Sensor de velocidade

Se o taquímetro exibir um código de erro deste tipo, anote o número de rotações por minuto (rpm) específico do circuito e, de seguida, solicite a um concessionário Yamaha que verifique o motociclo.

PC000004

PRECAUÇÃO:

Quando o taquímetro exibe um código de erro, o motociclo deverá ser verificado logo que possível de modo a evitar danos no motor.

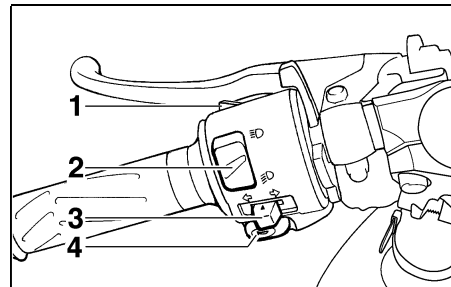

1. Interruptor de ultrapassagem "PASS"
2. Interruptor de farol alto/baixo
3. Interruptor do sinal de mudança de direcção
4. Interruptor da buzina "📣"

PAU00118

Interruptores do guiador

PAU00120

Interruptor de ultrapassagem "PASS"

Prima este interruptor para acender e apagar o farol dianteiro.

PAU00121



Interruptor de farol alto/baixo

Regule este interruptor para "☰" para acender os máximos e para "☷" para acender os médios.

FUNÇÕES DOS CONTROLOS E INSTRUMENTOS

PAU00127

Interruptor do sinal de mudança de direcção

Para sinalizar uma mudança de direcção para a direita, empurre este interruptor para “”. Para sinalizar uma mudança de direcção para a esquerda, empurre este interruptor para “”. Assim que libertado, o interruptor volta para a posição central. Para desligar o sinal de mudança de direcção, prima o interruptor depois deste ter voltado para a posição central.

PAU00129

Interruptor da buzina “”

Prima este interruptor para buzinar.

PAU00138

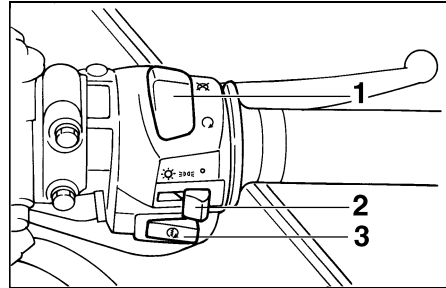



1. Interruptor de paragem do motor
2. Interruptor das luzes
3. Interruptor de arranque “”

Interruptor de paragem do motor

Coloque este interruptor em “” para desligar o motor em caso de emergência, tal como quando o motociclo se vira ou o cabo do acelerador fica preso.

PAU01238

Interruptor das luzes

Coloque este interruptor em “D” para ligar os mínimos, a iluminação do contador e os farolins traseiros. Coloque o interruptor em “” para ligar também o farol dianteiro.

PAU00143

Interruptor de arranque “”

Prima este interruptor para pôr o motor a trabalhar com o motor de arranque.

PC000005

PRECAUÇÃO:

Consulte a página 5-1 para obter instruções relativas ao arranque antes de colocar o motor em funcionamento.

FUNÇÕES DOS CONTROLOS E INSTRUMENTOS

3

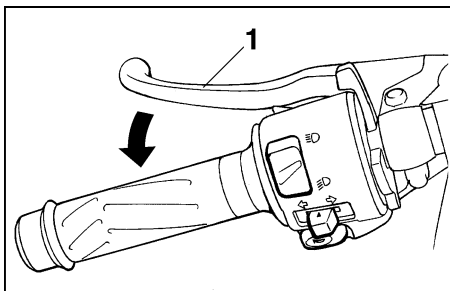

1. Alavanca da embraiagem

PAU00152

Alavanca da embraiagem

A alavanca da embraiagem situa-se no punho esquerdo do guidador. Para desengatar a embraiagem, puxe a alavanca em direcção ao punho do guidador. Para engatar a embraiagem, liberte a alavanca. A alavanca deverá ser premeida rapidamente e libertada lentamente para obter uma utilização suave da mesma.

A alavanca da embraiagem está equipada com um interruptor, o qual faz parte do sistema de corte do circuito de ignição. (Consulte a página 3-23 para obter uma explicação sobre o sistema de corte do circuito de ignição.)

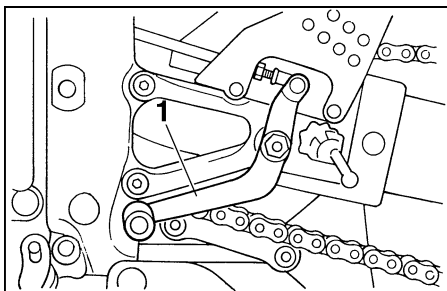

1. Pedal de mudança de velocidades

PAU00157

Pedal de mudança de velocidades

O pedal de mudança de velocidades situa-se no lado esquerdo do motor e é utilizado em conjunto com a alavanca da embraiagem para mudar as velocidades na caixa de transmissão contínua de 6-velocidades instalada neste motociclo.

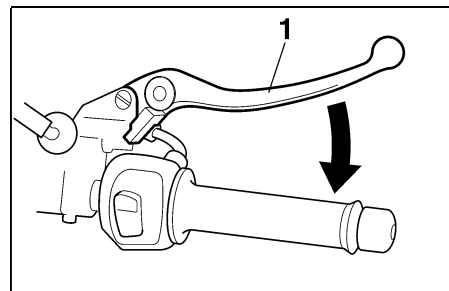

1. Alavanca do travão

PAU00161

Alavanca do travão

A alavanca do travão situa-se no punho direito do guidador. Para accionar o travão da frente, puxe a alavanca em direcção ao punho do guidador.

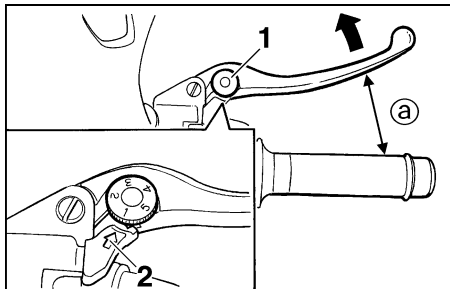

1. Disco ajustador da posição da alavanca do travão
2. Marca de seta
- a. Distância entre a alavanca do travão e o punho do guiador

A alavanca do travão está equipada com um disco ajustador da posição. Para ajustar a distância entre a alavanca do travão e o punho do guiador, rode o disco ajustador enquanto segura a alavanca afastada do punho do guiador. Certifique-se de que o ponto de afinação adequado no disco ajustador está alinhado com a marca de seta existente na alavanca do travão.

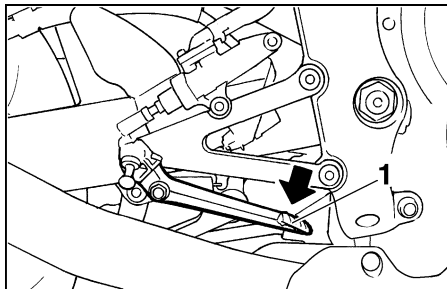

1. Pedal do travão

PAU00162

Pedal do travão

O pedal do travão situa-se no lado direito do motociclo. Para accionar o travão traseiro, pressione o pedal do travão.

Alarme antifurto (opcional)

Um concessionário Yamaha poderá equipar este motociclo com um alarme antifurto opcional. Contacte um concessionário Yamaha para obter mais informações.

FUNÇÕES DOS CONTROLOS E INSTRUMENTOS

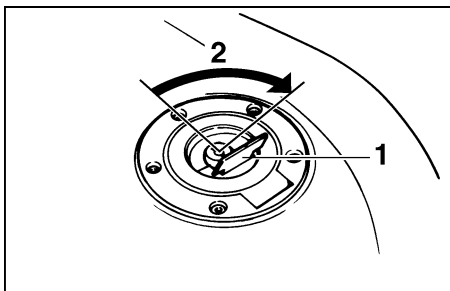

1. Cobertura da fechadura da tampa do depósito de combustível
2. Desbloqueie.

PAU002935

Tampa do depósito de combustível

Abertura da tampa do depósito de combustível

Abra a cobertura da fechadura da tampa do depósito de combustível, introduza a chave na fechadura e rode-a 1/4 de volta no sentido dos ponteiros do relógio. A fechadura desbloquear-se-á e a tampa do depósito de combustível pode ser aberta.

Fecho da tampa do depósito de combustível

1. Coloque a tampa do depósito de combustível, empurrando-a com a chave inserida na fechadura.

2. Rode a chave no sentido contrário ao dos ponteiros do relógio para a posição original, retire-a e feche a cobertura da fechadura.

NOTA:

A tampa do depósito de combustível não poderá ser fechada a não ser que a chave esteja na respectiva fechadura. Para além disso, a chave não pode ser removida se a tampa não estiver devidamente colocada e fechada.

PWA00025



AVISO

Certifique-se de que a tampa do depósito de combustível está devidamente fechada antes de conduzir o motociclo.

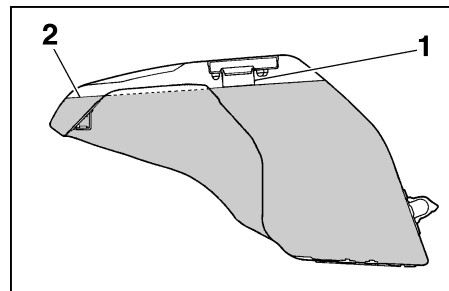

1. Tubo de enchimento do depósito de combustível
2. Nível de combustível

PAU01183

Combustível

Certifique-se de que existe combustível suficiente no depósito. Ateste o depósito de combustível até ao fundo do tubo de enchimento conforme ilustrado na imagem.

PW000130



AVISO

- Não encha demasiado o depósito de combustível, caso contrário este pode transbordar quando o combustível aquecer e expandir.
- Evite derramar combustível no motor quente.

PAU00185

PRECAUÇÃO:

Limpe imediatamente qualquer combustível derramado com um pano macio seco e limpo, uma vez que o combustível poderá deteriorar as superfícies pintadas ou plásticas.

PAU00191

Combustível recomendado:

Gasolina normal sem chumbo com um índice de octano obtido pelo método “research” equivalente a 91 ou superior

Capacidade do depósito de combustível:

Quantidade total:
17 L

Quantidade de reserva:
3,5 L

NOTA:

Se ouvir um som de batimento (ou sibilante), utilize gasolina de uma marca diferente ou com um índice de octano superior.

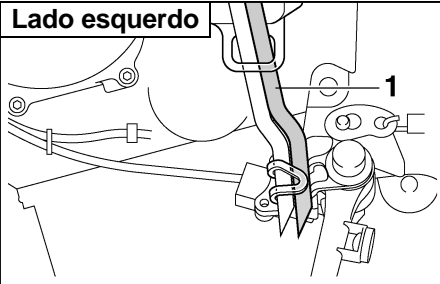

1. Tubo de respiração do depósito de combustível

PAU02955

Tubo de respiração do depósito de combustível

Antes de utilizar o motociclo:

- Verifique a ligação do tubo de respiração do depósito de combustível.
- Verifique se existem fendas ou danos no tubo de respiração do depósito de combustível e substitua-o caso esteja danificado.
- Certifique-se de que a extremidade do tubo de respiração do depósito de combustível não está bloqueada e limpe-a se necessário.

FUNÇÕES DOS CONTROLOS E INSTRUMENTOS

3

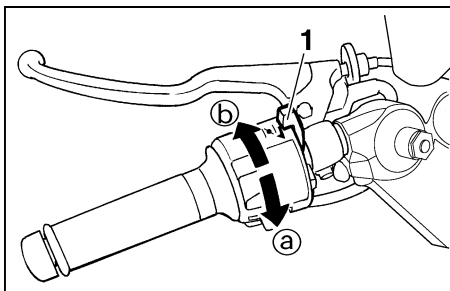

1. Alavanca do motor de arranque (afogador)

PAU02973

Alavanca do motor de arranque (afogador)

O arranque de um motor frio exige uma mistura de ar e combustível mais rica, a qual é fornecida pelo motor de arranque (afogador).

Desloque a alavanca na direcção (a) para ligar o motor de arranque (afogador).

Desloque a alavanca na direcção (b) para desligar o motor de arranque (afogador).

PCA00038

PRECAUÇÃO:

Não utilize o motor de arranque (afogador) durante mais de 3 minutos pois o tubo de escape pode perder a cor devido ao calor excessivo. Além disso, a utilização prolongada do motor de arranque (afogador) poderá causar pós-combustão. Se isto acontecer, desligue o motor de arranque (afogador).

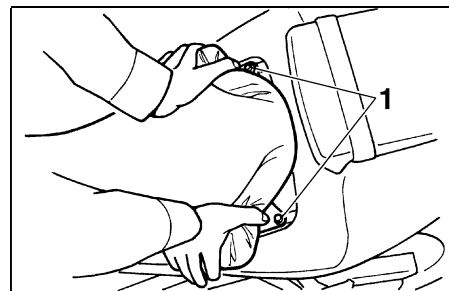

1. Cavi-lha (x 2)

PAU01890

Assentos

Assento do condutor

Remoção do assento do condutor

Levante os cantos traseiros do assento do condutor conforme ilustrado, retire as cavi-lhas e puxe o assento para fora.

FUNÇÕES DOS CONTROLOS E INSTRUMENTOS

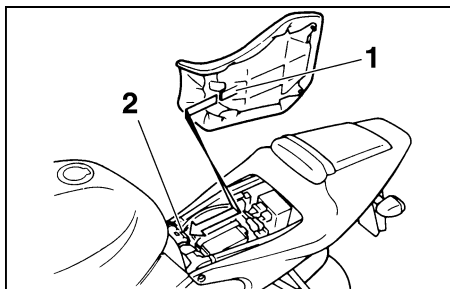

1. Prolongamento
2. Suporte do assento

Instalação do assento do condutor

Introduza o prolongamento da parte da frente do assento do condutor no suporte do assento conforme ilustrado, coloque o assento na posição original e coloque as respectivas cavilhas.

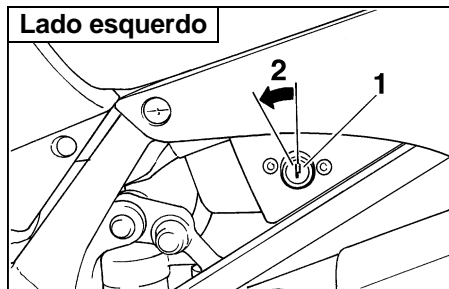

1. Bloqueio do assento do passageiro
2. Desbloqueie.

Assento do passageiro

Remoção do assento do passageiro

1. Introduza a chave na fechadura do assento e rode-a no sentido contrário ao dos ponteiros do relógio.
2. Mantendo a chave nessa posição, levante a parte da frente do assento do passageiro e puxe-a para a frente.

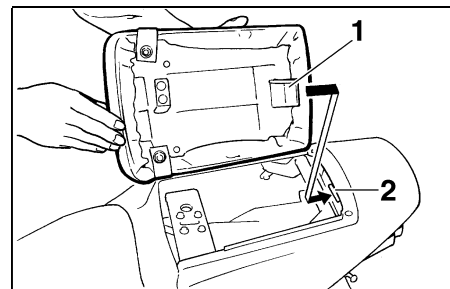

1. Prolongamento
2. Suporte do assento

Instalação do assento do passageiro

1. Introduza o prolongamento da parte traseira do assento do passageiro no suporte do assento tal como ilustrado, e empurre a parte da frente do assento para baixo para o encaixar.
2. Retire a chave.

NOTA:

Certifique-se de que os assentos estão devidamente fixos antes de conduzir o veículo.

FUNÇÕES DOS CONTROLOS E INSTRUMENTOS

3

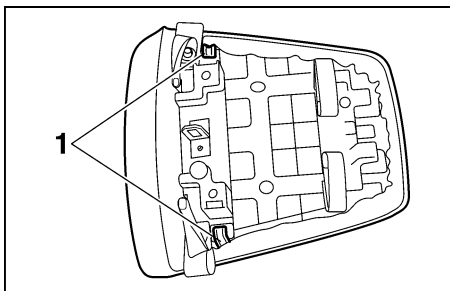

1. Suporte do capacete (× 2)

PAU003159

Suportes do capacete

Os suportes do capacete encontram-se por baixo do assento do passageiro.

Fixação do capacete no respectivo suporte

1. Retire o assento do passageiro. (Consulte a página 3-14 para obter instruções relativas aos procedimentos de remoção e instalação.)
2. Prenda o capacete no respectivo suporte e, de seguida, instale o assento do passageiro.

PWA00015

⚠ AVISO

Nunca conduza com um capacete preso no suporte do capacete, uma vez que este pode bater em objectos, provocando perda de controlo e possivelmente um acidente.

Remoção do capacete do respectivo suporte

Retire o assento do passageiro, retire o capacete do suporte e volte a instalar o assento.

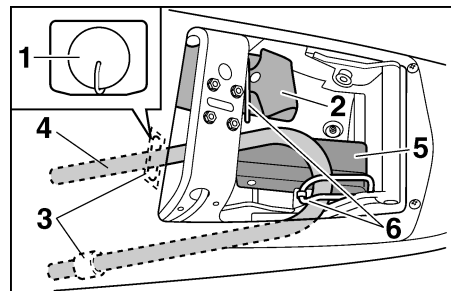

1. Tampa de borracha
2. Jogo de ferramentas do proprietário
3. Orifício (× 2)
4. Barra de cadeado em U (opcional)
5. Fecho da barra de cadeado em U (opcional)
6. Correia (× 2)

PAU003728

Compartimento de armazenagem

O compartimento de armazenagem situa-se por baixo do assento do passageiro. (Consulte a página 3-14 para obter instruções relativas aos procedimentos de remoção e instalação do assento do passageiro.)

Este compartimento de armazenagem foi concebido para levar um cadeado em U genuíno da Yamaha. (Outro tipo de cadeados poderão não se encaixar.)

PWA00005

AVISO

- Não exceda o limite de carga de 3 kg no compartimento de armazenagem.
- Não exceda a carga máxima de 189 kg no veículo.

Colocação de um cadeado em U no compartimento de armazenagem:

1. Retire a tampa de borracha do orifício do lado inferior esquerdo do compartimento de armazenagem e coloque-a no jogo de ferramentas do proprietário para não a perder.
2. Insira as extremidades da barra do cadeado em U nos orifícios do fundo do compartimento de armazenagem conforme ilustrado.
3. Coloque a fechadura do cadeado em U por baixo da parte curva da barra do cadeado conforme ilustrado.
4. Aperte bem a barra do cadeado em U e bloqueie com uma correia conforme ilustrado.

NOTA:

- Quando o cadeado em U não se encontra no compartimento de armazenagem, certifique-se de tapa o orifício do lado inferior esquerdo do compartimento de armazenagem com a tampa de borracha.
- Quando guardar objectos no compartimento de armazenagem, certifique-se de que os coloca num saco de plástico para evitar perdê-los.

FUNÇÕES DOS CONTROLOS E INSTRUMENTOS

PAU01862

Ajuste da forquilha dianteira

Esta forquilha dianteira está equipada com cavilhas ajustadoras de precarga da mola, parafusos ajustadores da força amortecedora de recuo e parafusos ajustadores da força amortecedora de compressão.

PW000035

AVISO

Ajuste sempre ambas as pernas da forquilha de forma igual, caso contrário poderá resultar numa fraca capacidade de manobra e perda de estabilidade.

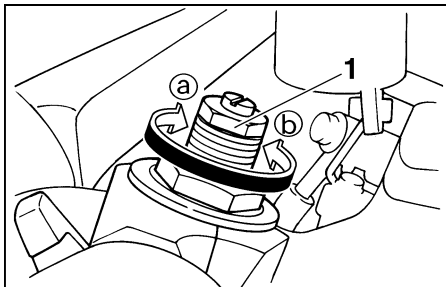

1. Cavilha ajustadora da precarga da mola

Precarga da mola

Para aumentar a precarga da mola e assim tornar a suspensão mais dura, rode a cavilha ajustadora em cada perna da forquilha na direcção @. Para reduzir a precarga da mola e assim tornar a suspensão mais mole, rode a cavilha ajustadora em cada perna da forquilha na direcção @.

NOTA:

Alinhe a ranhura adequada no mecanismo ajustador com a parte superior do cavilha da tampa da forquilha dianteira.

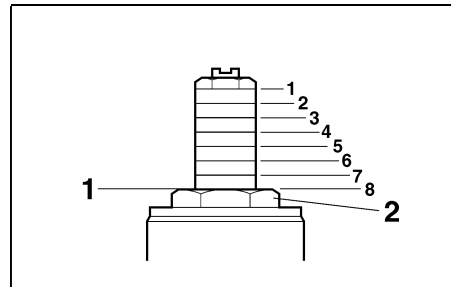

1. Ponto de afinação actual

2. Cavilha da tampa da forquilha dianteira

	Máximo (duro)								Mínimo (mole)	
									Padrão	
Posição de ajustamento	1	2	3	4	5	6	7	8		

FUNÇÕES DOS CONTROLOS E INSTRUMENTOS

PC000015

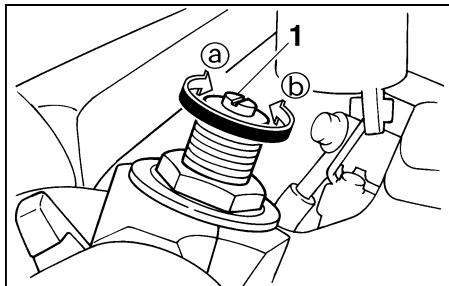

1. Parafuso ajustador da força amortecedora de recuo

Força amortecedora de recuo

Para aumentar a força amortecedora de recuo e assim tornar o amortecimento de recuo mais duro, rode o parafuso ajustador em cada perna da forquilha na direcção ②. Para reduzir a força amortecedora de recuo e assim tornar o amortecimento de recuo mais mole, rode o parafuso ajustador em cada perna da forquilha na direcção ①.

Mínimo (mole)	9 estalidos em direcção ②*
Padrão	6 estalidos em direcção ②*
Máximo (duro)	1 estalido em direcção ②*

* Com o parafuso regulador completamente rodado em direcção ①

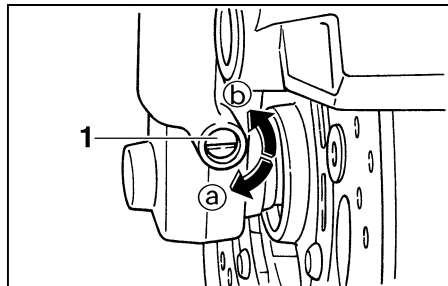

1. Parafuso ajustador da força amortecedora de compressão

Força amortecedora de compressão

Para aumentar a força amortecedora de compressão e assim tornar o amortecimento de compressão mais duro, rode o parafuso ajustador em cada perna da forquilha na direcção ②. Para reduzir a força amortecedora de compressão e assim tornar o amortecimento de compressão mais mole, rode o parafuso ajustador em cada perna da forquilha na direcção ①.

Mínimo (mole)	10 estalidos em direcção ②*
Padrão	6 estalidos em direcção ②*
Máximo (duro)	1 estalido em direcção ②*

* Com o parafuso regulador completamente rodado em direcção ①

PRECAUÇÃO:

Nunca tente rodar um mecanismo ajustador para além do ponto de afinação máximo ou mínimo.

NOTA:

Embora o número total de estalidos de um mecanismo de ajuste da força amortecedora possa não corresponder exactamente às especificações anteriores devido a pequenas diferenças no processo de fabrico, o número real de estalidos representa sempre toda a gama de ajuste. Para obter um ajuste preciso, seria aconselhável verificar a quantidade de estalidos de cada mecanismo de ajuste da força amortecedora e modificar as especificações conforme necessário.

FUNÇÕES DOS CONTROLOS E INSTRUMENTOS

Ajuste do amortecedor de choques com mola

Este amortecedor de choques está equipado com um anel ajustador de precarga da mola, um botão ajustador da força amortecedora de recuo e um parafuso ajustador da força de compressão.

PAU01863

PC000015

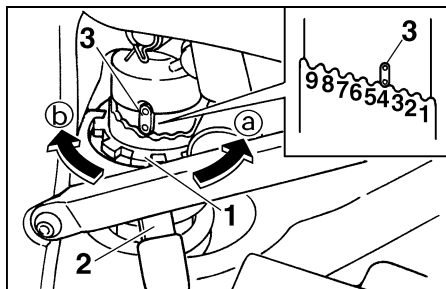

1. Anel ajustador da precarga da mola
2. Chave inglesa especial
3. Indicador de posição

Precarga da mola

Para aumentar a precarga da mola e assim tornar a suspensão mais dura, rode o anel ajustador na direcção Ⓐ. Para reduzir a precarga da mola e assim tornar a suspensão mais mole, rode o anel ajustador na direcção Ⓑ.

NOTA:

Alinhe o entalhe adequado do anel ajustador com o indicador de posição no amortecedor de choques.

Posição de ajustamento	Mínimo (mole)			Padrão	Máximo (duro)					
	1	2	3	4	5	6	7	8	9	

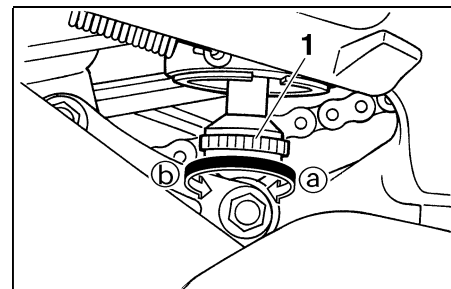

1. Botão ajustador da força amortecedora de recuo

Força amortecedora de recuo

Para aumentar a força amortecedora de recuo e assim tornar o amortecimento de recuo mais duro, rode o botão ajustador na direcção Ⓐ. Para reduzir a força amortecedora de recuo e assim tornar o amortecimento de recuo mais mole, rode o botão ajustador na direcção Ⓑ.

Mínimo (mole)	20 estalidos em direcção Ⓐ*
Padrão	9 estalidos em direcção Ⓐ*
Máximo (duro)	3 estalidos em direcção Ⓐ*

* Com o botão regulador completamente rodado em direcção Ⓐ

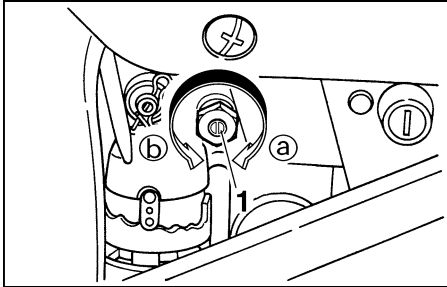

1. Parafuso ajustador da força amortecedora de compressão

Força amortecedora de compressão

Para aumentar a força amortecedora de compressão e assim tornar o amortecimento de compressão mais duro, rode o parafuso ajustador na direcção @. Para reduzir a força amortecedora de compressão e assim tornar o amortecimento de compressão mais mole, rode o parafuso ajustador na direcção b.

Mínimo (mole)	12 estalidos em direcção b*
Padrão	7 estalidos em direcção b*
Máximo (duro)	1 estalido em direcção b*

* Com o parafuso regulador completamente rodado em direcção @

NOTA:

Embora o número total de estalidos de um mecanismo de ajuste da força amortecedora possa não corresponder exactamente às especificações anteriores devido a pequenas diferenças no processo de fabrico, o número real de estalidos representa sempre toda a gama de ajuste. Para obter um ajuste preciso, seria aconselhável verificar a quantidade de estalidos de cada mecanismo de ajuste da força amortecedora e modificar as especificações conforme necessário.

AVISO

Este amortecedor de choques contém nitrogénio altamente pressurizado. Para um manuseamento adequado, leia e compreenda as seguintes informações antes de manusear o amortecedor de choques. O fabricante não pode ser responsabilizado pelos danos causados no veículo ou por ferimentos pessoais que possam resultar de um manuseamento inadequado.

- Não mexa nem tente abrir o cilindro de gás.
- Não submeta o amortecedor de choques a uma chama desprotegida ou outras fontes de calor intenso, caso contrário este poderá explodir devido a pressão excessiva do gás.
- Não deforme nem danifique de forma alguma o cilindro de gás, pois poderá resultar num fraco desempenho do amortecimento.
- Faça sempre a manutenção dos amortecedores num concessionário Yamaha.

FUNÇÕES DOS CONTROLOS E INSTRUMENTOS

PAU01580

Correspondência dos ajustes da suspensão dianteira e traseira

Utilize esta tabela como guia para fazer corresponder os ajustes da suspensão e dos amortecedores da forquilha dianteira e do amortecedor de choques com mola com as várias condições de carga.

Condição de carga	Ajuste da forquilha dianteira			Ajuste do conjunto de amortecedor de choques		
	Precarga da mola	Força amortecedora de compressão	Força amortecedora de recuo	Precarga da mola	Força amortecedora de compressão	Força amortecedora de recuo
Condutor sozinho	1–8	1–10	1–9	1–7	4–12	3–20
Com passageiro	1–8	1–10	1–9	4–9	1–8	3–7

PC000015

PRECAUÇÃO:

Nunca tente rodar um mecanismo ajustador para além do ponto de afinação máximo ou mínimo.

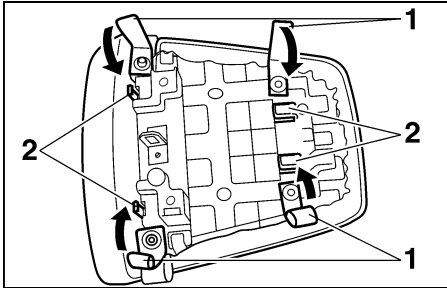

1. Prendedor da correia de bagagem (× 4)
2. Gancho (× 4)

PAU03170

Prendedores da correia de bagagem

Existem quatro prendedores da correia de bagagem por baixo do assento do passageiro. Para utilizar os prendedores da correia, retire o assento do passageiro, desprenda as correias, e depois instale o assento com as correias penduradas por fora e por baixo do assento do passageiro. (Consulte a página 3-14 para obter instruções relativas aos procedimentos de remoção e instalação do assento do passageiro.)

Descanso lateral

O descanso lateral situa-se no lado esquerdo do chassis. Suba ou desça o descanso lateral com o pé enquanto segura o motociclo direito.

NOTA:

O interruptor incorporado do descanso lateral faz parte do sistema de corte do circuito de ignição, que corta a ignição em determinadas situações. (Procure a seguir uma explicação sobre o sistema de corte do circuito de ignição.)

**AVISO**

O motociclo não deve ser conduzido com o descanso lateral para baixo, nem se o descanso lateral não puder ser devidamente recolhido para cima (ou não fique em cima), caso contrário o descanso lateral pode entrar em contacto com o solo e distrair o condutor, resultando numa possível perda de controlo. O sistema de corte do circuito de ignição da Yamaha foi concebido para lembrar ao utilizador que lhe cabe levantar o descanso lateral antes de arrancar. Por conseguinte, verifique este sistema regularmente conforme descrito abaixo e, caso não funcione devidamente, solicite a reparação do mesmo a um concessionário Yamaha.

FUNÇÕES DOS CONTROLOS E INSTRUMENTOS

PAU03720

Sistema de corte do circuito de ignição

O sistema de corte do circuito de ignição (composto pelo interruptor do descanso lateral, o interruptor da embraiagem e o interruptor de ponto morto) apresenta as seguintes funções.

- Evita o arranque quando a transmissão está engrenada e o descanso lateral está para cima, mas a alavanca da embraiagem não está a ser premida.
- Evita o arranque quando a transmissão está engrenada e a alavanca da embraiagem está a ser premida, mas o descanso lateral ainda está para baixo.
- Desliga o motor quando a transmissão está engrenada e o descanso lateral é colocado em baixo.

Verifique periodicamente o funcionamento do sistema de corte do circuito de ignição em conformidade com o procedimento que se segue.

PW000045



Caso se verifique uma avaria, solicite a um concessionário Yamaha que verifique o sistema antes de conduzir o motociclo.

FUNÇÕES DOS CONTROLOS E INSTRUMENTOS

Com o motor desligado:
1. Mova o cavalete lateral para baixo.
2. Certifique-se de que o interruptor de paragem do motor esteja regulado em “○”.
3. Rode a chave até “ON”.
4. Comute a transmissão para o ponto morto.
5. Carregue no interruptor de arranque.
O motor dá o arranque?

SIM NÃO

Com o motor ainda a funcionar:
6. Mova o cavalete lateral para cima.
7. Mantenha a alavanca da embraiagem puxada.
8. Engate a transmissão.
9. Mova o cavalete lateral para baixo.
O motor afoga?

SIM NÃO

Após o afogamento do motor:
10. Mova o cavalete lateral para cima.
11. Mantenha a alavanca da embraiagem puxada.
12. Carregue no interruptor de arranque.
O motor dá o arranque?

SIM NÃO

O sistema está bem. **A motocicleta pode ser conduzida.**

NOTA:
Esta inspeção é mais fidedigna se executada com um motor aquecido.

O interruptor de ponto morto pode estar defeituoso.
A motocicleta não deve ser conduzida até que seja inspeccionada por um concessionário Yamaha.

O interruptor do cavalete lateral pode estar defeituoso.
A motocicleta não deve ser conduzida até que seja inspeccionada por um concessionário Yamaha.

O interruptor da embraiagem pode estar defeituoso.
A motocicleta não deve ser conduzida até que seja inspeccionada por um concessionário Yamaha.

VERIFICAÇÕES PRÉVIAS À VIAGEM

Lista de verificações prévias à utilização 4-1

VERIFICAÇÕES PRÉVIAS À VIAGEM

PAU01114

O estado de um veículo é da responsabilidade do proprietário. Os componentes vitais podem começar a deteriorar-se rápida e inesperadamente, mesmo que o veículo não esteja a ser utilizado (por exemplo, como resultado da exposição aos elementos). Qualquer dano, fuga de líquido ou perda da pressão de ar do pneu pode ter consequências graves. Por conseguinte, é muito importante, para além de uma inspeção visual exaustiva, que se verifiquem os seguintes pontos antes de cada viagem.

PAU03439

Lista de verificações prévias à utilização

ELEMENTO	VERIFICAÇÕES	PÁGINA
Combustível	<ul style="list-style-type: none">• Verifique o nível do combustível no respectivo depósito.• Reabasteça se necessário.• Verifique se há fugas no tubo de combustível.	3-11–3-12
Óleo do motor	<ul style="list-style-type: none">• Verifique o nível de óleo no motor.• Se necessário, adicione o óleo recomendado até ao nível especificado.• Verifique se o veículo apresenta fugas de óleo.	6-10–6-13
Líquido refrigerante	<ul style="list-style-type: none">• Verifique o nível do líquido refrigerante no reservatório.• Se necessário, adicione o líquido refrigerante recomendado até ao nível especificado.• Verifique se o sistema de refrigeração apresenta fugas.	6-13–6-17
Travão dianteiro	<ul style="list-style-type: none">• Verifique o respectivo funcionamento.• Se o sentir esponjoso, solicite a um concessionário Yamaha que sangre o sistema hidráulico.• Verifique o nível de líquido no reservatório.• Se necessário, adicione líquido de travão recomendado até ao nível especificado.• Verifique se o sistema hidráulico apresenta fugas.	6-28–6-30
Travão traseiro	<ul style="list-style-type: none">• Verifique o respectivo funcionamento.• Se o sentir esponjoso, solicite a um concessionário Yamaha que sangre o sistema hidráulico.• Verifique o nível de líquido no reservatório.• Se necessário, adicione líquido de travão recomendado até ao nível especificado.• Verifique se o sistema hidráulico apresenta fugas.	6-27–6-30
Embraiagem	<ul style="list-style-type: none">• Verifique o respectivo funcionamento.• Se necessário, lubrifique o cabo.• Verifique a folga da alavanca.• Ajuste se necessário.	6-25–6-26, 6-34

VERIFICAÇÕES PRÉVIAS À VIAGEM

ELEMENTO	VERIFICAÇÕES	PÁGINA
Punho do acelerador	<ul style="list-style-type: none">• Verifique se apresenta um funcionamento regular.• Se necessário, lubrifique o punho, o compartimento e os cabos do acelerador.• Verifique a folga.• Se necessário, solicite a um concessionário Yamaha que faça o ajuste.	6-21, 6-33
Cabos de controlo	<ul style="list-style-type: none">• Verifique se apresenta um funcionamento regular.• Lubrifique se necessário.	6-33
Corrente de transmissão	<ul style="list-style-type: none">• Verifique a folga da corrente.• Ajuste se necessário.• Verifique o estado da corrente.• Lubrifique se necessário.	6-31–6-32
Rodas e pneus	<ul style="list-style-type: none">• Verifique se apresentam danos.• Verifique a profundidade do piso e o estado dos pneus.• Verifique a pressão do ar.• Corrija se necessário.	6-22–6-25
Pedais do travão e de mudança de velocidades	<ul style="list-style-type: none">• Verifique se apresentam um funcionamento regular.• Se necessário, lubrifique os pontos de articulação do pedal.	6-34
Alavancas do travão e da embraiagem	<ul style="list-style-type: none">• Verifique se apresentam um funcionamento regular.• Se necessário, lubrifique os pontos de articulação da alavanca.	6-34
Descanso lateral	<ul style="list-style-type: none">• Verifique se apresenta um funcionamento regular.• Se necessário, lubrifique o pivô.	6-34
Fixadores do chassis	<ul style="list-style-type: none">• Certifique-se de que todas as porcas, cavilhas e parafusos estão devidamente apertados.• Aperte se necessário.	—
Instrumentos, luzes, sinais e interruptores	<ul style="list-style-type: none">• Verifique o respectivo funcionamento.• Corrija se necessário.	—
Interruptor de paragem do motor	<ul style="list-style-type: none">• Verifique o respectivo funcionamento.	3-8
Interruptor do descanso lateral	<ul style="list-style-type: none">• Verifique o funcionamento do sistema de corte do circuito de ignição.• Se o sistema apresentar defeitos, solicite a um concessionário Yamaha que verifique o veículo.	3-22

VERIFICAÇÕES PRÉVIAS À VIAGEM

NOTA:

As verificações prévias à utilização devem ser feitas sempre que o motociclo é utilizado. Tais verificações podem ser feitas rapidamente e a sua importância para a segurança vale bem o tempo dispendido.

PWA00033



Caso algum ponto na lista de verificação prévia à utilização não estiver a funcionar devidamente, mande-o inspeccionar e reparar antes de conduzir o motociclo.

UTILIZAÇÃO E QUESTÕES IMPORTANTES RELATIVAS À CONDUÇÃO

Arranque a frio	5-1
Arranque a quente	5-2
Mudança de velocidades	5-3
Sugestões para a redução do consumo de combustível	5-3
Rodagem de amaciamento do motor	5-4
Estacionamento	5-4

PAU00373

PAU01382*

PCA00005

AVISO

- Familiarize-se bem com todos os controlos do funcionamento e respectivas funções antes de conduzir o motociclo. Consulte um concessionário Yamaha relativamente a qualquer controlo ou função que não compreenda completamente.
- Nunca coloque o motor em funcionamento nem o faça trabalhar numa área fechada seja por quanto tempo for. Os gases do escape são nocivos e a sua inalação pode causar a perda de consciência e a morte num curto espaço de tempo. Certifique-se sempre de que existe uma ventilação adequada.
- Antes de arrancar, certifique-se de que o descanso lateral está recolhido. Se o descanso lateral não estiver completamente recolhido, pode entrar em contacto com o solo e distrair o condutor, resultando numa possível perda de controlo.

Arranque a frio

Para que o sistema de corte do circuito de ignição permita o arranque, tem de haver conformidade com uma das seguintes condições:

- A transmissão estar em ponto morto.
- A transmissão estar engrenada com a alavanca da embraiagem accionada e o descanso lateral para cima.

PW000054

AVISO

- Antes de colocar o motor em funcionamento, verifique o funcionamento do sistema de corte do circuito de ignição em conformidade com o procedimento descrito na página 3-24.
- Nunca conduza com o descanso lateral para baixo.

1. Rode a chave para "ON" e certifique-se de que o interruptor de paragem do motor está regulado para "○".

PRECAUÇÃO:

A luz de advertência do nível de óleo/da temperatura do refrigerante deverá acender-se durante alguns segundos e depois apagar-se. Se a luz de advertência não se apagar, consulte a página 3-4 relativa à verificação do circuito da luz de advertência correspondente.

2. Coloque a transmissão em ponto morto.

NOTA:

Quando a transmissão está em ponto morto, o indicador luminoso de ponto morto deverá estar aceso, caso contrário solicite a um concessionário Yamaha que verifique o circuito eléctrico.

3. Ligue o motor de arranque (afogador) e feche completamente o acelerador. (Consulte a página 3-13 para obter instruções relativas ao funcionamento do motor de arranque (afogador).)
4. Coloque o motor em funcionamento premindo o interruptor de arranque.

UTILIZAÇÃO E QUESTÕES IMPORTANTES RELATIVAS À CONDUÇÃO

NOTA: _____

Se o motor não arrancar, solte o interruptor de arranque, aguarde alguns segundos e tente novamente. Cada tentativa de arranque deve ser o mais pequena possível para preservar a bateria. Não tente fazer o motor arrancar durante mais de 10 segundos por tentativa.

5. Depois de colocar o motor em funcionamento, desloque o alavanca do motor de arranque (afogador) para trás até meio.

PCA00045

PRECAUÇÃO: _____

Para uma maior duração do motor, nunca acelere profundamente com o motor frio!

6. Quando motor estiver quente, desligue o motor de arranque (afogador).

NOTA: _____

O motor está quente quando responde normalmente ao acelerador com o motor de arranque (afogador) desligado.

PAU01258

Arranque a quente

Siga os mesmos procedimentos descritos para o arranque a frio à excepção de que deixa de ser necessário utilizar o motor de arranque (afogador) visto o motor já estar quente.

UTILIZAÇÃO E QUESTÕES IMPORTANTES RELATIVAS À CONDUÇÃO

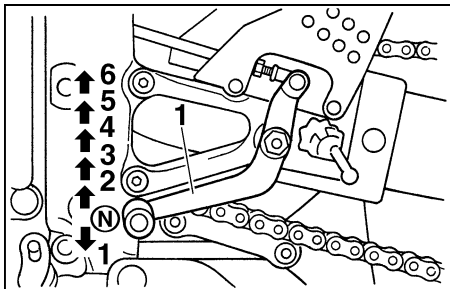

1. Pedal de mudança de velocidades
N. Ponto morto

PAU00423

5

Mudança de velocidades

A mudança de velocidades permite-lhe controlar o nível de potência do motor disponível para o arranque, aceleração, subida de encostas, etc.

As posições das velocidades estão ilustradas na imagem.

NOTA:

Para colocar a transmissão em ponto morto, pressione repetidamente o pedal de mudança de velocidades até este atingir o fim do percurso e, finalmente, suba-o ligeiramente.

PC000048

PRECAUÇÃO:

- Mesmo com a transmissão em ponto morto, não deslize o motociclo durante longos períodos de tempo com o motor desligado e não o reboque durante grandes distâncias. A transmissão é devidamente lubrificada apenas quando o motor está a funcionar. Uma lubrificação inadequada poderá danificar a transmissão.
- Utilize sempre a embraiagem para mudar de velocidade de modo a evitar danos no motor, na transmissão, no sistema de transmissão, que não estão concebidos para suportar o choque de uma mudança de velocidades forçada.

PAU00424

Sugestões para a redução do consumo de combustível

O consumo de combustível depende muito do seu tipo de condução. Considere as seguintes sugestões para reduzir o consumo de combustível:

- Aqueça bem o motor.
- Desligue o motor de arranque (afogador) logo que possível.
- Mude rapidamente para uma velocidade superior, e evite velocidades elevadas do motor durante a aceleração.
- Não embale o motor enquanto muda para uma velocidade inferior e evite velocidades elevadas do motor sem carga no mesmo.
- Em vez de deixar o motor em ralenti durante um longo período de tempo (ex., em engarrafamentos, em semáforos ou em passagens de nível), desligue-o.

UTILIZAÇÃO E QUESTÕES IMPORTANTES RELATIVAS À CONDUÇÃO

Rodagem de amaciamento do motor

PAU01128

Nunca existe um período tão importante na vida útil do motor do seu veículo como o período entre os 0 e os 1.600 km. Por esse motivo, deverá ler o seguinte material cuidadosamente.

Uma vez que o motor é completamente novo, não o sobrecarregue demasiado nos primeiros 1.600 km. As diferentes peças do motor desgastam-se e obtêm um polimento por si próprias até que atinjam as folgas de funcionamento adequadas. Durante este período, deve-se evitar o funcionamento prolongado em aceleração máxima ou qualquer condição que possa resultar no sobreaquecimento do motor.

0–1.000 km

Evite o funcionamento prolongado acima de 5.000 rpm.

PAU01329*

1.000–1.600 km

Evite o funcionamento prolongado acima de 6.000 rpm.

PC000052*

PRECAUÇÃO:

Após ter percorrido 1.000 km, o óleo do motor deverá ser mudado e o cartucho do filtro de óleo substituído.

1.600 km e mais

O veículo pode agora ser utilizado normalmente.

PC000053

PRECAUÇÃO:

- Não permita que a velocidade do motor atinja a zona vermelha do taquímetro.
- Caso surja algum problema no motor durante o período de rodagem de amaciamento do motor, solicite imediatamente a um concessionário Yamaha que verifique o veículo.

Estacionamento

PAU00460

Para estacionar, desligue o motor e retire a chave do interruptor principal.

PW000058

AVISO

- Dado que o motor e o sistema de escape podem ficar muito quentes, estacione num local onde não haja probabilidade dos peões ou das crianças lhes tocarem.
- Não estacione num declive ou num piso macio, caso contrário o motociclo pode tombar.

MANUTENÇÃO PERIÓDICA E PEQUENAS REPARAÇÕES

Jogo de ferramentas do proprietário	6-1	Verificação e lubrificação dos cabos	6-33
Tabela de lubrificação e manutenção periódica ...	6-3	Verificação e lubrificação do punho e do cabo do acelerador	6-33
Remoção e instalação das capotas e painéis	6-6	Lubrificação do pedal do travão	6-34
Capotas A e B	6-6	Verificação e lubrificação das alavancas do travão e da embraiagem	6-34
Verificação das velas de ignição	6-9	Verificação e lubrificação do descanso lateral	6-34
Óleo do motor e cartucho do filtro de óleo	6-10	Lubrificação da suspensão traseira	6-35
Líquido refrigerante	6-13	Verificação da forquilha dianteira	6-35
Verificação do elemento do filtro de ar	6-17	Verificação da direcção	6-36
Condução de entrada de ar	6-20	Verificação dos rolamentos de roda	6-36
Ajuste dos carburadores	6-20	Bateria	6-37
Ajuste da velocidade de ralenti do motor	6-21	Substituição dos fusíveis	6-38
Ajuste da folga do cabo do acelerador	6-21	Substituição da lâmpada do farol dianteiro	6-39
Ajuste da folga das válvulas	6-22	Luz do travão/farolim traseiro	6-40
Pneus	6-22	Substituição de uma lâmpada do sinal de mudança de direcção	6-40
Rodas	6-25	Suporte do motociclo	6-41
Ajuste da folga da alavanca da embraiagem	6-25	Roda dianteira	6-41
Ajuste da posição do pedal do travão	6-27	Roda traseira	6-43
Ajuste do interruptor da luz do travão traseiro ...	6-27	Detecção e resolução de problemas	6-44
Verificação das pastilhas do travão da frente e de trás	6-28	Tabelas de detecção e resolução de problemas	6-45
Verificação do nível de líquido do travão	6-29		
Mudança do líquido do travão	6-30		
Folga da corrente de transmissão	6-31		
Lubrificação da corrente de transmissão	6-32		

PAU00464

A segurança é uma obrigação do proprietário. A inspecção, ajuste e lubrificação periódicos manterão o seu veículo no estado mais seguro e eficiente possível. Os pontos mais importantes de inspecção, ajuste e lubrificação são explicados nas páginas a seguir.

Os intervalos especificados na tabela de lubrificação e manutenção periódica deverão ser apenas considerados como um guia geral em condições normais de condução. No entanto, **DÉPENDENDO DAS CONDIÇÕES CLIMÁTICAS, DO TERRENO, DA LOCALIZAÇÃO GEOGRÁFICA E DA UTILIZAÇÃO INDIVIDUAL, OS INTERVALOS DE MANUTENÇÃO PODERÃO TER DE SER REDUZIDOS.**

PW000060

! AVISO

Se não estiver familiarizado com o trabalho de manutenção do motociclo, solicite a um concessionário Yamaha que o efectue.

PAU01296

PRECAUÇÃO:

Não teste este motociclo numa plataforma de dinamómetro durante um longo período de tempo, pois poderá ocorrer uma descoloração induzida por calor do silencioso feito de fibra.

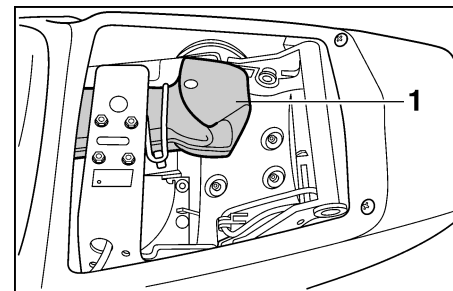

1. Jogo de ferramentas do proprietário

PAU01129

Jogo de ferramentas do proprietário

O jogo de ferramentas do proprietário encontra-se dentro do compartimento de armazenamento. (Consulte a página 3-15 para obter instruções relativas aos procedimentos de abertura do compartimento de armazenamento.)

As informações relativas à assistência incluídas neste manual e as ferramentas fornecidas no jogo de ferramentas do proprietário destinam-se a ajudá-lo na realização da manutenção preventiva e de pequenas reparações. No entanto, poderão ser necessárias ferramentas adicionais, tal como uma chave de binário, para realizar correctamente determinados trabalhos de manutenção.

MANUTENÇÃO PERIÓDICA E PEQUENAS REPARAÇÕES

NOTA:

Caso não possua as ferramentas nem a experiência necessárias para um determinado trabalho, solicite a um concessionário Yamaha que o faça por si.

PW000063



As modificações não aprovadas pela Yamaha podem provocar perda de desempenho e tornar a utilização do veículo insegura. Consulte um concessionário Yamaha antes de tentar fazer alterações.

MANUTENÇÃO PERIÓDICA E PEQUENAS REPARAÇÕES

PAU03685

Tabela de lubrificação e manutenção periódica

NOTA:

- As verificações anuais deverão ser efectuadas todos os anos, excepto se for efectuada uma manutenção com base na quilometragem.
- A partir dos 50.000 km, repita os intervalos de manutenção começando a partir dos 10.000 km.
- Visto os itens marcados com asterisco exigirem a utilização de ferramentas, dados e capacidades técnicas especiais, solicite assistência a um concessionário Yamaha.

Nº.	ELEMENTO	TRABALHO DE VERIFICAÇÃO OU MANUTENÇÃO	LEITURA DO CONTA-QUILÓMETROS (× 1.000 km)					VERIFICAÇÃO ANUAL
			1	10	20	30	40	
1	* Tubo de combustível	• Verifique se existem fendas ou danos nos tubos de combustível.		√	√	√	√	√
2	* Filtro de combustível	• Verifique o estado.			√		√	
3	Velas de ignição	• Verifique o estado. • Limpe e regule novamente a distância do eléctrodo.		√		√		
		• Substitua.			√		√	
4	* Válvulas	• Verifique a folga das válvulas. • Ajuste.	A cada 40.000 km					
5	Elemento do filtro de ar	• Limpe.		√		√		
		• Substitua.			√		√	
6	Embraiagem	• Verifique o funcionamento. • Ajuste.	√	√	√	√	√	
7	* Travão dianteiro	• Verifique o funcionamento, o nível de óleo e se existem fugas de óleo no veículo. (Consulte a NOTA na página 6-5.)	√	√	√	√	√	√
		• Substitua as pastilhas do travão.	Sempre que gastas até ao limite					
8	* Travão traseiro	• Verifique o funcionamento, o nível de óleo e se existem fugas de óleo no veículo. (Consulte a NOTA na página 6-5.)	√	√	√	√	√	√
		• Substitua as pastilhas do travão.	Sempre que gastas até ao limite					

MANUTENÇÃO PERIÓDICA E PEQUENAS REPARAÇÕES

N.º	ELEMENTO	TRABALHO DE VERIFICAÇÃO OU MANUTENÇÃO	LEITURA DO CONTA-QUILÓMETROS (× 1.000 km)					VERIFICAÇÃO ANUAL
			1	10	20	30	40	
9	*	Tubos do travão • Verifique se apresentam fendas ou danos. • Substitua. (Consulte a NOTA na página 6-5.)		√	√	√	√	√
			A cada 4 anos					
10	*	Rodas • Verifique se estão empenadas e se possuem danos.		√	√	√	√	
11	*	Pneus • Verifique a profundidade do piso e se possuem danos. • Substitua, caso necessário. • Verifique a pressão do ar. • Corrija, caso necessário.		√	√	√	√	
			A cada 50.000 km					
12	*	Rolamentos de roda • Verifique se os rolamentos possuem folga ou danos.		√	√	√	√	
13	*	Braço oscilante • Verifique o funcionamento e se possui folga excessiva. • Aplique massa de lubrificação de sabão de lítio.		√	√	√	√	
			A cada 1.000 km e depois de lavar o motociclo ou conduzi-lo à chuva.					
14		Corrente de transmissão • Verifique a folga da corrente. • Certifique-se de que a roda traseira está devidamente alinhada. • Limpe e lubrifique.	A cada 1.000 km e depois de lavar o motociclo ou conduzi-lo à chuva.					
			A cada 20.000 km					
15	*	Rolamentos da direcção • Verifique a folga dos rolamentos e se existe rigidez na direcção. • Aplique massa de lubrificação de sabão de lítio.	√	√	√	√	√	
			A cada 20.000 km					
16	*	Fixadores do chassis • Certifique-se de que todas as porcas, cavilhas e parafusos estão devidamente apertados.		√	√	√	√	√
17		Descanso lateral • Verifique o funcionamento. • Lubrifique.		√	√	√	√	√
18	*	Interruptor do descanso lateral • Verifique o funcionamento.	√	√	√	√	√	√
19	*	Forquilha dianteira • Verifique o funcionamento e se existem fugas de óleo.		√	√	√	√	
20	*	Amortecedor de choques traseiro • Verifique o funcionamento e se o amortecedor de choques apresenta fugas de óleo.		√	√	√	√	

MANUTENÇÃO PERIÓDICA E PEQUENAS REPARAÇÕES

N.º	ELEMENTO	TRABALHO DE VERIFICAÇÃO OU MANUTENÇÃO	LEITURA DO CONTA-QUILÓMETROS (× 1.000 km)					VERIFICAÇÃO ANUAL
			1	10	20	30	40	
21	* Braço do relé de suspensão traseira e pontos de articulação do braço de ligação	• Verifique o funcionamento.		√	√	√	√	
		• Aplique massa de lubrificação de sabão de lítio.			√		√	
22	* Carburadores	• Verifique o funcionamento do motor de arranque (afogador). • Ajuste a velocidade de ralenti do motor e sincronização.	√	√	√	√	√	√
23	Óleo do motor	• Substitua.	√	√	√	√	√	√
24	Cartucho do filtro de óleo do motor	• Substitua.	√		√		√	
25	* Sistema de refrigeração	• Verifique o nível de líquido refrigerante e se o veículo apresenta fugas de refrigerante.		√	√	√	√	√
		• Substitua.	A cada 3 anos					
26	* Interruptores dos travões dianteiro e traseiro	• Verifique o funcionamento.	√	√	√	√	√	√
27	Peças móveis e cabos	• Lubrifique.		√	√	√	√	√
28	* Luzes, sinais e interruptores	• Verifique o funcionamento. • Ajuste o feixe do farol dianteiro.	√	√	√	√	√	√

PAU03541

NOTA:

- O filtro de ar exige uma assistência mais frequente se conduzir o veículo em áreas invulgarmente húmidas ou poeirentas.
- Assistência do travão hidráulico
 - Verifique regularmente e, se necessário, ajuste o nível de líquido do travão.
 - Substitua os componentes internos do cilindro mestre e pinça do travão, e mude o líquido do travão de dois em dois anos.
 - Substitua os tubos do travão de quatro em quatro anos e caso apresentem fendas ou estejam danificados.

MANUTENÇÃO PERIÓDICA E PEQUENAS REPARAÇÕES

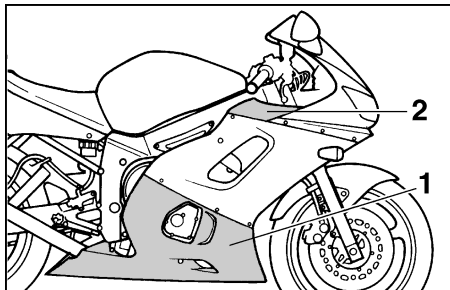

1. Capota A (lado direito)
Capota B (lado esquerdo)
2. Painel C

PAU01139

Remoção e instalação das capotas e painéis

As capotas e painéis ilustradas acima têm de ser retiradas para efectuar alguns dos trabalhos de manutenção descritos neste capítulo. Consulte esta secção sempre que precisar de retirar e instalar uma capota ou painel.

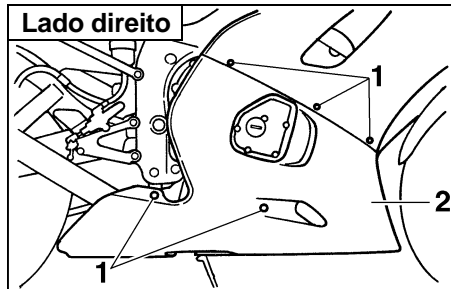

1. Parafuso (× 5)
2. Capota A

PAU01602

Capotas A e B

Remoção de uma das capotas

Retire os parafusos, faça deslizar a capota para a frente (para A) ou para trás (para B), e retire-a conforme indicado.

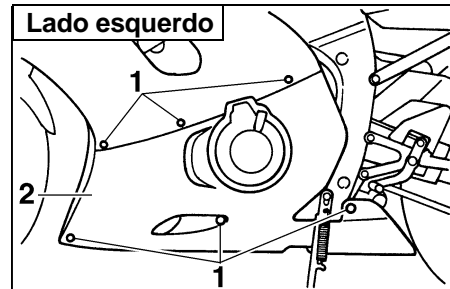

1. Parafuso (× 6)
2. Capota B

MANUTENÇÃO PERIÓDICA E PEQUENAS REPARAÇÕES

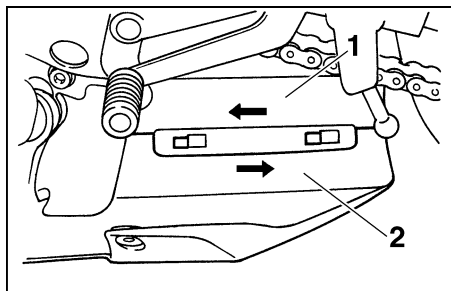

1. Capota A
2. Capota B

Instalação da capota

1. Encaixe os prolongamentos nas fendas na parte inferior traseira de cada capota, e faça deslizar a capota para a devida posição.

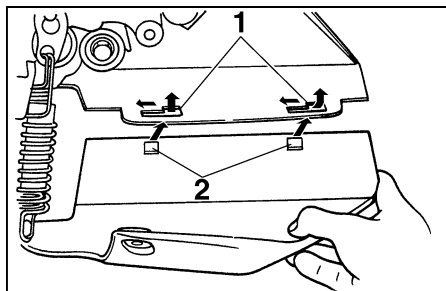

1. Fenda (× 2)
2. Prolongamento (× 2)

2. Coloque a capota na posição original e instale os parafusos.

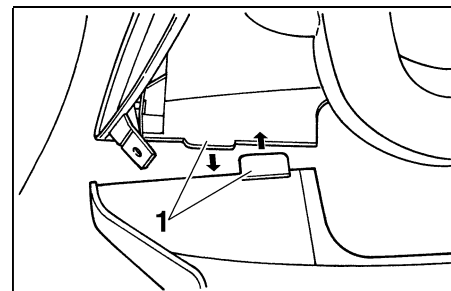

1. Presilha (× 2)

NOTA:

Certifique-se de que presilhas na parte da frente de cada capota se encaixam lado a lado conforme ilustrado, e que todas as fendas e prolongamentos se encaixam.

MANUTENÇÃO PERIÓDICA E PEQUENAS REPARAÇÕES

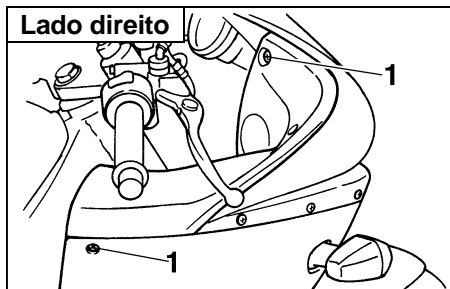

1. Parafuso (× 2)

PAU01315

Painel C

Remoção do painel

Retire os parafusos e depois retire o painel.

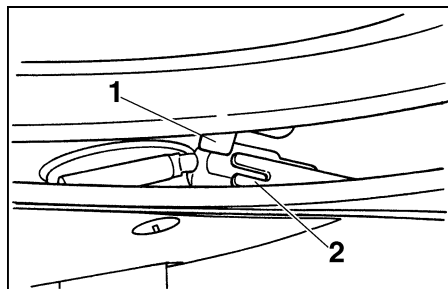

1. Prolongamento
2. Fenda

Instalação do painel

Coloque o painel na posição original e depois instale os parafusos.

MANUTENÇÃO PERIÓDICA E PEQUENAS REPARAÇÕES

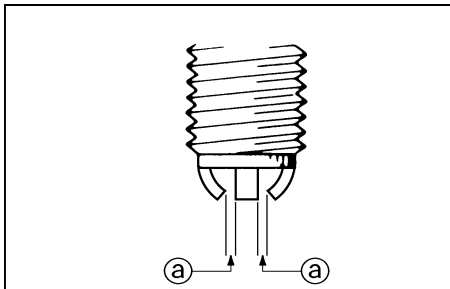

a. Distância do eléctrodo da vela de ignição

PAU01639

Verificação das velas de ignição

As velas de ignição são componentes importantes do motor que devem ser verificados periodicamente, preferivelmente por um concessionário Yamaha. Uma vez que o calor e os resíduos provocam a erosão lenta da vela de ignição, estes devem ser removidos e verificados em conformidade com a tabela de lubrificação e manutenção periódica. Para além disso, o estado das velas de ignição pode revelar o estado do motor.

O isolador de porcelana à volta do eléctrodo central de cada vela de ignição deve ter uma cor acastanhada entre média a leve (a cor ideal quando o motociclo é conduzido normalmente), e todas as velas de ignição instaladas no motor devem apresentar a mesma cor. Se qualquer uma das velas apresentar uma cor claramente diferente, o motor poderá ter um defeito. Não tente diagnosticar você mesmo este tipo de problemas. Em vez disso, solicite a um concessionário Yamaha que verifique o motociclo.

Se a vela de ignição mostrar sinais de erosão do eléctrodo e excesso de carbono ou outros resíduos, deverá ser substituída.

Vela de ignição especificada:
CR10EK (NGK)

Antes de instalar uma vela de ignição, deverá medir a distância do eléctrodo da vela de ignição com um indicador de espessura do fio e, se necessário, esta deverá ser ajustada em conformidade com a especificação.

Distância do eléctrodo da vela de ignição:
0,6–0,7 mm

Limpe a superfície da anilha da vela de ignição e a superfície correspondente, limpando de seguida quaisquer impurezas existentes nas roscas da vela.

Binário de aperto:
Vela de ignição:
12,5 Nm (1,25 m·kg)

NOTA:

Caso não possua uma chave de binário para instalar a vela de ignição, um bom cálculo do binário correcto é 1/4–1/2 volta após a vela estar bem apertada à mão. No entanto, a vela de ignição deverá ser apertada com o binário especificado logo que possível.

MANUTENÇÃO PERIÓDICA E PEQUENAS REPARAÇÕES

PCA00021

PAU01610

PRECAUÇÃO:

Não utilize qualquer tipo de ferramentas para remover ou instalar a tampa da vela de ignição, caso contrário poderá danificar o acoplador da bobina de ignição. A tampa da vela de ignição poderá ser difícil de remover porque o vedante de borracha na extremidade da tampa está bastante apertado. Para remover a tampa da vela de ignição, basta rodá-la de um lado para o outro enquanto a retira; para instalá-la, repita o mesmo movimento enquanto a empurra.

Óleo do motor e cartucho do filtro de óleo

O nível de óleo do motor deve ser verificado antes de cada viagem. Para além disso, o óleo e o cartucho do filtro de óleo devem ser substituídos nos intervalos especificados na tabela de lubrificação e manutenção periódica.

Verificação do nível de óleo do motor

1. Coloque o motociclo numa superfície nivelada e segure-o numa posição vertical.

NOTA:

Durante a verificação do nível do óleo, certifique-se de que o motociclo está numa posição totalmente vertical. Uma ligeira inclinação lateral poderá resultar numa falsa leitura.

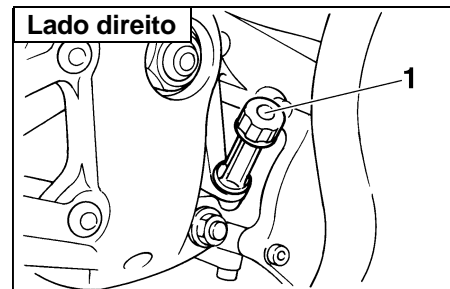

1. Vareta medidora de nível de óleo do motor
2. Coloque o motor em funcionamento, deixe-o aquecer durante alguns minutos e desligue-o.
3. Aguarde alguns minutos até que o óleo assente, retire a tampa de enchimento do óleo, limpe a vareta medidora de nível, introduza-a novamente no orifício de enchimento do óleo (sem a apertar) e retire-a novamente para verificar o nível do óleo.

MANUTENÇÃO PERIÓDICA E PEQUENAS REPARAÇÕES

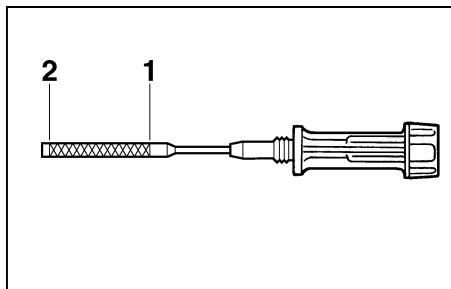

1. Marca de nível máximo
2. Marca de nível mínimo

NOTA:

O óleo do motor deverá situar-se entre as marcas de nível máximo e mínimo.

4. Caso o óleo do motor se situe abaixo da marca de nível mínimo, adicione óleo suficiente do tipo recomendado para corrigir o nível.
5. Introduza a vareta medidora de nível no orifício de enchimento do óleo e aperte a tampa de enchimento do óleo.

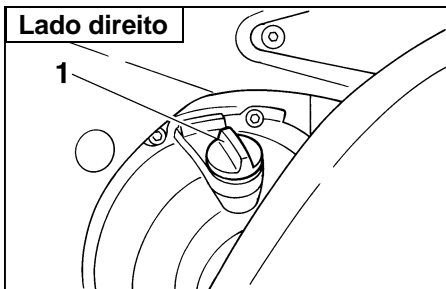

1. Tampa de enchimento do óleo do motor

Mudança do óleo do motor (com ou sem substituição do cartucho do filtro de óleo)

1. Retire a capota A e B. (Consulte a página 6-6 para obter instruções relativas aos procedimentos de remoção e instalação da capota.)
2. Coloque o motor em funcionamento, deixe-o aquecer durante alguns minutos e desligue-o.
3. Coloque um tabuleiro de recolha do óleo por baixo do motor para recolher o óleo usado.

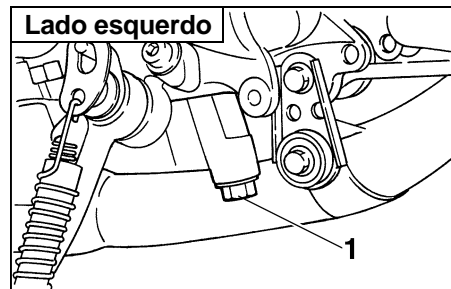

1. Cavilha de drenagem do óleo do motor

4. Retire a tampa de enchimento de óleo e a cavilha de drenagem para drenar o óleo do cárter.

NOTA:

Ignore os passos 5–7 se não desejar substituir o cartucho do filtro de óleo.

MANUTENÇÃO PERIÓDICA E PEQUENAS REPARAÇÕES

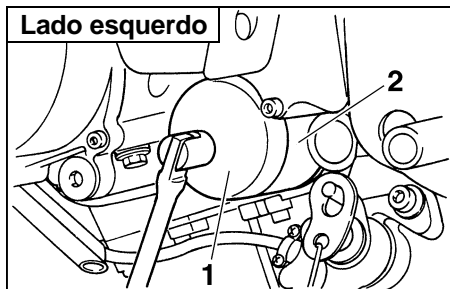

1. Chave inglesa do filtro de óleo
 2. Cartucho do filtro de óleo
5. Retire o cartucho do filtro de óleo com uma chave inglesa do filtro de óleo.

NOTA:

Poderá obter uma chave inglesa do filtro de óleo num concessionário Yamaha.

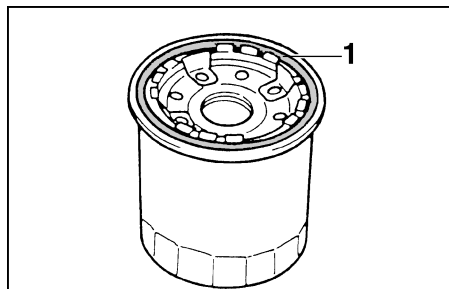

1. Anel de vedação em O
6. Aplique uma camada pouco espessa de óleo do motor no anel de vedação em O do novo cartucho do filtro de óleo.

NOTA:

Certifique-se de que o anel de vedação em O está bem encaixado.

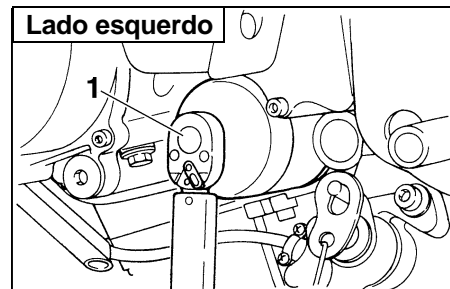

1. Chave de binário
7. Instale o novo cartucho do filtro de óleo e aperte-o em conformidade com o binário especificado com uma chave de binário.

Binário de aperto:
Cartucho do filtro de óleo:
17 Nm (1,7 m·kg)

8. Instale a cavilha de drenagem de óleo do motor e aperte-a em conformidade com o binário especificado.

Binário de aperto:
Cavilha de drenagem do óleo do motor:
43 Nm (4,3 m·kg)

MANUTENÇÃO PERIÓDICA E PEQUENAS REPARAÇÕES

9. Adicione a quantidade especificada de óleo do motor recomendado e instale e aperte a tampa de enchimento de óleo.

Óleo do motor recomendado:

Consulte a página 8-1.

Quantidade de óleo:

Sem substituição do cartucho do filtro de óleo:

2,5 L

Com substituição do cartucho do filtro de óleo:

2,7 L

Quantidade total (motor seco):

3,5 L

PC000072

PRECAUÇÃO:

- Para evitar o patinar da embraiagem (uma vez que o óleo do motor também lubrifica a embraiagem), não misture quaisquer aditivos químicos ao óleo nem utilize óleos com um grau superior a “CD”. Para além disso, não utilize óleos denominados “ENERGY CONSERVING II” ou superiores.
- Certifique-se de que não entra nenhum material estranho no cárter.

10. Coloque o motor em funcionamento e deixe-o em ralenti durante alguns minutos enquanto verifica se existem fugas de óleo. Caso haja uma fuga de óleo, desligue imediatamente o motor e procure a causa.

NOTA:

Depois de ligar o motor, a luz de advertência do nível de óleo do motor deverá desligar-se se o nível de óleo for suficiente.

PC000067

PRECAUÇÃO:

Se a luz de advertência do nível de óleo tremeluzir ou permanecer acesa, desligue imediatamente o motor e solicite a um concessionário Yamaha que verifique o veículo.

11. Desligue o motor, verifique o nível do óleo e, se necessário, corrija-o.
12. Instale a capota.

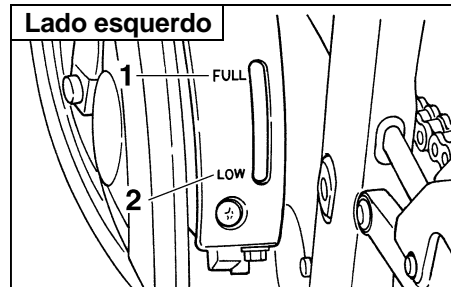

1. Marca de nível máximo
2. Marca de nível mínimo

PAU01611

Líquido refrigerante

Verificação do nível de líquido refrigerante

1. Coloque o motociclo numa superfície nivelada e segure-o numa posição vertical.

NOTA:

- O nível de líquido refrigerante deve ser verificado com o motor frio uma vez que este varia com a temperatura do motor.
- Durante a verificação do nível do líquido refrigerante, certifique-se de que o motociclo está totalmente na vertical. Uma ligeira inclinação lateral poderá resultar numa falsa leitura.

MANUTENÇÃO PERIÓDICA E PEQUENAS REPARAÇÕES

PW000067

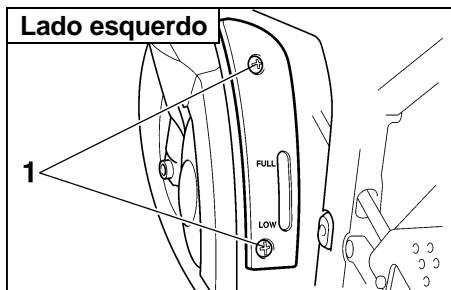

1. Cavilha (× 2)

2. Verifique o nível de líquido refrigerante no reservatório de refrigerante.

NOTA:

O líquido refrigerante deverá situar-se entre as marcas de nível máximo e mínimo.

3. Se o líquido refrigerante se situar na marca de nível mínimo ou abaixo desta, retire a cobertura do reservatório de refrigerante retirando as respectivas cavilhas, abra a tampa do reservatório, acrescente líquido refrigerante até atingir a marca do nível máximo, feche a tampa do reservatório e instale a respectiva cobertura e cavilhas.

Capacidade do reservatório de refrigerante:
0,44 L

PC000080

PRECAUÇÃO:

- **Caso não tenha líquido refrigerante, utilize água destilada ou água da torneira não calcária. Não utilize água calcária nem água salgada pois danifica o motor.**
- **Caso tenha utilizado água em vez de líquido refrigerante, substitua-o por líquido refrigerante logo que possível, caso contrário o motor poderá não ser suficientemente arrefecido e o sistema de refrigeração não ficará protegido contra ferrugem e corrosão.**
- **Se tiver sido acrescentada água ao líquido refrigerante, solicite a um concessionário Yamaha que verifique o teor de anti-congelante do líquido refrigerante logo que possível, caso contrário a eficácia do líquido refrigerante será reduzida.**

AVISO

Nunca tente retirar a tampa do radiador enquanto o motor estiver quente.

NOTA:

A ventoinha do radiador é automaticamente activada ou desactivada em conformidade com a temperatura do líquido refrigerante no radiador. Se o motor sobreaquecer, consulte a página 6-46 para obter mais instruções.

MANUTENÇÃO PERIÓDICA E PEQUENAS REPARAÇÕES

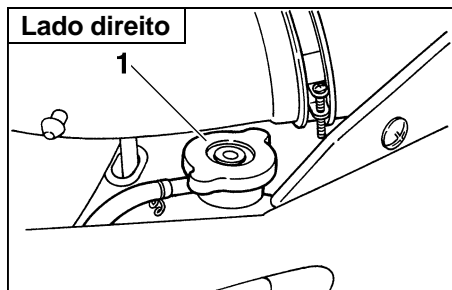

1. Tampa do radiador

PAU01612

Substituição do líquido refrigerante

1. Coloque o motociclo numa superfície nivelada e, se necessário, deixe o motor arrefecer.
2. Retire o painel C, e as capotas A e B. (Consulte as páginas 6-6 e 6-8 para obter instruções relativas aos procedimentos de remoção e instalação do painel e da capota.)
3. Coloque um recipiente sob o motor para recolher o líquido refrigerante usado.
4. Retire a tampa do radiador.

PW000067

AVISO

Nunca tente retirar a tampa do radiador enquanto o motor estiver quente.

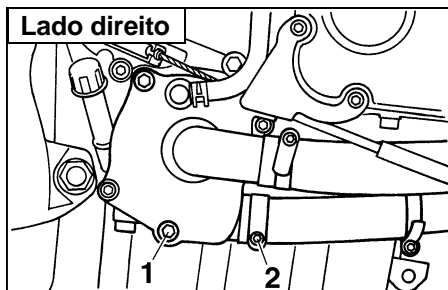

1. Cavilha de drenagem da bomba de água
2. Grampo de parafuso

5. Retire a cavilha de drenagem da bomba de água para drenar o compartimento da bomba de água.
6. Desaperte o grampo de parafuso e separe o tubo do radiador para drenar o radiador.
7. Depois do refrigerante estar totalmente drenado, lave minuciosamente o sistema de refrigeração com água limpa da torneira.
8. Encaixe o tubo do radiador e aperte o grampo de parafuso.
9. Instale a cavilha de drenagem de refrigerante e aperte-a com o binário especificado.

NOTA:

Verifique se existem danos na bucha e, se necessário, substitua-a.

Binário de aperto:

Cavilha de drenagem de refrigerante:
12 Nm (1,2 m·kg)

MANUTENÇÃO PERIÓDICA E PEQUENAS REPARAÇÕES

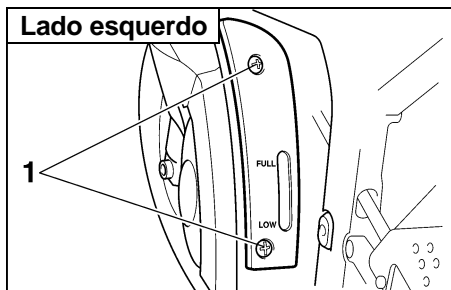

1. Cavilha (× 2)

10. Retire a cobertura do reservatório de refrigerante retirando as respectivas cavilhas.

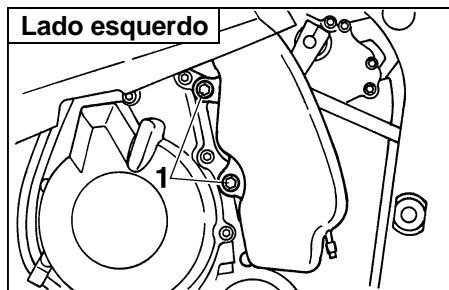

1. Cavilha (× 2)

11. Retire o reservatório de refrigerante retirando as respectivas cavilhas.
12. Retire a tampa do reservatório de refrigerante e vire o reservatório ao contrário para o esvaziar.
13. Instale o reservatório de refrigerante colocando as respectivas cavilhas.
14. Coloque o líquido refrigerante recomendado no reservatório até à marca do nível máximo e instale a tampa e a cobertura.
15. Encha totalmente o radiador com o líquido refrigerante recomendado.

Proporção de mistura de anticongelante/
água:

1:1

Anticongelante recomendado:

Anticongelante de glicol etileno de
alta qualidade com anti-corrosivos
para motores em alumínio

Quantidade de líquido refrigerante:

Quantidade total:

2,15 L

Capacidade do reservatório de
refrigerante:

0,44 L

MANUTENÇÃO PERIÓDICA E PEQUENAS REPARAÇÕES

PC000080

PRECAUÇÃO:

- Caso não tenha líquido refrigerante, utilize água destilada ou água da torneira não calcária. Não utilize água calcária nem água salgada pois danifica o motor.
 - Caso tenha utilizado água em vez de líquido refrigerante, substitua-o por líquido refrigerante logo que possível, caso contrário o motor poderá não ser suficientemente arrefecido e o sistema de refrigeração não ficará protegido contra ferrugem e corrosão.
 - Se tiver sido acrescentada água ao líquido refrigerante, solicite a um concessionário Yamaha que verifique o teor de anti-congelante do líquido refrigerante logo que possível, caso contrário a eficácia do líquido refrigerante será reduzida.
16. Instale a tampa do radiador, coloque o motor em funcionamento, deixe-o ao ralenti durante alguns minutos e desligue-o.

17. Retire a tampa do radiador para verificar o nível de líquido refrigerante no radiador. Se necessário, acrescente líquido refrigerante suficiente até que atinja o topo do radiador e, finalmente, coloque a tampa do radiador.
18. Coloque o motor em funcionamento e verifique se existem fugas de líquido refrigerante no veículo. Caso detecte fugas de líquido refrigerante, solicite a um concessionário Yamaha que verifique o sistema de refrigeração.
19. Instale o painel e as capotas.

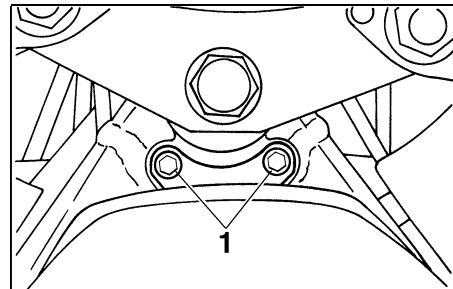

1. Cavilha (×2)

PAU03726

Verificação do elemento do filtro de ar

O elemento do filtro de ar deve ser verificado nos intervalos especificados na tabela de lubrificação e manutenção periódica. Verifique o elemento do filtro de ar mais frequentemente se conduzir o veículo em áreas invulgarmente húmidas ou poeirentas.

1. Retire o assento do condutor. (Consulte a página 3-13 para obter instruções relativas aos procedimentos de remoção e instalação do assento do condutor.)
2. Retire as cavilhas do depósito de combustível e levante o depósito conforme ilustrado.

MANUTENÇÃO PERIÓDICA E PEQUENAS REPARAÇÕES

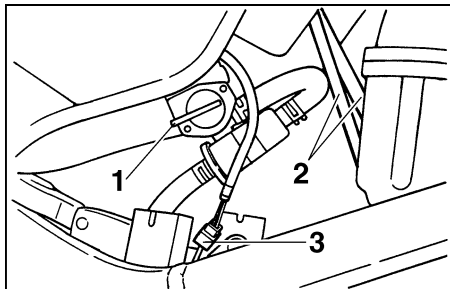

1. Torneira de combustível
 2. Tubo (× 2)
 3. Acoplador do emissor de combustível
3. Rode a alavanca da torneira de combustível para "OFF" e depois desligue os tubos e o acoplador do emissor de combustível.

NOTA:

Antes de retirar os tubos, marque-os para se assegurar de que estes serão reinstalados nas posições correctas.

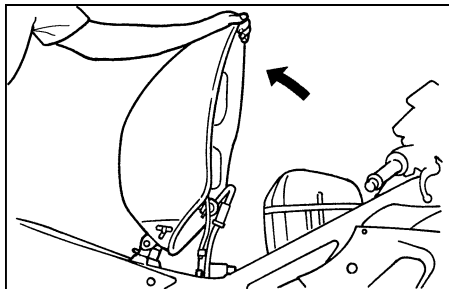

4. Incline a parte da frente do depósito de combustível para trás para afastar o depósito da caixa do filtro de ar e depois segure o depósito conforme ilustrado.

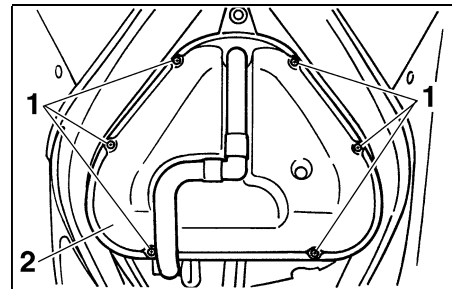

1. Parafuso (× 6)
 2. Tampa da caixa do filtro de ar
5. Retire a tampa da caixa do filtro de ar retirando os respectivos parafusos.

MANUTENÇÃO PERIÓDICA E PEQUENAS REPARAÇÕES

PW000131

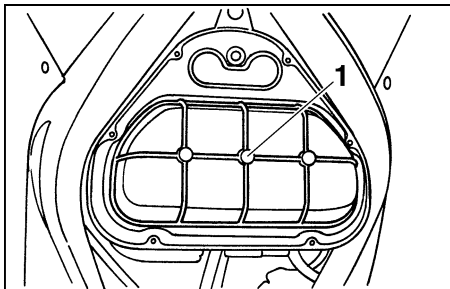

1. Elemento do filtro de ar

6. Puxe o elemento do filtro de ar para fora.
7. Verifique o estado do elemento do filtro de ar e substitua-o caso esteja danificado ou excessivamente sujo.

8. Introduza o elemento na caixa do filtro de ar.

PC000082

PRECAUÇÃO:

- **Certifique-se de que o elemento do filtro de ar está devidamente fixo na caixa do filtro de ar.**
 - **O motor nunca deve ser colocado em funcionamento sem o elemento do filtro de ar instalado, caso contrário o(s) pistão(ões) e/ou cilindro(s) poderão desgastar-se demasiado.**
9. Instale a tampa da caixa do filtro de ar colocando os respectivos parafusos.
 10. Ligue o acoplador do emissor de combustível e os tubos, rode a alavanca da torneira de combustível para "ON", coloque o depósito de combustível na posição original e coloque as cavilhas.

AVISO

Certifique-se de que os tubos de combustível e o tubo a vácuo se encontram devidamente ligados e dirigidos, e de que não se encontram trilhados. Substitua os tubos danificados.

11. Instale o assento do condutor.

MANUTENÇÃO PERIÓDICA E PEQUENAS REPARAÇÕES

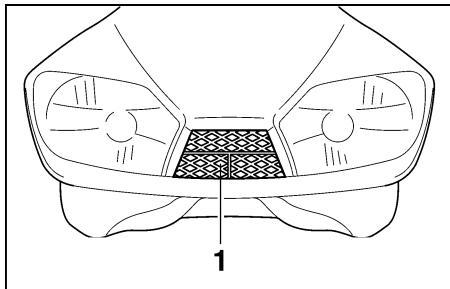

1. Conduta de entrada de ar

PAU01335

Conduta de entrada de ar

Verifique se o filtro de rede da conduta de entrada de ar não está obstruído. Se necessário, limpe o filtro de rede.

PAU00630

Ajuste dos carburadores

Os carburadores são peças importantes do motor e exigem um ajuste muito sofisticado. Deste modo, muitos dos ajustes referentes aos carburadores deverão ser realizados por um concessionário da Yamaha, que possui os conhecimentos e experiência profissionais necessários. Contudo, o ajuste descrito na secção que se segue, pode ser realizado pelo proprietário como parte da manutenção de rotina.

PC000095

PRECAUÇÃO:

Os carburadores foram afinados e consideravelmente testados na fábrica da Yamaha. A alteração destes pontos de afinação sem conhecimentos técnicos suficientes pode resultar num fraco desempenho ou em danos no motor.

MANUTENÇÃO PERIÓDICA E PEQUENAS REPARAÇÕES

PAU00632

Ajuste da velocidade de ralenti do motor

A velocidade de ralenti do motor deverá ser verificada e, caso necessário, ajustada como se segue, nos intervalos especificados na tabela de lubrificação e manutenção periódica.

1. Coloque o motor em funcionamento e deixe que aqueça durante alguns minutos a 1.000–2.000 rpm, embalando-o ocasionalmente a 4.000–5.000 rpm.

NOTA: _____

O motor está quente quando responde rapidamente ao acelerador.

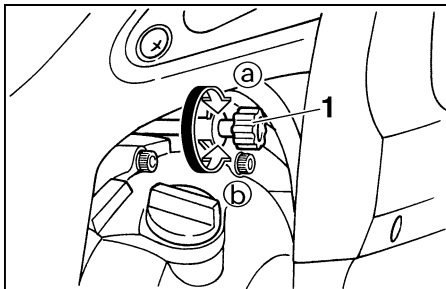

1. Parafuso de paragem do acelerador

2. Verifique a velocidade de ralenti do motor e, caso necessário, regule-a em conformidade com as especificações rodando o parafuso de paragem do acelerador. Para aumentar a velocidade de ralenti do motor, rode o parafuso na direcção **a**. Para reduzir a velocidade de ralenti do motor, rode o parafuso na direcção **b**.

Velocidade de ralenti do motor:
1.250–1.350 rpm

NOTA: _____

Se a velocidade de ralenti do motor não puder ser obtida tal como descrito anteriormente, solicite a um concessionário Yamaha que faça o respectivo ajuste.

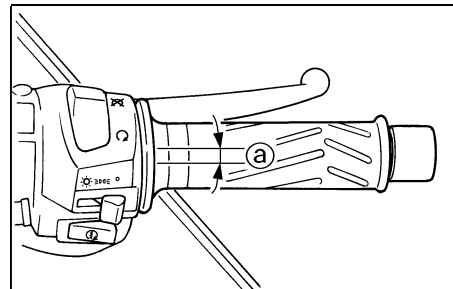

a. Folga do cabo do acelerador

PAU00635

Ajuste da folga do cabo do acelerador

A folga do cabo do acelerador deverá medir 6–8 mm no punho do acelerador. Verifique periodicamente a folga do cabo do acelerador e, se necessário, solicite a um concessionário Yamaha que a ajuste.

MANUTENÇÃO PERIÓDICA E PEQUENAS REPARAÇÕES

PAU00637

Ajuste da folga das válvulas

A folga das válvulas muda com a utilização, resultando numa mistura inadequada de ar/combustível e/ou ruído no motor. Para evitar que isto ocorra, a folga das válvulas deverá ser regulada por um concessionário Yamaha nos intervalos especificados na tabela de lubrificação e manutenção periódica.

PAU00658

Pneus

Para maximizar o desempenho, durabilidade e funcionamento seguro do seu motociclo, tenha atenção aos seguintes pontos relativos aos pneus especificados.

Pressão de ar do pneu

A pressão de ar do pneu deverá ser verificada e, se necessário, ajustada antes de cada viagem.

PW000082



AVISO

- A pressão de ar do pneu deve ser verificada e ajustada com os pneus frios (isto é, quando a temperatura dos pneus é igual à temperatura ambiente).
- A pressão de ar do pneu tem de ser ajustada de acordo com a velocidade de condução e o peso total do condutor, passageiro, carga e acessórios aprovados para este modelo.

Pressão de ar do pneu (medida com os pneus frios)		
Carga*	Dianteiro	Traseiro
Até 90 kg	250 kPa 2,50 kg/cm ² 2,50 bar	250 kPa 2,50 kg/cm ² 2,50 bar
90 kg--máximo	250 kPa 2,50 kg/cm ² 2,50 bar	290 kPa 2,90 kg/cm ² 2,90 bar
Condução a alta velocidade	250 kPa 2,50 kg/cm ² 2,50 bar	250 kPa 2,50 kg/cm ² 2,50 bar

Carga máximo*	189 kg
---------------	--------

* Peso total do condutor, do passageiro, da carga e acessórios

MANUTENÇÃO PERIÓDICA E PEQUENAS REPARAÇÕES

PWA00012

⚠ AVISO

Uma vez que a carga tem um enorme impacto nas características de manobra, travagem, desempenho e segurança do seu motociclo, deverá manter em mente as seguintes precauções.

- **NUNCA SOBRECARREGUE O MOTOCICLO!** A utilização de um motociclo com excesso de carga pode resultar em danos nos pneus, perda de controlo ou graves ferimentos. Certifique-se de que o peso total do condutor, passageiro, carga e acessórios não excede a carga máxima especificada para o veículo.
- Não transporte artigos mal acondicionados, os quais se possam deslocar durante uma viagem.
- Acondicione bem os artigos mais pesados junto ao centro do motociclo e distribua o peso uniformemente em ambos os lados.

- Ajuste a suspensão e a pressão de ar dos pneus em conformidade com a carga.
- Verifique o estado e a pressão do ar dos pneus antes de cada viagem.

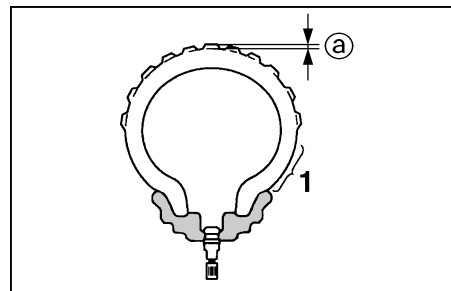

1. Flanco do pneu
a. Profundidade do piso do pneu

Verificação dos pneus

Os pneus devem ser verificados antes de cada viagem. Se a profundidade da face de rolamento central atingir o limite especificado, se o pneu apresentar um prego ou fragmentos de vidro, ou se o flanco estiver rachado, solicite a um concessionário Yamaha que o substitua imediatamente.

Profundidade mínima do piso do pneu (dianteiro e traseiro)	1,6 mm
--	--------

NOTA:

Os limites de profundidade do piso do pneu poderão diferir de país para país. Cumpra sempre os regulamentos locais.

MANUTENÇÃO PERIÓDICA E PEQUENAS REPARAÇÕES

PW000079

PW000080

⚠ AVISO

- Solicite a um concessionário Yamaha que substitua os pneus excessivamente gastos. Para além de ser ilegal, utilizar o motociclo com pneus excessivamente gastos diminui a estabilidade de condução e pode levar a perda de controlo.
- A tarefa de substituição de todas as peças relacionadas com as rodas e os travões, incluindo os pneus, deve ser executada por um concessionário Yamaha, que possui os conhecimentos e experiência profissional necessários.

Informações relativas ao pneus

Este motociclo está equipado com rodas de liga e pneus sem câmara de ar com válvulas.

⚠ AVISO

- Os pneus dianteiro e traseiro devem ser da mesma marca e modelo, caso contrário as características de condução do motociclo não podem ser garantidas.
- Após testes extensivos, apenas os pneus indicados na lista abaixo foram aprovados para este modelo pela Yamaha Motor Co., Ltd.
- Certifique-se sempre de que as tampas das válvulas estão bem instaladas para evitar a fuga de pressão de ar.
- Utilize apenas as válvulas para pneus e os núcleos de válvula indicados na lista abaixo para evitar o esvaziamento dos pneus durante a condução a alta velocidade.

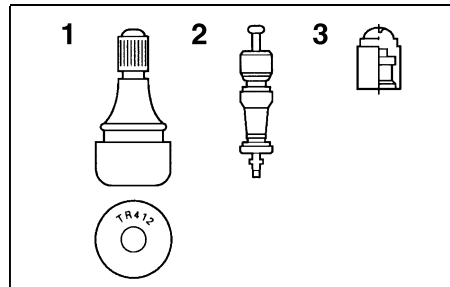

1. Válvula de ar do pneu
2. Núcleo de válvula de ar do pneu
3. Tampa da válvula de ar do pneu com vedante

DIANTEIRO

Fabricante	Dimensão	Modelo
MICHELIN	120/60 ZR17 (55W)	Pilot SPORT B
Dunlop	120/60 ZR17 (55W)	D207FJ

TRASEIRO

Fabricante	Dimensão	Modelo
MICHELIN	180/55 ZR17 (73W)	Pilot SPORT B
Dunlop	180/55 ZR17 (73W)	D207N

DIANTEIRO E TRASEIRO

Válvula de ar do pneu	TR412
Núcleo de válvula	#9000A (de origem)

MANUTENÇÃO PERIÓDICA E PEQUENAS REPARAÇÕES

PAU00684

AVISO

Este motociclo está equipado com pneus para velocidade super alta. Verifique os pontos seguintes de modo a tirar o máximo partido da eficiência destes pneus.

- Utilize apenas os pneus sobresselentes especificados. Outro tipo de pneus poderá rebentar a velocidades super altas.
- Os pneus completamente novos podem ter uma aderência relativamente fraca em certas superfícies de estrada até terem sido “moldados”. Portanto, depois de instalar um pneu novo, é aconselhável conduzir moderadamente durante aproximadamente 100 km antes de fazer qualquer viagem a alta velocidade.
- Os pneus têm de ser aquecidos antes de uma viagem a alta velocidade.
- Ajuste sempre a pressão de ar dos pneus em conformidade com as condições de utilização.

PAU00687

Rodas

Para maximizar o desempenho, durabilidade e funcionamento seguro do seu motociclo, tenha atenção aos seguintes pontos relativos às rodas especificadas.

- Antes de cada viagem, deverá verificar se os aros da roda apresentam fendas, dobras ou deformações. Caso encontre qualquer tipo de danos, solicite a um concessionário Yamaha que substitua a roda. Não tente fazer qualquer tipo de reparação na roda, por pequena que seja. Uma roda que esteja deformada ou rachada deverá ser substituída.
- A roda deve ser equilibrada sempre que o pneu ou a roda sejam trocados ou substituídos. Uma roda desequilibrada pode resultar num fraco desempenho, características de manuseamento adversas e uma vida reduzida do pneu.
- Após a substituição de um pneu, conduza a velocidades moderadas, uma vez que a superfície do pneu deverá primeiro ser “rodada” para que desenvolva as respectivas características óptimas.

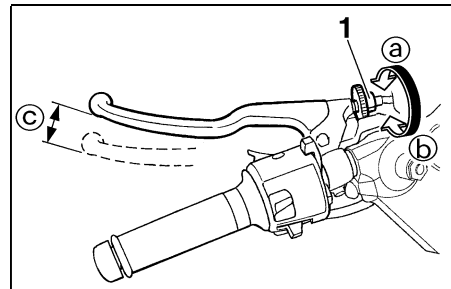

1. Cavilha ajustadora da folga da alavanca da embraiagem
- c. Folga da alavanca da embraiagem

PAU01356

Ajuste da folga da alavanca da embraiagem

A folga da alavanca da embraiagem deverá medir 10–15 mm tal como ilustrado. Verifique periodicamente a folga da alavanca da embraiagem e, se necessário, ajuste como se segue.

Para aumentar a folga da alavanca da embraiagem, rode a cavilha ajustadora da alavanca da embraiagem na direcção (a). Para reduzir a folga da alavanca da embraiagem, rode a cavilha ajustadora na direcção (b).

MANUTENÇÃO PERIÓDICA E PEQUENAS REPARAÇÕES

NOTA:

Caso não consiga obter a folga especificada para a alavanca da embraiagem seguindo os procedimentos descritos acima, faça o seguinte.

1. Rode totalmente a cavilha ajustadora da alavanca da embraiagem na direcção Ⓐ para desapertar o cabo da embraiagem.

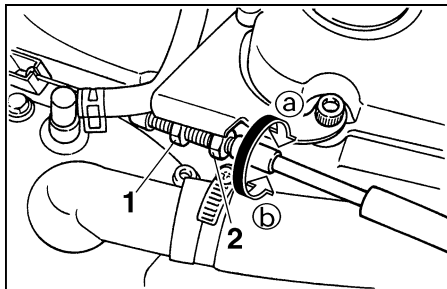

1. Contraporca
2. Porca ajustadora da folga da alavanca da embraiagem
2. Retire a capota A. (Consulte a página 6-6 para obter instruções relativas aos procedimentos de remoção e instalação da capota.)
3. Desaperte a contraporca situada no cârter.
4. Para aumentar a folga da alavanca da embraiagem, rode a porca ajustadora na direcção Ⓐ. Para reduzir a folga da alavanca da embraiagem, rode a porca ajustadora na direcção Ⓑ.
5. Aperte a contraporca.
6. Instale a capota.

MANUTENÇÃO PERIÓDICA E PEQUENAS REPARAÇÕES

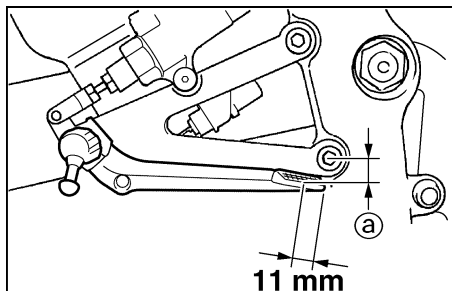

- a. Distância entre o pedal do travão e o suporte do apoio de pé

PAU01357

Ajuste da posição do pedal do travão

A parte superior do pedal do travão deverá estar posicionada a aproximadamente 7–11 mm abaixo da parte inferior do suporte do apoio de pé, tal como ilustrado. Verifique periodicamente a posição do pedal do travão e, se necessário, solicite a um concessionário Yamaha que a ajuste.

PW000109

⚠ AVISO

Uma sensação suave ou esponjosa no pedal do travão pode indicar a presença de ar no sistema hidráulico. Se houver ar no sistema hidráulico, solicite a um concessionário Yamaha que sangre o sistema antes de utilizar o motociclo. O ar no sistema hidráulico diminuirá o desempenho dos travões, o que poderá resultar na perda de controlo e num acidente.

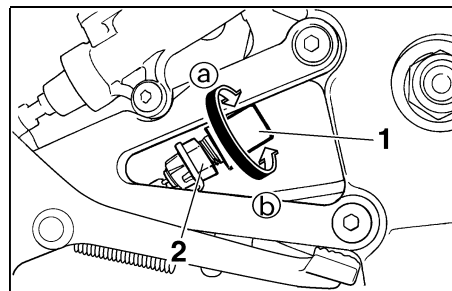

1. Interruptor da luz do travão traseiro
2. Porca ajustadora do interruptor da luz do travão traseiro

PAU00713

Ajuste do interruptor da luz do travão traseiro

O interruptor da luz do travão traseiro, accionado pelo pedal do travão, está correctamente ajustado quando a luz do travão se acende imediatamente antes da travagem se concluir. Se necessário, ajuste o interruptor da luz do travão como se segue. Rode a porca ajustadora mantendo o interruptor da luz do travão traseiro no local. Para fazer com que a luz do travão se acenda mais cedo, rode a porca ajustadora na direcção Ⓐ. Para fazer com que a luz do travão se acenda mais tarde, rode a porca ajustadora na direcção Ⓑ.

MANUTENÇÃO PERIÓDICA E PEQUENAS REPARAÇÕES

Verificação das pastilhas do travão da frente e de trás

PAU00721

Deverá verificar se existe desgaste nas pastilhas dos travões da frente e de trás nos intervalos especificados na tabela de lubrificação e manutenção periódica.

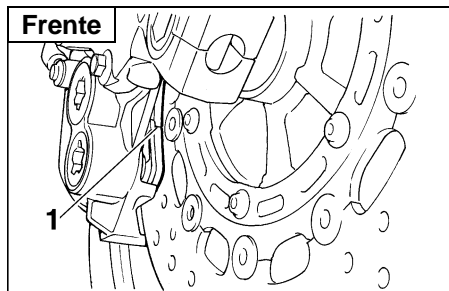

1. Ranhura indicadora de desgaste da pastilha do travão da frente

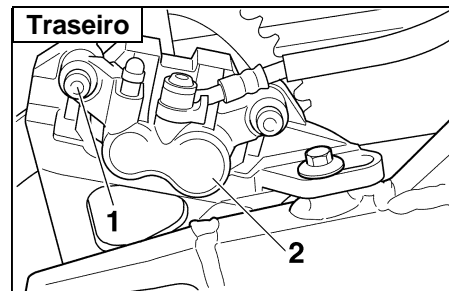

1. Cavilha
2. Pinça do travão traseiro

Pastilhas do travão da frente

PAU00725

Cada uma das pastilhas do travão da frente está equipada com uma ranhura indicadora de desgaste, que lhe permite verificar o respectivo desgaste sem ter de desmontar o travão. Para verificar o nível de desgaste da pastilha do travão, verifique a ranhura indicadora de desgaste. Caso uma pastilha do travão se tenha gasto até ao ponto em que a ranhura indicadora de desgaste tenha quase desaparecido, solicite a um concessionário Yamaha que substitua as pastilhas do travão como um conjunto.

Pastilhas do travão traseiro

PAU01641

Cada uma das pastilhas do travão traseiro é fornecida com uma ranhura indicadora de desgaste, a qual lhe permite verificar o desgaste da pastilha do travão sem ter de desmontar o travão. Verifique o desgaste das pastilhas do travão do modo que se segue.

1. Retire a pinça do travão traseiro retirando a respectiva cavilha e inclinando a pinça para a frente de modo a inspeccionar a ranhura indicadora de desgaste. Caso uma pastilha do travão se tenha gasto até ao ponto em que a ranhura indicadora de desgaste tenha quase desaparecido, solicite a um concessionário Yamaha que substitua as pastilhas do travão como um conjunto.

MANUTENÇÃO PERIÓDICA E PEQUENAS REPARAÇÕES

Traseiro

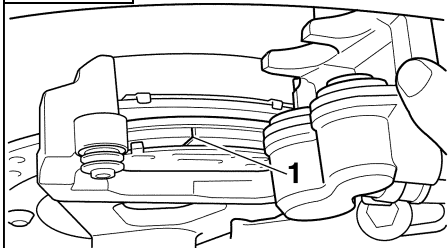

1. Ranhura indicadora de desgaste da pastilha do travão traseiro
2. Instale a pinça do travão colocando a respectiva cavilha e apertando-a de seguida com o binário especificado.

Binário de aperto:
Cavilha da pinça do travão:
40 Nm (4,0 m·kg)

Dianteiro

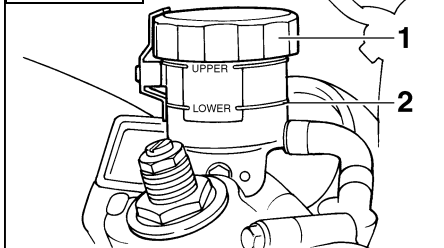

1. Reservatório de líquido do travão dianteiro
2. Marca do nível mínimo

PAU03776

Verificação do nível de líquido do travão

Um nível insuficiente de líquido do travão poderá permitir a entrada de ar no sistema de travagem, podendo torná-lo ineficaz. Antes de conduzir, verifique se o líquido do travão se encontra acima da marca do nível mínimo e reabasteça se necessário. Um nível reduzido de líquido do travão poderá indicar que as pastilhas do travão estão gastas e/ou fuga no sistema de travagem. Caso o nível de líquido do travão esteja reduzido, não se esqueça de verificar se as pastilhas do travão estão gastas e se existem fugas no sistema de travagem.

Traseiro

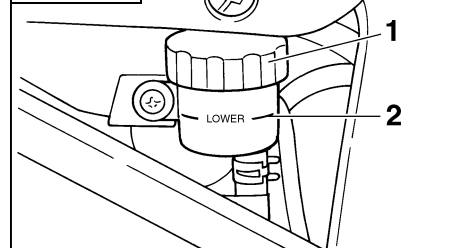

1. Reservatório de líquido do travão traseiro
2. Marca do nível mínimo

Cumpra as seguintes precauções:

- Ao verificar o nível de líquido, certifique-se de que o topo do reservatório de líquido do travão está ao nível.
- Utilize apenas líquido do travão da qualidade recomendada, caso contrário, os vedantes em borracha poderão deteriorar-se, provocando fugas e uma má travagem.

Líquido do travão recomendado: DOT 4

- Reabasteça com o mesmo tipo de líquido de travão. A mistura de líquidos poderá resultar numa reacção química perigosa e levar a uma má travagem.

MANUTENÇÃO PERIÓDICA E PEQUENAS REPARAÇÕES

PAU03238

- Durante o reabastecimento, tenha cuidado para que não entre água no reservatório de líquido do travão. A água fará o ponto de ebulição do fluido descer significativamente e poderá resultar na formação de uma bolsa de vapor.
- O líquido do travão poderá deteriorar superfícies pintadas ou peças plásticas. Limpe sempre de imediato o líquido derramado.
- À medida que as pastilhas do travão se desgastam, é normal que o nível de líquido do travão desça gradualmente. Contudo, se o nível de líquido do travão descer repentinamente, solicite a um concessionário da Yamaha que verifique qual a causa.

Mudança do líquido do travão

Solicite a um concessionário Yamaha que substitua o líquido do travão nos intervalos especificados na tabela de lubrificação e manutenção periódica. Para além disso, mande substituir os vedantes do óleo do cilindro mestre do travão e as pinças, assim como o tubo do travão, nos intervalos especificados a seguir ou sempre que apresentem danos ou fugas.

- Vedantes do óleo: Substituir de dois em dois anos.
- Tubo do travão: Substituir de quatro em quatro anos.

MANUTENÇÃO PERIÓDICA E PEQUENAS REPARAÇÕES

PAU00744

Folga da corrente de transmissão

A folga da corrente de transmissão deve ser verificada antes de cada viagem e, se necessário, ajustada.

Verificação da folga da corrente de transmissão

1. Coloque o motociclo numa superfície nivelada e segure-o numa posição vertical.

NOTA:

Durante a verificação e ajuste da folga da corrente de transmissão, o motociclo deve ser posicionado numa posição vertical e não deverá ser colocado nenhum peso sobre o mesmo.

2. Coloque a transmissão em ponto morto.

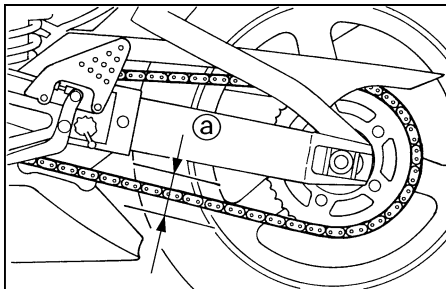

a. Folga da corrente de transmissão

3. Mova a roda traseira empurrando o motociclo de modo a localizar a parte mais esticada da corrente de transmissão e depois meça a folga da corrente de transmissão conforme ilustrado.

Folga da corrente de transmissão:
40–50 mm

4. Se a folga da corrente de transmissão estiver incorrecta, ajuste-a do modo que se segue.

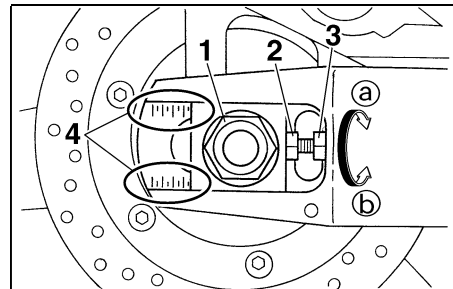

1. Porca do eixo
2. Cavilha ajustadora da folga da corrente de transmissão
3. Contraporca
4. Marcas de alinhamento

PAU01251

Ajuste da folga da corrente de transmissão

1. Desaperte a porca do eixo e a contraporca da polia da corrente em ambos os lados do braço oscilante.
2. Para apertar a corrente de transmissão, rode a cavilha ajustadora em ambos os lados do braço oscilante na direcção **(a)**. Para desapertar a corrente de transmissão, rode a cavilha ajustadora em ambos os lados do braço oscilante na direcção **(b)**, e finalmente empurre a roda traseira para a frente.

MANUTENÇÃO PERIÓDICA E PEQUENAS REPARAÇÕES

NOTA:

Utilizando as marcas de alinhamento situadas em ambos os lados do braço oscilante, certifique-se de que ambas as polias da corrente estão na mesma posição para obter um correcto alinhamento das rodas.

PC000096

PRECAUÇÃO:

Uma folga inadequada da corrente de transmissão sobrecarregará o motor assim como outras peças vitais do motociclo e pode provocar patinagem ou quebra da corrente. Para evitar que isto ocorra, mantenha a folga da corrente de transmissão dentro dos limites especificados.

3. Aperte as contraporcas e a porca do eixo com o binário especificado.

Binário de aperto:

Porca do eixo:

150 Nm (15,0 m·kg)

Lubrificação da corrente de transmissão

A corrente de transmissão deve ser limpa e lubrificada nos intervalos especificados na tabela de lubrificação e manutenção periódica, caso contrário gastar-se-á rapidamente, especialmente quando conduz o veículo em áreas poeirentas ou húmidas. Faça a manutenção da corrente de transmissão como se segue.

PAU03006

PC000097

PRECAUÇÃO:

A corrente de transmissão deve ser lubrificada após lavar o motociclo ou conduzir à chuva.

1. Limpe a corrente de transmissão com querosene e uma pequena escova macia.

PCA00053

PRECAUÇÃO:

Para evitar danificar os anéis de vedação em O, não lave a corrente de transmissão a vapor, a alta pressão nem com solventes inapropriados.

2. Seque a corrente de transmissão.
3. Lubrifique minuciosamente a corrente de transmissão com lubrificante especial para correntes de anel de vedação em O.

PCA00052

PRECAUÇÃO:

Não utilize óleo do motor ou qualquer outro lubrificante para a corrente de transmissão, pois estes podem conter substâncias que poderiam danificar os anéis de vedação em O.

MANUTENÇÃO PERIÓDICA E PEQUENAS REPARAÇÕES

Verificação e lubrificação dos cabos

PAU02962

Antes de cada viagem, deverá verificar o funcionamento e o estado de todos os cabos de controlo e, se necessário, deverá lubrificar os cabos e as respectivas extremidades. Se um cabo estiver danificado ou não se deslocar suavemente, solicite a um concessionário Yamaha que o verifique ou substitua.

Lubrificante recomendado:
Óleo do motor

PW000112



AVISO

Os danos no revestimento exterior podem interferir com o funcionamento adequado do cabo e provocarão o aparecimento de ferrugem no cabo interior. Substitua um cabo danificado assim que possível para evitar situações de insegurança.

Verificação e lubrificação do punho e do cabo do acelerador

PAU03764

Antes de cada viagem, deverá verificar o funcionamento do punho do acelerador e o estado do cabo do acelerador e, se necessário, o cabo deverá ser lubrificado ou substituído.

NOTA:

Uma vez que o punho do acelerador tem de ser removido para permitir o acesso à extremidade do cabo do acelerador, o punho e o cabo do acelerador devem ser sempre lubrificados na mesma altura.

1. Retire o punho do acelerador retirando os respectivos parafusos.
2. Segue o cabo do acelerador para cima e aplique algumas gotas de óleo no cabo, deixando que este pingue nas blindagens.
3. Lubrifique o interior do compartimento do punho do acelerador.
4. Lubrifique a superfície de contacto de metal com metal do punho do acelerador e, de seguida, instale o punho colocando os parafusos.

Lubrificante recomendado:

Cabo do acelerador:

Óleo do motor

Compartimento do punho e cabo do acelerador:

Massa de lubrificação de sabão de lítio (massa para todos os fins)

MANUTENÇÃO PERIÓDICA E PEQUENAS REPARAÇÕES

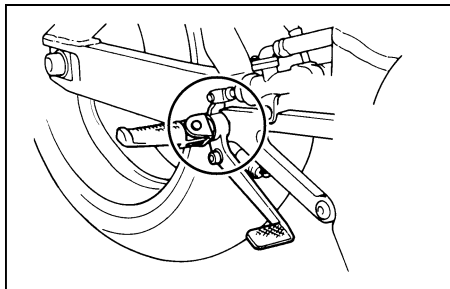

PAU03163

Lubrificação do pedal do travão

Antes de cada viagem, deverá verificar o funcionamento dos pedais do travão e, se necessário, deverá lubrificar os pivôs dos pedais.

Lubrificante recomendado:

Massa de lubrificação de sabão de lítio (massa para todos os fins)

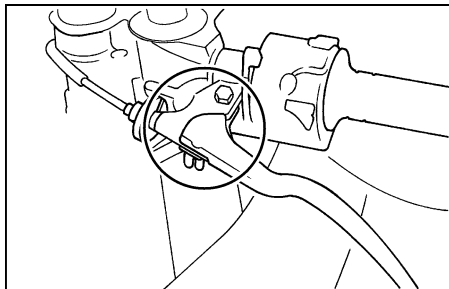

PAU03164

Verificação e lubrificação das alavancas do travão e da embraiagem

Antes de cada viagem, deverá verificar o funcionamento das alavancas do travão e da embraiagem e, se necessário, deverá lubrificar os pivôs da alavanca.

Lubrificante recomendado:

Massa de lubrificação de sabão de lítio (massa para todos os fins)

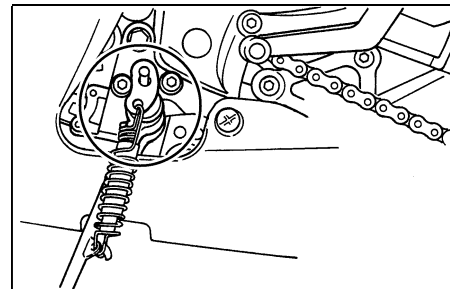

PAU03165

Verificação e lubrificação do descanso lateral

Antes de cada viagem, deverá verificar o funcionamento do descanso lateral e, se necessário, deverá lubrificar o pivô do descanso lateral e as superfícies de contacto de metal com metal.

PW000113



Caso o descanso lateral não se desloque suavemente para cima e para baixo, solicite a um concessionário Yamaha que o verifique ou repare.

Lubrificante recomendado:

Massa de lubrificação de sabão de lítio (massa para todos os fins)

MANUTENÇÃO PERIÓDICA E PEQUENAS REPARAÇÕES

Lubrificação da suspensão traseira

PAU03166

Os pontos de articulação da suspensão traseira devem ser lubrificados nos intervalos especificados na tabela de lubrificação e manutenção periódica.

Lubrificante recomendado:

Massa de lubrificação de sabão de lítio (massa para todos os fins)

Verificação da forquilha dianteira

PAU02939

O estado e funcionamento da forquilha dianteira deverão ser verificados como se segue nos intervalos especificados na tabela de lubrificação e manutenção periódica.

Verificação do estado

PW000115



AVISO

Apoie bem o motociclo para evitar o perigo deste tombar.

Verifique se os tubos internos estão arranhados, danificados ou perdem demasiado óleo em excesso.

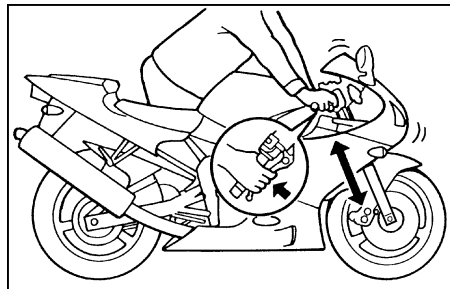

Verificação do funcionamento

1. Coloque o motociclo numa superfície nivelada e segure-o numa posição vertical.
2. Com o travão dianteiro accionado, empurre várias vezes o guidão com força para baixo para verificar se a forquilha dianteira se comprime e recua suavemente.

PC000098

PRECAUÇÃO:

Se encontrar quaisquer danos na forquilha dianteira ou se esta não funcionar devidamente, solicite a um concessionário Yamaha que a verifique ou repare.

Verificação da direcção

PAU00794

Os rolamentos da direcção gastos ou soltos podem provocar situações de perigo. Portanto, o funcionamento da direcção deverá ser verificado do modo que se segue e nos intervalos de tempo especificados na tabela de lubrificação e manutenção periódica.

1. Coloque um cavalete por baixo do motor para elevar a roda dianteira do chão.

PW000115



AVISO

Apoie bem o motociclo para evitar o perigo deste tombar.

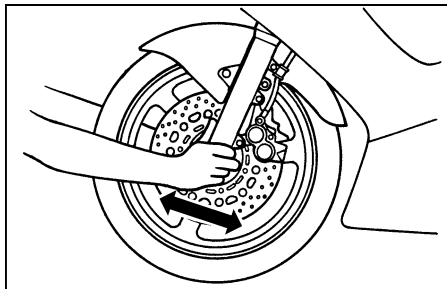

2. Segure as extremidades inferiores das pernas da forquilha dianteira e tente deslocá-las para a frente e para trás. Se sentir alguma folga, solicite a um concessionário Yamaha que verifique e repare a direcção.

Verificação dos rolamentos de roda

PAU01144

Os rolamentos de roda dianteiros e traseiros têm de ser verificados nos intervalos de tempo especificados na tabela de lubrificação e manutenção periódica. Se houver uma folga no cubo da roda ou se a roda não virar suavemente, solicite a um concessionário Yamaha que verifique os rolamentos de roda.

MANUTENÇÃO PERIÓDICA E PEQUENAS REPARAÇÕES

PAU01291

PW000116

Bateria

Este motociclo está equipado com uma bateria blindada (MF) que não exige qualquer tipo de manutenção. Não é necessário verificar o electrólito ou acrescentar água destilada.

Carregamento da bateria

Solicite a um concessionário Yamaha que carregue a bateria o mais rapidamente possível se lhe parecer descarregada. Não se esqueça de que a bateria tende a descarregar mais rapidamente se o motociclo estiver equipado com acessórios eléctricos opcionais.

AVISO

- **O electrólito é venenoso e perigoso pois contém ácido sulfúrico, o qual provoca queimaduras graves. Evite o contacto com a pele, os olhos ou o vestuário e proteja sempre os olhos quando trabalhar perto de baterias. Em caso de contacto, efectue os seguintes PRIMEIROS SOCORROS.**
 - **EXTERNO: Lave com água abundante.**
 - **INTERNO: Beba grandes quantidades de água ou leite e chame imediatamente um médico.**
 - **OLHOS: Lave com água durante 15 minutos e procure imediatamente cuidados médicos.**
- **As baterias produzem hidrogénio explosivo. Por conseguinte, mantenha a bateria afastada de faíscas, chamas, cigarros, etc. e assegure ventilação suficiente quando a estiver a carregar num espaço fechado.**

- **MANTENHA TODAS AS BATERIAS FORA DO ALCANCE DAS CRIANÇAS.**

Acondicionamento da bateria

1. Caso não pretenda conduzir o motociclo durante mais de um mês, retire a bateria, carregue-a totalmente e coloque-a num local fresco e seco.
2. Caso a bateria fique guardada durante mais de dois meses, verifique-a pelo menos uma vez por mês e, se necessário, carregue-a totalmente.
3. Carregue totalmente a bateria antes de a instalar.
4. Após a instalação, certifique-se de que os fios para bateria estão devidamente ligados aos terminais de bateria.

MANUTENÇÃO PERIÓDICA E PEQUENAS REPARAÇÕES

PC000102

PRECAUÇÃO:

- Mantenha sempre a bateria carregada. Guardar uma bateria descarregada poderá provocar danos permanentes na bateria.
- Para carregar uma bateria blindada (MF), é necessário um carregador de baterias especial (tensão constante). A utilização de um carregador de baterias convencional danificará a bateria. Caso não tenha acesso a um carregador de baterias blindadas (MF) solicite a um concessionário Yamaha que carregue a sua bateria.

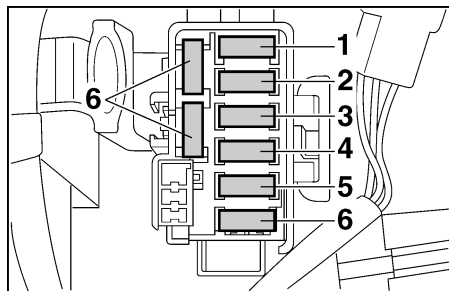

1. Fusível do farol dianteiro
2. Fusível da ventoinha do radiador
3. Fusível da ignição
4. Fusível do sistema de sinalização
5. Fusível do conta-quilómetros
6. Fusível de reserva (× 3)

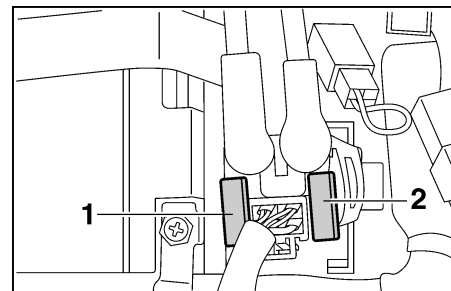

1. Fusível principal
2. Fusível principal de reserva

Fusíveis especificados:

Fusível principal:	30 A
Fusível do farol dianteiro:	20 A
Fusível do sistema de sinalização:	15 A
Fusível da ventoinha do radiador:	7,5 A
Fusível da ignição:	15 A
Fusível do conta-quilómetros:	7,5 A

Substituição dos fusíveis

A caixa de fusíveis situa-se por baixo do assento do condutor. (Consulte a página 3-13 para obter instruções relativas aos procedimentos de remoção e instalação do assento do condutor.)

Se um fusível estiver queimado, substitua-o do modo seguinte.

1. Rode a chave para "OFF" e desligue o circuito eléctrico em questão.
2. Retire o fusível queimado e instale um novo fusível com a amperagem especificada.

PAU01754

MANUTENÇÃO PERIÓDICA E PEQUENAS REPARAÇÕES

PC000103

PRECAUÇÃO:

Não utilize um fusível com uma amperagem superior à recomendada para evitar provocar grandes danos no sistema eléctrico e possivelmente um incêndio.

3. Rode a chave para "ON" e ligue o circuito eléctrico em questão para verificar se o dispositivo funciona.
4. Caso o fusível se volte imediatamente a queimar, solicite a um concessionário Yamaha que verifique o sistema eléctrico.

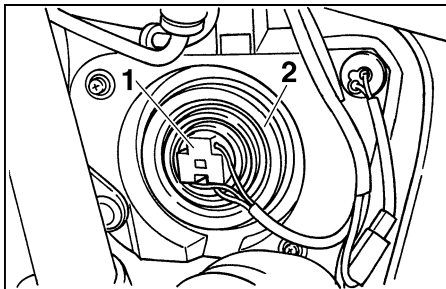

1. Acoplador do farol dianteiro
2. Proteção traseira da lâmpada do farol dianteiro

PAU01822

Substituição da lâmpada do farol dianteiro

Este motociclo está equipado com uma lâmpada do farol dianteiro de quartzo. Se a lâmpada do farol dianteiro se fundir, substitua-a do modo que se segue.

1. Retire o painel C. (Consulte a página 6-8 para obter instruções relativas aos procedimentos de remoção e instalação do painel.)
2. Desligue o acoplador do farol dianteiro e retire a cobertura da lâmpada do farol dianteiro.

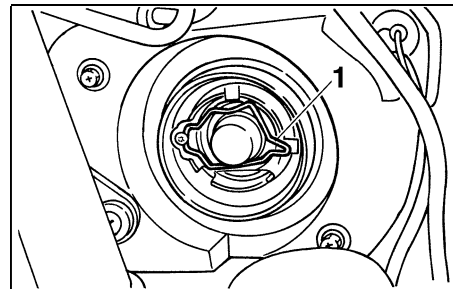

1. Suporte da lâmpada do farol dianteiro
3. Desprenda o suporte da lâmpada do farol dianteiro e retire a lâmpada fundida.

PW000119

AVISO

As lâmpadas do farol dianteiro ficam muito quentes. Por conseguinte, mantenha os produtos inflamáveis afastados de uma lâmpada do farol dianteiro acesa e não toque na lâmpada até esta ter arrefecido.

4. Coloque uma nova lâmpada e fixe-a com o respectivo suporte.

MANUTENÇÃO PERIÓDICA E PEQUENAS REPARAÇÕES

PC000104

PAU03730

PRECAUÇÃO:

Tenha cuidado para não danificar as seguintes peças:

● Lâmpada do farol dianteiro

Não toque na parte em vidro da lâmpada do farol dianteiro para evitar que se suje com óleo, caso contrário a transparência do vidro, a luminosidade da lâmpada e o seu tempo de duração serão adversamente afectados. Limpe minuciosamente quaisquer vestígios de sujidade e marcas de dedos utilizando um pano humedecido com álcool ou diluente.

● Lente do farol dianteiro

- Não cole nenhum tipo de película colorida nem autocolantes na lente do farol dianteiro.
- Não utilize uma lâmpada do farol dianteiro com um consumo em watts superior ao especificado.

5. Instale a cobertura da lâmpada e ligue o acoplador.
6. Instale o painel.
7. Solicite a um concessionário Yamaha que ajuste o feixe do farol dianteiro, caso necessário.

Luz do travão/farolim traseiro

Este motociclo está equipado com uma luz do travão/farolim traseiro do tipo LED.

Se a luz do travão/farolim traseiro não se acender, solicite a um concessionário Yamaha que a verifique.

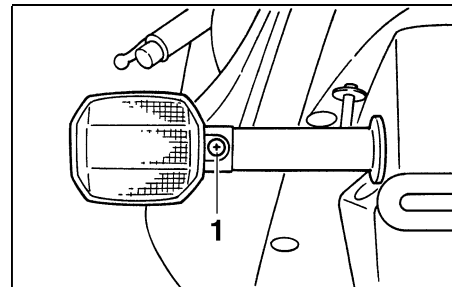

1. Parafuso

PAU03497

Substituição de uma lâmpada do sinal de mudança de direcção

1. Retire a lente do sinal de mudança de direcção removendo o respectivo parafuso.
2. Retire a lâmpada defeituosa empurrando-a para dentro e rodando-a no sentido contrário ao dos ponteiros do relógio.
3. Introduza uma lâmpada nova no receptáculo, empurre-a para dentro e rode-a no sentido dos ponteiros do relógio até que pare.
4. Instale a lente colocando o respectivo parafuso.

PCA00065

PRECAUÇÃO:

Não aperte demasiado o parafuso pois a lente poderá partir.

MANUTENÇÃO PERIÓDICA E PEQUENAS REPARAÇÕES

Suporte do motociclo

PAU01579

Uma vez que este modelo não está equipado com um cavalete central, tenha em consideração as seguintes precauções quando remover a roda dianteira e a roda traseira ou quando efectuar outro tipo de manutenção para a qual seja necessário colocar o motociclo na posição vertical. Assegure-se de que o motociclo se encontra numa posição estável e nivelada antes de iniciar qualquer procedimento de manutenção. Para obter uma maior estabilidade, pode ser colocada uma caixa robusta em madeira por baixo do motor.

Realização de serviços na roda dianteira

1. Estabilize a traseira do motociclo através da utilização de um cavalete para motociclo ou, se não possuir um cavalete adicional, através da colocação de um macaco por baixo do chassis à frente da roda traseira.
2. Levante a roda dianteira do chão utilizando um cavalete de motociclo.

Realização de serviços na roda traseira

Levante a roda traseira do chão através da utilização de um cavalete de motociclo ou, se não possuir um cavalete adicional, através da colocação de um macaco quer por baixo de cada um dos lados do chassis à frente da roda traseira quer por baixo de cada um dos lados do braço oscilante.

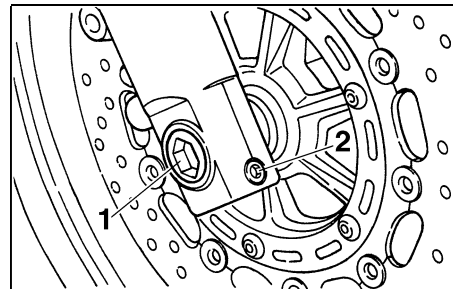

1. Eixo da roda
2. Cavilha de aperto do eixo da roda dianteira

PAU01617

Roda dianteira

Remoção da roda dianteira

PW000122

AVISO

- É aconselhável ser um concessionário Yamaha a fazer a manutenção à roda.
- Apoie bem o motociclo para que não haja o perigo deste tombar.

1. Desaperte a cavilha de aperto do eixo da roda dianteira, seguida das cavilhas da pinça do travão.
2. Desaperte o eixo da roda com uma chave de porcas sextavada de 19 mm.

MANUTENÇÃO PERIÓDICA E PEQUENAS REPARAÇÕES

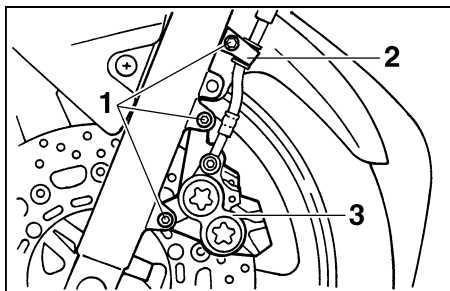

PAU01638

Instalação da roda dianteira

1. Levante a roda entre as pernas da forquilha.
2. Introduza o eixo da roda.
3. Desça a roda dianteira de modo a que fique apoiada no solo.
4. Exerça força no sentido descendente sobre o guiador várias vezes para verificar se a forquilha está a funcionar devidamente.
5. Instale as pinças do travão colocando as respectivas cavilhas.

Binários de aperto:

Eixo da roda:

72 Nm (7,2 m·kg)

Cavilha de aperto do eixo da roda dianteira:

20 Nm (2,0 m·kg)

Cavilha da pinça do travão:

40 Nm (4,0 m·kg)

1. Cavilha (× 3)
2. Prendedor do tubo do travão
3. Pinça do travão dianteiro

3. Levante a roda dianteira do chão de acordo com o procedimento descrito na página 6-41.
4. Retire os prendedores do tubo do travão retirando as respectivas cavilhas.
5. Retire as pinças do travão retirando as respectivas cavilhas.
6. Puxe o eixo da roda para fora e retire a roda.

PCA00046

PRECAUÇÃO:

Não accione o travão depois de retirar as pinças do travão, caso contrário as pastilhas do travão serão forçadas a fechar.

NOTA:

Certifique-se de que existe espaço suficiente entre as pastilhas do travão antes de instalar as pinças nos discos do travão.

6. Instale os prendedores do tubo do travão colocando as respectivas cavilhas.
7. Instale a cavilha de aperto do eixo da roda dianteira e aperte o eixo da roda, a cavilha de aperto e as cavilhas da pinça do travão com os binários especificados.

MANUTENÇÃO PERIÓDICA E PEQUENAS REPARAÇÕES

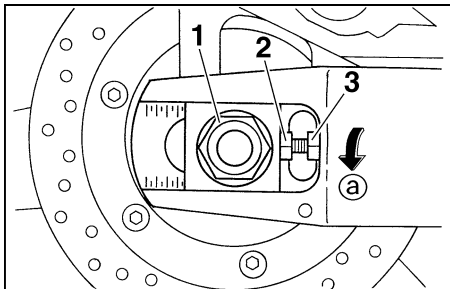

1. Porca do eixo
2. Caviha ajustadora da folga da corrente de transmissão
3. Contraporca

PAU003537

Roda traseira

Remoção da roda traseira

PW000122

AVISO

- É aconselhável ser um concessionário Yamaha a fazer a manutenção à roda.
- Apoie bem o motociclo para que não haja o perigo deste tombar.

1. Desaperte a porca do eixo e as cavihas da pinça do travão.
2. Levante a roda traseira do chão de acordo com o procedimento descrito na página 6-41.

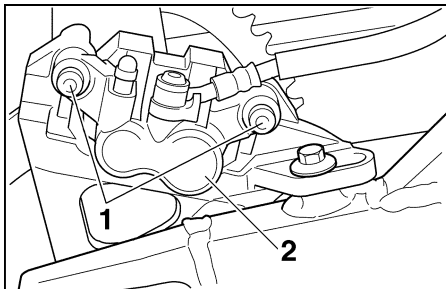

1. Cavilha (x 2)
2. Pinça do travão traseiro
3. Retire a porca do eixo e a pinça do travão retirando as respectivas cavihas.
4. Desaperte a contraporca em ambos os lados do braço oscilante.
5. Rode totalmente as cavihas ajustadoras da corrente de transmissão na direcção @.

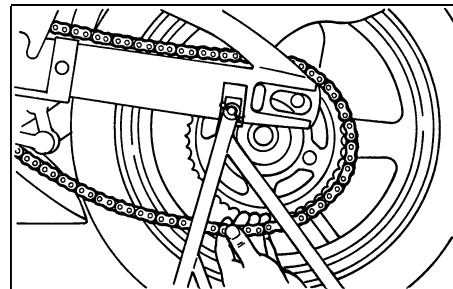

6. Empurre a roda para a frente e retire a corrente de transmissão do carreto traseiro.

NOTA:

A corrente de transmissão não precisa de ser desmontada para remover e instalar a roda traseira.

7. Puxe o eixo da roda para fora e retire a roda.

PCA00048

PRECAUÇÃO:

Não accione o travão depois da roda ter sido retirada juntamente com o disco do travão, caso contrário as pastilhas do travão serão forçadas a fechar.

MANUTENÇÃO PERIÓDICA E PEQUENAS REPARAÇÕES

PAU03538

Instalação da roda traseira

1. Instale a roda inserindo o eixo da roda pelo lado esquerdo.
2. Instale a corrente de transmissão no carreto traseiro, e depois ajuste a folga da corrente de transmissão. (Consulte a página 6-31 para obter instruções relativas aos procedimentos de ajuste da folga da corrente de transmissão.)
3. Instale a porca do eixo e, de seguida, desça a roda traseira até esta assentar no chão.
4. Instale a pinça do travão colocando as respectivas cavilhas.

NOTA:

Certifique-se de que existe espaço suficiente entre as pastilhas do travão antes de instalar a pinça do travão no disco do mesmo.

5. Aperte a porca do eixo e as cavilhas da pinça do travão em conformidade com os binários especificados.

Binários de aperto:

Porca do eixo:
150 Nm (15,0 m·kg)

Cavilha da pinça do travão:
40 Nm (4,0 m·kg)

PAU03087

Detecção e resolução de problemas

Embora os motociclos Yamaha sejam submetidos a uma inspeção minuciosa antes do envio da fábrica, poderão ocorrer alguns problemas durante a sua utilização. Qualquer problema nos sistemas de combustível, compressão ou ignição, por exemplo, poderão provocar um fraco arranque e perda de potência.

As seguintes tabelas de detecção e resolução de problemas apresentam procedimentos fáceis e rápidos para verificar você mesmo estes sistemas vitais. No entanto, caso o seu motociclo precise de qualquer reparação, leve-o a um concessionário Yamaha, cujos técnicos habilitados possuem as ferramentas, experiência e conhecimentos necessários para assistir devidamente o motociclo.

Utilize apenas peças sobresselentes genuínas da Yamaha. As peças não originais poderão parecer-se com as da Yamaha, mas são frequentemente inferiores, possuem um tempo de duração mais curto e podem levar a despesas de reparação elevadas.

MANUTENÇÃO PERIÓDICA E PEQUENAS REPARAÇÕES

PAU02990

Tabelas de detecção e resolução de problemas

Problemas no arranque ou fraco desempenho do motor

PW000125



AVISO

Mantenha afastado de chamas desprotegidas e não fume enquanto estiver a verificar ou a trabalhar no sistema de combustível.

1. Combustível

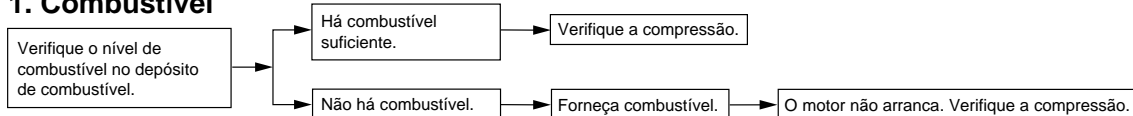

2. Compressão

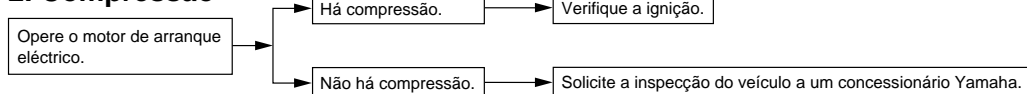

3. Ignição

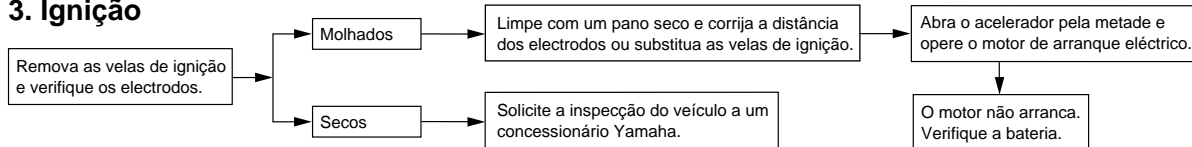

4. Bateria

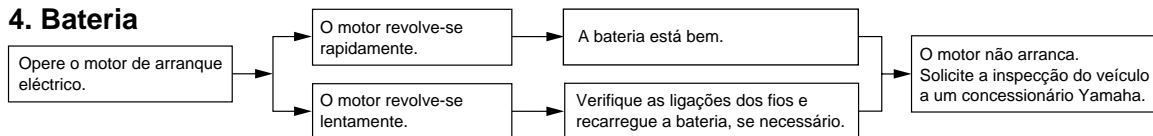

MANUTENÇÃO PERIÓDICA E PEQUENAS REPARAÇÕES

Sobreaquecimento do motor

PW000070



AVISO

- Não retire a tampa do radiador enquanto o motor e o radiador estiverem quentes. O fluido muito quente e o vapor podem ser expelidos sob pressão, podendo provocar graves ferimentos. Certifique-se de que aguarda até que o motor tenha arrefecido.
- Depois de retirar o parafuso retentor da tampa do radiador, coloque um pedaço de pano espesso, tal como uma toalha, sobre a tampa do radiador, e depois rode lentamente a tampa no sentido contrário ao dos ponteiros do relógio até esta parar para permitir o escape de qualquer pressão residual. Quando o ruído sibilante parar, prima a tampa enquanto a roda no sentido contrário ao dos ponteiros do relógio e, de seguida, retire a tampa.

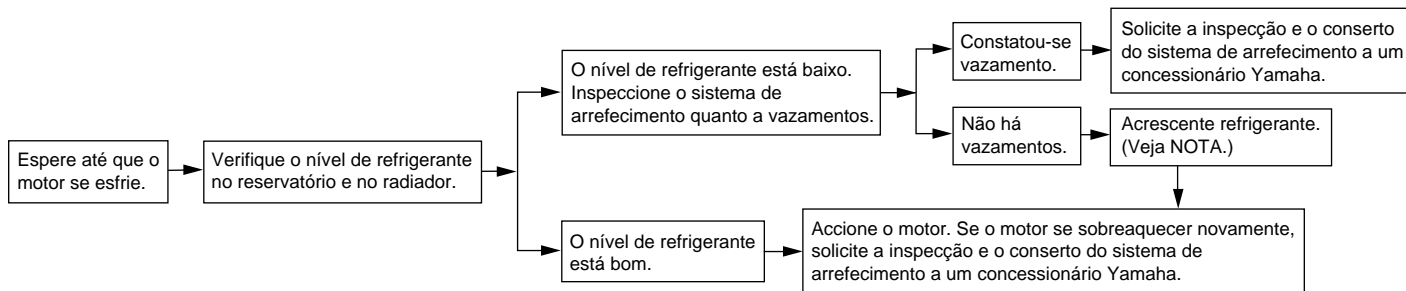

NOTA:

Caso não tenha líquido refrigerante, pode utilizar temporariamente água da torneira, desde que seja substituída pelo líquido refrigerante recomendado logo que possível.

CUIDADOS E ARRUMAÇÃO DO MOTOCICLO

Cuidados	7-1
Arrecadação	7-4

Cuidados

Embora a concepção aberta de um motociclo revele o encanto da tecnologia, torna-o também mais vulnerável. Poderá desenvolver-se ferrugem e corrosão mesmo que sejam utilizados componentes de alta qualidade. Embora um tubo de escape enferrujado possa passar despercebido num carro, este influencia negativamente o aspecto geral de um motociclo. Um cuidado frequente e adequado não só vai ao encontro dos termos da garantia, como também influencia na manutenção de um bom aspecto do seu motociclo, aumentando o tempo de vida e otimizando o desempenho.

Antes da limpeza

1. Tape a saída do silencioso com um saco de plástico depois do motor ter arrefecido.
2. Certifique-se de que todas as tampas e coberturas, assim como todos os acopladores e conectores eléctricos, incluindo as tampas da vela de ignição, estão bem fixos.
3. Retire a sujidade extremamente entranhada, como por exemplo óleo queimado no cárter, com um desengordurante e uma escova, mas nunca aplique este tipo de produto nos vedantes, anilhas, carretos, corrente de transmissão e eixos da roda. Enxágue sempre a sujidade e o desengordurante com água.

Limpeza

PCA00010

PRECAUÇÃO:

- Evite utilizar agentes de limpeza das rodas demasiado ácidos, especialmente em rodas de raio. Se este tipo de produtos for utilizado em sujidade de difícil remoção, não deixe o agente de limpeza sobre a área afectada durante mais tempo do que o recomendado. Além disso, enxágue minuciosamente a área com água, seque-a imediatamente e aplique um spray anti-corrosão.
- Uma limpeza inadequada poderá danificar os pára-ventos, capotas, painéis e outras peças plásticas. Utilize um pano ou esponja macia limpa com um detergente suave e água para limpar os plásticos.

CUIDADOS E ARRUMAÇÃO DO MOTOCICLO

- Não utilize nenhum produto químico forte nas peças em plástico. Evite utilizar panos ou esponjas que tenham estado em contacto com produtos de limpeza fortes ou abrasivos, solvente ou diluente, combustível (gasolina), produtos antiferrugem ou de remoção da ferrugem, líquido do travão, anti-congelante ou electrólito.
- Não utilize lavagem de alta pressão nem a vapor uma vez que estas podem provocar a infiltração de água e deterioração nas áreas seguintes: vedantes (dos rolamentos da roda e do braço oscilante, forquilha e travões), componentes eléctricos (acopladores, conectores, instrumentos, interruptores e luzes), tubos de respiração e ventoinhas.
- Para motocicletas equipadas com um pára-vento: não utilize agentes de limpeza fortes ou esponjas duras pois estes causarão embaciamento ou arranhões. Alguns compostos de limpeza para plásticos podem deixar riscos no pára-vento. Teste o produto numa pequena parte oculta do pára-vento para se assegurar que não deixa ficar marcas. Se o pára-vento ficar

riscado, utilize um composto de polimento de qualidade para plástico após a lavagem.

Após a utilização normal

Retire a sujidade com água morna, um detergente suave e uma esponja macia limpa e, finalmente enxagúe totalmente com água limpa. Utilize uma escova de dentes ou uma escova para limpar garrafas nas áreas de difícil acesso. A sujidade de difícil remoção e os insectos serão facilmente removidos se a área for coberta por um pano húmido durante alguns minutos antes de fazer a limpeza. Utilize a esponja especial fornecida no saco plástico com o manual do utilizador para limpar o silencioso e para eliminar qualquer descoloração do mesmo.

Após a condução do veículo à chuva, perto do mar ou em estradas nas quais foi espalhado sal

Uma vez que o sal do mar ou o sal espalhado nas estradas durante o Inverno é extremamente corrosivo quando misturado com água, realize os passos a seguir explicados após cada viagem à chuva, perto do mar ou em estradas nas quais foi espalhado sal.

NOTA:

O sal espalhado nas estradas durante o Inverno, poderá permanecer no piso até à Primavera.

1. Limpe o motociclo com água fria e um detergente suave, depois do motor ter arrefecido.

PCA00012

PRECAUÇÃO:

Não utilize água morna pois esta aumenta a acção corrosiva do sal.

2. Aplique um spray anti-corrosão em todas as superfícies metálicas, incluindo as cromadas e niqueladas, para evitar a corrosão.

CUIDADOS E ARRUMAÇÃO DO MOTOCICLO

Após a limpeza

1. Seque o motociclo com uma camurça ou um pano absorvente.
2. Seque imediatamente a corrente de transmissão e lubrifique-a para evitar que enferruje.
3. Utilize um produto de polir crómio para dar brilho a peças de crómio, alumínio e aço inoxidável, incluindo o sistema de escape. (Mesmo a descoloração dos sistemas de escape em aço inoxidável induzida termicamente pode ser removida através de polimento.)
4. Para evitar a corrosão, é recomendada a aplicação de um spray anti-corrosão em todas as superfícies metálicas, incluindo as cromadas e niqueladas.
5. Utilize um óleo em spray como agente de limpeza universal para remover qualquer sujidade remanescente.
6. Retoque pequenos danos na pintura provocados por pedras, etc.
7. Encere todas as superfícies pintadas.
8. Deixe o motociclo secar completamente antes de o guardar ou tapar.

PWA00001

AVISO

- **Certifique-se de que não existe óleo ou cera nos travões ou nos pneus. Caso necessário, limpe os discos do travão e os revestimentos do travão com um agente de limpeza de discos do travão normal ou acetona, e lave os pneus com água morna e um detergente suave.**
- **Antes de conduzir o motociclo teste o desempenho dos travões e o comportamento nas curvas.**

PCA00013

PRECAUÇÃO:

- **Aplique óleo em spray ou cera com moderação e certifique-se de que limpa qualquer excesso.**
- **Nunca aplique óleo ou cera em peças de borracha e plástico, trate-as com um produto de tratamento adequado.**
- **Evite utilizar compostos de polimento abrasivos pois estes desgastariam a pintura.**

NOTA:

Consulte um concessionário Yamaha para obter conselhos sobre quais os produtos a utilizar.

CUIDADOS E ARRUMAÇÃO DO MOTOCICLO

Arrecadação

Curto prazo

Guarde sempre o seu motociclo num local fresco e seco e, se necessário, utilize uma cobertura porosa para o proteger do pó.

PCA00014

PRECAUÇÃO:

- **Guardar o motociclo num compartimento com fraca ventilação ou tapá-lo com um oleado, enquanto este se encontra ainda molhado, permitirá a infiltração de água e humidade o que provocará o aparecimento de ferrugem.**
- **Para prevenir a corrosão, evite caves húmidas, estábulo (devido à presença de amónia) e áreas onde estejam armazenados químicos fortes.**

Longo prazo

Antes de guardar o seu motociclo durante vários meses:

1. Siga todas as instruções referidas na secção “Cuidados” deste capítulo.
2. Para motociclos equipados com uma torneira de combustível com posição de fecho (“OFF”), coloque a torneira nesta posição.
3. Drene o depósito de nível constante desapertando a cavilha de drenagem, o que evitará a acumulação de resíduos de combustível. Verta o combustível drenado no depósito de combustível.
4. Encha o depósito de combustível e adicione estabilizador de combustível (se disponível) para evitar que o depósito enferruje e que o combustível se deteriore.
5. Execute os passos que se seguem para proteger o cilindro, os anéis do pistão, etc. da corrosão.

- a. Retire as tampas das velas de ignição e as velas.
- b. Verta uma colher de chá de óleo do motor na cavidade de cada uma das velas de ignição.
- c. Coloque as tampas das velas de ignição nas respectivas velas, e coloque as velas na cabeça de cilindros de modo a que os eléctrodos fiquem ligados à terra. (Isto limitará a produção de faíscas durante o passo seguinte.)
- d. Coloque várias vezes o motor em funcionamento utilizando o motor de arranque. (Esta acção revestirá as paredes do cilindro com óleo.)
- e. Retire as tampas das velas de ignição e, de seguida, instale as velas de ignição e as respectivas tampas.

PWA00003



AVISO

Para evitar danos ou ferimentos provocados por faíscas, certifique-se de que liga os eléctrodos da vela de ignição à terra enquanto liga o motor.

7

CUIDADOS E ARRUMAÇÃO DO MOTOCICLO

6. Lubrifique todos os cabos de controlo e pontos articulados de todas as alavancas e pedais assim como do des-canso lateral/cavalete central.
7. Verifique e, se necessário, corrija a pressão de ar do pneu, e finalmente levante o motociclo de modo a que ambas as rodas fiquem fora do solo. Como alternativa, rode um pouco as rodas todos os meses para evitar que os pneus se degradem.
8. Tape a saída do silencioso com um saco de plástico para evitar a entrada de humidade.
9. Retire a bateria e carregue-a totalmente. Guarde-a num local fresco e seco e carregue-a uma vez por mês. Não guarde a bateria num local excessivamente frio ou quente (temperatura inferior a 0 °C ou superior a 30 °C). Para obter mais informações relativamente ao acondicionamento da bateria, consulte a página 6-37.

NOTA: _____
Antes de guardar o motociclo, deverá fazer todas as reparações necessárias.

Especificações 8-1

Especificações

Modelo	YZF-R6
Dimensões	
Comprimento total	2.025 mm (excepto N, S, SF)
	2.080 mm (N, S, SF)
Largura total	690 mm
Altura total	1.105 mm
Altura do assento	820 mm
Distância entre os eixos	1.380 mm
Distância mínima do chão	135 mm
Raio mínimo de viragem	3.400 mm
Peso básico (com os depósitos de óleo e de combustível cheios)	186 kg
Motor	
Tipo	4 tempos, arrefecido a líquido, DOHC
Disposição do cilindro	4 cilindros paralelos inclinados para a frente
Cilindrada	600 cm ³
Diametro × curso	65,5 × 44,5 mm
Relação de compressão	12,4:1
Sistema de arranque	Motor de arranque eléctrico
Sistema de lubrificação	Cárter em banho de óleo

Óleo de motor

Tipo

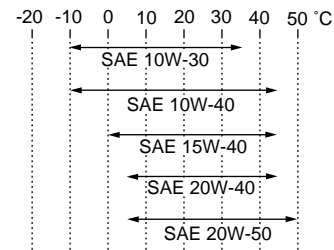

Classificação do óleo de motor recomendado

Classificação API: SE, SF, SG ou superior

PRECAUÇÃO:

Certifique-se de utilizar óleos de motor que não contêm modificadores antifricção. Óleos de motor para automóveis de passageiros (frequentemente com o rótulo “ENERGY CONSERVING II”) contêm aditivos antifricção que irão causar o deslizamento da embraiagem e/ou da embraiagem do motor de arranque, resultando em redução da vida útil do componente e desempenho insatisfatório do motor.

Quantidade	
Sem substituição do cartucho do filtro de óleo	2,5 L
Com substituição do cartucho do filtro de óleo	2,7 L
Quantidade total (motor seco)	3,5 L
Capacidade do sistema de refrigeração (quantidade total)	2,15 L
Filtro de ar	Elemento do tipo húmido
Combustível	
Tipo	Gasolina normal sem chumbo
Capacidade do depósito de combustível	17 L
Quantidade da reserva	3,5 L
Carburador	
Fabricante	KEIHIN
Modelo × quantidade	CVRD37 × 4
Vela de ignição	
Fabricante/modelo	NGK / CR10EK
Folga	0,6–0,7 mm
Tipo de embraiagem	Húmida, multidisco
Transmissão	
Sistema primário de redução	Engrenagem de dentes
Relação primária de redução	1,955

Sistema secundário de redução		Transmissão de corrente
Relação secundária de redução		3,000
Tipo de transmissão		6 velocidades de engrenagem constante
Operação		Com o pé esquerdo
Relação das velocidades		
	1. ^a	2,846
	2. ^a	1,947
	3. ^a	1,556
	4. ^a	1,333
	5. ^a	1,190
	6. ^a	1,083

Quadro

Tipo de quadro	Duplo berço
Ângulo de avanço	24°
Cauda	81 mm

Pneus

Dianteiro	
Tipo	Pneu sem câmara de ar
Dimensão	120/60 ZR17 (55 W)

ESPECIFICAÇÕES

Traseiro	Fabricante/modelo	MICHELIN / Pilot SPORT B Dunlop / D207FJ
	Tipo	Pneu sem câmara de ar
	Dimensão	180/55 ZR17 (73 W)
	Fabricante/modelo	MICHELIN / Pilot SPORT B Dunlop / D207N
Carga máximo*		189 kg
Pressão de ar do pneu (medida com os pneus frios)		
Até 90 kg*		
	Dianteiro	250 kPa (2,50 kg/cm ² , 2,50 bar)
	Traseiro	250 kPa (2,50 kg/cm ² , 2,50 bar)
90 kg—máximo*		
	Dianteiro	250 kPa (2,50 kg/cm ² , 2,50 bar)
	Traseiro	290 kPa (2,90 kg/cm ² , 2,90 bar)
Condução a alta velocidade		
	Dianteiro	250 kPa (2,50 kg/cm ² , 2,50 bar)
	Traseiro	250 kPa (2,50 kg/cm ² , 2,50 bar)

* Peso total do condutor, do passageiro, da carga e acessórios

Rodas

Dianteira		
	Tipo	Roda de liga
	Dimensão	17 × MT 3,50

Traseira		
	Tipo	Roda de liga
	Dimensão	17 × MT 5,50

Travão

Dianteiro		
	Tipo	Travão de disco duplo
	Operação	Com a mão direita
	Fluido	DOT 4
Traseiro		
	Tipo	Travão de disco simples
	Operação	Com o pé direito
	Fluido	DOT 4

Suspensão

Dianteira		Forquilha telescópica
Traseira		Braço oscilante (suspensão em cadeia)

Mola/amortecedor choques

Dianteiro		Mola helicoidal / amortecedor a óleo
Traseiro		Mola helicoidal / amortecedor de óleo-gás

Curso da roda

Dianteira		130 mm
Traseira		120 mm

Sistema eléctrico

Sistema de ignição	CC-C.D.I.
Sistema de carregamento	
Tipo	Magnetodínamo AC
Saída padrão	14 V, 320 W 5.000 rpm

Bateria

Modelo	GT9B-4
Voltagem, capacidade	12 V, 8 Ah

Tipo de farol

Lâmpada de quartzo (halogénea)

Voltagem/wattagem × quantidade das lâmpadas

Farol principal	12 V, 60/55 W × 2
Luz do travão/farolim traseiro	13,5 V, 1/6,1 W × 2
	Lâmpada LED (diodo emissor de luz)
Luz de mudança de direcção	12 V, 21 W × 4
Luz auxiliar	12 V, 5 W × 2
Iluminação do contador	12 V, 1,4 W × 2
Indicador luminoso de ponto morto	Lâmpada LED (diodo emissor de luz)
Indicador luminoso de máximos	Lâmpada LED (diodo emissor de luz)
Indicador luminoso de mudança de direcção	Lâmpada LED (diodo emissor de luz)

Luz de advertência do nível de combustível Lâmpada LED (diodo emissor de luz)

Luz de advertência do nível de óleo/temperatura do refrigerante Lâmpada LED (diodo emissor de luz)

Fusíveis

Fusível principal	30 A
Fusível do farol dianteiro	20 A
Fusível do sistema de sinalização	15 A
Fusível da ventoinha do radiador	7,5 A
Fusível da ignição	15 A
Fusível do conta-quilómetros	7,5 A

INFORMAÇÕES PARA O CONSUMIDOR

Números de identificação	9-1
Número de identificação da chave	9-1
Número de identificação do veículo	9-1
Etiqueta do modelo	9-2

Números de identificação

PAU02944

Registe o número de identificação da chave, o número de identificação do veículo e a informação da etiqueta do modelo nos espaços fornecidos a seguir para que sirvam de auxiliares sempre que encomende peças sobresselentes a um concessionário Yamaha ou para referência caso o veículo seja roubado.

1. NÚMERO DE IDENTIFICAÇÃO DA CHAVE:

2. NÚMERO DE IDENTIFICAÇÃO DO VEÍCULO:

3. INFORMAÇÃO DA ETIQUETA DO MODELO:

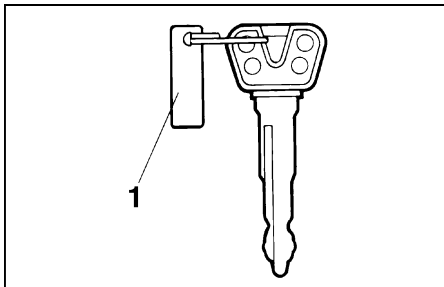

1. Número de identificação da chave

PAU01041

Número de identificação da chave

O número de identificação da chave está gravado na respectiva etiqueta. Registe este número no espaço fornecido para esse efeito neste manual e utilize-o como referência para quando encomendar uma nova chave.

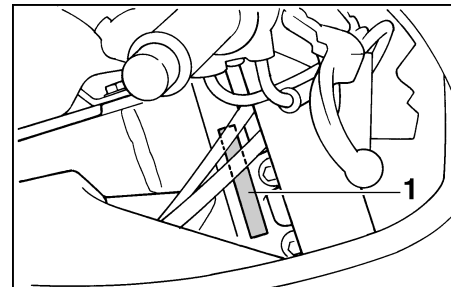

1. Número de identificação do veículo

PAU01043

Número de identificação do veículo

O número de identificação do veículo está gravado no tubo dianteiro da direcção. Registe este número no espaço fornecido para esse efeito neste manual.

NOTA: _____

O número de identificação do veículo é utilizado para identificar o seu motociclo e pode ser utilizado para registá-lo na direcção-geral de viação da sua área.

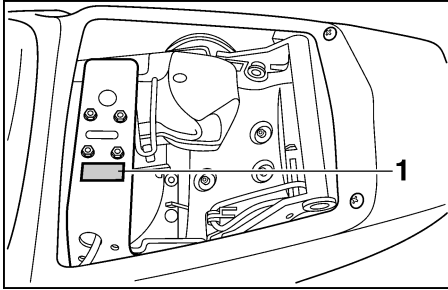

1. Etiqueta do modelo

PAU01049

Etiqueta do modelo

A etiqueta do modelo encontra-se no local ilustrado na figura. Registe a informação constante nesta etiqueta no espaço providenciado para esse efeito neste manual. Esta informação será necessária para encomendar peças sobresselentes a um concessionário Yamaha.

ÍNDICE REMISSIVO

A

Alarme antifurto	3-10
Alavanca da embraiagem	3-9
Alavanca da embraiagem, ajuste da folga	6-25
Alavanca do motor de arranque (afogador)	3-13
Alavanca do travão	3-9
Alavancas do travão e da embraiagem, verificação e lubrificação	6-34
Amortecedor de choques com mola, ajuste	3-19
Arranque a frio	5-1
Arranque a quente	5-2
Arrecadação	7-4
Assentos	3-13
Assento do condutor	3-13
Assento do passageiro	3-14

B

Bateria	6-37
---------------	------

C

Cabos, verificação e lubrificação	6-33
Capotas e painéis, remoção e instalação	6-6
Carburadores, ajuste	6-20
Combustível	3-11
Compartimento de armazenagem	3-15
Condução de entrada de ar	6-20
Consumo de combustível, sugestões para a redução	5-3
Corrente de transmissão, lubrificação	6-32
Cuidados	7-1

D

Descanso lateral	3-22
Descanso lateral, verificação e lubrificação	6-34
Deteção e resolução de problemas	6-44
Direcção, verificação	6-36
Dispositivo de auto-diagnóstico	3-7

E

Elemento do filtro de ar, verificação	6-17
Especificações	8-1
Estacionamento	5-4
Etiqueta do modelo	9-2

F

Folga da corrente de transmissão	6-31
Ajuste	6-31
Verificação	6-31
Folga das válvulas, ajuste	6-22
Folga do cabo do acelerador, ajuste	6-21
Forquilha dianteira, ajuste	3-17
Forquilha dianteira, verificação	6-35
Fusíveis, substituição	6-38

I

Indicadores luminosos e luzes de advertência	3-2
Indicador luminoso de máximos	3-2
Indicador luminoso de mudança de direcção	3-2
Indicador luminoso de ponto morto	3-2
Informações de segurança	1-1
Interruptor da buzina	3-8

Interruptor da luz do travão traseiro, ajuste	6-27
Interruptor das luzes	3-8
Interruptor de arranque	3-8
Interruptor de farol alto/baixo	3-7
Interruptor de paragem do motor	3-8
Interruptor de ultrapassagem	3-7
Interruptor do sinal de mudança de direcção	3-8
Interruptores do guiador	3-7
Interruptor principal/bloqueio da direcção	3-1

J

Jogo de ferramentas	6-1
---------------------------	-----

L

Lâmpada do farol dianteiro, substituição	6-39
Lâmpada do sinal de mudança de direcção, substituição	6-40
Líquido do travão, mudança	6-30
Líquido refrigerante	6-13
Substituição	6-15
Verificação	6-13
Lista de verificações prévias à utilização	4-1
Localização das peças	2-1
Luz de advertência do nível de combustível	3-2
Luz de advertência do nível de óleo/temperatura do refrigerante	3-3
Luz do travão/farolim traseiro	6-40

M

- Módulo de velocímetro 3-5
- Mudança de velocidades 5-3

N

- Nível de líquido do travão, verificação ... 6-29
- Número de identificação da chave 9-1
- Número de identificação do veículo 9-1
- Números de identificação 9-1

O

- Óleo do motor e cartucho do filtro de óleo 6-10

P

- Pastilhas do travão da frente e de trás, verificação 6-28
- Pedal de mudança de velocidades 3-9
- Pedal do travão 3-10
- Pedal do travão, ajuste da posição 6-27
- Pedal do travão, lubrificação 6-34
- Pneus 6-22
- Prendedores da correia de bagagem 3-22
- Punho e cabo do acelerador, verificação e lubrificação 6-33

R

- Roda (frente) 6-41
 - Instalação 6-42
 - Remoção 6-41
- Rodagem de amaciamento do motor 5-4
- Rodas 6-25

- Roda (traseira) 6-43
 - Instalação 6-44
 - Remoção 6-43
- Rolamentos de roda, verificação 6-36

S

- Sistema de corte do circuito de ignição 3-23
- Suporte do motociclo 6-41
- Suportes do capacete 3-15
- Suspensão dianteira e traseira, ajustes 3-21
- Suspensão traseira, lubrificação 6-35

T

- Tabela de lubrificação e manutenção periódica 6-3
- Tabelas de detecção e resolução de problemas 6-45
- Tampa do depósito de combustível 3-11
- Taquímetro 3-6
- Tubo de respiração do depósito de combustível 3-12

V

- Velas de ignição, verificação 6-9
- Velocidade de ralenti do motor 6-21



IMPRESSO EM PAPEL RECICLADO

PRINTED IN JAPAN
2000 - 8 - 0.3 × 2 CR
(P)