



MANUAL DO UTILIZADOR

YZF-R6

YZF-R6

5SL-28199-P0

DECLARATION of CONFORMITY

We

Company: MORIC CO., LTD.

Address: 1450-6 Mori Mori-Machi Shuchi-gun Shizuoka 437-0292 Japan

Hereby declare that the product:

Kind of equipment: IMMOBILIZER

Type-designation:

SSL-00, 5VS-00, 5VX-00, 3HT-00, 5UX-00, 5UX-10, 5KS-00 and 5KS-10

is in compliance with following norm(s) or documents:

R&TTE Directive(1999/5/EC)

EN300 330-2 v1.1.1(2001-6), EN60950(2000)

Two or Three-Wheel Motor Vehicles Directive(97/24/EC: Chapter 8, EMC)

Place of issue: Shizuoka, Japan

Date of issue: Aug. 1st 2002

Kazuji Kawai



representative name and signature

DECLARAÇÃO de CONFORMIDADE

Nós

Empresa: MORIC CO., LTD.

Endereço: 1450-6 Mori Mori-Machi Shuchi-gun Shizuoka 437-0292 Japan

Declaramos pela presente que o produto:

Tipo de equipamento: IMOBILIZADOR

Designação do tipo:

SSL-00, 5VS-00, 5VX-00, 3HT-00, 5UX-00, 5UX-10, 5KS-00 e 5KS-10

está em conformidade com as seguintes normas ou documentos:

Directiva R&TTE (1999/5/EC)

EN300 330-2 v1.1.1(2001-6), EN60950(2000)

Directiva relativa aos veículos a motor de duas e três rodas (97/24/CE: Capítulo 8, CEM)

Local de emissão: Shizuoka, Japan

Data da emissão: 1 de Agosto de 2002

Kazuji Kawai



nome e assinatura do representante

Bem-vindo ao mundo do motociclismo da Yamaha!

Como proprietário da YZF-R6, está a beneficiar da vasta experiência da Yamaha e da mais recente tecnologia relativa a design e fabrico de produtos de alta qualidade, as quais concederam à Yamaha uma reputação de fiabilidade.

Por favor leia atentamente este manual para que possa desfrutar de todas as vantagens da sua YZF-R6. O manual do proprietário não só lhe dá instruções relativas ao funcionamento, inspecção e manutenção do seu motociclo, como também lhe indica como se proteger a si próprio e aos outros de problemas e ferimentos.

Além disso, as diversas sugestões apresentadas neste manual, ajudá-lo-ão a manter o seu motociclo nas melhores condições possíveis. Caso tenha quaisquer outras questões, não hesite em contactar o seu concessionário Yamaha.

A equipa da Yamaha deseja-lhe muitas viagens seguras e agradáveis. Por isso, nunca se esqueça de que a segurança é o factor mais importante!

INFORMAÇÕES IMPORTANTES DO MANUAL

PAU00005

As informações particularmente importantes são distinguidas neste manual pelas notas seguintes:



O símbolo de alerta relativo à segurança significa: **ATENÇÃO! ESTEJA ATENTO! ESTÁ EM CAUSA A SUA SEGURANÇA!**



A não observância das instruções deste **AVISO** pode resultar em ferimentos graves ou na morte do condutor do motociclo, de uma pessoa que esteja por perto ou de uma pessoa que esteja a inspeccionar ou a reparar o motociclo.

PRECAUÇÃO:

Uma nota de **PRECAUÇÃO** indica que devem ser tomadas precauções especiais para evitar danos no motociclo.

NOTA:

Uma **NOTA** fornece informações importantes para tornar os procedimentos mais fáceis ou mais claros.

NOTA:

- Este manual deve ser considerado uma parte permanente deste motociclo e deve permanecer com este, mesmo que o motociclo seja posteriormente vendido.
- A Yamaha procura continuamente desenvolver o design e a qualidade do produto. Consequentemente, embora este manual contenha as informações mais actuais disponíveis sobre o produto na altura da impressão, poderão existir ligeiras discrepâncias entre o seu motociclo e este manual. Caso surja alguma dúvida relativamente a este manual, por favor consulte o seu concessionário Yamaha.

INFORMAÇÕES IMPORTANTES DO MANUAL

PW000002



POR FAVOR LEIA ESTE MANUAL CUIDADOSAMENTE E NA TOTALIDADE ANTES DE UTILIZAR ESTE MOTOCICLO.

INFORMAÇÕES IMPORTANTES DO MANUAL

PAU04229

**YZF-R6
MANUAL DO UTILIZADOR
©2002 pela Yamaha Motor Co., Ltd.
2ª edição, outubro 2002
Reservados todos os direitos.
Qualquer reimpressão ou utilização não autorizada
sem o consentimento escrito da
Yamaha Motor Co., Ltd.
estão expressamente proibidas.
Impresso no Japão.**

1	DÊ PRIORIDADE À SEGURANÇA	1
2	DESCRIÇÃO	2
3	FUNÇÕES DOS CONTROLOS E INSTRUMENTOS	3
4	VERIFICAÇÕES PRÉVIAS À VIAGEM	4
5	UTILIZAÇÃO E QUESTÕES IMPORTANTES RELATIVAS À CONDUÇÃO	5
6	MANUTENÇÃO PERIÓDICA E PEQUENAS REPARAÇÕES	6
7	CUIDADOS E ARRUMAÇÃO DO MOTOCICLO	7
8	ESPECIFICAÇÕES	8
9	INFORMAÇÕES PARA O CONSUMIDOR	9
	ÍNDICE REMISSIVO	

DÊ PRIORIDADE À SEGURANÇA 1-1

Os motocicletos são veículos fascinantes, que lhe poderão proporcionar uma sensação inigualável de poder e liberdade. No entanto, estes também impõem certos limites, os quais terá de aceitar; mesmo o melhor motociclo não ignora a lei da física.

Os cuidados e manutenção regular são essenciais para preservar o valor e as condições de funcionamento do seu motociclo. Além disso, o que é verdade para o motociclo também é verdade para o condutor: o bom desempenho depende da boa forma. A condução sob o efeito de medicação, estupefacientes e álcool está, obviamente, fora de questão. Os condutores de motocicletos—mais do que os condutores de automóveis—têm de estar sempre no seu melhor estado mental e físico. Mesmo sob a influência de uma pequena quantidade de álcool, existe uma tendência para correr riscos.

O vestuário de protecção é essencial para o utilizador do motociclo, tal como os cintos de segurança o são para os condutores e passageiros dos automóveis. Utilize sempre um fato completo para motocicletos (quer em pele quer em materiais sintéticos resistentes ao dilaceramento e com protectores), botas robustas, luvas próprias para motociclismo e um capacete de tamanho adequado. A utilização de um óptimo vestuário de protecção não deverá, contudo, encorajar a falta de cuidado. Apesar dos capacetes e fatos de cobertura total, em particular, criarem uma ilusão de segurança e protecção total, os motociclistas estarão sempre vulneráveis. Os condutores com falta de autocontrolo crítico arriscam o excesso de velocidade e têm tendência para correr riscos. Isto é ainda mais perigoso em tempo de chuva. O bom motociclista conduz com segurança, previsibilidade e defensivamente—evitando todos os perigos, inclusive os causados por outros.

Aprecie a sua viagem!

Vista esquerda	2-1
Vista direita	2-2
Controlos e instrumentos	2-3

Vista esquerda

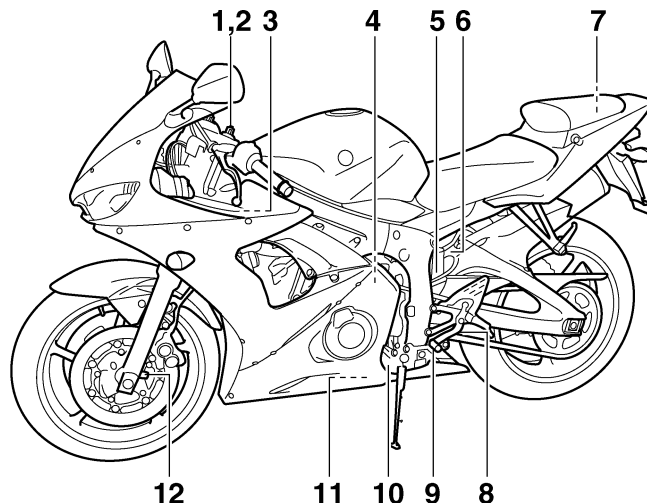

- | | | | |
|---|---------------|---|---------------|
| 1. Parafuso ajustador da força amortecedora de recuo da forquilha dianteira | (página 3-24) | 7. Jogo de ferramentas do proprietário | (página 6-1) |
| 2. Cavilha ajustadora de precarga da mola da forquilha dianteira | (página 3-23) | 8. Parafuso ajustador da força amortecedora de recuo do amortecedor de choques | (página 3-26) |
| 3. Caixa de fusível 2 | (página 6-40) | 9. Pedal de mudança de velocidades | (página 3-15) |
| 4. Reservatório de refrigerante | (página 6-14) | 10. Cavilha de drenagem do óleo do motor | (página 6-11) |
| 5. Anel ajustador de precarga da mola do amortecedor | (página 3-25) | 11. Cartucho do filtro de óleo do motor | (página 6-11) |
| 6. Parafuso ajustador da força amortecedora de compressão do amortecedor de choques | (página 3-26) | 12. Parafuso ajustador da força amortecedora de compressão da forquilha dianteira | (página 3-24) |

Vista direita

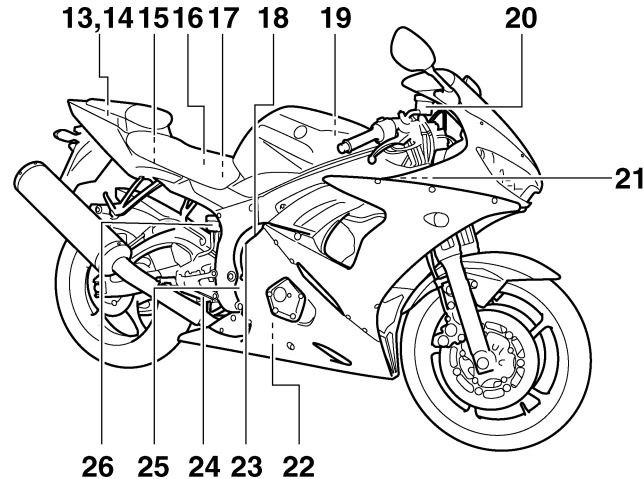

- | | | | |
|---|---------------|--|---------------|
| 13. Prendedor da correia de bagagem | (página 3-27) | 21. Tampa do radiador | (página 6-16) |
| 14. Suporte do capacete | (página 3-21) | 22. Cavilha de drenagem de refrigerante | (página 6-16) |
| 15. Caixa de fusível 1 | (página 6-40) | 23. Tampa de enchimento do óleo do motor | (página 6-10) |
| 16. Fusível principal | (página 6-40) | 24. Pedal do travão | (página 3-16) |
| 17. Bateria | (página 6-38) | 25. Vareta medidora do nível de óleo do motor | (página 6-10) |
| 18. Parafuso de paragem do acelerador | (página 6-23) | 26. Reservatório de líquido do travão traseiro | (página 6-31) |
| 19. Elemento do filtro de ar | (página 6-19) | | |
| 20. Reservatório de líquido do travão dianteiro | (página 6-31) | | |

DESCRIÇÃO

Controlos e instrumentos

2

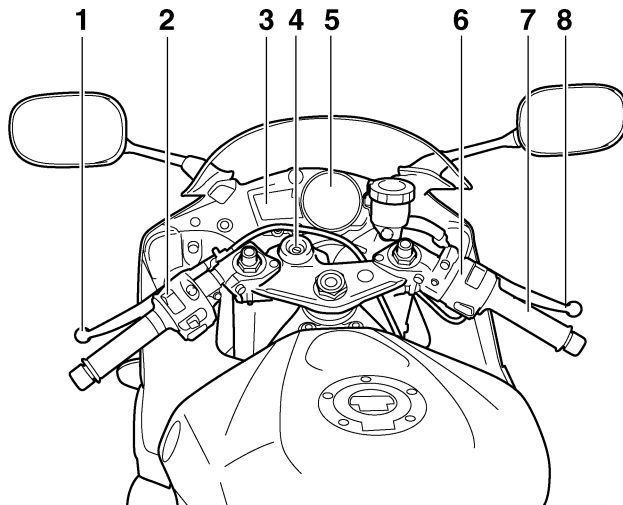

1. Alavanca da embraiagem

(página 3-15)

2. Interruptores do punho esquerdo do
guiador

(página 3-13)

3. Visor multifuncional

(página 3-8)

4. Interruptor principal/bloqueio da
direcção

(página 3-2)

5. Taquímetro

(página 3-13)

6. Interruptores do punho direito do
guiador

(página 3-14)

7. Punho do acelerador

(página 6-23)

8. Alavanca do travão

(página 3-16)

FUNÇÕES DOS CONTROLOS E INSTRUMENTOS

Sistema imobilizador	3-1	Combustível	3-17
Interruptor principal/bloqueio da direcção	3-2	Tubo de respiração do depósito de combustível	3-18
Indicadores luminosos e luzes de advertência	3-4	Conversor catalítico	3-19
Visor multifuncional	3-8	Assentos	3-19
Taquímetro	3-13	Suportes do capacete	3-21
Alarme antifurto (opcional)	3-13	Compartimento de armazenagem	3-21
Interruptores do guiador	3-13	Ajuste da forquilha dianteira	3-23
Alavanca da embraiagem	3-15	Ajuste do amortecedor de choques	3-25
Pedal de mudança de velocidades	3-15	Prendedores da correia de bagagem	3-27
Alavanca do travão	3-16	Descanso lateral	3-27
Pedal do travão	3-16	Sistema de corte do circuito de ignição	3-28
Tampa do depósito de combustível	3-17		

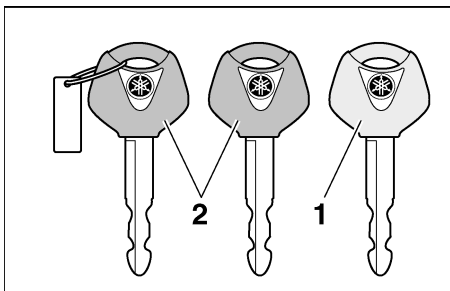

1. Chave de reconfiguração do código (vermelha)
2. Chave normal (× 2, preta)

PAU04983

Sistema imobilizador

Este veículo está equipado com um sistema imobilizador para evitar o roubo através da reconfiguração de códigos nas chaves normais. Este sistema é composto pelo seguinte:

- uma chave de reconfiguração do código (vermelha)
- duas chaves normais (pretas) que podem ser reconfiguradas com novos códigos
- um transmissor-receptor (instalado na chave de reconfiguração do código)
- uma unidade imobilizadora

- a ECU
- um indicador luminoso do sistema imobilizador (consulte detalhes na página 3-6.)

A chave vermelha é utilizada para configurar códigos em cada uma das chaves normais. Uma vez que a reconfiguração é um processo complicado, leve o veículo, juntamente com as três chaves, a um concessionário Yamaha. Não utilize a chave vermelha para conduzir o veículo. Esta apenas deverá ser utilizada para reconfigurar as chaves normais. Utilize sempre uma chave normal para conduzir.

PRECAUÇÃO:

- **NÃO PERCA A CHAVE DE RECONFIGURAÇÃO DO CÓDIGO! CONTACTE IMEDIATAMENTE O SEU CONCESSIONÁRIO CASO A TENHA PERDIDO! Se perder esta chave, ser-lhe-á impossível configurar novos códigos nas chaves normais. Poderá continuar a utilizar as chaves normais para colocar o veículo em funcionamento. No entanto, caso seja necessário reconfigurar o código (ou seja, se for feita uma nova chave normal ou perder todas as chaves) terá de substituir todo o sistema imobilizador. Por conseguinte, recomendamos vivamente que utilize uma das chaves normais e mantenha a chave de reconfiguração do código num local seguro.**
- Não mergulhe as chaves em água.
- Não exponha as chaves a temperaturas excessivamente elevadas.

FUNÇÕES DOS CONTROLOS E INSTRUMENTOS

- Não coloque as chaves próximo de ímãs (incluindo produtos como altifalantes, etc., mas sem se limitar a estes).
- Não coloque objectos pesados sobre as chaves.
- Não efectue qualquer tipo de polimento nem altere a forma das chaves.
- Não desmonte a parte plástica das chaves.
- Não coloque duas chaves de qualquer sistema imobilizador no mesmo porta-chaves.
- Mantenha as chaves normais, bem como chaves de outros sistemas imobilizadores afastadas da chave de reconfiguração do código deste veículo.
- Mantenha chaves de outros sistemas imobilizadores afastadas do interruptor principal uma vez que podem provocar interferência de sinais.

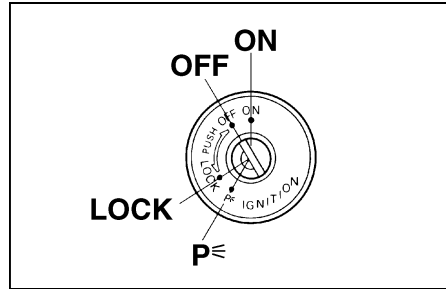

PAU04984

Interruptor principal/bloqueio da direcção

O interruptor principal/bloqueio da direcção controla os sistemas de ignição e iluminação, e é utilizado para bloquear a direcção.

NOTA: _____
Certifique-se de que utiliza a chave normal (preta) para a condução normal do veículo. Para minimizar o risco de perder a chave de reconfiguração do código (vermelha), mantenha-a num local seguro e utilize-a apenas para reconfigurar códigos.

PAU04562

LIGADO (ON)

Todos os circuitos eléctricos são alimentados, a iluminação do contador, o farolim traseiro, a luz da chapa de matrícula e os mínimos acendem-se e é possível colocar o motor em funcionamento. A chave não pode ser retirada.

NOTA: _____

Os faróis dianteiros acendem-se automaticamente quando o motor é colocado em funcionamento e permanecem acesos até a chave ser rodada para "OFF", mesmo que o motor deixe de trabalhar.

PAU00038

DESLIGADO (OFF)

Todos os sistemas eléctricos estão desligados. A chave pode ser retirada.

FUNÇÕES DOS CONTROLOS E INSTRUMENTOS

3

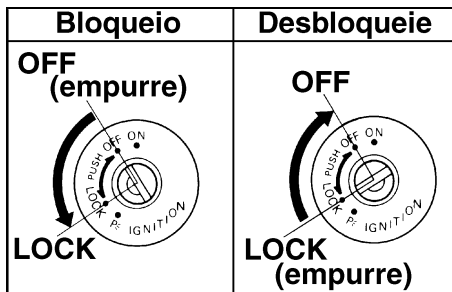

PAU00040

BLOQUEIO (LOCK)

A direcção está bloqueada e todos os sistemas eléctricos estão desligados. A chave pode ser retirada.

Para bloquear a direcção

1. Vire o guiador completamente para a esquerda.
2. Com a chave na posição "OFF", empurre-a para dentro e rode-a para "LOCK".
3. Retire a chave.

Para desbloquear a direcção

Empurre a chave para dentro e rode-a para "OFF".

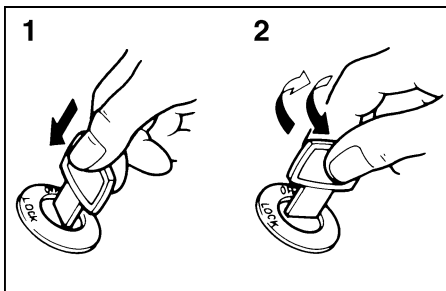

1. Empurre.
2. Vire.

PW000016



Nunca rode a chave para "OFF" ou "LOCK" com o motociclo em movimento, caso contrário os sistemas eléctricos serão desactivados, o que poderá resultar na perda de controlo ou num acidente. Assegure-se de que o motociclo está parado antes de rodar a chave para "OFF" ou "LOCK".

PAU04920

P (Estacionamento)

A direcção está bloqueada e o farolim tra-seiro, a luz da chapa de matrícula e os mínimos estão acesos. A luz de perigo e os sinais de mudança de direcção podem ser ligados mas todos os outros sistemas eléctricos estão desligados. A chave pode ser retirada.

A direcção tem de ser bloqueada antes da chave poder ser colocada em "P".

PCA00043

PRECAUÇÃO:

Não utilize a posição de estacionamento durante um longo período de tempo, caso contrário a bateria pode descarregar.

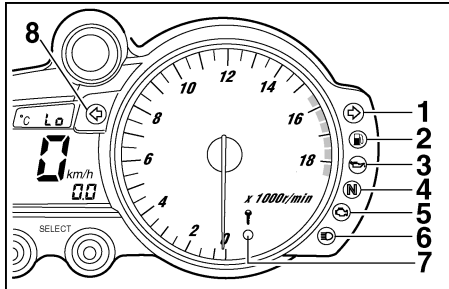

PAU04894

Luz de advertência do nível de combustível “”

Esta luz de advertência acende-se quando o nível de combustível desce abaixo de aproximadamente 3,5 L. Quando isto acontece, reabasteça o mais brevemente possível.

O circuito eléctrico da luz de advertência pode ser verificado rodando a chave para “ON”.

Se a luz de advertência não se acender durante alguns segundos e depois apagar-se, solicite a um concessionário Yamaha que verifique o circuito eléctrico.

NOTA:

Este modelo está também equipado com um dispositivo de auto-diagnóstico para o circuito de detecção do nível de combustível. Se o circuito de detecção do nível de combustível estiver defeituoso, o ciclo seguinte será repetido até que a avaria seja corrigida: A luz de advertência do nível de combustível piscará oito vezes e depois apagar-se-á durante 2,5 segundos. Se isto acontecer, solicite a um concessionário Yamaha que verifique o motociclo.

1. Indicador luminoso de mudança de direcção para a direita “”
2. Luz de advertência do nível de combustível “”
3. Luz de advertência do nível de óleo “”
4. Indicador luminoso de ponto morto “**N**”
5. Luz de advertência de problema no motor “”
6. Indicador luminoso de máximos “”
7. Indicador luminoso do sistema imobilizador “”
8. Indicador luminoso de mudança de direcção para a esquerda “”

PAU03034

Indicadores luminosos e luzes de advertência

PAU04121

Indicadores luminosos de mudança de direcção “” e “”

O indicador luminoso correspondente fica intermitente quando o interruptor do sinal de mudança de direcção é accionado para a esquerda ou para a direita.

FUNÇÕES DOS CONTROLOS E INSTRUMENTOS

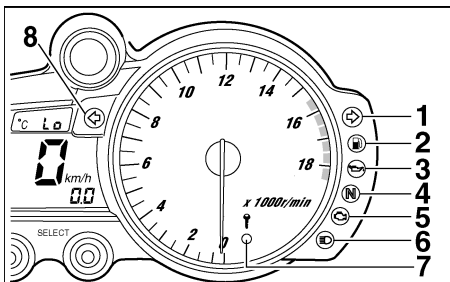

1. Indicador luminoso de mudança de direção para a direita "➔"
2. Luz de advertência do nível de combustível "⛽"
3. Luz de advertência do nível de óleo "🛢️"
4. Indicador luminoso de ponto morto "N"
5. Luz de advertência de problema no motor "🔧"
6. Indicador luminoso de máximos "⊞"
7. Indicador luminoso do sistema imobilizador "🔑"
8. Indicador luminoso de mudança de direção para a esquerda "➔"

PAU04895

Luz de advertência do nível de óleo "🛢️"

Esta luz de advertência acende-se quando o nível do óleo do motor está baixo.

O circuito eléctrico da luz de advertência pode ser verificado rodando a chave para "ON".

Se a luz de advertência não se acender durante alguns segundos e depois apagar-se, solicite a um concessionário Yamaha que verifique o circuito eléctrico.

NOTA:

- Mesmo que o nível do óleo seja suficiente, a luz de advertência pode tremer quando conduzir num declive ou durante uma aceleração ou desaceleração súbita, o que não significa uma avaria.
- Este modelo está também equipado com um dispositivo de auto-diagnóstico para o circuito de detecção do nível de óleo. Se o circuito de detecção do nível do óleo estiver defeituoso, o ciclo seguinte será repetido até que a avaria seja corrigida: A luz de advertência do nível do óleo piscará dez vezes e depois apagar-se-á durante 2,5 segundos. Se isto acontecer, solicite a um concessionário Yamaha que verifique o motociclo.

PAU00061

Indicador luminoso de ponto morto "N"

Este indicador luminoso acende-se quando a transmissão está em ponto morto.

PAU04896

Luz de advertência de problema no motor "🔧"

Esta luz de advertência acende-se ou fica intermitente quando um circuito eléctrico de supervisão do motor apresenta problemas. Quando isto acontecer, solicite a um concessionário Yamaha que verifique o sistema de auto-diagnóstico. (Consulte a página 3-9 para obter explicações sobre o dispositivo de auto-diagnóstico.)

O circuito eléctrico da luz de advertência pode ser verificado rodando a chave para "ON". Se a luz de advertência não se acender durante alguns segundos e depois apagar-se, solicite a um concessionário Yamaha que verifique o circuito eléctrico.

PAU00063

Indicador luminoso de máximos "⊞"

Este indicador acende-se quando são utilizados os máximos do farol dianteiro.

FUNÇÕES DOS CONTROLOS E INSTRUMENTOS

PAU04972*

Indicador luminoso do sistema imobilizador “”

O circuito eléctrico do indicador luminoso pode ser verificado rodando a chave para “ON”.

Se o indicador luminoso não se acender durante alguns segundos e depois se apagar, solicite a um concessionário Yamaha que verifique o circuito eléctrico.

Depois da chave ser rodada para “OFF” e terem passado 30 segundos, o indicador luminoso ficará intermitente indicando que o sistema imobilizador está activado. Passadas 24 horas, o indicador luminoso pára de piscar, mas o sistema imobilizador continua activado.

NOTA:

Este modelo está também equipado com um dispositivo de auto-diagnóstico para o sistema imobilizador. Se o sistema imobilizador estiver com problemas, o indicador luminoso ficará intermitente e o contador multifuncional exibirá um código de erro. (Consulte a secção “Dispositivo de auto-diagnóstico” na página 3-9 para obter detalhes.)

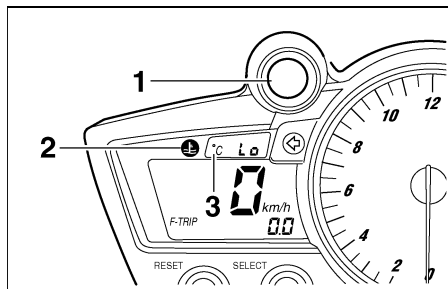

1. Indicador luminoso do ponto de mudança de velocidade
2. Luz de advertência da temperatura do refrigerante “”
3. Visor da temperatura do refrigerante

PAU04975

Indicador luminoso do ponto de mudança de velocidade

Este indicador luminoso pode ser configurado para se ligar e desligar às velocidades desejadas e é utilizado para informar o condutor a altura em que deve mudar para uma velocidade mais alta.

O circuito eléctrico do indicador luminoso pode ser verificado rodando a chave para “ON”.

Se o indicador luminoso não se acender durante alguns segundos e depois se apagar, solicite a um concessionário Yamaha que verifique o circuito eléctrico. (Consulte as páginas 3-10–3-12 para obter uma explicação detalhada sobre a função deste indicador luminoso e como configurá-lo.)

PAU04923

Luz de advertência da temperatura do refrigerante “”

Esta luz de advertência acende-se quando o motor aquece demasiado. Quando isto ocorre, deverá desligar imediatamente o motor e deixá-lo arrefecer.

O circuito eléctrico da luz de advertência pode ser verificado rodando a chave para “ON”.

Se a luz de advertência não se acender durante alguns segundos e depois apagar-se, solicite a um concessionário Yamaha que verifique o circuito eléctrico.

PC000002

PRECAUÇÃO:

Não utilize o motor se estiver demasiado quente.

FUNÇÕES DOS CONTROLOS E INSTRUMENTOS

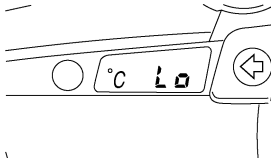
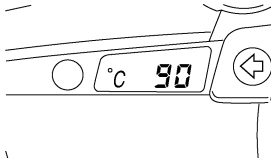
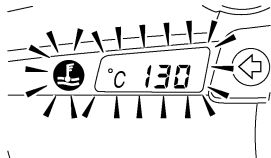
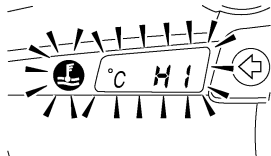
Temperatura do refrigerante	Exibição	Condições	Procedimento
0–39 °C		A mensagem “LO” é exibida.	OK. Prossiga com a condução.
40–116 °C		A temperatura é exibida.	OK. Prossiga com a condução.
117–139 °C		A temperatura pisca. A luz de advertência acende-se.	Pare a motocicleta e deixe-a em repouso até que a temperatura do refrigerante se abaixe. Caso a temperatura do refrigerante não se reduza, pare o motor. (Consulte a secção “Sobreaquecimento do motor” na página 6-53 quanto a instruções pormenorizadas.)
Acima de 140 °C		A mensagem “HI” pisca. A luz de advertência acende-se.	Pare o motor e deixe-o esfriar. (Consulte a secção “Sobreaquecimento do motor” na página 6-53 quanto a instruções pormenorizadas.)

FUNÇÕES DOS CONTROLOS E INSTRUMENTOS

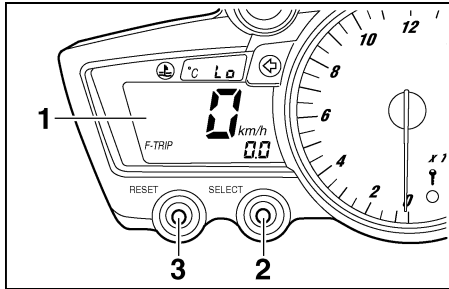

1. Visor multifuncional
2. Botão “SELECT”
3. Botão “RESET”

PAU04985

Visor multifuncional

O visor multifuncional está equipado com o seguinte:

- um velocímetro (que exibe a velocidade a que se conduz)
- um conta-quilómetros (que exibe a distância total percorrida)
- dois contadores de percurso (que exibem a distância percorrida desde que foram colocados a zero pela última vez)
- um contador de percurso da reserva de combustível (que exibe a distância percorrida desde que a luz de advertência do nível de combustível se acendeu)

- um relógio
- um dispositivo de auto-diagnóstico
- um modo de controlo do brilho do visor e do indicador luminoso do ponto de mudança de velocidade

NOTA: _____

- Certifique-se de que roda a chave para “ON” antes de utilizar as teclas “SELECT” e “RESET”.
- Apenas para o R.U.: Para alternar os visores do velocímetro e conta-quilómetros/contador de percurso entre quilómetros e milhas, prima a tecla “SELECT” e a tecla “RESET” em simultâneo durante pelo menos dois segundos.

Modos de conta-quilómetros e contador de percurso

A pressão na tecla “SELECT” muda o visor entre o modo de conta-quilómetros “ODO” e os modos de contador de percurso “TRIP 1” e “TRIP 2” pela seguinte ordem: ODO → TRIP 1 → TRIP 2 → ODO

Se a luz de advertência do nível de combustível se acender (consulte a página 3-4), o visor do conta-quilómetros mudará automaticamente para o modo de contador de percurso de reserva de combustível “F-TRIP” e começará a contar a distância percorrida a partir desse ponto. Nesse caso, a pressão da tecla “SELECT” muda o visor entre os diversos modos de contador de percurso e conta-quilómetros pela ordem seguinte:

F-TRIP → TRIP 1 → TRIP 2 → ODO → F-TRIP

FUNÇÕES DOS CONTROLOS E INSTRUMENTOS

Para reiniciar um contador de percurso, seleccione-o premindo a tecla “SELECT”, e prima depois a tecla “RESET” durante pelo menos um segundo. Se não reiniciar o contador de percurso da reserva de combustível manualmente, este reiniciar-se-á automaticamente e o visor voltará para o modo anterior após reabastecer e percorrer 5 km.

Modo de relógio

Rode a chave para “ON”.

Para mudar o visor para o modo de relógio, prima a tecla “SELECT” durante pelo menos um segundo.

Para voltar a mudar o visor para o modo anterior, prima a tecla “SELECT”.

Para acertar o relógio:

1. Prima a tecla “SELECT” e a tecla “RESET” em simultâneo durante pelo menos dois segundos.
2. Quando os dígitos da hora ficarem intermitentes, prima a tecla “RESET” para acertar a hora.
3. Prima a tecla “SELECT” e os dígitos dos minutos ficarão intermitentes.

4. Prima a tecla “RESET” para acertar os minutos.
5. Prima a tecla “SELECT” e depois solte-a para colocar o relógio em funcionamento.

Dispositivos de auto-diagnóstico

Este modelo está equipado com um dispositivo de auto-diagnóstico para vários circuitos eléctricos.

Se algum desses circuitos estiver defeituoso, a luz de advertência de problema no motor acender-se-á e o visor multifuncional indicará um código de erro de dois dígitos (ex.: 11, 12, 13).

Este modelo está também equipado com um dispositivo de auto-diagnóstico para o sistema imobilizador.

Se um dos circuitos do sistema imobilizador apresentar uma avaria, o indicador luminoso deste sistema irá piscar e o visor multifuncional exibirá um código de erro de dois dígitos (ex.: 51, 52, 53).

NOTA:

Se o visor multifuncional exibir o código de erro 52, este poderá ter sido provocado por interferência do transmissor-receptor. Se visualizar este erro, tente o seguinte:

1. Utilize a chave de reconfiguração do código para colocar o motor em funcionamento.

NOTA:

Certifique-se de que não existem quaisquer outras chaves do imobilizador próximas do interruptor principal, e não guarde mais do que uma chave deste tipo no mesmo porta-chaves! As chaves do sistema imobilizador podem provocar interferência, o que poderá impedir o motor de funcionar.

2. Se o motor funcionar, desligue-o e tente colocá-lo em funcionamento com as chaves normais.
3. Se uma das chaves normais ou ambas não colocarem o motor em funcionamento, leve o veículo, a chave de reconfiguração do código e as duas chaves normais a um concessionário Yamaha para reconfigurar as chaves normais.

FUNÇÕES DOS CONTROLOS E INSTRUMENTOS

Se o visor multifuncional exibir qualquer código de erro, anote o número do código e, de seguida, solicite a um concessionário Yamaha que verifique o motociclo.

PCA00127

PRECAUÇÃO:

Se o visor indicar um código de erro, o motociclo deverá ser verificado logo que possível de modo a evitar danos no motor.

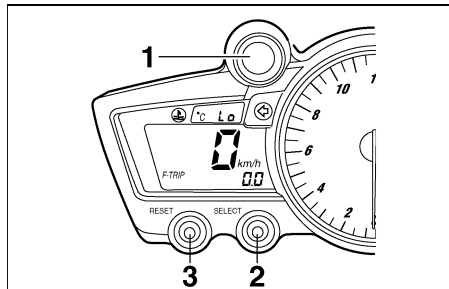

1. Indicador luminoso do ponto de mudança de velocidade
2. Botão "SELECT"
3. Botão "RESET"

Modo de controlo do brilho do visor e do indicador luminoso do ponto de mudança de velocidade

Este modo desloca-se ciclicamente por cinco funções de controlo, permitindo-lhe fazer os seguintes ajustes pela ordem indicada a seguir.

1. Brilho do visor: Esta função permite-lhe ajustar o brilho do visor multifuncional de modo a adaptar-se às condições de iluminação exterior.

2. Actividade do indicador luminoso do ponto de mudança de velocidade: Esta função permite-lhe seleccionar se pretende que o indicador luminoso se acenda ou não e se este, após activação, deverá ficar intermitente ou permanentemente aceso.
3. Activação do indicador luminoso do ponto de mudança de velocidade: Esta função permite-lhe seleccionar a velocidade do motor, à qual o indicador luminoso se activará.
4. Desactivação do indicador luminoso do ponto de mudança de velocidade: Esta função permite-lhe seleccionar a velocidade do motor, à qual o indicador luminoso se desactivará.
5. Brilho do indicador luminoso do ponto de mudança de velocidade: Esta função permite-lhe ajustar o brilho do indicador luminoso em conformidade com a sua preferência.

FUNÇÕES DOS CONTROLOS E INSTRUMENTOS

NOTA:

- Para fazer qualquer tipo de regulação neste modo terá de percorrer todas as suas funções. No entanto, se rodar a chave para “OFF” ou se o motor for accionado antes de terminar o procedimento, apenas serão aplicadas as regulações feitas antes de ter premido pela última vez a tecla “SELECT”.
- Neste modo, o visor multifuncional mostra a definição actual para cada função (à excepção da função de actividade do indicador luminoso do ponto de mudança de velocidade).

Ajuste do brilho do visor

1. Rode a chave para “OFF”.
2. Prima e mantenha a tecla “SELECT” premida.
3. Rode a chave para “ON” e, de seguida, após cinco segundos, solte a tecla “SELECT”.
4. Prima a tecla “RESET” para seleccionar o nível de brilho pretendido para o visor.
5. Prima a tecla “SELECT” para confirmar o nível de brilho pretendido do visor. O modo de controlo muda para a função de actividade do indicador luminoso do ponto de mudança de velocidade.

Definição da função de actividade do indicador luminoso do ponto de mudança de velocidade

1. Prima a tecla “RESET” para seleccionar uma das seguintes opções relativas à actividade do indicador luminoso:
 - a. O indicador luminoso, quando activado, permanecerá aceso. (Esta definição é seleccionada quando o indicador luminoso permanece continuamente aceso.)
 - b. O indicador luminoso, quando accionado, ficará intermitente. (Esta definição é seleccionada quando o indicador luminoso pisca quatro vezes por segundo.)
 - c. O indicador luminoso é desactivado; por outras palavras, não se acende nem fica intermitente. (Esta definição é seleccionada quando o indicador luminoso pisca uma vez de dois em dois segundos.)
2. Prima a tecla “SELECT” para confirmar a actividade seleccionada para o indicador luminoso. O modo de controlo muda para a função de activação do indicador luminoso do ponto de mudança de velocidade.

FUNÇÕES DOS CONTROLOS E INSTRUMENTOS

Definição da função de activação do indicador luminoso do ponto de mudança de velocidade

NOTA:

A função de activação do indicador luminoso do ponto de mudança de velocidade pode ser definida entre 10.000 rpm e 16.000 rpm. Entre 10.000 rpm e 12.000 rpm, o indicador luminoso pode ser definido em incrementos de 500 rpm. Entre 12.000 rpm e 16.000 rpm, o indicador luminoso pode ser definido em incrementos de 200 rpm.

1. Prima a tecla “RESET” para seleccionar a velocidade pretendida do motor para activar o indicador luminoso.
2. Prima a tecla “SELECT” para confirmar a velocidade do motor seleccionada. O modo de controlo muda para a função de desactivação do indicador luminoso do ponto de mudança de velocidade.

Definição da função de desactivação do indicador luminoso do ponto de mudança de velocidade

NOTA:

- A função de desactivação do indicador luminoso pode ser definida entre 10.000 rpm e 16.000 rpm. Entre 10.000 rpm e 12.000 rpm, o indicador luminoso pode ser definido em incrementos de 500 rpm. Entre 12.000 rpm e 16.000 rpm, o indicador luminoso pode ser definido em incrementos de 200 rpm.
- Certifique-se de que a função de desactivação está definida para uma velocidade do motor superior à seleccionada para a função de activação, caso contrário, o indicador luminoso do ponto de mudança de velocidade permanecerá desactivado.

1. Prima a tecla “RESET” para seleccionar a velocidade pretendida do motor para desactivar o indicador luminoso.
2. Prima a tecla “SELECT” para confirmar a velocidade do motor seleccionada. O modo de controlo muda para a função de brilho do indicador luminoso do ponto de mudança de velocidade.

Ajuste do brilho do indicador luminoso do ponto de mudança de velocidade

1. Prima a tecla “RESET” para seleccionar o nível de brilho pretendido para o indicador luminoso.
2. Prima a tecla “SELECT” para confirmar o nível de brilho pretendido para o indicador luminoso. O visor multifuncional regressará ao modo de contaquilómetros, de contador de percurso ou de relógio.

FUNÇÕES DOS CONTROLOS E INSTRUMENTOS

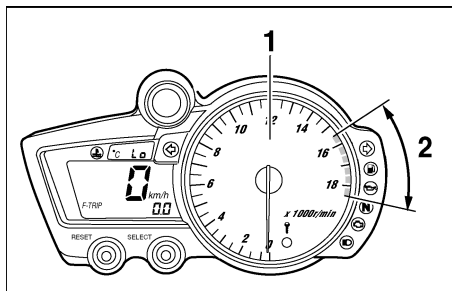

1. Taquímetro
2. Zona vermelha do taquímetro

PAU04969

Taquímetro

O taquímetro eléctrico permite ao condutor controlar a velocidade do motor e mantê-la dentro da gama de potência ideal.

Quando a chave é rodada para "ON", o ponteiro do taquímetro move-se para 18.500 rpm e depois novamente para zero rpm de modo a testar o circuito eléctrico.

PC000003

PRECAUÇÃO:

Não utilize o motor na zona vermelha do taquímetro.

Zona vermelha: 15.500 rpm e mais

PAU00109

Alarme antifurto (opcional)

Um concessionário Yamaha poderá equipar este motociclo com um alarme antifurto opcional. Contacte um concessionário Yamaha para obter mais informações.

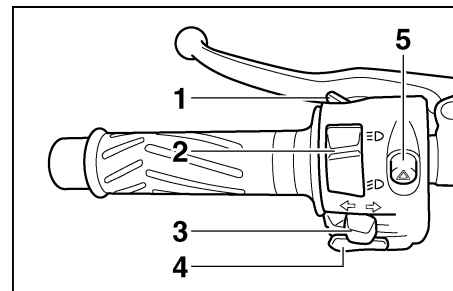

1. Interruptor de ultrapassagem "≡▷"
2. Interruptor de farol alto/baixo "≡▷/≡▷"
3. Interruptor do sinal de mudança de direcção "◁/▷"
4. Interruptor da buzina "📢"
5. Interruptor de perigo "⚠"

PAU00118

Interruptores do guidão

PAU04604

Interruptor de ultrapassagem "≡▷"

Prima este interruptor para acender e apagar os faróis dianteiros.

PAU03888

Interruptor de farol alto/baixo "≡▷/≡▷"

Regule este interruptor para "≡▷" para acender os máximos e para "≡▷" para acender os médios.

FUNÇÕES DOS CONTROLOS E INSTRUMENTOS

PAU03889

Interruptor do sinal de mudança de direcção “↵ / ⇨”

Para sinalizar uma mudança de direcção para a direita, empurre este interruptor para “⇨”. Para sinalizar uma mudança de direcção para a esquerda, empurre este interruptor para “↵”. Assim que libertado, o interruptor volta para a posição central. Para desligar o sinal de mudança de direcção, prima o interruptor depois deste ter voltado para a posição central.

PAU00129

Interruptor da buzina “📢”

Prima este interruptor para buzinar.

PAU03826

Interruptor de perigo “⚠️”

Com a chave na posição “ON” ou “P⁺”, utilize este interruptor para ligar a luz de perigo (intermitência simultânea de todas as luzes de mudança de direcção).

A luz de perigo é utilizada no caso de uma emergência ou para avisar outros condutores quando o seu motociclo está parado num local onde possa representar perigo para o trânsito.

PC000006

PRECAUÇÃO:

Não utilize a luz de perigo durante um longo período de tempo, caso contrário a bateria pode descarregar.

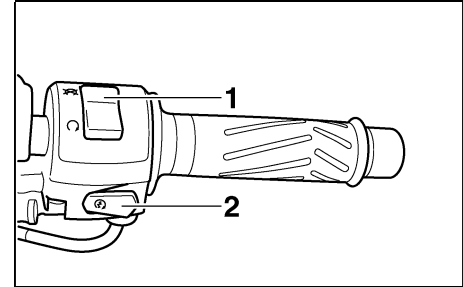

1. Interruptor de paragem do motor “⊘/⊗”
2. Interruptor de arranque “⊕”

PAU03890

Interruptor de paragem do motor

“⊘/⊗”

Coloque este interruptor em “⊘” antes de colocar o motor em funcionamento. Coloque este interruptor em “⊗” para desligar o motor em caso de emergência, tal como quando o motociclo se vira ou o cabo do acelerador fica preso.

FUNÇÕES DOS CONTROLOS E INSTRUMENTOS

Interruptor de arranque “(⊖)”

Prima este interruptor para pôr o motor a trabalhar com o motor de arranque.

PAU00143

PC000005

PRECAUÇÃO:

Consulte a página 5-1 para obter instruções relativas ao arranque antes de colocar o motor em funcionamento.

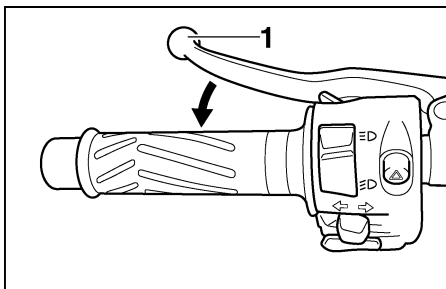

1. Alavanca da embraiagem

Alavanca da embraiagem

A alavanca da embraiagem situa-se no punho esquerdo do guiador. Para desengatar a embraiagem, puxe a alavanca em direção ao punho do guiador. Para engatar a embraiagem, liberte a alavanca. A alavanca deverá ser premida rapidamente e libertada lentamente para obter uma utilização suave da mesma.

A alavanca da embraiagem está equipada com um interruptor, o qual faz parte do sistema de corte do circuito de ignição. (Consulte a página 3-28 para obter uma explicação sobre o sistema de corte do circuito de ignição.)

PAU00152

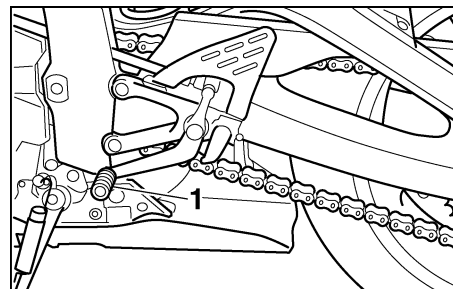

1. Pedal de mudança de velocidades

Pedal de mudança de velocidades

O pedal de mudança de velocidades situa-se no lado esquerdo do motor e é utilizado em conjunto com a alavanca da embraiagem para mudar as velocidades na caixa de transmissão contínua de 6-velocidades instalada neste motociclo.

PAU00157

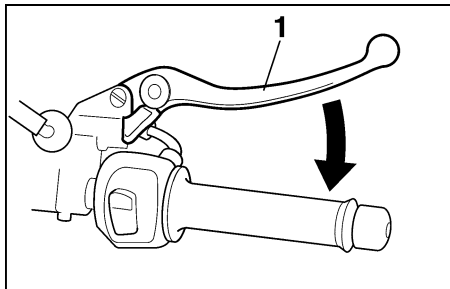

1. Alavanca do travão

PAU00161

Alavanca do travão

A alavanca do travão situa-se no punho direito do guidão. Para accionar o travão da frente, puxe a alavanca em direcção ao punho do guidão.

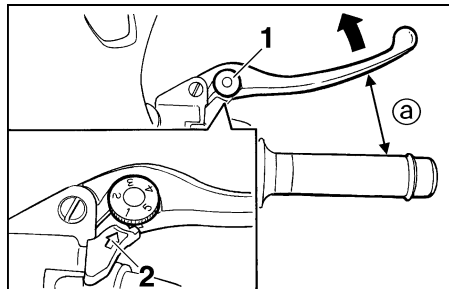

1. Disco ajustador da posição da alavanca do travão

2. Marca de seta

a. Distância entre a alavanca do travão e o punho do guidão

A alavanca do travão está equipada com um disco ajustador da posição. Para ajustar a distância entre a alavanca do travão e o punho do guidão, rode o disco ajustador enquanto segura a alavanca afastada do punho do guidão. Certifique-se de que o ponto de afinação adequado no disco ajustador está alinhado com a marca de seta existente na alavanca do travão.

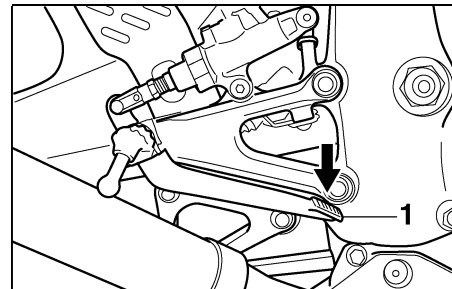

1. Pedal do travão

PAU00162

Pedal do travão

O pedal do travão situa-se no lado direito do motociclo. Para accionar o travão traseiro, pressione o pedal do travão.

FUNÇÕES DOS CONTROLOS E INSTRUMENTOS

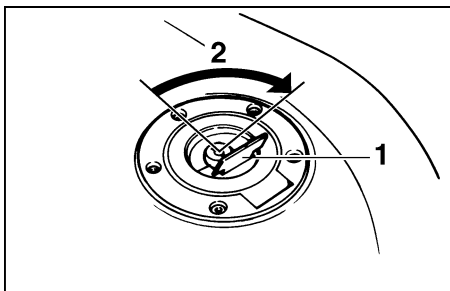

1. Cobertura da fechadura da tampa do depósito de combustível
2. Desbloqueie.

PAU002935

Tampa do depósito de combustível

Abertura da tampa do depósito de combustível

Abra a cobertura da fechadura da tampa do depósito de combustível, introduza a chave na fechadura e rode-a 1/4 de volta no sentido dos ponteiros do relógio. A fechadura desbloquear-se-á e a tampa do depósito de combustível pode ser aberta.

Fecho da tampa do depósito de combustível

1. Coloque a tampa do depósito de combustível, empurrando-a com a chave inserida na fechadura.

2. Rode a chave no sentido contrário ao dos ponteiros do relógio para a posição original, retire-a e feche a cobertura da fechadura.

NOTA:

A tampa do depósito de combustível não poderá ser fechada a não ser que a chave esteja na respectiva fechadura. Para além disso, a chave não pode ser removida se a tampa não estiver devidamente colocada e fechada.

PWA00025



AVISO

Certifique-se de que a tampa do depósito de combustível está devidamente fechada antes de conduzir o motociclo.

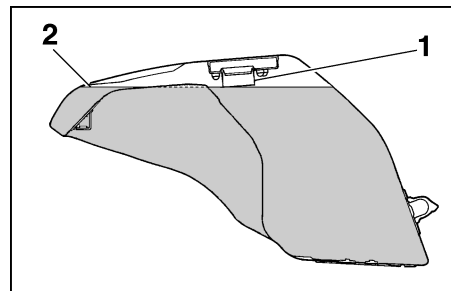

1. Tubo de enchimento do depósito de combustível
2. Nível de combustível

PAU003753

Combustível

Certifique-se de que existe combustível suficiente no depósito. Ateste o depósito de combustível até ao fundo do tubo de enchimento conforme ilustrado.

PW000130



AVISO

- Não encha demasiado o depósito de combustível, caso contrário este pode transbordar quando o combustível aquecer e expandir.
- Evite derramar combustível no motor quente.

FUNÇÕES DOS CONTROLOS E INSTRUMENTOS

PAU00185

PRECAUÇÃO:

Limpe imediatamente qualquer combustível derramado com um pano macio seco e limpo, uma vez que o combustível poderá deteriorar as superfícies pintadas ou plásticas.

PAU04940

Combustível recomendado:

APENAS GASOLINA SEM
CHUMBO COM ÍNDICE DE
OCTANO SUPERIOR AO NORMAL

Capacidade do depósito de combustível:

Quantidade total:

17 L

Quantidade restante quando a luz de
advertência do nível de combustível
se acende:

3,5 L

PCA00104

PRECAUÇÃO:

Utilize apenas gasolina sem chumbo. A utilização de gasolina com chumbo provocará danos graves nas peças internas do motor como, por exemplo, nas válvulas, anéis do pistão, sistema de escape, etc.

O motor Yamaha do seu motociclo foi concebido para usar gasolina sem chumbo com um índice de octano melhor obtido pelo método "Research" de 95 ou superior. Se ouvir um som de batimento (ou sibilante), utilize gasolina de uma marca diferente. A utilização de combustível sem chumbo prolongará a vida útil da vela de ignição e reduzirá os custos de manutenção.

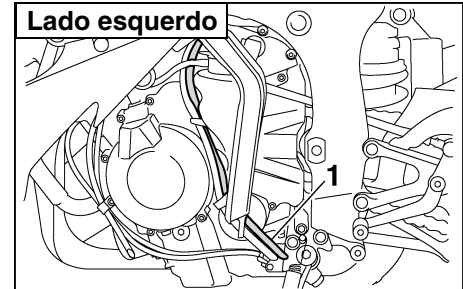

1. Tubo de respiração do depósito de combustível

PAU02955

Tubo de respiração do depósito de combustível

Antes de utilizar o motociclo:

- Verifique a ligação do tubo de respiração do depósito de combustível.
- Verifique se existem fendas ou danos no tubo de respiração do depósito de combustível e substitua-o caso esteja danificado.
- Certifique-se de que a extremidade do tubo de respiração do depósito de combustível não está bloqueada e limpe-a se necessário.

FUNÇÕES DOS CONTROLOS E INSTRUMENTOS

Conversor catalítico

Este motociclo está equipado com um conversor catalítico na câmara de escape.

PAU01084

PW000128

⚠ AVISO

O sistema de escape fica quente depois do funcionamento. Certifique-se de que já arrefeceu antes de iniciar qualquer trabalho de manutenção.

PC000114

PRECAUÇÃO:

Tenha em atenção as precauções a seguir indicadas para evitar o perigo de incêndio ou outros danos.

- Utilize apenas gasolina sem chumbo. A utilização de gasolina com chumbo provocará danos irreversíveis no conversor catalítico.
- Nunca estacione o motociclo próximo de potenciais perigos de incêndio, tais como ervas ou outros materiais facilmente inflamáveis.
- Não deixe o motor em ralenti durante muito tempo.

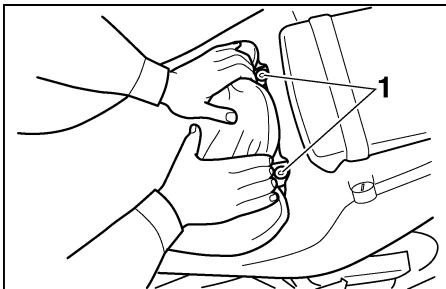

1. Cavilha (x 2)

PAU03814

Assentos

Assento do condutor

Remoção do assento do condutor

Puxe os cantos traseiros do assento do condutor para fora, conforme ilustrado, retire as cavilhas e puxe o assento para fora.

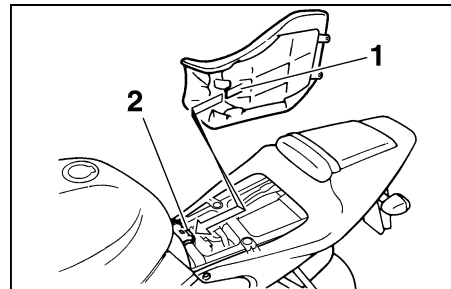

1. Prolongamento
2. Suporte do assento

Instalação do assento do condutor

Introduza o prolongamento da parte da frente do assento do condutor no suporte do assento conforme ilustrado, coloque o assento na posição original e coloque as respectivas cavilhas.

FUNÇÕES DOS CONTROLOS E INSTRUMENTOS

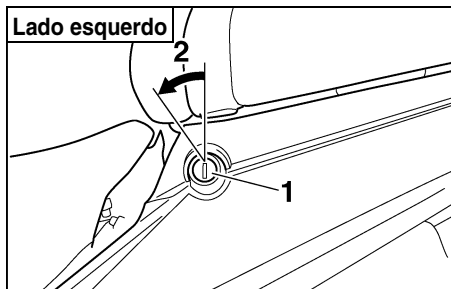

1. Fechadura do assento do passageiro
2. Desbloqueie.

Assento do passageiro

Remoção do assento do passageiro

1. Introduza a chave na fechadura do assento e rode-a no sentido contrário ao dos ponteiros do relógio.
2. Mantendo a chave nessa posição, levante a parte da frente do assento do passageiro e puxe-a para a frente.

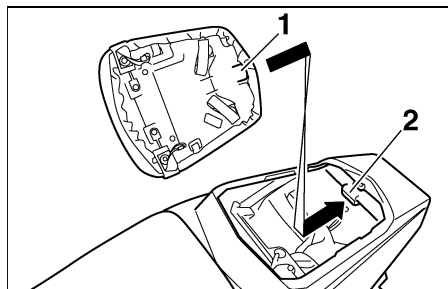

1. Prolongamento
2. Suporte do assento

Instalação do assento do passageiro

1. Introduza o prolongamento da parte traseira do assento do passageiro no suporte do assento tal como ilustrado, e empurre a parte da frente do assento para baixo para o encaixar.
2. Retire a chave.

NOTA:

Certifique-se de que os assentos estão devidamente fixos antes de conduzir o veículo.

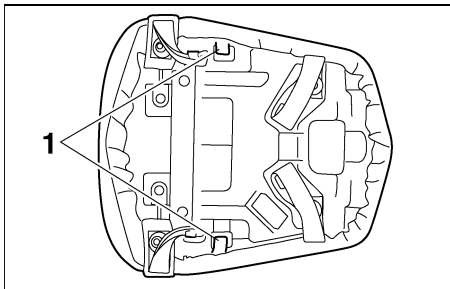

1. Suporte do capacete (× 2)

PAU04489

Suportes do capacete

Os suportes do capacete encontram-se no fundo do assento do passageiro.

Fixação do capacete ao respectivo suporte

1. Retire o assento do passageiro. (Consulte a página 3-20 para obter instruções relativas aos procedimentos de remoção e instalação do assento do passageiro.)
2. Prenda o capacete no respectivo suporte e, de seguida, instale com segurança o assento do passageiro.

PWA00015

⚠ AVISO

Nunca conduza com um capacete preso no suporte do capacete, uma vez que este pode bater em objectos, provocando perda de controlo e possivelmente um acidente.

PCA00128

PRECAUÇÃO:

Alguns capacetes podem entrar em contacto com o silencioso quando fixados no suporte de capacete do lado direito, devido à sua forma e tamanho. Certifique-se de que o seu capacete não toca no silencioso enquanto estiver preso ao respectivo suporte.

Remoção do capacete do respectivo suporte

Retire o assento do passageiro, retire o capacete do respectivo suporte e volte a instalar o assento.

PAU04949

Compartimento de armazenagem

O compartimento de armazenagem situa-se por baixo do assento do passageiro. (Consulte a página 3-20 para obter instruções relativas aos procedimentos de remoção e instalação do assento do passageiro.)

Este compartimento de armazenagem foi concebido para levar um cadeado em U genuíno da Yamaha. (Outros tipos de cadeados poderão não servir.)

PWA00005

⚠ AVISO

- Não exceda o limite de carga de 3 kg no compartimento de armazenagem.
- Não exceda a carga máxima de 193 kg no veículo.

FUNÇÕES DOS CONTROLOS E INSTRUMENTOS

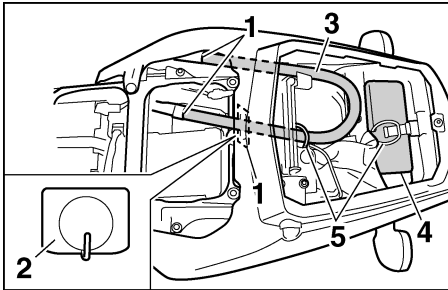

1. Orifício (× 3)
2. Tampa de borracha
3. Barra do cadeado em U (opcional)
4. Fechadura de cadeado em U (opcional)
5. Correia (× 2)

Colocação de um cadeado em U no compartimento de armazenagem:

1. Retire a tampa de borracha do orifício que se encontra na parte inferior do compartimento de armazenagem e, depois, guarde-a num local seguro para evitar perdê-la.
2. Introduza as extremidades da barra do cadeado em U nos orifícios que se encontram na parte inferior do compartimento de armazenagem, conforme ilustrado.
3. Coloque a fechadura do cadeado em U no local ilustrado.

4. Aperte bem a barra do cadeado em U e feche com uma correia, conforme ilustrado.

NOTA: _____

- Quando o cadeado em U não se encontra no compartimento de armazenagem, não se esqueça de tapar o orifício da parte inferior do compartimento de armazenagem com a tampa da borracha.
- Quando guardar artigos no compartimento de armazenagem, não se esqueça de os meter num saco de plástico para evitar perdê-los.

FUNÇÕES DOS CONTROLOS E INSTRUMENTOS

PAU04944*

Ajuste da forquilha dianteira

Esta forquilha dianteira está equipada com cavilhas ajustadoras de pré-carga da mola, parafusos ajustadores da força amortecedora de recuo e parafusos ajustadores da força amortecedora de compressão.

PW000035

AVISO

Ajuste sempre ambas as pernas da forquilha de forma igual, caso contrário poderá resultar numa fraca capacidade de manobra e perda de estabilidade.

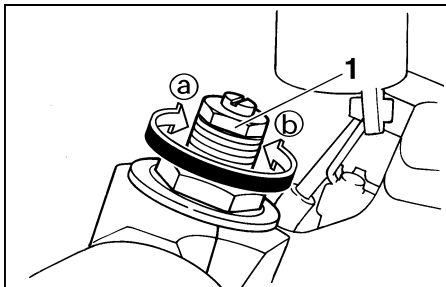

1. Cavilha ajustadora da precarga da mola

Pré-carga da mola

Para aumentar a pré-carga da mola e assim tornar a suspensão mais dura, rode a cavilha ajustadora em cada perna da forquilha na direcção **a**). Para reduzir a pré-carga da mola e assim tornar a suspensão mais mole, rode a cavilha ajustadora em cada perna da forquilha na direcção **b**).

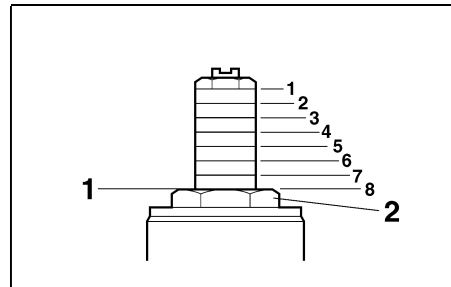

1. Ponto de afinação actual

2. Cavilha da tampa da forquilha dianteira

NOTA:

Alinhe a ranhura adequada no mecanismo ajustador com a parte superior do cavilha da tampa da forquilha dianteira.

	Posição de ajustamento
Mínimo (mole)	8
Padrão	7
Máximo (duro)	1

FUNÇÕES DOS CONTROLOS E INSTRUMENTOS

PC000015

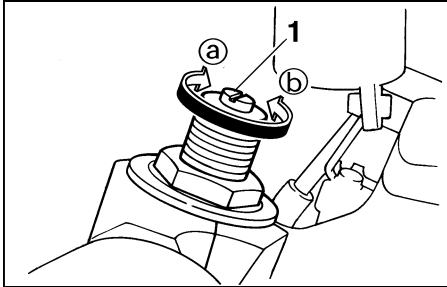

1. Parafuso ajustador da força amortecedora de recuo

Força amortecedora de recuo

Para aumentar a força amortecedora de recuo e assim tornar o amortecimento de recuo mais duro, rode o parafuso ajustador em cada perna da forquilha na direcção (a). Para reduzir a força amortecedora de recuo e assim tornar o amortecimento de recuo mais mole, rode o parafuso ajustador em cada perna da forquilha na direcção (b).

Mínimo (mole)	10 estalidos em direcção (b)*
Padrão	9 estalidos em direcção (b)*
Máximo (duro)	1 estalido em direcção (b)*

* Com o parafuso regulador completamente rodado em direcção (a)

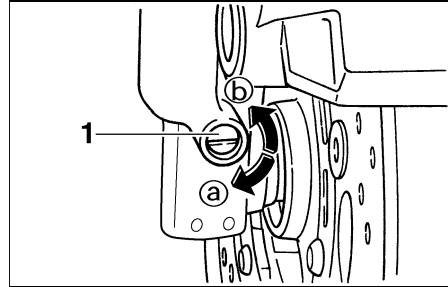

1. Parafuso ajustador da força amortecedora de compressão

Força amortecedora de compressão

Para aumentar a força amortecedora de compressão e assim tornar o amortecimento de compressão mais duro, rode o parafuso ajustador em cada perna da forquilha na direcção (a). Para reduzir a força amortecedora de compressão e assim tornar o amortecimento de compressão mais mole, rode o parafuso ajustador em cada perna da forquilha na direcção (b).

Mínimo (mole)	9 estalidos em direcção (b)*
Padrão	7 estalidos em direcção (b)*
Máximo (duro)	1 estalido em direcção (b)*

* Com o parafuso regulador completamente rodado em direcção (a)

PRECAUÇÃO:

Nunca tente rodar um mecanismo ajustador para além do ponto de afinação máximo ou mínimo.

NOTA:

Embora o número total de estalidos de um mecanismo ajustador da força amortecedora possa não corresponder exactamente às especificações anteriores devido a pequenas diferenças no processo de fabrico, o número real de estalidos representa sempre toda a gama de ajuste. Para obter um ajuste preciso, seria aconselhável verificar a quantidade de estalidos de cada mecanismo ajustador da força amortecedora e modificar as especificações conforme necessário.

FUNÇÕES DOS CONTROLOS E INSTRUMENTOS

PAU04496

Ajuste do amortecedor de choques

Este amortecedor de choques está equipado com um anel ajustador de precarga da mola e parafusos ajustadores da força amortecedora de recuo e de compressão.

PC000015

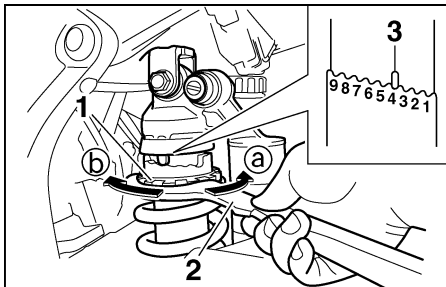

1. Anel ajustador da precarga da mola
2. Chave inglesa especial
3. Indicador de posição

Precarga da mola

Para aumentar a precarga da mola e assim tornar a suspensão mais dura, rode o anel ajustador na direcção ⓐ. Para reduzir a precarga da mola e assim tornar a suspensão mais mole, rode o anel ajustador na direcção ⓑ.

NOTA:

- Alinhe o entalhe adequado do anel ajustador com o indicador de posição no amortecedor de choques.
- Utilize a chave inglesa especial incluída no jogo de ferramentas do proprietário para fazer o ajuste.

	Posição de ajustamento
Mínimo (mole)	1
Padrão	4
Máximo (duro)	9

PRECAUÇÃO:

Nunca tente rodar um mecanismo ajustador para além do ponto de afinação máximo ou mínimo.

FUNÇÕES DOS CONTROLOS E INSTRUMENTOS

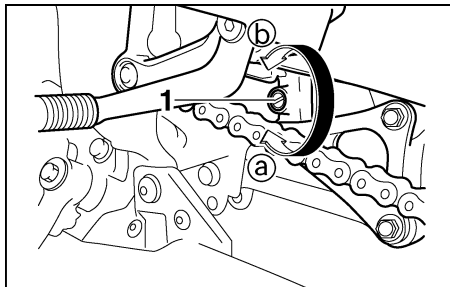

1. Parafuso ajustador da força amortecedora de recuo

Força amortecedora de recuo

Para aumentar a força amortecedora de recuo e assim tornar o amortecimento de recuo mais duro, rode o parafuso ajustador na direcção (a). Para reduzir a força amortecedora de recuo e assim tornar o amortecimento de recuo mais mole, rode o parafuso ajustador na direcção (b).

Mínimo (mole)	20 estalidos em direcção (b)*
Padrão	10 estalidos em direcção (b)*
Máximo (duro)	5 estalidos em direcção (b)*

* Com o parafuso regulador completamente rodado em direcção (a)

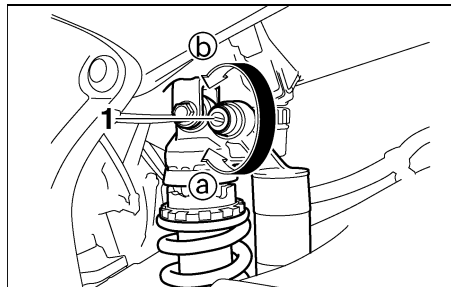

1. Parafuso ajustador da força amortecedora de compressão

Força amortecedora de compressão

Para aumentar a força amortecedora de compressão e assim tornar o amortecimento de compressão mais duro, rode o parafuso ajustador na direcção (a). Para reduzir a força amortecedora de compressão e assim tornar o amortecimento de compressão mais mole, rode o parafuso ajustador na direcção (b).

Mínimo (mole)	20 estalidos em direcção (b)*
Padrão	10 estalidos em direcção (b)*
Máximo (duro)	1 estalido em direcção (b)*

* Com o parafuso regulador completamente rodado em direcção (a)

NOTA:

Embora o número total de estalidos de um mecanismo de ajuste da força amortecedora possa não corresponder exactamente às especificações anteriores devido a pequenas diferenças no processo de fabrico, o número real de estalidos representa sempre toda a gama de ajuste. Para obter um ajuste preciso, seria aconselhável verificar a quantidade de estalidos de cada mecanismo de ajuste da força amortecedora e modificar as especificações conforme necessário.

PAU00315

AVISO

Este amortecedor de choques contém nitrogénio altamente pressurizado. Para um manuseamento adequado, leia e compreenda as seguintes informações antes de manusear o amortecedor de choques. O fabricante não pode ser responsabilizado pelos danos causados no veículo ou por ferimentos pessoais que possam resultar de um manuseamento inadequado.

- Não mexa nem tente abrir o cilindro de gás.
- Não submeta o amortecedor de choques a uma chama desprotegida ou outras fontes de calor intenso, caso contrário este poderá explodir devido a pressão excessiva do gás.
- Não deforme nem danifique de forma alguma o cilindro de gás, pois poderá resultar num fraco desempenho do amortecimento.
- Faça sempre a manutenção dos amortecedores num concessionário Yamaha.

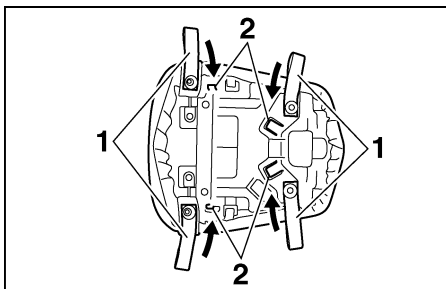

1. Prendedor da correia de bagagem (× 4)
2. Gancho (× 4)

PAU03170

Prendedores da correia de bagagem

Existem quatro prendedores da correia de bagagem por baixo do assento do passageiro. Para utilizar os prendedores da correia, retire o assento do passageiro, desprenda as correias, e depois instale o assento com as correias penduradas por fora e por baixo do assento do passageiro. (Consulte a página 3-20 para obter instruções relativas aos procedimentos de remoção e instalação do assento do passageiro.)

PAU00330

Descanso lateral

O descanso lateral situa-se no lado esquerdo do chassis. Suba ou desça o descanso lateral com o pé enquanto segura o motociclo direito.

NOTA:

O interruptor incorporado do descanso lateral faz parte do sistema de corte do circuito de ignição, que corta a ignição em determinadas situações. (Procure a seguir uma explicação sobre o sistema de corte do circuito de ignição.)

PW000044

PAU03720

AVISO

O motociclo não deve ser conduzido com o descanso lateral para baixo, nem se o descanso lateral não puder ser devidamente recolhido para cima (ou não fique em cima), caso contrário o descanso lateral pode entrar em contacto com o solo e distrair o condutor, resultando numa possível perda de controlo. O sistema de corte do circuito de ignição da Yamaha foi concebido para lembrar ao utilizador que lhe cabe levantar o descanso lateral antes de arrancar. Por conseguinte, verifique este sistema regularmente conforme descrito abaixo e, caso não funcione devidamente, solicite a reparação do mesmo a um concessionário Yamaha.

Sistema de corte do circuito de ignição

O sistema de corte do circuito de ignição (composto pelo interruptor do descanso lateral, o interruptor da embraiagem e o interruptor de ponto morto) apresenta as seguintes funções.

- Evita o arranque quando a transmissão está engrenada e o descanso lateral está para cima, mas a alavanca da embraiagem não está a ser premida.
- Evita o arranque quando a transmissão está engrenada e a alavanca da embraiagem está a ser premida, mas o descanso lateral ainda está para baixo.
- Desliga o motor quando a transmissão está engrenada e o descanso lateral é colocado em baixo.

Verifique periodicamente o funcionamento do sistema de corte do circuito de ignição em conformidade com o procedimento que se segue.

PW000045

AVISO

Caso se verifique uma avaria, solicite a um concessionário Yamaha que verifique o sistema antes de conduzir o motociclo.

FUNÇÕES DOS CONTROLOS E INSTRUMENTOS

3

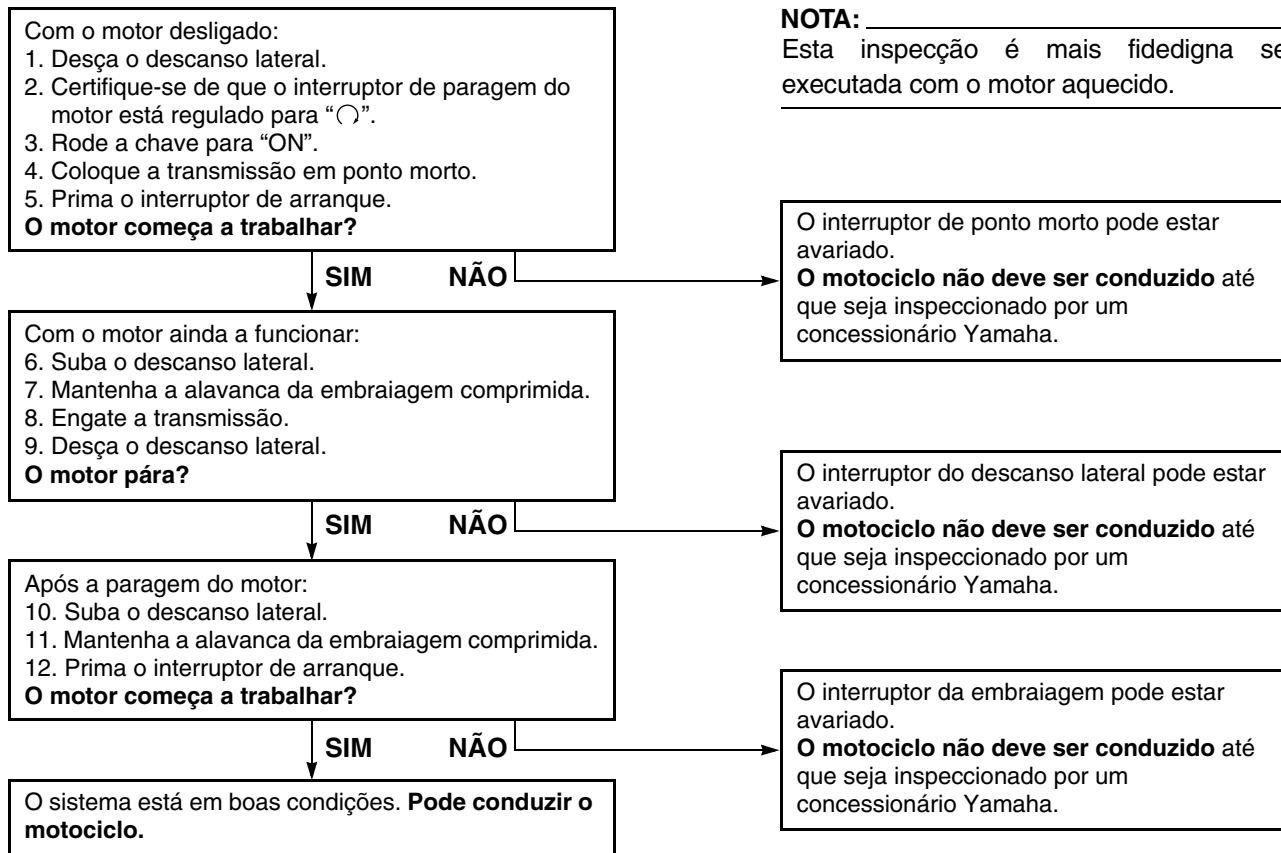

VERIFICAÇÕES PRÉVIAS À VIAGEM

Lista de verificações prévias à utilização 4-1

VERIFICAÇÕES PRÉVIAS À VIAGEM

PAU01114

O estado de um veículo é da responsabilidade do proprietário. Os componentes vitais podem começar a deteriorar-se rápida e inesperadamente, mesmo que o veículo não esteja a ser utilizado (por exemplo, como resultado da exposição aos elementos). Qualquer dano, fuga de líquido ou perda da pressão de ar do pneu pode ter consequências graves. Por conseguinte, é muito importante, para além de uma inspeção visual exaustiva, que se verifiquem os seguintes pontos antes de cada viagem.

PAU03439

Lista de verificações prévias à utilização

ELEMENTO	VERIFICAÇÕES	PÁGINA
Combustível	<ul style="list-style-type: none">• Verifique o nível do combustível no respectivo depósito.• Reabasteça se necessário.• Verifique se há fugas no tubo de combustível.	3-17-3-18
Óleo do motor	<ul style="list-style-type: none">• Verifique o nível de óleo no motor.• Se necessário, adicione o óleo recomendado até ao nível especificado.• Verifique se o veículo apresenta fugas de óleo.	6-9-6-10
Líquido refrigerante	<ul style="list-style-type: none">• Verifique o nível do líquido refrigerante no reservatório.• Se necessário, adicione o líquido refrigerante recomendado até ao nível especificado.• Verifique se o sistema de refrigeração apresenta fugas.	6-13-6-15
Travão dianteiro	<ul style="list-style-type: none">• Verifique o respectivo funcionamento.• Se o sentir esponjoso, solicite a um concessionário Yamaha que sangre o sistema hidráulico.• Verifique o nível de líquido no reservatório.• Se necessário, adicione líquido de travão recomendado até ao nível especificado.• Verifique se o sistema hidráulico apresenta fugas.	6-30-6-32
Travão traseiro	<ul style="list-style-type: none">• Verifique o respectivo funcionamento.• Se o sentir esponjoso, solicite a um concessionário Yamaha que sangre o sistema hidráulico.• Verifique o nível de líquido no reservatório.• Se necessário, adicione líquido de travão recomendado até ao nível especificado.• Verifique se o sistema hidráulico apresenta fugas.	6-29-6-32
Embraiagem	<ul style="list-style-type: none">• Verifique o respectivo funcionamento.• Se necessário, lubrifique o cabo.• Verifique a folga da alavanca.• Ajuste se necessário.	6-27-6-28
Punho do acelerador	<ul style="list-style-type: none">• Verifique se apresenta um funcionamento regular.• Verifique a folga do cabo.• Se necessário, solicite a um concessionário Yamaha que faça o ajuste da folga do cabo e que lubrifique o cabo e o compartimento do punho.	6-23, 6-34

VERIFICAÇÕES PRÉVIAS À VIAGEM

ELEMENTO	VERIFICAÇÕES	PÁGINA
Cabos de controlo	<ul style="list-style-type: none">• Verifique se apresenta um funcionamento regular.• Lubrifique se necessário.	6-34
Corrente de transmissão	<ul style="list-style-type: none">• Verifique a folga da corrente.• Ajuste se necessário.• Verifique o estado da corrente.• Lubrifique se necessário.	6-32–6-34
Rodas e pneus	<ul style="list-style-type: none">• Verifique se apresentam danos.• Verifique a profundidade do piso e o estado dos pneus.• Verifique a pressão do ar.• Corrija se necessário.	6-24–6-27
Pedais do travão e de mudança de velocidades	<ul style="list-style-type: none">• Verifique se apresentam um funcionamento regular.• Se necessário, lubrifique os pontos de articulação do pedal.	6-35–6-36
Alavancas do travão e da embraiagem	<ul style="list-style-type: none">• Verifique se apresentam um funcionamento regular.• Se necessário, lubrifique os pontos de articulação da alavanca.	6-35
Descanso lateral	<ul style="list-style-type: none">• Verifique se apresenta um funcionamento regular.• Se necessário, lubrifique o pivô.	6-36
Fixadores do chassis	<ul style="list-style-type: none">• Certifique-se de que todas as porcas, cavilhas e parafusos estão devidamente apertados.• Aperte se necessário.	—
Instrumentos, luzes, sinais e interruptores	<ul style="list-style-type: none">• Verifique o respectivo funcionamento.• Corrija se necessário.	—
Interruptor do descanso lateral	<ul style="list-style-type: none">• Verifique o funcionamento do sistema de corte do circuito de ignição.• Se o sistema apresentar defeitos, solicite a um concessionário Yamaha que verifique o veículo.	3-29
Conduta de entrada de ar	<ul style="list-style-type: none">• Certifique-se de que o filtro de rede não está obstruído.• Limpe, caso seja necessário.	6-22

VERIFICAÇÕES PRÉVIAS À VIAGEM

NOTA:

As verificações prévias à utilização devem ser feitas sempre que o motociclo é utilizado. Tais verificações podem ser feitas rapidamente e a sua importância para a segurança vale bem o tempo dispendido.

PWA00033



Caso algum ponto na lista de verificação prévia à utilização não estiver a funcionar devidamente, mande-o inspeccionar e reparar antes de conduzir o motociclo.

UTILIZAÇÃO E QUESTÕES IMPORTANTES RELATIVAS À CONDUÇÃO

Colocação do motor em funcionamento	5-1
Mudança de velocidades	5-2
Pontos de mudança de velocidade recomendados (apenas para a Suíça)	5-3
Sugestões para reduzir o consumo de combustível	5-3
Rodagem de amaciamento do motor	5-3
Estacionamento	5-4

PAU00373

PAU04953

PCA00147

AVISO

- Familiarize-se bem com todos os controlos do funcionamento e respectivas funções antes de conduzir o motociclo. Consulte um concessionário Yamaha relativamente a qualquer controlo ou função que não compreenda perfeitamente.
- Nunca coloque o motor em funcionamento nem o faça trabalhar numa área fechada seja por quanto tempo for. Os gases do escape são nocivos e a sua inalação pode causar a perda de consciência e a morte num curto espaço de tempo. Certifique-se sempre de que existe uma ventilação adequada.
- Antes de arrancar, certifique-se de que o descanso lateral está recolhido. Se o descanso lateral não estiver completamente recolhido, pode entrar em contacto com o solo e distrair o condutor, resultando numa possível perda de controlo.

Colocação do motor em funcionamento

Para que o sistema de corte do circuito de ignição permita o arranque, tem de haver conformidade com uma das seguintes condições:

- A transmissão estar em ponto morto.
- A transmissão estar engrenada com a alavanca da embraiagem accionada e o descanso lateral para cima.

PW000054

AVISO

- Antes de colocar o motor em funcionamento, verifique o funcionamento do sistema de corte do circuito de ignição em conformidade com o procedimento descrito na página 3-29.
- Nunca conduza com o descanso lateral para baixo.

1. Rode a chave para “ON” e certifique-se de que o interruptor de paragem do motor está regulado para “○”.

PRECAUÇÃO:

As seguintes luzes de advertência e indicador luminoso deverão acender-se durante alguns segundos e depois apagar-se.

- Luz de advertência do nível de óleo
- Luz de advertência do nível de combustível
- Luz de advertência da temperatura do refrigerante
- Indicador luminoso do ponto de mudança de velocidade
- Luz de advertência de problema no motor
- Indicador luminoso do sistema imobilizador

Se uma luz de advertência ou um indicador luminoso não se apagar, consulte as páginas 3-4–3-7 para obter informações relativas à verificação do circuito correspondente à luz de advertência ou ao indicador luminoso.

2. Mude a transmissão para ponto morto.

NOTA:

Quando a transmissão está em ponto morto, o indicador luminoso de ponto morto deverá estar aceso, caso contrário solicite a um concessionário Yamaha que verifique o circuito eléctrico.

UTILIZAÇÃO E QUESTÕES IMPORTANTES RELATIVAS À CONDUÇÃO

3. Coloque o motor em funcionamento, premindo o interruptor de arranque.

NOTA:

Se o motor não arrancar, solte o interruptor de arranque, aguarde alguns segundos e tente novamente. Cada tentativa de arranque deve ser o mais pequena possível para preservar a bateria. Não tente fazer o motor arrancar durante mais de 10 segundos por tentativa.

PCA00045

PRECAUÇÃO:

Para uma maior duração do motor, nunca acelere profundamente com o motor frio!

NOTA:

O motor está quente quando responde rapidamente ao acelerador.

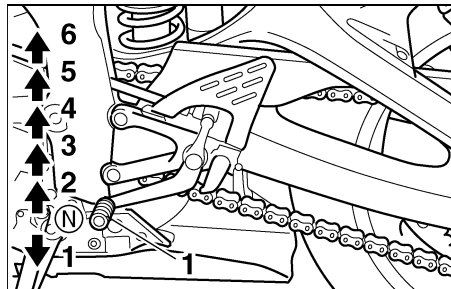

1. Pedal de mudança de velocidades
- N. Ponto morto

PAU00423

Mudança de velocidades

A mudança de velocidades permite-lhe controlar o nível de potência do motor disponível para o arranque, aceleração, subida de encostas, etc.

As posições das velocidades estão ilustradas na imagem.

NOTA:

Para colocar a transmissão em ponto morto, pressione repetidamente o pedal de mudança de velocidades até este atingir o fim do percurso e, finalmente, suba-o ligeiramente.

PC000048

PRECAUÇÃO:

- Mesmo com a transmissão em ponto morto, não deslize o motociclo durante longos períodos de tempo com o motor desligado e não o reboque durante grandes distâncias. A transmissão é devidamente lubrificada apenas quando o motor está a funcionar. Uma lubrificação inadequada poderá danificar a transmissão.
- Utilize sempre a embraiagem para mudar de velocidade de modo a evitar danos no motor, na transmissão, no sistema de transmissão, que não estão concebidos para suportar o choque de uma mudança de velocidades forçada.

UTILIZAÇÃO E QUESTÕES IMPORTANTES RELATIVAS À CONDUÇÃO

PAU002937

Pontos de mudança de velocidade recomendados (apenas para a Suíça)

Os pontos de mudança de velocidade recomendados durante a aceleração estão ilustrados na tabela a seguir.

	Ponto de mudança de velocidade (km/h)
1 ^a → 2 ^a	20
2 ^a → 3 ^a	30
3 ^a → 4 ^a	40
4 ^a → 5 ^a	50
5 ^a → 6 ^a	60

NOTA:

Quando faz uma redução de 2 velocidades na caixa de uma só vez, reduza a velocidade em conformidade com esta acção (ex. reduza para 35 km/h quando muda de 5^a para 3^a).

PAU04754

Sugestões para reduzir o consumo de combustível

O consumo de combustível depende muito do seu estilo de condução. Considere as seguintes sugestões para reduzir o consumo de combustível:

- Mude rapidamente para uma velocidade superior e evite velocidades elevadas do motor durante a aceleração.
- Não embale o motor enquanto muda para uma velocidade inferior e evite velocidades elevadas do motor sem carga no mesmo.
- Em vez de deixar o motor em ralenti durante um longo período de tempo (ex., em engarrafamentos, em semáforos ou em passagens de nível), desligue-o.

PAU01128

Rodagem de amaciamento do motor

Nunca existe um período tão importante na vida útil do motor do seu veículo como o período entre os 0 e os 1.600 km. Por esse motivo, deverá ler o seguinte material cuidadosamente.

Uma vez que o motor é completamente novo, não o sobrecarregue demasiado nos primeiros 1.600 km. As diferentes peças do motor desgastam-se e obtêm um polimento por si próprias até que atinjam as folgas de funcionamento adequadas. Durante este período, deve-se evitar o funcionamento prolongado em aceleração máxima ou qualquer condição que possa resultar no sobreaquecimento do motor.

UTILIZAÇÃO E QUESTÕES IMPORTANTES RELATIVAS À CONDUÇÃO

0–1.000 km

PAU03749*

Evite o funcionamento prolongado acima de 7.000 rpm.

1.000–1.600 km

Evite o funcionamento prolongado acima de 9.000 rpm.

PC000052*

PRECAUÇÃO:

Após ter percorrido 1.000 km, o óleo do motor deverá ser mudado e o cartucho do filtro de óleo substituído.

1.600 km e mais

O veículo pode agora ser utilizado normalmente.

PC000053

PRECAUÇÃO:

- Não permita que a velocidade do motor atinja a zona vermelha do taquímetro.
- Caso surja algum problema no motor durante o período de rodagem de amaciamento do motor, solicite imediatamente a um concessionário Yamaha que verifique o veículo.

Estacionamento

PAU00461

Para estacionar, desligue o motor e retire a chave do interruptor principal.

PW000058

⚠ AVISO

- Dado que o motor e o sistema de escape podem ficar muito quentes, estacione num local onde não haja probabilidade dos peões ou das crianças lhes tocarem.
- Não estacione num declive ou num piso macio, caso contrário o motociclo pode tombar.

PC000062

PRECAUÇÃO:

Nunca estacione numa área onde exista perigo de incêndio, tal como ervas ou outros materiais inflamáveis.

MANUTENÇÃO PERIÓDICA E PEQUENAS REPARAÇÕES

Jogo de ferramentas do proprietário	6-1	Verificação e lubrificação das alavancas do travão e da embraiagem	6-35
Tabela de lubrificação e manutenção periódica ...	6-2	Verificação e lubrificação dos pedais do travão e de mudança de velocidades	6-35
Remoção e instalação das carenagens e painéis	6-5	Verificação e lubrificação do descanso lateral	6-36
Verificação das velas de ignição	6-8	Verificação da forquilha dianteira	6-37
Óleo do motor e cartucho do filtro de óleo	6-9	Verificação da direcção	6-37
Refrigerante	6-13	Verificação dos rolamentos de roda	6-38
Verificação do elemento do filtro de ar	6-19	Bateria	6-38
Condução de entrada de ar	6-22	Substituição dos fusíveis	6-40
Ajuste da velocidade de ralenti do motor	6-23	Substituição de uma lâmpada do farol dianteiro	6-41
Ajuste da folga do cabo do acelerador	6-23	Substituição de uma lâmpada de mínimos	6-43
Ajuste da folga das válvulas	6-24	Luz do travão/farolim traseiro	6-44
Pneus	6-24	Substituição de uma lâmpada do sinal de mudança de direcção	6-44
Rodas de liga	6-27	Substituição da lâmpada da luz da chapa de matrícula	6-45
Ajuste da folga da alavanca da embraiagem	6-27	Suporte do motociclo	6-45
Ajuste da posição do pedal do travão	6-29	Roda dianteira	6-46
Ajuste do interruptor da luz do travão traseiro ...	6-29	Roda traseira	6-49
Verificação das pastilhas do travão da frente e de trás	6-30	Detecção e resolução de problemas	6-51
Verificação do nível de líquido do travão	6-31	Tabelas de detecção e resolução de problemas	6-52
Mudança do líquido do travão	6-32		
Folga da corrente de transmissão	6-32		
Lubrificação da corrente de transmissão	6-33		
Verificação e lubrificação dos cabos	6-34		
Verificação e lubrificação do punho e do cabo do acelerador	6-34		

PAU00464

A segurança é uma obrigação do proprietário. A inspecção, ajuste e lubrificação periódicos manterão o seu veículo no estado mais seguro e eficiente possível. Os pontos mais importantes de inspecção, ajuste e lubrificação são explicados nas páginas a seguir.

Os intervalos especificados na tabela de lubrificação e manutenção periódica deverão ser apenas considerados como um guia geral em condições normais de condução. No entanto, **DEPENDENDO DAS CONDIÇÕES CLIMÁTICAS, DO TERRENO, DA LOCALIZAÇÃO GEOGRÁFICA E DA UTILIZAÇÃO INDIVIDUAL, OS INTERVALOS DE MANUTENÇÃO PODERÃO TER DE SER REDUZIDOS.**

PW000060

! AVISO

Se não estiver familiarizado com o trabalho de manutenção do motociclo, solicite a um concessionário Yamaha que o efectue.

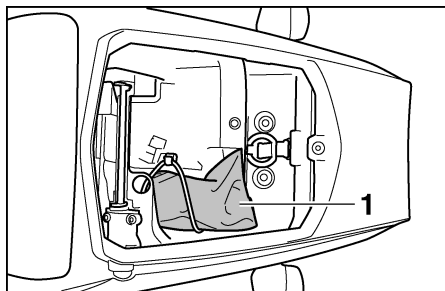

1. Jogo de ferramentas do proprietário

PAU04223

Jogo de ferramentas do proprietário

O jogo de ferramentas do proprietário encontra-se dentro do compartimento de armazenagem por baixo do assento do passageiro. (Consulte a página 3-20 para obter instruções relativas aos procedimentos de remoção e instalação do assento do passageiro.)

As informações relativas à manutenção incluídas neste manual e as ferramentas fornecidas no jogo de ferramentas do proprietário destinam-se a ajudá-lo na realização da manutenção preventiva e de pequenas reparações. No entanto, poderão ser necessárias ferramentas adicionais, tal como uma chave de binário, para realizar correctamente determinados trabalhos de manutenção.

NOTA:

Caso não possua as ferramentas nem a experiência necessárias para um determinado trabalho, solicite a um concessionário Yamaha que o faça por si.

PW000063

! AVISO

As modificações não aprovadas pela Yamaha podem provocar perda de desempenho e tornar a utilização do veículo insegura. Consulte um concessionário Yamaha antes de tentar fazer alterações.

MANUTENÇÃO PERIÓDICA E PEQUENAS REPARAÇÕES

PAU03685

Tabela de lubrificação e manutenção periódica

NOTA:

- As verificações anuais deverão ser efectuadas todos os anos, excepto se for efectuada uma manutenção com base na quilometragem.
- A partir dos 50.000 km, repita os intervalos de manutenção começando a partir dos 10.000 km.
- Visto os itens marcados com asterisco exigirem a utilização de ferramentas, dados e capacidades técnicas especiais, solicite assistência a um concessionário Yamaha.

N.º	ELEMENTO	TRABALHO DE VERIFICAÇÃO OU MANUTENÇÃO	LEITURA DO CONTA-KILÓMETROS (× 1.000 km)					VERIFICAÇÃO ANUAL
			1	10	20	30	40	
1	* Tubo de combustível	• Verifique se existem fendas ou danos nos tubos de combustível.		√	√	√	√	√
2	* Velas de ignição	• Verifique o estado. • Limpe e regule novamente a distância do eléctrodo.		√		√		
		• Substitua.			√		√	
3	* Válvulas	• Verifique a folga das válvulas. • Ajuste.	A cada 40.000 km					
4	* Elemento do filtro de ar	• Limpe.		√		√		
		• Substitua.			√		√	
5	Embraiagem	• Verifique o funcionamento. • Ajuste.	√	√	√	√	√	
6	* Travão dianteiro	• Verifique o funcionamento, o nível de óleo e se existem fugas de óleo no veículo. (Consulte a NOTA na página 6-4.)	√	√	√	√	√	√
		• Substitua as pastilhas do travão.	Sempre que gastas até ao limite					
7	* Travão traseiro	• Verifique o funcionamento, o nível de óleo e se existem fugas de óleo no veículo. (Consulte a NOTA na página 6-4.)	√	√	√	√	√	√
		• Substitua as pastilhas do travão.	Sempre que gastas até ao limite					
8	* Tubos do travão	• Verifique se apresentam fendas ou danos.		√	√	√	√	√
		• Substitua. (Consulte a NOTA na página 6-4.)	A cada 4 anos					

MANUTENÇÃO PERIÓDICA E PEQUENAS REPARAÇÕES

N.º	ELEMENTO	TRABALHO DE VERIFICAÇÃO OU MANUTENÇÃO	LEITURA DO CONTA-QUILÓMETROS (× 1.000 km)					VERIFICAÇÃO ANUAL
			1	10	20	30	40	
9	* Rodas	• Verifique se estão empenadas e se possuem danos.		√	√	√	√	
10	* Pneus	• Verifique a profundidade do piso e se possuem danos. • Substitua, caso necessário. • Verifique a pressão do ar. • Corrija, caso necessário.		√	√	√	√	√
11	* Rolamentos de roda	• Verifique se os rolamentos possuem folga ou danos.		√	√	√	√	
12	* Braço oscilante	• Verifique o funcionamento e se possui folga excessiva. • Aplique massa de lubrificação de sabão de lítio.		√	√	√	√	
13	Corrente de transmissão	• Verifique a folga da corrente. • Certifique-se de que a roda traseira está devidamente alinhada. • Limpe e lubrifique.	A cada 800 km e depois de lavar o motociclo ou conduzi-lo à chuva					
14	* Rolamentos da direcção	• Verifique a folga dos rolamentos e se existe rigidez na direcção. • Aplique massa de lubrificação de sabão de lítio.	√	√	√	√	√	
15	* Fixadores do chassis	• Certifique-se de que todas as porcas, cavilhas e parafusos estão devidamente apertados.		√	√	√	√	√
16	Descanso lateral	• Verifique o funcionamento. • Lubrifique.		√	√	√	√	√
17	* Interruptor do descanso lateral	• Verifique o funcionamento.	√	√	√	√	√	√
18	* Forquilha dianteira	• Verifique o funcionamento e se existem fugas de óleo.		√	√	√	√	
19	* Amortecedor de choques	• Verifique o funcionamento e se o amortecedor de choques apresenta fugas de óleo.		√	√	√	√	
20	* Braço do relé de suspensão traseira e pontos de articulação do braço de ligação	• Verifique o funcionamento.		√	√	√	√	
21	* Sistema electrónico de injeção de combustível	• Regule a velocidade de ralenti do motor e sincronização.	√	√	√	√	√	√
22	Óleo do motor	• Substitua. • Verifique o nível do óleo e se o veículo apresenta fugas de óleo.	√	√	√	√	√	√

MANUTENÇÃO PERIÓDICA E PEQUENAS REPARAÇÕES

N.º	ELEMENTO	TRABALHO DE VERIFICAÇÃO OU MANUTENÇÃO	LEITURA DO CONTA-KILÓMETROS (× 1.000 km)					VERIFICAÇÃO ANUAL
			1	10	20	30	40	
23	Cartucho do filtro de óleo do motor	• Substitua.	√		√		√	
24	* Sistema de refrigeração	• Verifique o nível de líquido refrigerante e se o veículo apresenta fugas de refrigerante. • Substitua.		√	√	√	√	√
25	* Interruptores dos travões dianteiro e traseiro	• Verifique o funcionamento.	√	√	√	√	√	√
26	Peças móveis e cabos	• Lubrifique.		√	√	√	√	√
27	* Compartimento do punho e cabo do acelerador	• Verifique o funcionamento e a folga. • Ajuste a folga do cabo do acelerador, se necessário. • Lubrifique o compartimento do punho e cabo do acelerador.		√	√	√	√	√
28	* Sistema de indução de ar	• Verifique se existem danos na válvula de corte de ar, na válvula por diapasão e no tubo. • Substitua eventuais peças danificadas, caso seja necessário.		√	√	√	√	√
29	* Silencioso e tubo de escape	• Verifique se o grampo de parafuso apresenta folga.	√	√	√	√	√	
30	* Luzes, sinais e interruptores	• Verifique o funcionamento. • Ajuste o feixe do farol dianteiro.	√	√	√	√	√	√

PAU03884

NOTA:

- O filtro de ar necessita de uma assistência mais frequente se você conduzir em zonas involgarmente molhadas ou poeirentas.
- Serviços no travão hidráulico
 - Verifique regularmente e, se necessário, corrija o nível do líquido dos travões.
 - De dois em dois anos substitua os componentes internos dos cilindros mestres e pinças dos travões e substitua o líquido dos travões.
 - Substitua os tubos dos travões de quatro em quatro anos e caso estes apresentem fendas ou danos.

MANUTENÇÃO PERIÓDICA E PEQUENAS REPARAÇÕES

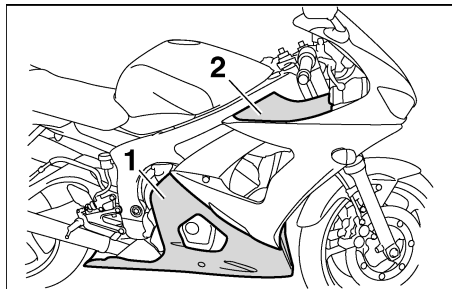

1. Carenagem A
2. Painel A

PAU01139

Remoção e instalação das carenagens e painéis

As carenagens e painéis ilustradas acima têm de ser retiradas para efectuar alguns dos trabalhos de manutenção descritos neste capítulo. Consulte esta secção sempre que precisar de retirar e instalar uma carenagem ou painel.

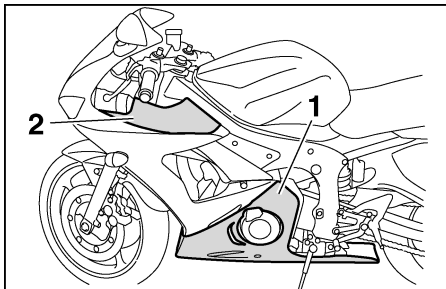

1. Carenagem B
2. Painel B

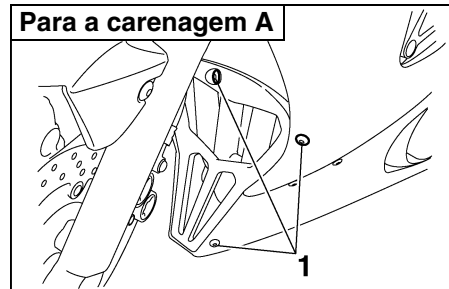

Para a carenagem A

1. Cavilha (× 3)

PAU04959

Carenagens A e B

Remoção de uma das carenagens

Retire as cavilhas, deslize a carenagem para a frente (para A) ou para trás (para B) e, depois, puxe-a para fora conforme ilustrado.

MANUTENÇÃO PERIÓDICA E PEQUENAS REPARAÇÕES

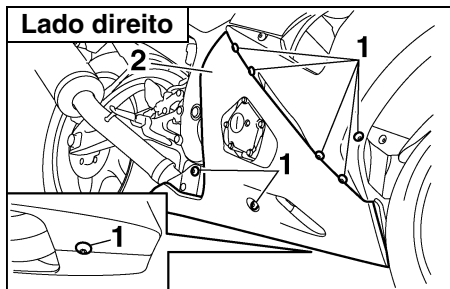

1. Cavilha (× 8)
2. Carenagem A

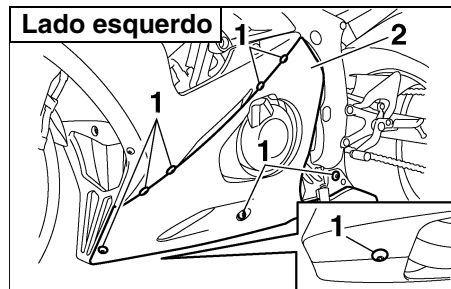

1. Cavilha (× 8)
2. Carenagem B

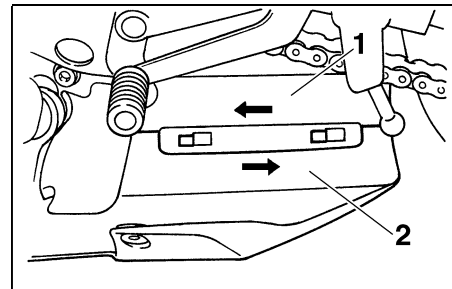

MANUTENÇÃO PERIÓDICA E PEQUENAS REPARAÇÕES

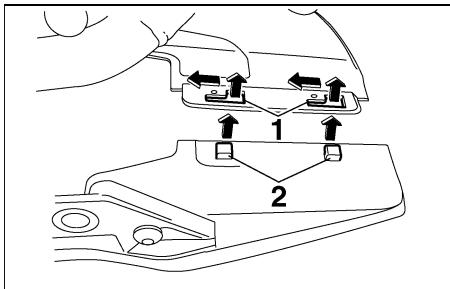

1. Fenda (× 2)
2. Prolongamento (× 2)

Instalação da carenagem

1. Faça corresponder as fendas e os prolongamentos na parte inferior traseira de cada carenagem e encaixas.
2. Coloque a carenagem na posição original e depois instale as cavilhas.

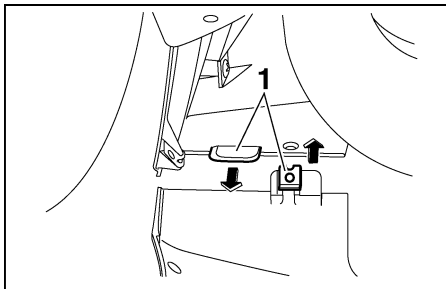

1. Presilha (× 2)

NOTA: _____

Certifique-se de que as patilhas na parte da frente de cada carenagem se encaixam lado a lado, como ilustrado, e de que todas as fendas e prolongamentos se encaixam.

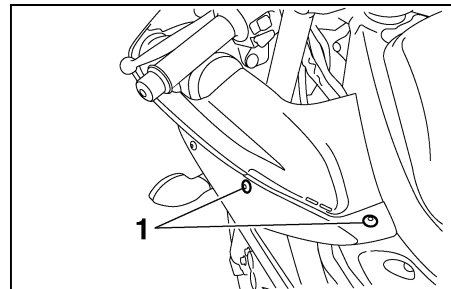

1. Cavilha (× 2)

PAU04955

Painéis A e B

Remoção de um dos painéis

Retire as cavilhas, deslize o painel para a frente e, depois, retire-o.

MANUTENÇÃO PERIÓDICA E PEQUENAS REPARAÇÕES

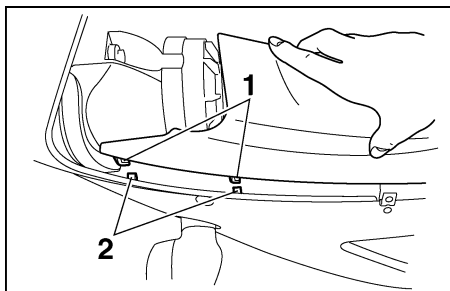

1. Presilha (× 2)
2. Fenda (× 2)

Instalação do painel

1. Encaixe as patilhas do painel nas ranhuras e deslize-o para trás.
2. Instale a cavilha.

PAU01639

Verificação das velas de ignição

As velas de ignição são componentes importantes do motor que devem ser verificados periodicamente, preferivelmente por um concessionário Yamaha. Uma vez que o calor e os resíduos provocam a erosão lenta da vela de ignição, estes devem ser removidos e verificados em conformidade com a tabela de lubrificação e manutenção periódica. Para além disso, o estado das velas de ignição pode revelar o estado do motor.

O isolador de porcelana à volta do eléctrodo central de cada vela de ignição deve ter uma cor acastanhada entre média a leve (a cor ideal quando o motociclo é conduzido normalmente), e todas as velas de ignição instaladas no motor devem apresentar a mesma cor. Se qualquer uma das velas apresentar uma cor claramente diferente, o motor poderá ter um defeito. Não tente diagnosticar você mesmo este tipo de problemas. Em vez disso, solicite a um concessionário Yamaha que verifique o motociclo.

Se a vela de ignição mostrar sinais de erosão do eléctrodo e excesso de carbono ou outros resíduos, deverá ser substituída.

Vela de ignição especificada:
CR9EK, CR10EK (NGK)

MANUTENÇÃO PERIÓDICA E PEQUENAS REPARAÇÕES

PAU04941

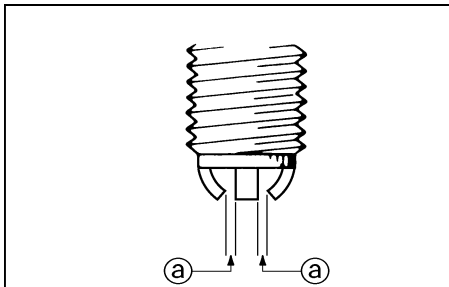

a. Distância do eléctrodo da vela de ignição

Antes de instalar uma vela de ignição, deverá medir a distância do eléctrodo da vela de ignição com um indicador de espessura do fio e, se necessário, esta deverá ser ajustada em conformidade com a especificação.

Distância do eléctrodo da vela de ignição:
0,6–0,7 mm

Limpe a superfície da anilha da vela de ignição e a superfície correspondente, limpando de seguida quaisquer impurezas existentes nas roscas da vela.

Binário de aperto:
Vela de ignição:
12,5 Nm (1,25 m-kgf)

NOTA: Caso não possua uma chave de binário para instalar a vela de ignição, um bom cálculo do binário correcto é 1/4–1/2 volta após a vela estar bem apertada à mão. No entanto, a vela de ignição deverá ser apertada com o binário especificado logo que possível.

PCA00021

PRECAUÇÃO:

Não utilize qualquer tipo de ferramentas para remover ou instalar a tampa da vela de ignição, caso contrário poderá danificar o acoplador da bobina de ignição. A tampa da vela de ignição poderá ser difícil de remover porque o vedante de borracha na extremidade da tampa está bastante apertado. Para remover a tampa da vela de ignição, basta rodá-la de um lado para o outro enquanto a retira; para instalá-la, repita o mesmo movimento enquanto a empurra.

Óleo do motor e cartucho do filtro de óleo

O nível de óleo do motor deve ser verificado antes de cada viagem. Para além disso, o óleo e o cartucho do filtro de óleo devem ser substituídos nos intervalos especificados na tabela de lubrificação e manutenção periódica.

Verificação do nível de óleo do motor

1. Coloque o motociclo numa superfície nivelada e segure-o numa posição vertical.

NOTA:

Durante a verificação do nível do óleo, certifique-se de que o motociclo está numa posição totalmente vertical. Uma ligeira inclinação lateral poderá resultar numa falsa leitura.

2. Coloque o motor em funcionamento, deixe-o aquecer durante alguns minutos e depois desligue-o.
3. Aguarde alguns minutos, até o óleo assentar.

MANUTENÇÃO PERIÓDICA E PEQUENAS REPARAÇÕES

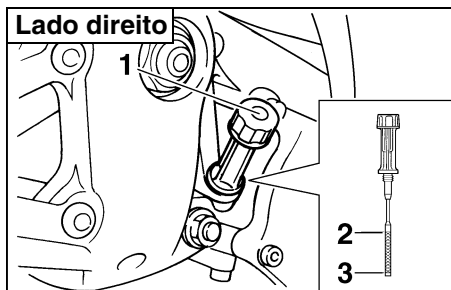

1. Vareta medidora do nível de óleo do motor
2. Marca do nível máximo
3. Marca do nível mínimo
4. Retire a vareta medidora do nível de óleo do motor e limpe-a; introduza-a novamente no orifício (sem a atarraxar) e, depois, retire-a novamente, para verificar o nível do óleo.

NOTA:

O óleo do motor deverá situar-se entre as marcas de nível máximo e mínimo.

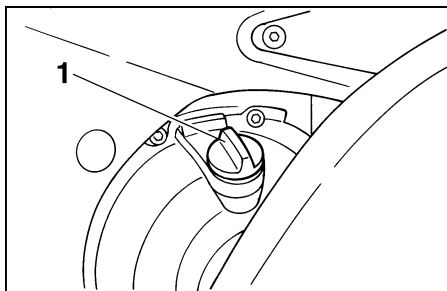

1. Tampa de enchimento do óleo do motor
5. Caso o nível de óleo do motor se situe na marca de nível mínimo ou abaixo desta, retire a tampa de enchimento de óleo e adicione óleo suficiente do tipo recomendado para rectificar o nível.
6. Insira e aperte a vareta medidora do nível de óleo do motor e, de seguida, instale e aperte a tampa de enchimento de óleo.

Mudança do óleo do motor (com ou sem substituição do cartucho do filtro de óleo)

1. Coloque o motor em funcionamento, deixe-o aquecer durante alguns minutos e depois desligue-o.
2. Coloque um tabuleiro de recolha do óleo por baixo do motor para recolher o óleo usado.

MANUTENÇÃO PERIÓDICA E PEQUENAS REPARAÇÕES

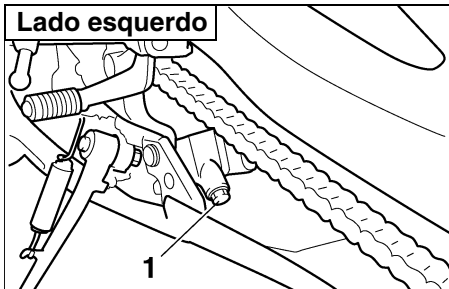

1. Cavilha de drenagem do óleo do motor
3. Retire a tampa de enchimento de óleo e a cavilha de drenagem para drenar o óleo do cárter.

NOTA: Ignore os passos 4–10 se não desejar substituir o cartucho do filtro de óleo.

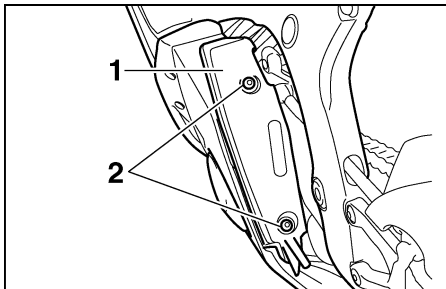

1. Cobertura do reservatório de refrigerante
2. Cavilha (× 2)
4. Retire a cobertura do reservatório de refrigerante retirando as respectivas cavilhas.
5. Retire a carenagem B. (Consulte a página 6-5 para obter instruções relativas aos procedimentos de remoção e instalação da carenagem.)

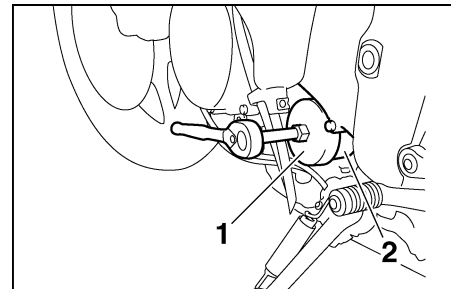

1. Chave inglesa do filtro de óleo
2. Cartucho do filtro de óleo
6. Retire o cartucho do filtro de óleo com uma chave inglesa do filtro de óleo.

NOTA: Poderá obter uma chave inglesa do filtro de óleo num concessionário Yamaha.

MANUTENÇÃO PERIÓDICA E PEQUENAS REPARAÇÕES

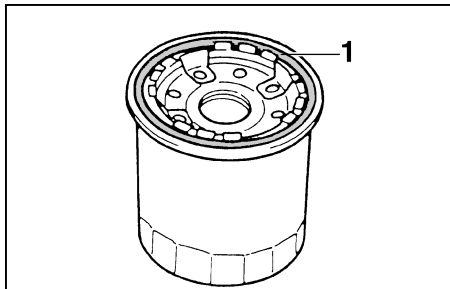

1. Anel de vedação em O

7. Aplique uma camada pouco espessa de óleo do motor no anel de vedação em O do novo cartucho do filtro de óleo.

NOTA:

Certifique-se de que o anel de vedação em O está bem encaixado.

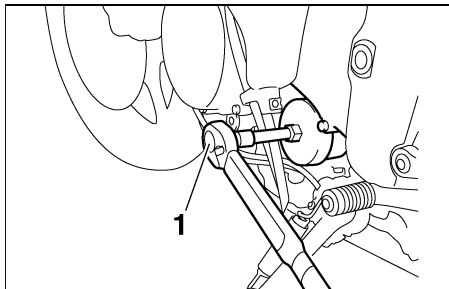

1. Chave de binário

8. Instale o novo cartucho do filtro de óleo com uma chave inglesa do filtro de óleo e aperte-o em conformidade com o binário especificado, utilizando uma chave de binário.

Binário de aperto:
Cartucho do filtro de óleo:
17 Nm (1,7 m·kgf)

9. Monte a carenagem.
10. Instale a cobertura do reservatório de refrigerante colocando as respectivas cavilhas.
11. Instale a cavilha de drenagem de óleo do motor e aperte-a em conformidade com o binário especificado.

NOTA:

Verifique se existem danos na anilha e, se necessário, substitua-a.

Binário de aperto:

Cavilha de drenagem do óleo do motor:
43 Nm (4,3 m·kgf)

12. Adicione a quantidade especificada de óleo do motor recomendado e, depois, instale e aperte a tampa de enchimento de óleo.

Óleo do motor recomendado:

Consulte a página 8-1.

Quantidade de óleo:

Sem substituição do cartucho do filtro de óleo:
2,4 L

Com substituição do cartucho do filtro de óleo:
2,6 L

Quantidade total (motor seco):
3,4 L

MANUTENÇÃO PERIÓDICA E PEQUENAS REPARAÇÕES

PCA00133

PC000067

PAU04945

PRECAUÇÃO:

- Para evitar o patinar da embraiagem (uma vez que o óleo do motor também lubrifica a embraiagem), não misture quaisquer aditivos químicos. Não utilize óleos com uma especificação diesel de “CD” ou óleos de uma qualidade superior à especificada. Para além disso, não utilize óleos denominados “ENERGY CONSERVING II” ou superiores.
- Certifique-se de que não entra nenhum material estranho no cárter.

13. Coloque o motor em funcionamento e deixe-o ao ralenti durante alguns minutos enquanto verifica se existem fugas de óleo. Caso haja uma fuga de óleo, desligue imediatamente o motor e procure a causa.

NOTA:

Depois de ligar o motor, a luz de advertência do nível de óleo do motor deverá desligar-se se o nível de óleo for suficiente.

PRECAUÇÃO:

Se a luz de advertência do nível de óleo tremeluzir ou permanecer acesa, desligue imediatamente o motor e solicite a um concessionário Yamaha que verifique o veículo.

14. Desligue o motor, verifique o nível do óleo e, se necessário, corrija-o.

Refrigerante

O nível do refrigerante deve ser verificado antes de cada viagem. Para além disso, o refrigerante deve ser substituído nos intervalos especificados na tabela de lubrificação e manutenção periódica.

Verificação do nível de líquido refrigerante

1. Coloque o motociclo numa superfície nivelada e segure-o numa posição vertical.

NOTA:

- O nível de refrigerante deve ser verificado com o motor frio uma vez que este varia consoante a temperatura do motor.
- Durante a verificação do nível de refrigerante, certifique-se de que o motociclo está totalmente na vertical. Uma ligeira inclinação lateral poderá resultar numa falsa leitura.

MANUTENÇÃO PERIÓDICA E PEQUENAS REPARAÇÕES

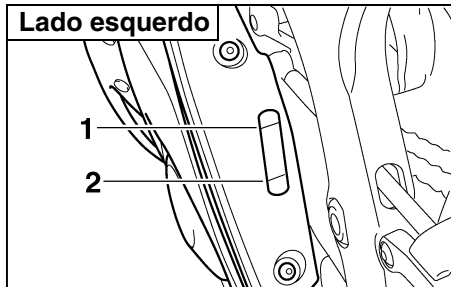

1. Marca do nível máximo
2. Marca do nível mínimo

2. Verifique o nível de refrigerante no reservatório de refrigerante.

NOTA: _____
O refrigerante deverá situar-se entre as marcas de nível máximo e mínimo.

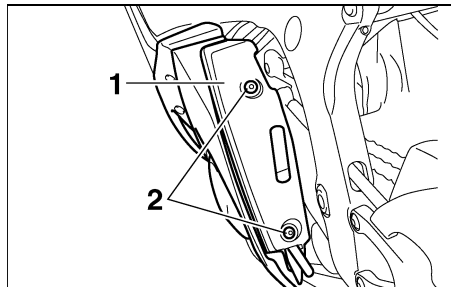

1. Cobertura do reservatório de refrigerante
2. Cavilha (x 2)

3. Se o líquido refrigerante se situar na marca de nível mínimo ou abaixo desta, retire a cobertura do reservatório de refrigerante retirando as respectivas cavilhas, retire a tampa do reservatório e depois acrescente líquido refrigerante até atingir a marca do nível máximo.

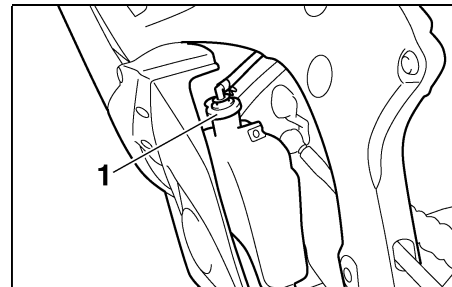

1. Tampa do reservatório de refrigerante

Capacidade do reservatório de refrigerante (até à marca de nível máximo):
0,25 L

MANUTENÇÃO PERIÓDICA E PEQUENAS REPARAÇÕES

PC000080

PW000067

PAU04970

PRECAUÇÃO:

- Caso não tenha líquido refrigerante, utilize água destilada ou água da torneira não calcária. Não utilize água calcária nem água salgada pois danifica o motor.
- Caso tenha utilizado água em vez de líquido refrigerante, substitua-o por líquido refrigerante logo que possível, caso contrário o motor poderá não ser suficientemente arrefecido e o sistema de refrigeração não ficará protegido contra ferrugem e corrosão.
- Se tiver sido acrescentada água ao líquido refrigerante, solicite a um concessionário Yamaha que verifique o teor de anti-congelante do líquido refrigerante logo que possível, caso contrário a eficácia do líquido refrigerante será reduzida.

AVISO

Nunca tente retirar a tampa do radiador enquanto o motor estiver quente.

4. Instale a tampa e depois a cobertura do reservatório de refrigerante colocando as respectivas cavilhas.

NOTA:

- A ventoinha do radiador é automaticamente activada ou desactivada em conformidade com a temperatura do refrigerante no radiador.
- Se o motor sobreaquecer, consulte a página 6-53 para obter mais instruções.

Substituição do líquido refrigerante

1. Coloque o motociclo numa superfície nivelada e, se necessário, deixe o motor arrefecer.
2. Retire o painel A e a carenagem A. (Consulte as páginas 6-5–6-8 para obter instruções relativas aos procedimentos de remoção e instalação do painel e da carenagem.)
3. Coloque um recipiente sob o motor para recolher o líquido refrigerante usado.

MANUTENÇÃO PERIÓDICA E PEQUENAS REPARAÇÕES

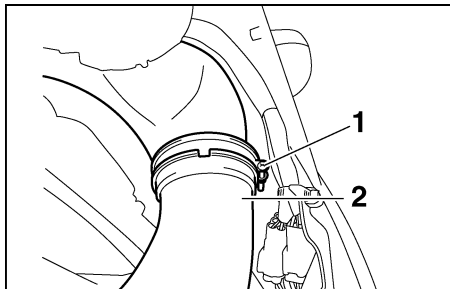

1. Grampo de parafuso
2. Conduta de entrada de ar
4. Desaperte o grampo de parafuso e, depois, desconecte a conduta de entrada de ar.

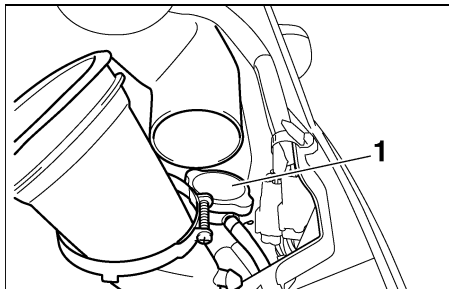

1. Tampa do radiador
5. Retire a tampa do radiador.

PW000067



Nunca tente retirar a tampa do radiador enquanto o motor estiver quente.

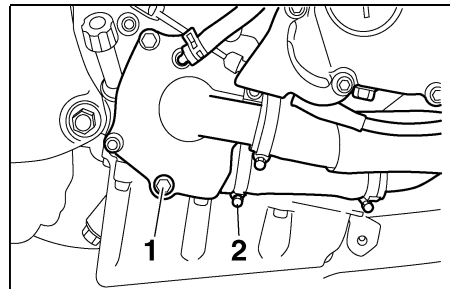

1. Cavilha de drenagem de refrigerante
2. Grampo de parafuso
6. Retire a cavilha de drenagem de refrigerante para drenar o sistema de refrigeração.
7. Desaperte o grampo de parafuso e separe o tubo do radiador para drenar o radiador.

MANUTENÇÃO PERIÓDICA E PEQUENAS REPARAÇÕES

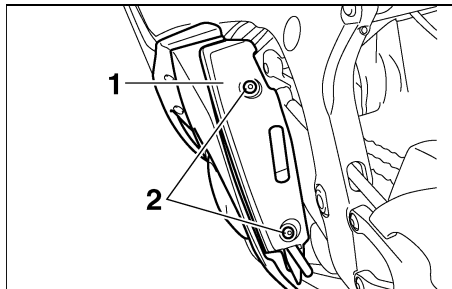

- 1. Cobertura do reservatório de refrigerante
- 2. Cavilha (× 2)

- 8. Retire a cobertura do reservatório de refrigerante retirando as respectivas cavilhas.
- 9. Retire a carenagem B. (Consulte a página 6-5 para obter instruções relativas aos procedimentos de remoção e instalação da carenagem.)

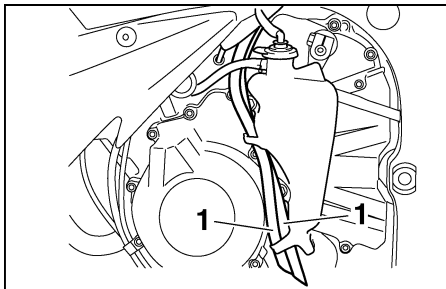

- 1. Tubo de combustível (× 2)
10. Puxe os tubos de combustível para cima de modo a retirá-los do guia.

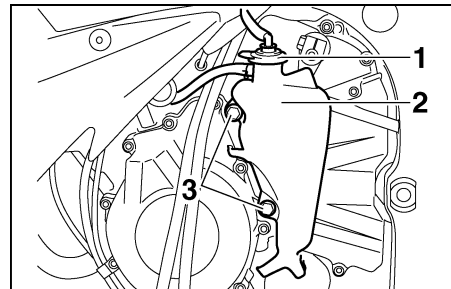

- 1. Tampa do reservatório de refrigerante
 - 2. Reservatório de refrigerante
 - 3. Cavilha (× 2)
11. Retire o reservatório de refrigerante, retirando as respectivas cavilhas.
12. Retire a tampa do reservatório de refrigerante e, depois, vire-o de cima para baixo para o esvaziar.
13. Depois do refrigerante estar totalmente drenado, lave minuciosamente o sistema de refrigeração com água limpa da torneira.
14. Instale o reservatório de refrigerante, colocando as respectivas cavilhas.
15. Encaixe o tubo do radiador e aperte o grampo de parafuso.

MANUTENÇÃO PERIÓDICA E PEQUENAS REPARAÇÕES

PC000080

16. Instale a cavilha de drenagem de refrigerante e aperte-a em conformidade com o binário especificado.

NOTA:

Verifique se existem danos na anilha e, se necessário, substitua-a.

Binário de aperto:

Cavilha de drenagem de refrigerante:
10 Nm (1,0 m.kgf)

17. Verta o líquido refrigerante recomendado no reservatório até à marca do nível máximo e, depois, volte a colocar a tampa do reservatório de refrigerante.
18. Instale a cobertura do reservatório de refrigerante colocando as respectivas cavilhas.
19. Introduza os tubos de combustível no guia e coloque-os na respectiva posição original.

20. Instale a carenagem B.

21. Verta o líquido refrigerante recomendado no radiador até este ficar cheio.

Proporção de mistura de anticongelante/água:

1:1

Anticongelante recomendado:

Anticongelante de etilenoglicol de alta qualidade com anti-corrosivos para motores em alumínio

Quantidade de líquido refrigerante:

Quantidade total:

2,15 L

Capacidade do reservatório de refrigerante

(até à marca de nível máximo):

0,25 L

PRECAUÇÃO:

- Caso não tenha líquido refrigerante, utilize água destilada ou água da torneira não calcária. Não utilize água calcária nem água salgada pois danifica o motor.
- Caso tenha utilizado água em vez de líquido refrigerante, substitua-o por líquido refrigerante logo que possível, caso contrário o motor poderá não ser suficientemente arrefecido e o sistema de refrigeração não ficará protegido contra ferrugem e corrosão.
- Se tiver sido acrescentada água ao líquido refrigerante, solicite a um concessionário Yamaha que verifique o teor de anti-congelante do líquido refrigerante logo que possível, caso contrário a eficácia do líquido refrigerante será reduzida.

MANUTENÇÃO PERIÓDICA E PEQUENAS REPARAÇÕES

22. Instale a tampa do radiador, coloque o motor em funcionamento, deixe-o ao ralenti durante alguns minutos e desligue-o.
23. Retire a tampa do radiador para verificar o nível de líquido refrigerante no radiador. Se necessário, acrescente líquido refrigerante suficiente até que atinja o topo do radiador e, finalmente, coloque a tampa do radiador.
24. Coloque o motor em funcionamento e verifique se existem fugas de líquido refrigerante no veículo. Caso detecte fugas de líquido refrigerante, solicite a um concessionário Yamaha que verifique o sistema de refrigeração.
25. Ligue a conduta de entrada de ar e, depois, aperte o grampo de parafuso.
26. Instale o painel e a carenagem.

PAU04946*

Verificação do elemento do filtro de ar

O elemento do filtro de ar deve ser verificado nos intervalos especificados na tabela de lubrificação e manutenção periódica. Verifique o elemento do filtro de ar mais frequentemente se conduzir o veículo em áreas invulgarmente húmidas ou poeirentas.

1. Retire o assento do condutor. (Consulte a página 3-19 para obter instruções relativas aos procedimentos de remoção e instalação do assento do condutor.)

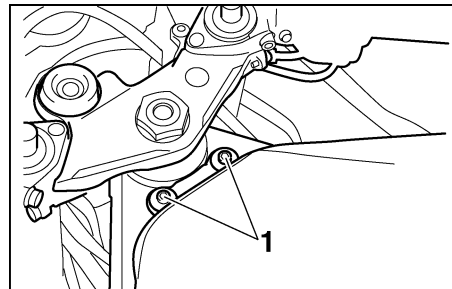

1. Cavilha (× 2)

2. Retire as cavilhas do depósito de combustível e levante ligeiramente o depósito de combustível.

MANUTENÇÃO PERIÓDICA E PEQUENAS REPARAÇÕES

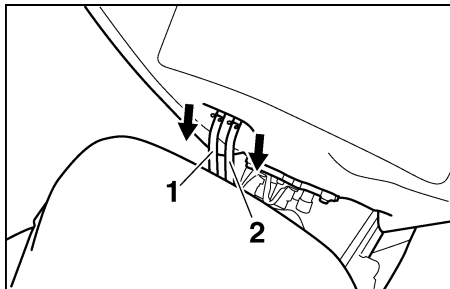

1. Tubo de respiração do depósito de combustível
2. Tubo de descarga do depósito de combustível
3. Separe o tubo de respiração e o tubo de descarga do depósito de combustível deste depósito.

NOTA:

Antes de separar o tubo de respiração e o tubo de descarga do depósito de combustível, marque-os para garantir que os reinstala nas suas posições correctas.

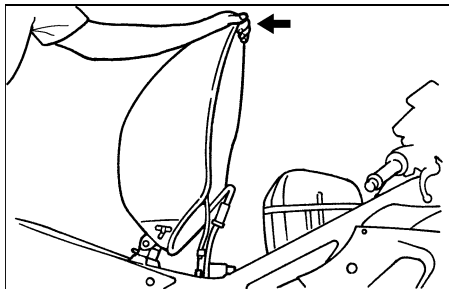

4. Incline a parte da frente do depósito de combustível para trás para afastar o depósito da caixa do filtro de ar e depois apoie o depósito conforme ilustrado.

PW000071

AVISO

- **Certifique-se de que o depósito de combustível está bem apoiado.**
- **Não incline nem puxe demasiado o depósito de combustível, caso contrário os tubos de combustível podem ficar soltos, o que pode provocar derrame de combustível.**

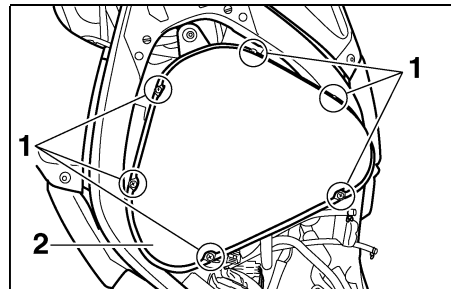

1. Parafuso (x 6)
2. Tampa da caixa do filtro de ar
5. Retire a tampa da caixa do filtro de ar, retirando os respectivos parafusos.

MANUTENÇÃO PERIÓDICA E PEQUENAS REPARAÇÕES

PC000082*

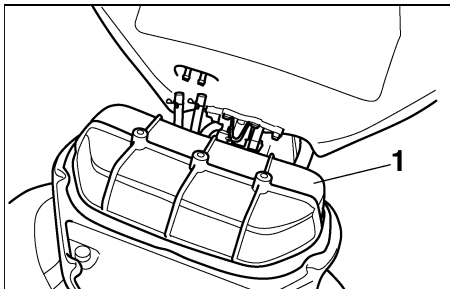

1. Elemento do filtro de ar

6. Puxe o elemento do filtro de ar para fora.
7. Verifique o estado do elemento do filtro de ar e substitua-o caso esteja danificado ou extremamente poeirento.
8. Introduza o elemento na caixa do filtro de ar.

PRECAUÇÃO:

- Certifique-se de que o elemento do filtro de ar está devidamente fixo na caixa do filtro de ar.
- O motor nunca deve ser colocado em funcionamento sem o elemento do filtro de ar instalado, caso contrário os pistões e/ou cilindros poderão desgastar-se demasiado.

9. Instale a tampa da caixa do filtro de ar, colocando os respectivos parafusos.

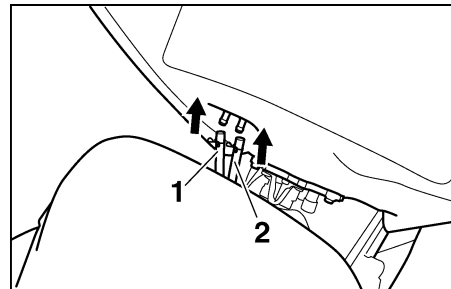

1. Tubo de respiração do depósito de combustível
 2. Tubo de descarga do depósito de combustível
10. Ligue o tubo de respiração e o tubo de descarga do depósito de combustível a este depósito.
 11. Coloque o depósito de combustível na posição original e depois instale as cavilhas.

MANUTENÇÃO PERIÓDICA E PEQUENAS REPARAÇÕES

PWA00071

⚠ AVISO

- Antes de colocar o depósito de combustível na posição original, certifique-se de que os tubos de combustível não se encontram danificados. Se algum tubo de combustível estiver danificado, não coloque o motor em funcionamento e solicite a um concessionário Yamaha que o substitua, caso contrário o combustível pode derramar.
- Assegure-se de que os tubos de combustível estão devidamente ligados e dirigidos, e de que não estão trilhados.
- Certifique-se de que o tubo de respiração e o tubo de descarga do depósito de combustível são colocados na posição original.

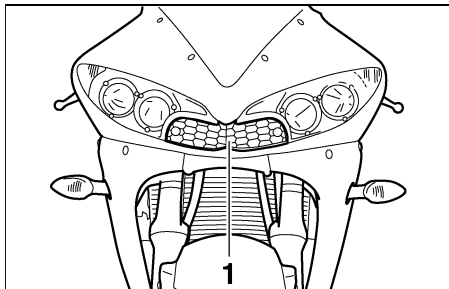

1. Conduta de entrada de ar

PAU01335

Conduta de entrada de ar

Verifique se o filtro de rede da conduta de entrada de ar não está obstruído. Se necessário, limpe o filtro de rede.

12. Instale o assento do condutor.

MANUTENÇÃO PERIÓDICA E PEQUENAS REPARAÇÕES

PAU04578

Ajuste da velocidade de ralenti do motor

A velocidade de ralenti do motor deverá ser verificada e, caso necessário, ajustada como se segue, nos intervalos especificados na tabela de lubrificação e manutenção periódica.

O motor deve estar quente antes de fazer este ajuste.

NOTA:

O motor está quente quando responde rapidamente ao acelerador.

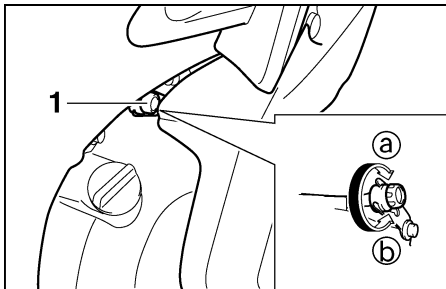

1. Parafuso de paragem do acelerador

Verifique a velocidade de ralenti do motor e, se necessário, regule-a em conformidade com as especificações rodando o parafuso de paragem do acelerador. Para aumentar a velocidade de ralenti do motor, rode o parafuso na direcção ①. Para reduzir a velocidade de ralenti do motor, rode o parafuso na direcção ②.

Velocidade de ralenti do motor:
1.250–1.350 rpm

NOTA:

Se a velocidade de ralenti do motor não puder ser obtida tal como descrito anteriormente, solicite a um concessionário Yamaha que faça o respectivo ajuste.

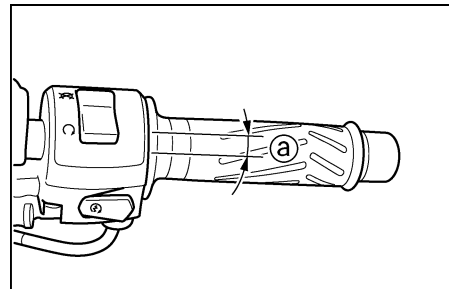

a. Folga do cabo do acelerador

PAU00635

Ajuste da folga do cabo do acelerador

A folga do cabo do acelerador deverá medir 6–8 mm no punho do acelerador. Verifique periodicamente a folga do cabo do acelerador e, se necessário, solicite a um concessionário Yamaha que a ajuste.

MANUTENÇÃO PERIÓDICA E PEQUENAS REPARAÇÕES

PAU00637

Ajuste da folga das válvulas

A folga das válvulas muda com a utilização, resultando numa mistura inadequada de ar/combustível e/ou ruído no motor. Para evitar que isto ocorra, a folga das válvulas deverá ser regulada por um concessionário Yamaha nos intervalos especificados na tabela de lubrificação e manutenção periódica.

PAU00658

Pneus

Para maximizar o desempenho, durabilidade e funcionamento seguro do seu motociclo, tenha atenção aos seguintes pontos relativos aos pneus especificados.

Pressão de ar do pneu

A pressão de ar do pneu deverá ser verificada e, se necessário, ajustada antes de cada viagem.

PW000082



AVISO

- **A pressão de ar do pneu deve ser verificada e ajustada com os pneus frios (isto é, quando a temperatura dos pneus é igual à temperatura ambiente).**
- **A pressão de ar do pneu tem de ser ajustada de acordo com a velocidade de condução e o peso total do condutor, passageiro, carga e acessórios aprovados para este modelo.**

Pressão de ar do pneu (medida con os pneus frios)

Carga*	Dianteiro	Traseiro
Até 90 kg	250 kPa (2,50 kgf/cm ² , 2,50 bar)	250 kPa (2,50 kgf/cm ² , 2,50 bar)
90 kg–máximo	250 kPa (2,50 kgf/cm ² , 2,50 bar)	290 kPa (2,90 kgf/cm ² , 2,90 bar)
Condução a alta velocidade	250 kPa (2,50 kgf/cm ² , 2,50 bar)	250 kPa (2,50 kgf/cm ² , 2,50 bar)

Carga máximo*	193 kg
---------------	--------

* Peso total do condutor, do passageiro, da carga e acessórios

MANUTENÇÃO PERIÓDICA E PEQUENAS REPARAÇÕES

PWA00012

⚠ AVISO

Uma vez que a carga tem um enorme impacto nas características de manobra, travagem, desempenho e segurança do seu motociclo, deverá manter em mente as seguintes precauções.

- **NUNCA SOBRECARREGUE O MOTOCICLO!** A utilização de um motociclo com excesso de carga pode resultar em danos nos pneus, perda de controlo ou graves ferimentos. Certifique-se de que o peso total do condutor, passageiro, carga e acessórios não excede a carga máxima especificada para o veículo.
- Não transporte artigos mal acondicionados, os quais se possam deslocar durante uma viagem.
- Acondicione bem os artigos mais pesados junto ao centro do motociclo e distribua o peso uniformemente em ambos os lados.

- Ajuste a suspensão e a pressão de ar dos pneus em conformidade com a carga.
- Verifique o estado e a pressão do ar dos pneus antes de cada viagem.

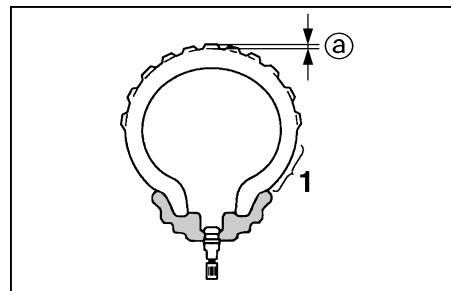

1. Flanco do pneu
a. Profundidade do piso do pneu

Verificação dos pneus

Os pneus devem ser verificados antes de cada viagem. Se a profundidade da face de rolamento central atingir o limite especificado, se o pneu apresentar um prego ou fragmentos de vidro, ou se o flanco estiver rachado, solicite a um concessionário Yamaha que o substitua imediatamente.

Profundidade mínima do piso do pneu (dianteiro e traseiro)	1,6 mm
--	--------

NOTA:

Os limites de profundidade do piso do pneu poderão diferir de país para país. Cumpra sempre os regulamentos locais.

MANUTENÇÃO PERIÓDICA E PEQUENAS REPARAÇÕES

PW000079

⚠ AVISO

- Solicite a um concessionário Yamaha que substitua os pneus excessivamente gastos. Para além de ser ilegal, utilizar o motociclo com pneus excessivamente gastos diminui a estabilidade de condução e pode levar a perda de controlo.
- A tarefa de substituição de todas as peças relacionadas com as rodas e os travões, incluindo os pneus, deve ser executada por um concessionário Yamaha, que possui os conhecimentos e experiência profissionais necessários.

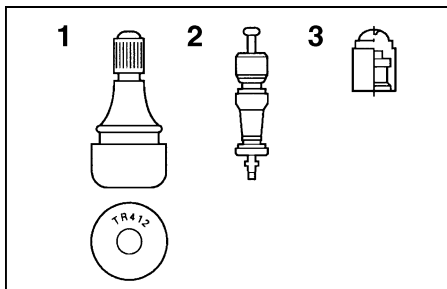

1. Válvula de ar do pneu
2. Núcleo de válvula de ar do pneu
3. Tampa da válvula de ar do pneu com vedante

Informações relativas ao pneus

Este motociclo está equipado com rodas de liga e pneus sem câmara de ar com válvulas.

PW000080

⚠ AVISO

- Os pneus dianteiro e traseiro devem ser da mesma marca e modelo, caso contrário as características de condução do motociclo não podem ser garantidas.
- Após testes extensivos, apenas os pneus indicados na lista abaixo foram aprovados para este modelo pela Yamaha Motor Co., Ltd.

- Certifique-se sempre de que as tampas das válvulas estão bem instaladas para evitar a fuga de pressão de ar.
- Utilize apenas as válvulas para pneus e os núcleos de válvula indicados na lista abaixo para evitar o esvaziamento dos pneus durante a condução a alta velocidade.

DIANTEIRO

Fabricante	Dimensão	Modelo
Michelin	120/60 ZR17 M/C (55W)	Pilot SPORT N
Dunlop	120/60 ZR17 M/C (55W)	D208F L

TRASEIRO

Fabricante	Dimensão	Modelo
Michelin	180/55 ZR17 M/C (73W)	Pilot SPORT B
Dunlop	180/55 ZR17 M/C (73W)	D208 L

DIANTEIRO E TRASEIRO

Válvula de ar do pneu	TR412
Núcleo de válvula	#9000A (de origem)

MANUTENÇÃO PERIÓDICA E PEQUENAS REPARAÇÕES

PAU00684

PAU03773

⚠ AVISO

Este motociclo está equipado com pneus para velocidade super alta. Verifique os pontos seguintes de modo a tirar o máximo partido da eficiência destes pneus.

- Utilize apenas os pneus sobresselentes especificados. Outro tipo de pneus poderá rebentar a velocidades super altas.
- Os pneus completamente novos podem ter uma aderência relativamente fraca em certas superfícies de estrada até terem sido “moldados”. Portanto, depois de instalar um pneu novo, é aconselhável conduzir moderadamente durante aproximadamente 100 km antes de fazer qualquer viagem a alta velocidade.
- Os pneus têm de ser aquecidos antes de uma viagem a alta velocidade.
- Ajuste sempre a pressão de ar dos pneus em conformidade com as condições de utilização.

Rodas de liga

Para maximizar o desempenho, durabilidade e funcionamento seguro do seu motociclo, preste atenção aos pontos que se seguem relativos às rodas especificadas.

- Antes de cada viagem, deverá verificar se os aros da roda apresentam fendas, dobras ou deformações. Caso encontre qualquer tipo de danos, solicite a um concessionário Yamaha que substitua a roda. Não tente fazer qualquer tipo de reparação na roda, por pequena que seja. Uma roda que esteja deformada ou rachada deverá ser substituída.
- A roda deve ser equilibrada sempre que o pneu ou a roda sejam trocados ou substituídos. Uma roda desequilibrada pode resultar num fraco desempenho, características de manuseamento adversas e uma vida reduzida do pneu.
- Após a substituição de um pneu, conduza a velocidades moderadas, uma vez que a superfície do pneu deverá primeiro ser “rodada” para que desenvolva as respectivas características óptimas.

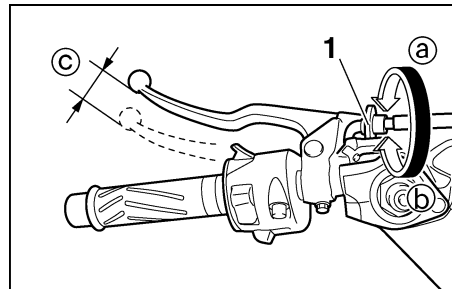

1. Cavilha ajustadora da folga da alavanca da embraiagem
- c. Folga da alavanca da embraiagem

PAU01356

Ajuste da folga da alavanca da embraiagem

A folga da alavanca da embraiagem deverá medir 10–15 mm tal como ilustrado. Verifique periodicamente a folga da alavanca da embraiagem e, se necessário, ajuste como se segue.

Para aumentar a folga da alavanca da embraiagem, rode a cavilha ajustadora da alavanca da embraiagem na direcção (a). Para reduzir a folga da alavanca da embraiagem, rode a cavilha ajustadora na direcção (b).

MANUTENÇÃO PERIÓDICA E PEQUENAS REPARAÇÕES

NOTA:

Caso não consiga obter a folga especificada para a alavanca da embraiagem seguindo os procedimentos descritos acima, faça o seguinte.

1. Rode totalmente a cavilha ajustadora da alavanca da embraiagem na direcção Ⓐ para desapertar o cabo da embraiagem.

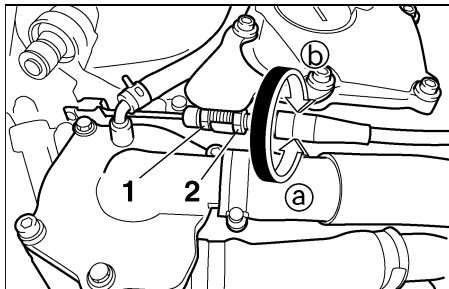

1. Contraporca
2. Porca ajustadora da folga da alavanca da embraiagem (cárter)
2. Retire a capota A. (Consulte a página 6-5 para obter instruções relativas aos procedimentos de remoção e instalação da capota.)
3. Desaperte a contraporca situada no cárter.
4. Para aumentar a folga da alavanca da embraiagem, rode a porca ajustadora na direcção Ⓐ. Para reduzir a folga da alavanca da embraiagem, rode a porca ajustadora na direcção Ⓑ.
5. Aperte a contraporca.
6. Instale a capota.

MANUTENÇÃO PERIÓDICA E PEQUENAS REPARAÇÕES

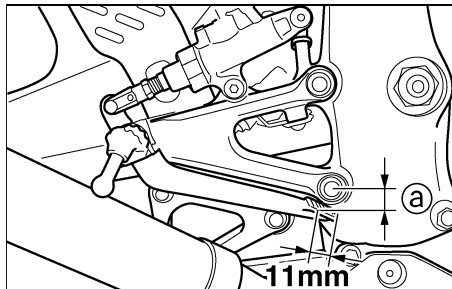

a. Distância entre o pedal do travão e o suporte do apoio de pé

PAU01357

Ajuste da posição do pedal do travão

A parte superior do pedal do travão deverá estar posicionada a aproximadamente 7–11 mm abaixo da parte inferior do suporte do apoio de pé, tal como ilustrado. Verifique periodicamente a posição do pedal do travão e, se necessário, solicite a um concessionário Yamaha que a ajuste.

PW000109

⚠ AVISO

Uma sensação suave ou esponjosa no pedal do travão pode indicar a presença de ar no sistema hidráulico. Se houver ar no sistema hidráulico, solicite a um concessionário Yamaha que sangre o sistema antes de utilizar o motociclo. O ar no sistema hidráulico diminuirá o desempenho dos travões, o que poderá resultar na perda de controlo e num acidente.

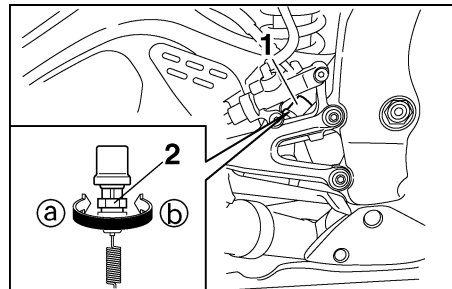

1. Interruptor da luz do travão traseiro
2. Porca ajustadora do interruptor da luz do travão traseiro

PAU00713

Ajuste do interruptor da luz do travão traseiro

O interruptor da luz do travão traseiro, accionado pelo pedal do travão, está correctamente ajustado quando a luz do travão se acende imediatamente antes da travagem se concluir. Se necessário, ajuste o interruptor da luz do travão como se segue. Rode a porca ajustadora mantendo o interruptor da luz do travão traseiro no local. Para fazer com que a luz do travão se acenda mais cedo, rode a porca ajustadora na direcção Ⓐ. Para fazer com que a luz do travão se acenda mais tarde, rode a porca ajustadora na direcção Ⓑ.

MANUTENÇÃO PERIÓDICA E PEQUENAS REPARAÇÕES

Verificação das pastilhas do travão da frente e de trás

PAU00721

Deverá verificar se existe desgaste nas pastilhas dos travões da frente e de trás nos intervalos especificados na tabela de lubrificação e manutenção periódica.

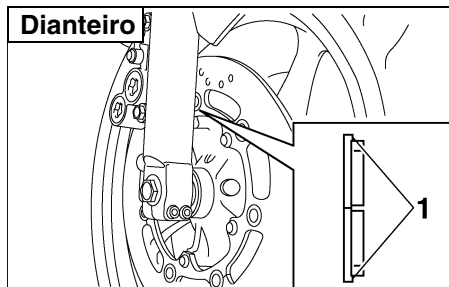

1. Indicadora de desgaste da pastilha do travão

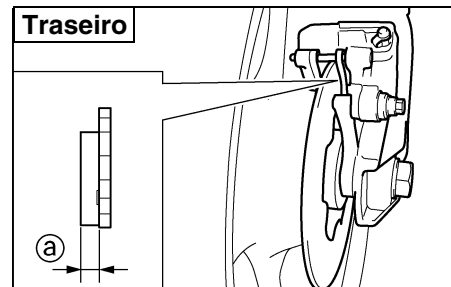

a. Espessura do revestimento

Pastilhas do travão da frente

PAU00724

Cada pastilha do travão da frente possui um indicador de desgaste que lhe permite verificar o respectivo desgaste sem ter de desmontar o travão. Para verificar o desgaste da pastilha do travão, verifique a posição do indicador de desgaste enquanto aplica o travão. Caso uma pastilha do travão se tenha gasto até ao ponto em que o indicador de desgaste quase toque no disco do travão, solicite a um concessionário Yamaha que substitua as pastilhas do travão como um conjunto.

Pastilhas do travão traseiro

PAU04510

Verifique se existem danos em cada uma das pastilhas do travão traseiro e meça a espessura do revestimento. Se uma das pastilhas do travão estiver danificada ou a espessura do revestimento for inferior a 1,0 mm, solicite a um concessionário Yamaha que substitua as pastilhas como um conjunto.

MANUTENÇÃO PERIÓDICA E PEQUENAS REPARAÇÕES

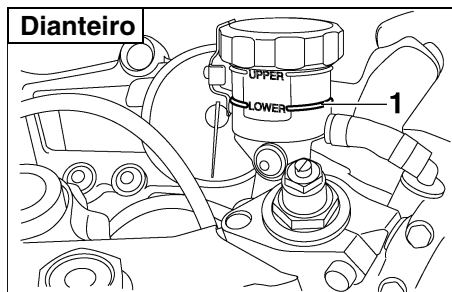

1. Marca do nível mínimo

PAU04856

Verificação do nível de líquido do travão

Um nível insuficiente de líquido do travão poderá permitir a entrada de ar no sistema de travagem, podendo torná-lo ineficaz.

Antes de conduzir, verifique se o líquido do travão se encontra acima da marca do nível mínimo e reabasteça se necessário. Um nível reduzido de líquido do travão poderá indicar que as pastilhas do travão estão gastas e/ou fuga no sistema de travagem. Caso o nível de líquido dos travões seja reduzido, não se esqueça de verificar se as pastilhas do travão estão gastas e se existem fugas no sistema de travagem.

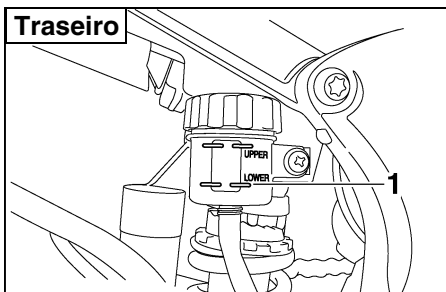

1. Marca do nível mínimo

Cumpra as seguintes precauções:

- Ao verificar o nível de líquido, certifique-se de que o topo do reservatório de líquido dos travões está equilibrado.
- Utilize apenas líquido do travão da qualidade recomendada, caso contrário, os vedantes em borracha poderão deteriorar-se, provocando fugas e uma má travagem.

Líquido dos travões recomendado: DOT 4

- Reabasteça com o mesmo tipo de líquido de travão. A mistura de líquidos poderá resultar numa reacção química perigosa e levar a uma má travagem.

- Durante o reabastecimento, tenha cuidado para que não entre água no reservatório de líquido dos travões. A água fará o ponto de ebulição do fluido descer significativamente e poderá resultar na formação de uma bolsa de vapor.
- O líquido do travão poderá deteriorar superfícies pintadas ou peças plásticas. Limpe sempre de imediato o líquido derramado.
- À medida que as pastilhas do travão se desgastam, é normal que o nível de líquido do travão desça gradualmente. Contudo, se o nível de líquido do travão descer repentinamente, solicite a um concessionário da Yamaha que verifique qual a causa.

MANUTENÇÃO PERIÓDICA E PEQUENAS REPARAÇÕES

PAU03976

Mudança do líquido do travão

Solicite a um concessionário Yamaha que substitua o líquido do travão nos intervalos especificados na NOTA depois da tabela de lubrificação e manutenção periódica. Para além disso, mande substituir os vedantes do óleo dos cilindros mestre e as pinças, assim como os tubos do travão, nos intervalos especificados a seguir ou sempre que apresentem danos ou fugas.

- Vedantes do óleo: Substituir de dois em dois anos.
- Tubos do travão: Substituir de quatro em quatro anos.

PAU00744

Folga da corrente de transmissão

A folga da corrente de transmissão deve ser verificada antes de cada viagem e, se necessário, ajustada.

Verificação da folga da corrente de transmissão

1. Coloque o motociclo numa superfície nivelada e segure-o numa posição vertical.

NOTA:

Durante a verificação e ajuste da folga da corrente de transmissão, o motociclo deve ser posicionado numa posição vertical e não deverá ser colocado nenhum peso sobre o mesmo.

2. Coloque a transmissão em ponto morto.

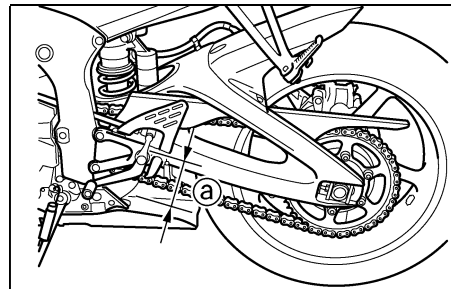

a. Folga da corrente de transmissão

3. Mova a roda traseira empurrando o motociclo de modo a localizar a parte mais esticada da corrente de transmissão e depois meça a folga da corrente de transmissão conforme ilustrado.

Folga da corrente de transmissão:
35–45 mm

4. Se a folga da corrente de transmissão estiver incorrecta, ajuste-a do modo que se segue.

MANUTENÇÃO PERIÓDICA E PEQUENAS REPARAÇÕES

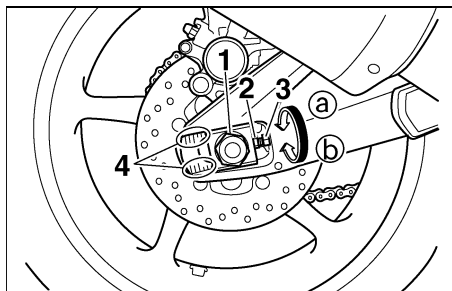

1. Porca do eixo
2. Cavilha ajustadora da folga da corrente de transmissão
3. Contraporca
4. Marcas de alinhamento

PAU03608

Ajuste da folga da corrente de transmissão

1. Desaperte a porca do eixo e a contraporca em ambos os lados do braço oscilante.
2. Para apertar a corrente de transmissão, rode a cavilha ajustadora em ambos os lados do braço oscilante na direcção **a**. Para desapertar a corrente de transmissão, rode a cavilha ajustadora em ambos os lados do braço oscilante na direcção **b**, e finalmente empurre a roda traseira para a frente.

NOTA:

Utilizando as marcas de alinhamento situadas em ambos os lados do braço oscilante, certifique-se de que ambas as polias da corrente estão na mesma posição para obter um correcto alinhamento das rodas.

PC000096

PRECAUÇÃO:

Uma folga inadequada da corrente de transmissão sobrecarregará o motor assim como outras peças vitais do motociclo e pode provocar patinagem ou quebra da corrente. Para evitar que isto ocorra, mantenha a folga da corrente de transmissão dentro dos limites especificados.

3. Aperte as contraporcas e a porca do eixo com o binário especificado.

Binário de aperto:
Porca do eixo:
110 Nm (11,0 m·kgf)

PAU03006

Lubrificação da corrente de transmissão

A corrente de transmissão deve ser limpa e lubrificada nos intervalos especificados na tabela de lubrificação e manutenção periódica, caso contrário gastar-se-á rapidamente, especialmente quando conduz o veículo em áreas poeirentas ou húmidas. Faça a manutenção da corrente de transmissão como se segue.

PC000097

PRECAUÇÃO:

A corrente de transmissão deve ser lubrificada após lavar o motociclo ou conduzir à chuva.

1. Limpe a corrente de transmissão com querosene e uma pequena escova macia.

PCA00053

PRECAUÇÃO:

Para evitar danificar os anéis de vedação em O, não lave a corrente de transmissão a vapor, a alta pressão nem com solventes inapropriados.

2. Seque a corrente de transmissão.
3. Lubrifique minuciosamente a corrente de transmissão com lubrificante especial para correntes de anel de vedação em O.

MANUTENÇÃO PERIÓDICA E PEQUENAS REPARAÇÕES

PCA00052

PRECAUÇÃO:

Não utilize óleo do motor ou qualquer outro lubrificante para a corrente de transmissão, pois estes podem conter substâncias que poderiam danificar os anéis de vedação em O.

Verificação e lubrificação dos cabos

Antes de cada viagem, deverá verificar o funcionamento e o estado de todos os cabos de controlo e, se necessário, deverá lubrificar os cabos e as respectivas extremidades. Se um cabo estiver danificado ou não se deslocar suavemente, solicite a um concessionário Yamaha que o verifique ou substitua.

Lubrificante recomendado:
Óleo do motor

PAU02962

Verificação e lubrificação do punho e do cabo do acelerador

O funcionamento o punho do acelerador deve ser verificado antes de cada viagem. Para além disso, o cabo deverá ser lubrificado ou substituído nos intervalos especificados na tabela de lubrificação e manutenção periódica.

PAU04034

AVISO

Os danos no revestimento exterior podem interferir com o funcionamento adequado do cabo e provocarão o aparecimento de ferrugem no cabo interior. Substitua um cabo danificado assim que possível para evitar situações de insegurança.

PW000112

MANUTENÇÃO PERIÓDICA E PEQUENAS REPARAÇÕES

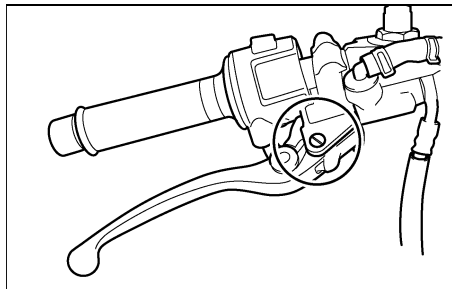

PAU03164

Verificação e lubrificação das alavancas do travão e da embraiagem

Antes de cada viagem, deverá verificar o funcionamento das alavancas do travão e da embraiagem e, se necessário, deverá lubrificar os pivôs da alavanca.

Lubrificante recomendado:

Massa de lubrificação de sabão de lítio
(massa para todos os fins)

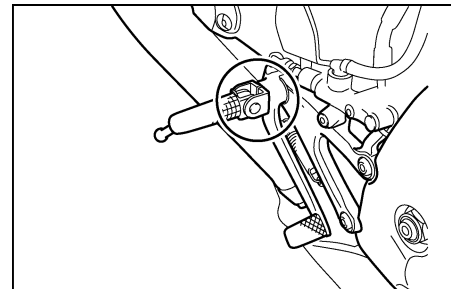
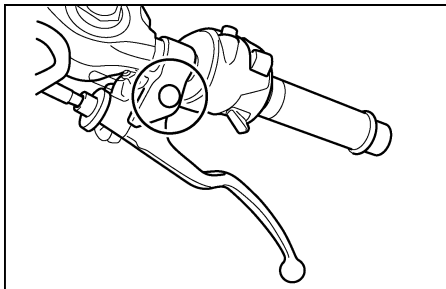

PAU03370

Verificação e lubrificação dos pedais do travão e de mudança de velocidades

Antes de cada viagem, deverá verificar o funcionamento dos pedais do travão e de mudança de velocidades e, se necessário, deverá lubrificar os pivôs dos pedais.

Lubrificante recomendado:

Massa de lubrificação de sabão de lítio
(massa para todos os fins)

MANUTENÇÃO PERIÓDICA E PEQUENAS REPARAÇÕES

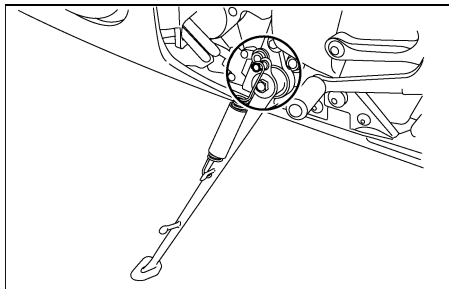
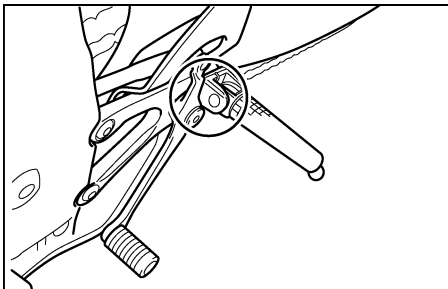

PAU03165

Verificação e lubrificação do descanso lateral

Antes de cada viagem, deverá verificar o funcionamento do descanso lateral e, se necessário, deverá lubrificar o pivô do descanso lateral e as superfícies de contacto de metal com metal.

PW000113



AVISO

Caso o descanso lateral não se desloque suavemente para cima e para baixo, solicite a um concessionário Yamaha que o verifique ou repare.

Lubrificante recomendado:

Massa de lubrificação de sabão de lítio
(massa para todos os fins)

MANUTENÇÃO PERIÓDICA E PEQUENAS REPARAÇÕES

Verificação da forquilha dianteira

PAU02939

O estado e funcionamento da forquilha dianteira deverão ser verificados como se segue nos intervalos especificados na tabela de lubrificação e manutenção periódica.

Verificação do estado

PW000115



AVISO

Apoie bem o motociclo para evitar o perigo deste tombar.

Verifique se os tubos internos estão arranhados, danificados ou perdem demasiado óleo em excesso.

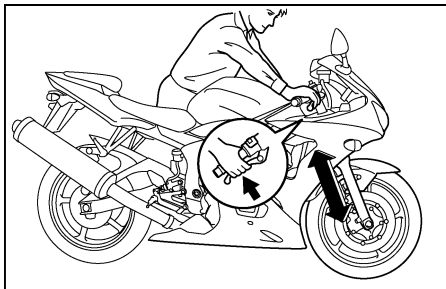

Verificação do funcionamento

1. Coloque o motociclo numa superfície nivelada e segure-o numa posição vertical.
2. Com o travão dianteiro accionado, empurre várias vezes o guidão com força para baixo para verificar se a forquilha dianteira se comprime e recua suavemente.

PC000098

PRECAUÇÃO:

Se encontrar quaisquer danos na forquilha dianteira ou se esta não funcionar devidamente, solicite a um concessionário Yamaha que a verifique ou repare.

PAU00794

Verificação da direcção

Os rolamentos da direcção gastos ou soltos podem provocar situações de perigo. Portanto, o funcionamento da direcção deverá ser verificado do modo que se segue e nos intervalos de tempo especificados na tabela de lubrificação e manutenção periódica.

1. Coloque um cavalete por baixo do motor para elevar a roda dianteira do chão.

PW000115



AVISO

Apoie bem o motociclo para evitar o perigo deste tombar.

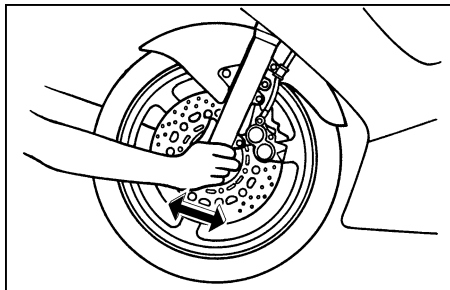

PAU01144

Verificação dos rolamentos de roda

Os rolamentos de roda dianteiros e traseiros têm de ser verificados nos intervalos de tempo especificados na tabela de lubrificação e manutenção periódica. Se houver uma folga no cubo da roda ou se a roda não virar suavemente, solicite a um concessionário Yamaha que verifique os rolamentos de roda.

Bateria

Este motociclo está equipado com uma bateria blindada (MF) que não exige qualquer tipo de manutenção. Não é necessário verificar o electrólito ou acrescentar água destilada.

PAU01291

Carregamento da bateria

Solicite a um concessionário Yamaha que carregue a bateria o mais rapidamente possível se lhe parecer descarregada. Não se esqueça de que a bateria tende a descarregar mais rapidamente se o motociclo estiver equipado com acessórios eléctricos opcionais.

2. Segure as extremidades inferiores das pernas da forquilha dianteira e tente deslocá-las para a frente e para trás. Se sentir alguma folga, solicite a um concessionário Yamaha que verifique e repare a direcção.

MANUTENÇÃO PERIÓDICA E PEQUENAS REPARAÇÕES

PW000116

AVISO

- O electrólito é venenoso e perigoso pois contém ácido sulfúrico, o qual provoca queimaduras graves. Evite o contacto com a pele, os olhos ou o vestuário e proteja sempre os olhos quando trabalhar perto de baterias. Em caso de contacto, efectue os seguintes **PRIMEIROS SOCORROS**.
 - **EXTERNO:** Lave com água abundante.
 - **INTERNO:** Beba grandes quantidades de água ou leite e chame imediatamente um médico.
 - **OLHOS:** Lave com água durante 15 minutos e procure imediatamente cuidados médicos.
- As baterias produzem hidrogénio explosivo. Por conseguinte, mantenha a bateria afastada de faíscas, chamas, cigarros, etc. e assegure ventilação suficiente quando a estiver a carregar num espaço fechado.

- **MANTENHA TODAS AS BATERIAS FORA DO ALCANCE DAS CRIANÇAS.**

Acondicionamento da bateria

1. Caso não pretenda conduzir o motociclo durante mais de um mês, retire a bateria, carregue-a totalmente e coloque-a num local fresco e seco.
2. Caso a bateria fique guardada durante mais de dois meses, verifique-a pelo menos uma vez por mês e, se necessário, carregue-a totalmente.
3. Carregue totalmente a bateria antes de a instalar.
4. Após a instalação, certifique-se de que os fios para bateria estão devidamente ligados aos terminais de bateria.

PC000102

PRECAUÇÃO:

- Mantenha sempre a bateria carregada. Guardar uma bateria descarregada poderá provocar danos permanentes na bateria.
- Para carregar uma bateria blindada (MF), é necessário um carregador de baterias especial (tensão constante). A utilização de um carregador de baterias convencional danificará a bateria. Caso não tenha acesso a um carregador de baterias blindadas (MF) solicite a um concessionário Yamaha que carregue a sua bateria.

MANUTENÇÃO PERIÓDICA E PEQUENAS REPARAÇÕES

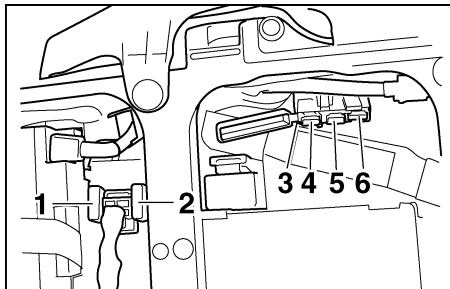

1. Fusível principal de reserva
2. Fusível principal
3. Caixa de fusível 1
4. Fusível do sistema electrónico de injeção de combustível
5. Fusível da lâmpada do sinal de mudança de direcção, do farol traseiro, da luz da chapa de matrícula, dos mínimos e da luz de perigo
6. Fusível de reserva

Substituição dos fusíveis

O fusível principal e a caixa de fusíveis 1 encontram-se por baixo do assento do condutor. (Consulte a página 3-19 para obter instruções relativas aos procedimentos de remoção e instalação do assento do condutor.)

PAU04981

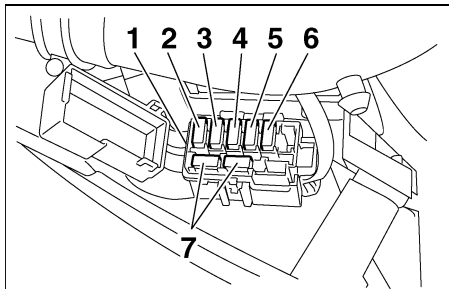

1. Caixa de fusível 2
2. Fusível do farol dianteiro
3. Fusível da ventoinha do radiador
4. Fusível da ignição
5. Fusível do sistema de sinalização
6. Fusível do conta-quilómetros, do relógio e do sistema imobilizador (fusível de reserva)
7. Fusível de reserva (x 2)

A caixa de fusíveis 2 encontra-se por baixo do painel B. (Consulte a página 6-7 para obter instruções relativas aos procedimentos de remoção e instalação do painel.)

Se um fusível estiver queimado, substitua-o do modo seguinte:

1. Rode a chave para "OFF" e desligue o circuito eléctrico em questão.
2. Retire o fusível queimado e instale um novo fusível com a amperagem especificada.

Fusíveis especificados:

Fusível principal: 40 A

Caixa de fusíveis 1:

Fusível do sistema electrónico de injeção de combustível: 15 A

Fusível da lâmpada do sinal de mudança de direcção, do farol traseiro, da luz da chapa de matrícula, dos mínimos e da luz de perigo: 10 A

Caixa de fusíveis 2:

Fusível do farol dianteiro: 20 A

Fusível do sistema de sinalização: 15 A

Fusível da ventoinha do radiador: 15 A

Fusível da ignição: 15 A

Fusível do conta-quilómetros, do relógio e do sistema imobilizador (fusível de reserva): 10 A

MANUTENÇÃO PERIÓDICA E PEQUENAS REPARAÇÕES

PC000103

PRECAUÇÃO:

Não utilize um fusível com uma amperagem superior à recomendada para evitar provocar grandes danos no sistema eléctrico e possivelmente um incêndio.

3. Rode a chave para “ON” e ligue o circuito eléctrico em questão para verificar se o dispositivo funciona.
4. Caso o fusível se volte imediatamente a queimar, solicite a um concessionário Yamaha que verifique o sistema eléctrico.

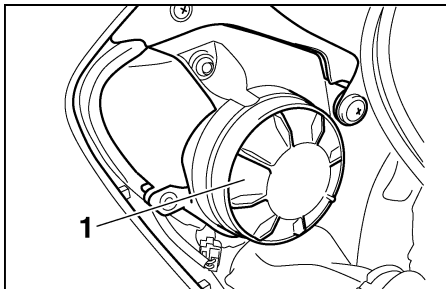

1. Cobertura da lâmpada do farol dianteiro

PAU04954

Substituição de uma lâmpada do farol dianteiro

Este motociclo está equipado com lâmpadas do farol dianteiro de quartzo. Se uma lâmpada do farol dianteiro se fundir, substitua-a do modo que se segue.

1. Retire o painel B (se pretender substituir a lâmpada do farol dianteiro esquerdo) ou o painel A (se pretender substituir a lâmpada do farol dianteiro direito). (Consulte a página 6-7 para obter instruções relativas aos procedimentos de remoção e instalação do painel.)
2. Retire a cobertura da lâmpada do farol dianteiro, rodando-a no sentido contrário ao dos ponteiros do relógio.

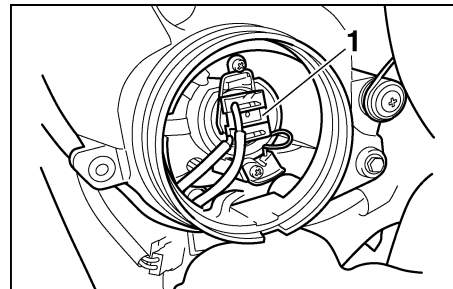

1. Acoplador do farol dianteiro

3. Desligue o acoplador do farol dianteiro.

MANUTENÇÃO PERIÓDICA E PEQUENAS REPARAÇÕES

PC000104

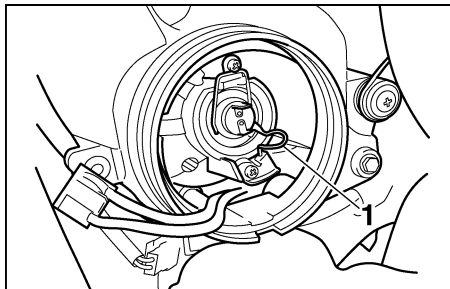

1. Suporte da lâmpada do farol

4. Desprenda o suporte da lâmpada do farol dianteiro e retire a lâmpada fundida.

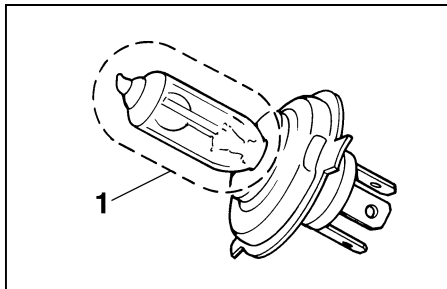

1. Não toque na parte em vidro da lâmpada.

PW000119

AVISO

As lâmpadas do farol dianteiro ficam muito quentes. Por conseguinte, mantenha os produtos inflamáveis afastados de uma lâmpada do farol dianteiro acesa e não toque na lâmpada até esta ter arrefecido.

5. Coloque uma nova lâmpada do farol dianteiro e fixe-a com o respectivo suporte.

PRECAUÇÃO:

Tenha cuidado para não danificar as seguintes peças:

- **Lâmpada do farol dianteiro**
Não toque na parte em vidro da lâmpada do farol dianteiro para evitar que se suje com óleo, caso contrário a transparência do vidro, a luminosidade da lâmpada e o seu tempo de duração serão adversamente afectados. Limpe minuciosamente quaisquer vestígios de sujidade e marcas de dedos utilizando um pano humedecido com álcool ou diluente.
- **Lente do farol dianteiro**
 - Não cole nenhum tipo de película colorida nem autocolantes na lente do farol dianteiro.
 - Não utilize uma lâmpada do farol dianteiro com um consumo em watts superior ao especificado.

MANUTENÇÃO PERIÓDICA E PEQUENAS REPARAÇÕES

6. Ligue o acoplador do farol dianteiro.
7. Instale a cobertura da lâmpada do farol dianteiro, rodando-a no sentido dos ponteiros do relógio.
8. Instale o painel.
9. Solicite a um concessionário Yamaha que ajuste o feixe do farol dianteiro, caso necessário.

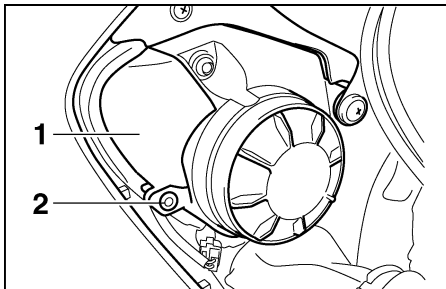

1. Cobertura da lâmpada dos mínimos
2. Fixador rápido

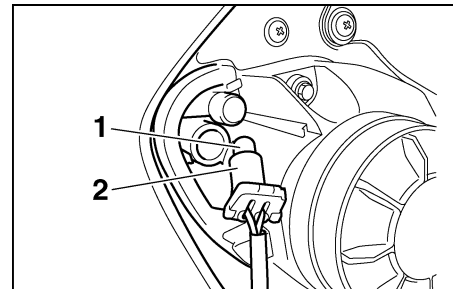

1. Lâmpada dos mínimos
2. Receptáculo da lâmpada dos mínimos

PAU04982

Substituição de uma lâmpada de mínimos

Este motociclo está equipado com dois mínimos. Se uma das lâmpadas dos mínimos se fundir, substitua-a do modo seguinte:

1. Retire a cobertura da lâmpada dos mínimos, retirando o fixador rápido.

NOTA:

Retire o fixador rápido, empurrando o pino central para dentro com uma chave de fendas e puxando, depois, o fixador para fora.

2. Retire o receptáculo (em conjunto com a lâmpada), puxando-o para fora.
3. Retire a lâmpada defeituosa, puxando-a para fora.
4. Introduza uma nova lâmpada no receptáculo.
5. Instale o receptáculo (em conjunto com a lâmpada), empurrando-o para dentro.
6. Instale a cobertura da lâmpada dos mínimos, instalando o fixador rápido.

MANUTENÇÃO PERIÓDICA E PEQUENAS REPARAÇÕES

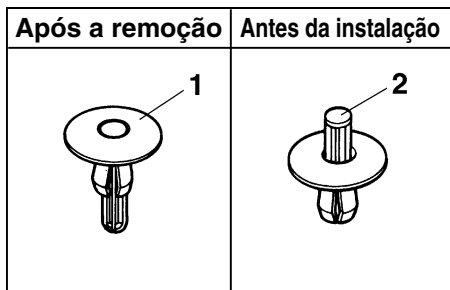

1. Fixador rápido
2. Pino

NOTA:

Para instalar o fixador rápido, empurre o pino central de modo a que fique para fora da cabeça do fixador, introduza o fixador na cobertura da lâmpada dos mínimos e empurre o pino saliente até que fique ao mesmo nível da cabeça do fixador.

Luz do travão/farolim traseiro

Este motociclo está equipado com uma luz do travão/farolim traseiro do tipo LED.

Se a luz do travão/farolim traseiro não se acender, solicite a um concessionário Yamaha que a verifique.

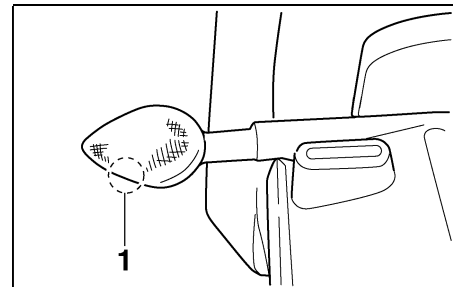

1. Parafuso

Substituição de uma lâmpada do sinal de mudança de direcção

1. Retire a lente do sinal de mudança de direcção removendo o respectivo parafuso.
2. Retire a lâmpada defeituosa empurrando-a para dentro e rodando-a no sentido contrário ao dos ponteiros do relógio.
3. Introduza uma lâmpada nova no receptáculo, empurre-a para dentro e rode-a no sentido dos ponteiros do relógio até que pare.
4. Instale a lente colocando o respectivo parafuso.

PRECAUÇÃO:

Não aperte demasiado o parafuso pois a lente poderá partir.

MANUTENÇÃO PERIÓDICA E PEQUENAS REPARAÇÕES

PAU01579

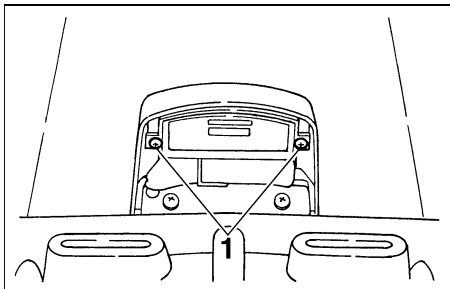

1. Parafuso (× 2)

PAU04574

Substituição da lâmpada da luz da chapa de matrícula

1. Retire a unidade da luz da chapa de matrícula, retirando os respectivos parafusos.

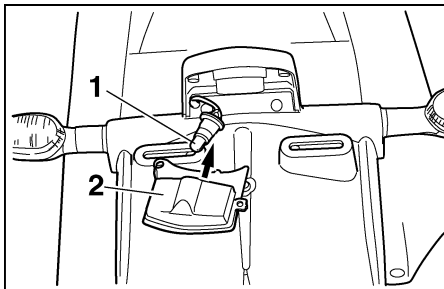

1. Lâmpada da luz da chapa de matrícula
2. Unidade da luz da chapa de matrícula

2. Retire o receptáculo (em conjunto com a lâmpada), puxando-o para fora.
3. Retire a lâmpada defeituosa, puxando-a para fora.
4. Introduza uma nova lâmpada no receptáculo.
5. Instale o receptáculo (em conjunto com a lâmpada), empurrando-o para dentro.
6. Instale a unidade da luz da chapa de matrícula, instalando os respectivos parafusos.

Suporte do motociclo

Uma vez que este modelo não está equipado com um cavalete central, tenha em consideração as seguintes precauções quando remover a roda dianteira e a roda traseira ou quando efectuar outro tipo de manutenção para a qual seja necessário colocar o motociclo na posição vertical. Assegure-se de que o motociclo se encontra numa posição estável e nivelada antes de iniciar qualquer procedimento de manutenção. Para obter uma maior estabilidade, pode ser colocada uma caixa robusta em madeira por baixo do motor.

Realização de serviços na roda dianteira

1. Estabilize a traseira do motociclo através da utilização de um cavalete para motociclo ou, se não possuir um cavalete adicional, através da colocação de um macaco por baixo do chassis à frente da roda traseira.
2. Levante a roda dianteira do chão utilizando um cavalete de motociclo.

MANUTENÇÃO PERIÓDICA E PEQUENAS REPARAÇÕES

Realização de serviços na roda traseira

Levante a roda traseira do chão através da utilização de um cavalete de motociclo ou, se não possuir um cavalete adicional, através da colocação de um macaco quer por baixo de cada um dos lados do chassis à frente da roda traseira quer por baixo de cada um dos lados do braço oscilante.

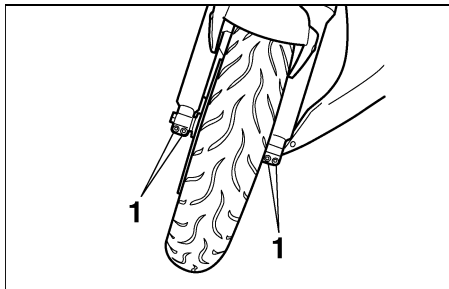

1. Cavilha de aperto do eixo da roda dianteira (× 4)

PAU04956

Roda dianteira

Remoção da roda dianteira

PW000122



AVISO

- É aconselhável ser um concessionário Yamaha a fazer a manutenção à roda.
- Apoie bem o motociclo para que não haja o perigo deste tombar.

1. Desaperte a cavilha do eixo, as cavilhas de aperto do eixo da roda e, depois, as cavilhas da pinça do travão.

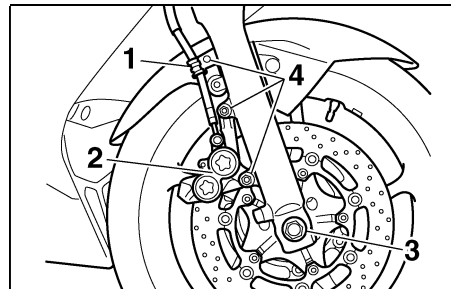

1. Prendedor do tubo do travão
2. Pinça do travão
3. Cavilha do eixo
4. Cavilha (× 3)

2. Levante a roda dianteira do chão de acordo com o procedimento descrito na página 6-45.
3. Retire o prendedor do tubo do travão de cada lado, retirando a respectiva cavilha.
4. Retire a pinça do travão de cada lado, retirando as respectivas cavilhas.

MANUTENÇÃO PERIÓDICA E PEQUENAS REPARAÇÕES

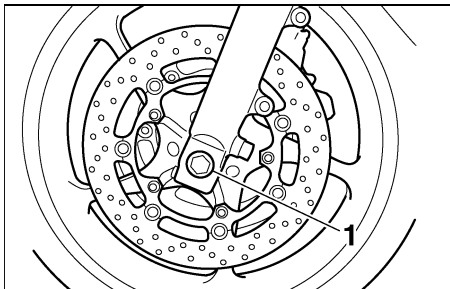

1. Eixo da roda

5. Retire a cavilha do eixo, puxe o eixo da roda para fora e retire a roda.

PCA00046

PRECAUÇÃO:

Não accione o travão depois de retirar as pinças do travão, caso contrário as pastilhas do travão serão forçadas a fechar.

Instalação da roda da frente

PAU05021

1. Levante a roda entre as pernas da forquilha.
2. Introduza o eixo da roda.
3. Desça a roda da frente de modo a que fique apoiada no solo.
4. Instale as pinças do travão, colocando as respectivas cavilhas e apertando-as de seguida em conformidade com o binário especificado.

NOTA:

Certifique-se de que existe espaço suficiente entre as pastilhas do travão antes de instalar as pinças nos discos do travão.

Binário de aperto:

Cavilha da pinça do travão:
40 Nm (4,0 m-kgf)

5. Instale os prendedores do tubo do travão, colocando as respectivas cavilhas.
6. Fixe o eixo da roda, colocando a cavilha do eixo e apertando-a de seguida em conformidade com o binário especificado.

NOTA:

Enquanto aperta o eixo da roda, segure na cavilha do eixo para evitar que esta rode.

Binário de aperto:

Eixo da roda:
91 Nm (9,1 m-kgf)

MANUTENÇÃO PERIÓDICA E PEQUENAS REPARAÇÕES

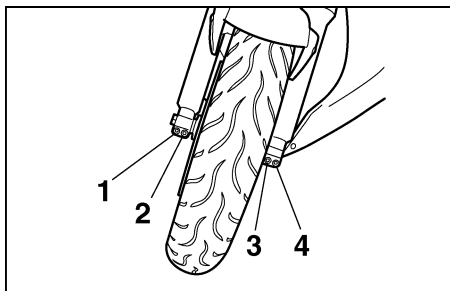

1. Cavilha de aperto do eixo da roda dianteira A
2. Cavilha de aperto do eixo da roda dianteira B
3. Cavilha de aperto do eixo da roda dianteira C
4. Cavilha de aperto do eixo da roda dianteira D

7. Aperte a cavilha de aperto do eixo da roda B e, depois, aperte a cavilha de aperto A em conformidade com o binário especificado.
8. Volte a apertar a cavilha de aperto B em conformidade com o binário especificado.

Binário de aperto:

Cavilha de aperto do eixo da roda:
18 Nm (1,8 m·kgf)

9. Bata levemente na parte exterior da perna da forquilha esquerda com um martelo de borracha para a alinhar com a extremidade do eixo da roda.

10. Aperte a cavilha de aperto do eixo da roda D e, depois, aperte a cavilha de aperto C em conformidade com o binário especificado.
11. Volte a apertar a cavilha de aperto D em conformidade com o binário especificado.

Binário de aperto:

Cavilha de aperto do eixo da roda:
18 Nm (1,8 m·kgf)

12. Enquanto acciona o travão dianteiro, exerça força no sentido descendente sobre o guidador várias vezes para verificar se a forquilha está a funcionar devidamente.

MANUTENÇÃO PERIÓDICA E PEQUENAS REPARAÇÕES

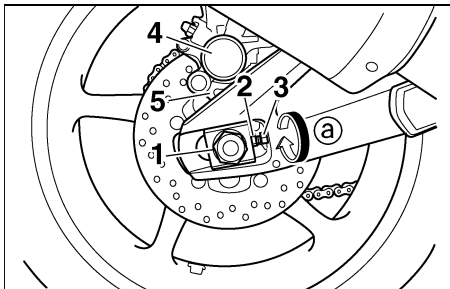

1. Porca do eixo
2. Cavilha ajustadora da folga da corrente de transmissão
3. Contraporca
4. Pinça do travão
5. Braço da pinça do travão

PAU04947

Roda traseira

Remoção da roda traseira

PW000122

AVISO

- É aconselhável ser um concessionário Yamaha a fazer a manutenção à roda.
- Apoie bem o motociclo para que não haja o perigo deste tomar.

1. Desaperte a porca do eixo.

2. Levante a roda traseira do chão de acordo com o procedimento descrito na página 6-46.
3. Retire a porca do eixo.
4. Desaperte a contraporca em ambos os lados do braço oscilante.
5. Rode as cavilhas ajustadoras da folga da corrente de transmissão totalmente na direção @.

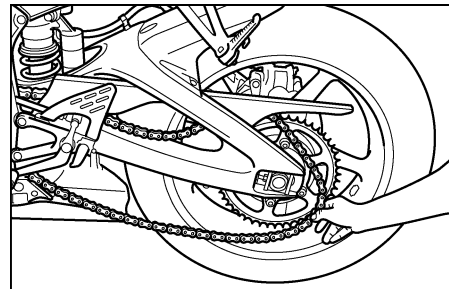

6. Empurre a roda para a frente e retire a corrente de transmissão do carreto traseiro.

NOTA:

A corrente de transmissão não precisa de ser desmontada para remover e instalar a roda traseira.

MANUTENÇÃO PERIÓDICA E PEQUENAS REPARAÇÕES

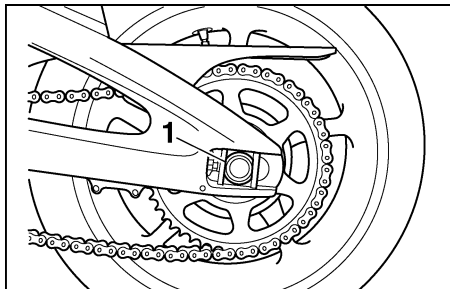

1. Eixo da roda

7. Enquanto segura no braço da pinça do travão, puxe o eixo da roda para fora e retire a roda.

PCA00048

PRECAUÇÃO:

Não accione o travão depois da roda ter sido retirada juntamente com o disco do travão, caso contrário as pastilhas do travão serão forçadas a fechar.

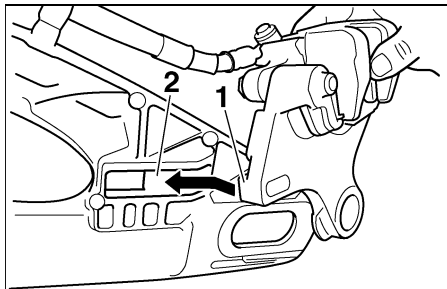

1. Retentor
2. Fenda

Instalação da roda traseira

1. Instale a roda e o braço da pinça do travão, inserindo o eixo da roda pelo lado esquerdo.

PAU04948

NOTA:

- Assegure-se de que insere o retentor do braço da pinça do travão na ranhura do braço oscilante.
- Certifique-se de que existe espaço suficiente entre as pastilhas do travão antes de instalar a roda.

2. Instale a corrente de transmissão no carreto traseiro e, depois, ajuste a folga da corrente de transmissão. (Consulte a página 6-33 para obter instruções relativas aos procedimentos de ajuste da folga da corrente de transmissão.)
3. Instale a porca do eixo e, de seguida, desça a roda traseira até esta assentar no chão.
4. Aperte a porca do eixo em conformidade com o binário especificado.

Binário de aperto:

Porca do eixo:

110 Nm (11,0 m·kgf)

MANUTENÇÃO PERIÓDICA E PEQUENAS REPARAÇÕES

PAU03087

Detecção e resolução de problemas

Embora os motocicletos Yamaha sejam submetidos a uma inspeção minuciosa antes do envio da fábrica, poderão ocorrer alguns problemas durante a sua utilização. Qualquer problema nos sistemas de combustível, compressão ou ignição, por exemplo, poderão provocar um fraco arranque e perda de potência.

As seguintes tabelas de detecção e resolução de problemas apresentam procedimentos fáceis e rápidos para verificar você mesmo estes sistemas vitais. No entanto, caso o seu motociclo precise de qualquer reparação, leve-o a um concessionário Yamaha, cujos técnicos habilitados possuem as ferramentas, experiência e conhecimentos necessários para assistir devidamente o motociclo.

Utilize apenas peças sobresselentes genuínas da Yamaha. As peças não originais poderão parecer-se com as da Yamaha, mas são frequentemente inferiores, possuem um tempo de duração mais curto e podem levar a despesas de reparação elevadas.

MANUTENÇÃO PERIÓDICA E PEQUENAS REPARAÇÕES

PAU02990

Tabelas de detecção e resolução de problemas

Problemas no arranque ou fraco desempenho do motor

PW000125



AVISO

Mantenha afastado de chamas desprotegidas e não fume enquanto estiver a verificar ou a trabalhar no sistema de combustível.

1. Combustível

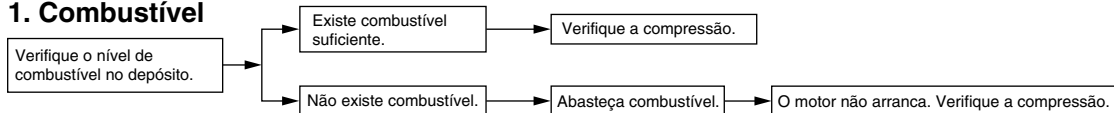

2. Compressão



3. Ignição

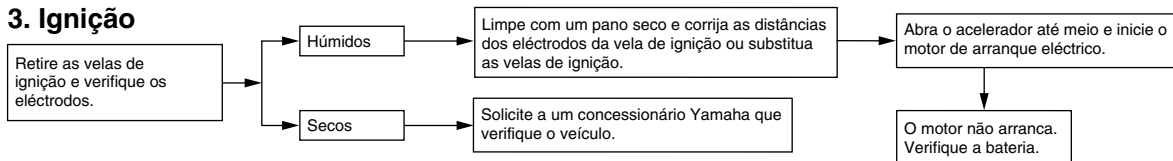

4. Bateria

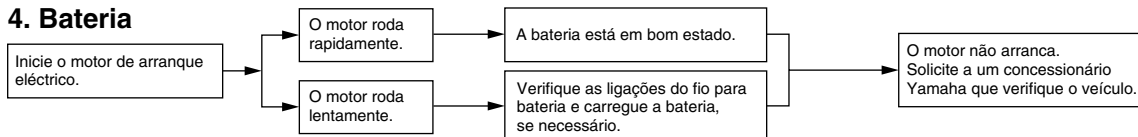

MANUTENÇÃO PERIÓDICA E PEQUENAS REPARAÇÕES

Sobreaquecimento do motor

PW000070

AVISO

- Não retire a tampa do radiador enquanto o motor e o radiador estiverem quentes. O fluido muito quente e o vapor podem ser expelidos sob pressão, podendo provocar graves ferimentos. Certifique-se de que aguarda até que o motor tenha arrefecido.
- Depois de retirar o parafuso retentor da tampa do radiador, coloque um pedaço de pano espesso, tal como uma toalha, sobre a tampa do radiador, e depois rode lentamente a tampa no sentido contrário ao dos ponteiros do relógio até esta parar para permitir o escape de qualquer pressão residual. Quando o ruído sibilante parar, prima a tampa enquanto a roda no sentido contrário ao dos ponteiros do relógio e, de seguida, retire a tampa.

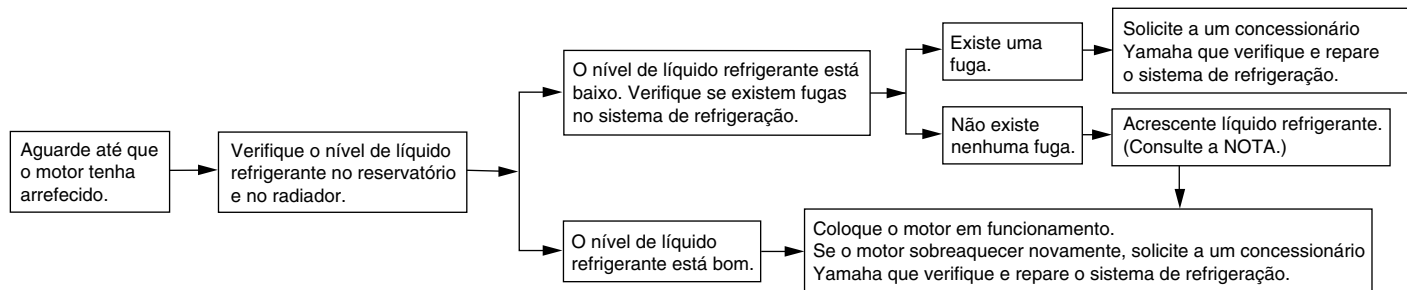

NOTA:

Caso não tenha líquido refrigerante, pode utilizar temporariamente água da torneira, desde que seja substituída pelo líquido refrigerante recomendado logo que possível.

CUIDADOS E ARRUMAÇÃO DO MOTOCICLO

Cuidados	7-1
Arrecadação	7-4

Cuidados

Embora a concepção aberta de um motociclo revele o encanto da tecnologia, torna-o também mais vulnerável. Poderá desenvolver-se ferrugem e corrosão mesmo que sejam utilizados componentes de alta qualidade. Embora um tubo de escape enferrujado possa passar despercebido num carro, este influencia negativamente o aspecto geral de um motociclo. Um cuidado frequente e adequado não só vai ao encontro dos termos da garantia, como também influencia na manutenção de um bom aspecto do seu motociclo, aumentando o tempo de vida e optimizando o desempenho.

Antes da limpeza

1. Tape a saída do silencioso com um saco de plástico depois do motor ter arrefecido.
2. Certifique-se de que todas as tampas e coberturas, assim como todos os acopladores e conectores eléctricos, incluindo as tampas da vela de ignição, estão bem fixos.
3. Retire a sujidade extremamente entranhada, como por exemplo óleo queimado no cárter, com um desengordurante e uma escova, mas nunca aplique este tipo de produto nos vedantes, anilhas, carretos, corrente de transmissão e eixos da roda. Enxágue sempre a sujidade e o desengordurante com água.

Limpeza

PCA00010

PRECAUÇÃO:

- Evite utilizar agentes de limpeza das rodas demasiado ácidos, especialmente em rodas de raio. Se este tipo de produtos for utilizado em sujidade de difícil remoção, não deixe o agente de limpeza sobre a área afectada durante mais tempo do que o recomendado. Além disso, enxágue minuciosamente a área com água, seque-a imediatamente e aplique um spray anti-corrosão.
- Uma limpeza inadequada poderá danificar os pára-ventos, capotas, painéis e outras peças plásticas. Utilize um pano ou esponja macia limpa com um detergente suave e água para limpar os plásticos.

CUIDADOS E ARRUMAÇÃO DO MOTOCICLO

- Não utilize nenhum produto químico forte nas peças em plástico. Evite utilizar panos ou esponjas que tenham estado em contacto com produtos de limpeza fortes ou abrasivos, solvente ou diluente, combustível (gasolina), produtos antiferrugem ou de remoção da ferrugem, líquido do travão, anti-congelante ou electrólito.
- Não utilize lavagem de alta pressão nem a vapor uma vez que estas podem provocar a infiltração de água e deterioração nas áreas seguintes: vedantes (dos rolamentos da roda e do braço oscilante, forquilha e travões), componentes eléctricos (acopladores, conectores, instrumentos, interruptores e luzes), tubos de respiração e ventoinhas.
- Para motocicletas equipadas com um pára-vento: não utilize agentes de limpeza fortes ou esponjas duras pois estes causarão embaciamento ou arranhões. Alguns compostos de limpeza para plásticos podem deixar riscos no pára-vento. Teste o produto numa pequena parte oculta do pára-vento para se assegurar que não deixa ficar marcas. Se o pára-vento ficar

riscado, utilize um composto de polimento de qualidade para plástico após a lavagem.

Após a utilização normal

Retire a sujidade com água morna, um detergente suave e uma esponja macia limpa e, finalmente, enxágue totalmente com água limpa. Utilize uma escova de dentes ou uma escova para limpar garrafas nas áreas de difícil acesso. A sujidade de difícil remoção e os insectos serão facilmente removidos se a área for coberta por um pano húmido durante alguns minutos antes de fazer a limpeza. Utilize a esponja especial, que é incluída no saco de plástico que contém o manual do proprietário, para limpar o silencioso e retirar qualquer descoloração que este apresente.

Após a condução do veículo à chuva, perto do mar ou em estradas nas quais foi espalhado sal

Uma vez que o sal do mar ou o sal espalhado nas estradas durante o Inverno é extremamente corrosivo quando misturado com água, realize os passos a seguir explicados após cada viagem à chuva, perto do mar ou em estradas nas quais foi espalhado sal.

NOTA:

O sal espalhado nas estradas durante o Inverno, poderá permanecer no piso até à Primavera.

1. Limpe o motociclo com água fria e um detergente suave, depois do motor ter arrefecido.

PCA00012

PRECAUÇÃO:

Não utilize água morna pois esta aumenta a acção corrosiva do sal.

2. Depois de secar o motociclo, aplique um spray anti-corrosão em todas as superfícies metálicas, incluindo as cromadas e niqueladas, para evitar a corrosão.

CUIDADOS E ARRUMAÇÃO DO MOTOCICLO

Após a limpeza

1. Seque o motociclo com uma camurça ou um pano absorvente.
2. Seque imediatamente a corrente de transmissão e lubrifique-a para evitar que enferruje.
3. Utilize um produto de polir crómio para dar brilho a peças de crómio, alumínio e aço inoxidável, incluindo o sistema de escape. (Mesmo a descoloração dos sistemas de escape em aço inoxidável induzida termicamente pode ser removida através de polimento.)
4. Para evitar a corrosão, é recomendada a aplicação de um spray anti-corrosão em todas as superfícies metálicas, incluindo as cromadas e niqueladas.
5. Utilize um óleo em spray como produto de limpeza universal para remover qualquer sujidade remanescente.
6. Retoque pequenos danos na pintura provocados por pedras, etc.
7. Encere todas as superfícies pintadas.
8. Deixe o motociclo secar completamente antes de o guardar ou tapar.

PWA00001

AVISO

- **Certifique-se de que não existe óleo ou cera nos travões ou nos pneus. Caso necessário, limpe os discos do travão e os revestimentos do travão com um agente de limpeza de discos do travão normal ou acetona, e lave os pneus com água morna e um detergente suave.**
- **Antes de conduzir o motociclo teste o desempenho dos travões e o comportamento nas curvas.**

PCA00013

PRECAUÇÃO:

- **Aplique óleo em spray ou cera com moderação e certifique-se de que limpa qualquer excesso.**
- **Nunca aplique óleo ou cera em peças de borracha e plástico, trate-as com um produto de tratamento adequado.**
- **Evite utilizar compostos de polimento abrasivos pois estes desgastariam a pintura.**

NOTA:

Consulte um concessionário Yamaha para obter conselhos sobre quais os produtos a utilizar.

CUIDADOS E ARRUMAÇÃO DO MOTOCICLO

Arrecadação

Curto prazo

Guarde sempre o seu motociclo num local fresco e seco e, se necessário, utilize uma cobertura porosa para o proteger do pó.

PCA00014

PRECAUÇÃO:

- **Guardar o motociclo num compartimento com fraca ventilação ou tapá-lo com um oleado, enquanto este se encontra ainda molhado, permitirá a infiltração de água e humidade o que provocará o aparecimento de ferrugem.**
- **Para prevenir a corrosão, evite caves húmidas, estábulo (devido à presença de amónia) e áreas onde estejam armazenados químicos fortes.**

Longo prazo

Antes de guardar o seu motociclo durante vários meses:

1. Siga todas as instruções da secção “Cuidados” deste capítulo.
2. Encha o depósito de combustível e adicione estabilizador de combustível (se disponível) para evitar que o depósito enferruje e que o combustível se deteriore.
3. Execute os passos que se seguem para proteger os cilindros, os anéis do pistão, etc. da corrosão.
 - a. Retire as tampas das velas de ignição e as velas.
 - b. Verta uma colher de chá de óleo do motor na cavidade de cada uma das velas de ignição.
 - c. Coloque as tampas das velas de ignição nas respectivas velas, e coloque as velas na cabeça de ignição de modo a que os eléctrodos fiquem ligados à terra. (Isto limitará a produção de faíscas durante o passo seguinte.)
 - d. Coloque várias vezes o motor em funcionamento, utilizando o motor de arranque. (Esta acção revestirá as paredes do cilindro com óleo.)

- e. Retire as tampas das velas de ignição e, de seguida, instale as velas de ignição e as respectivas tampas.

PWA00003



AVISO

Para evitar danos ou ferimentos provocados por faíscas, certifique-se de que liga os eléctrodos da vela de ignição à terra enquanto liga o motor.

4. Lubrifique todos os cabos de controlo e pontos articulados de todas as alavancas e pedais, assim como do descanso lateral/descanso central.
5. Verifique e, se necessário, corrija a pressão de ar dos pneus, e finalmente levante o motociclo de modo a que ambas as rodas fiquem fora do solo. Como alternativa, rode um pouco as rodas todos os meses para evitar que os pneus se degradem.

CUIDADOS E ARRUMAÇÃO DO MOTOCICLO

6. Tape a saída do silencioso com um saco de plástico para evitar a entrada de humidade.
7. Retire a bateria e carregue-a totalmente. Guarde-a num local fresco e seco e carregue-a uma vez por mês. Não guarde a bateria num local excessivamente frio ou quente (temperatura inferior a 0 °C ou mais de 30 °C). Para obter mais informações relativamente ao acondicionamento da bateria, consulte a página 6-39.

NOTA: _____

Antes de guardar o motociclo, deverá fazer todas as reparações necessárias.

Especificações	8-1
Tabela de conversão	8-5

Especificações

Modelo	YZF-R6
Dimensões	
Comprimento total	2.025 mm
Largura total	690 mm
Altura total	1.090 mm
Altura do assento	820 mm
Distância entre os eixos	1.380 mm
Distância mínima do chão	135 mm
Raio mínimo de viragem	3.400 mm
Peso básico (com os depósitos de óleo e de combustível cheios)	182 kg
Motor	
Tipo	4 tempos, arrefecido a líquido, DOHC
Disposição do cilindro	4 cilindros paralelos inclinados para a frente
Cilindrada	600 cm ³
Diametro × curso	65,5 × 44,5 mm
Relação de compressão	12,4:1
Sistema de arranque	Motor de arranque eléctrico
Sistema de lubrificação	Cárter em banho de óleo

Óleo de motor

Tipo

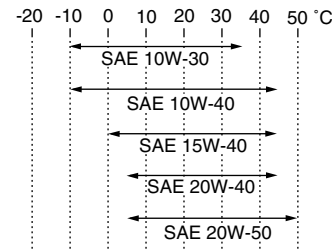

Classificação do óleo de motor recomendado

Classificaçã API: SE, SF, SG ou superior

PRECAUÇÃO:

Para evitar o patinar da embraiagem (uma vez que o óleo do motor também lubrifica a embraiagem), não misture quaisquer aditivos químicos. Não utilize óleos com uma especificação diesel de “CD” ou óleos de uma qualidade superior à especificada. Para além disso, não utilize óleos denominados “ENERGY CONSERVING II” ou superiores.

Quantidade

Sem substituição do cartucho do filtro de óleo	2,4 L
Com substituição do cartucho do filtro de óleo	2,6 L
Quantidade total (motor seco)	3,4 L

Capacidade do sistema de refrigeração (quantidade total)	2,15 L
Filtro de ar	Elemento do tipo húmido
Combustível	
Tipo	APENAS GASOLINA SEM CHUMBO COM ÍNDICE DE OCTANO SUPERIOR AO NORMAL
Capacidade do depósito de combustível	17 L
Quantidade restante quando a luz de advertência do nível de combustível se acende	3,5 L
Carburador	
Modelo	INP-250/4
Fabricante	NIPPON INJECTOR
Vela de ignição	
Fabricante/tipo	NGK / CR9EK, CR10EK
Folga	0,6–0,7 mm
Tipo de embraiagem	Húmida, multidisco
Transmissão	
Sistema primário de redução	Engrenagem de dentes
Relação primária de redução	1,955
Sistema secundário de redução	Transmissão de corrente
Relação secundária de redução	3,000

Número de dentes da corrente articulada de transmissão (dianteiro/traseiro)	16/48
Tipo de transmissão	6 velocidades de engrenagem constante
Operação	Com o pé esquerdo
Relação das velocidades	
1. ^a	2,846
2. ^a	1,947
3. ^a	1,556
4. ^a	1,333
5. ^a	1,190
6. ^a	1,083

Quadro

Tipo de quadro	Duplo berço
Ângulo de avanço	24°
Cauda	86 mm

Pneus

Dianteiro	
Tipo	Pneu sem câmara de ar
Dimensão	120/60 ZR17 M/C (55 W)
Fabricante/modelo	Michelin / Pilot SPORT N Dunlop / D208F L

ESPECIFICAÇÕES

Traseiro

Tipo	Pneu sem câmara de ar
Dimensão	180/55 ZR17 M/C (73 W)
Fabricante/modelo	Michelin / Pilot SPORT B
	Dunlop / D208 L

Carga máximo* 193 kg

Pressão de ar do pneu
(medida con os pneus frios)

Até 90 kg*

Dianteiro	250 kPa (2,50 kgf/cm ² , 2,50 bar)
Traseiro	250 kPa (2,50 kgf/cm ² , 2,50 bar)

90 kg—máximo*

Dianteiro	250 kPa (2,50 kgf/cm ² , 2,50 bar)
Traseiro	290 kPa (2,90 kgf/cm ² , 2,90 bar)

Condução a alta velocidade

Dianteiro	250 kPa (2,50 kgf/cm ² , 2,50 bar)
Traseiro	250 kPa (2,50 kgf/cm ² , 2,50 bar)

* Peso total do condutor, do passageiro, da carga e acessórios

Rodas

Dianteira

Tipo	Roda de liga
Dimensão	17 M/C × MT 3,50

Traseira

Tipo	Roda de liga
Dimensão	17 M/C × MT 5,50

Travão

Dianteiro

Tipo	Travão de disco duplo
Operação	Com a mão direita
Fluido	DOT 4

Traseiro

Tipo	Travão de disco simples
Operação	Com o pé direito
Fluido	DOT 4

Suspensão

Dianteira

Forquilha telescópica

Traseira

Braço oscilante (suspensão em cadeia)

Mola/amortecedor choques

Dianteiro

Mola helicoidal / amortecedor a óleo

Traseiro

Mola helicoidal / amortecedor de óleo-gás

Curso da roda

Dianteira	120 mm
Traseira	120 mm

Sistema eléctrico

Sistema de ignição	CC-C.D.I.
--------------------	-----------

Sistema de carregamento	
Tipo	Magnetodínamo AC
Saída padrão	14 V, 300 W 5.000 rpm
Bateria	
Modelo	GT9B-4
Voltagem, capacidade	12 V, 8 Ah
Tipo de farol	Lâmpada de halogéneo
Voltagem/wattagem × quantidade das lâmpadas	
Farol principal	12 V, 55 W × 2
Luz do travão/farolim traseiro	Lâmpada LED (diodo emissor de luz)
Luz de mudança de direcção	12 V, 10 W × 4
Luz auxiliar	12 V, 5 W × 2
Luz da placa de licença	12 V, 5 W × 1
Iluminação do contador	Lâmpada LED (diodo emissor de luz)
Indicador luminoso de ponto morto	Lâmpada LED (diodo emissor de luz)
Indicador luminoso de máximos	Lâmpada LED (diodo emissor de luz)
Indicador luminoso de mudança de direcção	Lâmpada LED (diodo emissor de luz)
Luz de advertência do nível de combustível	Lâmpada LED (diodo emissor de luz)
Luz de advertência do nível de óleo	Lâmpada LED (diodo emissor de luz)

Luz de advertência da temperatura do refrigerante	Lâmpada LED (diodo emissor de luz)
Luz de advertência de problema no motor	Lâmpada LED (diodo emissor de luz)
Indicador luminoso do ponto de mudança de velocidade	Lâmpada LED (diodo emissor de luz)
Indicador luminoso do sistema imobilizador	Lâmpada LED (diodo emissor de luz)

Fusíveis

Fusível principal	40 A
Fusível do farol dianteiro	20 A
Fusível do sistema de sinalização	15 A
Fusível da ventoinha do radiador	15 A
Fusível da ignição	15 A
Fusível do sistema electrónico de injeção de combustível	15 A
Fusível da lâmpada do sinal de mudança de direcção, do farolim traseiro, da luz da chapa de matrícula, dos mínimos e da luz de perigo	10 A
Fusível do conta-quilómetros, do relógio e do sistema imobilizador (fusível de reserva)	10 A

ESPECIFICAÇÕES

PAU04513

Tabela de conversão

Todos dados de especificação deste manual encontram-se enumerados em SI e UNIDADES MÉTRICAS.

Utilize esta tabela para converter os valores do sistema MÉTRICO para valores no sistema IMPERIAL.

Exemplo:

VALOR NO SISTEMA MÉTRICO	FACTOR DE CONVERSÃO	=	VALOR NO SISTEMA IMPERIAL
2 mm	× 0,03937	=	0,08 in

Tabela de conversão

SISTEMA MÉTRICO PARA SISTEMA IMPERIAL			
	Unidade no sistema métrico	Factor de conversão	Unidade no sistema imperial
Binário	m-kgf m-kgf cm-kgf cm-kgf	× 7,233 × 86,794 × 0,0723 × 0,8679	ft-lbf in-lbf ft-lbf in-lbf
Peso	kg g	× 2,205 × 0,03527	lb oz
Velocidade	km/h	× 0,6214	mi/h
Distância	km	× 0,6214	mi
	m	× 3,281	ft
	m	× 1,094	yd
	cm mm	× 0,3937 × 0,03937	in in
Volume, Capacidade	cc (cm ³)	× 0,03527	oz (IMP liq.)
	cc (cm ³)	× 0,06102	cu-in
	L (litro)	× 0,8799	qt (IMP liq.)
	L (litro)	× 0,2199	gal (IMP liq.)
Vários	kg/mm kgf/cm ² °C	× 55,997 × 14,2234 × 1,8 + 32	lb/in psi (lbf/in ²) °F

INFORMAÇÕES PARA O CONSUMIDOR

Números de identificação	9-1
Número de identificação da chave	9-1
Número de identificação do veículo	9-1
Etiqueta do modelo	9-2

Números de identificação

Registe o número de identificação da chave, o número de identificação do veículo e a informação da etiqueta do modelo nos espaços fornecidos a seguir para que sirvam de auxiliares sempre que encomende peças sobresselentes a um concessionário Yamaha ou para referência caso o veículo seja roubado.

PAU02944

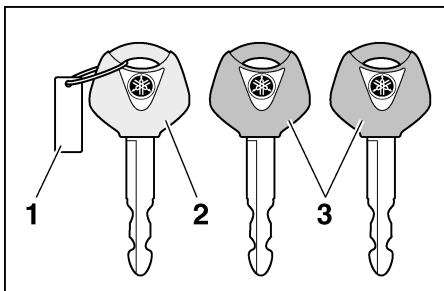

1. Número de identificação da chave
2. Chave de reconfiguração do código (vermelha)
3. Chave normal (x 2, preta)

PAU01041

Número de identificação da chave

O número de identificação da chave está gravado na respectiva etiqueta. Registe este número no espaço fornecido para esse efeito neste manual e utilize-o como referência para quando encomendar uma nova chave.

1. NÚMERO DE IDENTIFICAÇÃO DA CHAVE:

2. NÚMERO DE IDENTIFICAÇÃO DO VEÍCULO:

3. INFORMAÇÃO DA ETIQUETA DO MODELO:

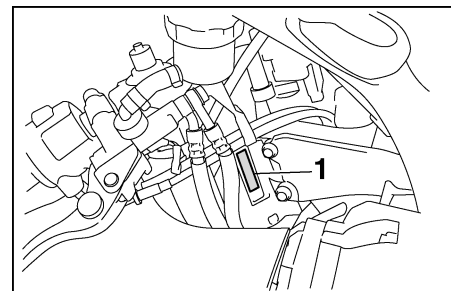

1. Número de identificação do veículo

PAU01043

Número de identificação do veículo

O número de identificação do veículo está gravado no tubo dianteiro da direção. Registe este número no espaço fornecido para esse efeito neste manual.

NOTA: _____

O número de identificação do veículo é utilizado para identificar o seu motociclo e pode ser utilizado para registá-lo na direção-geral de viação da sua área.

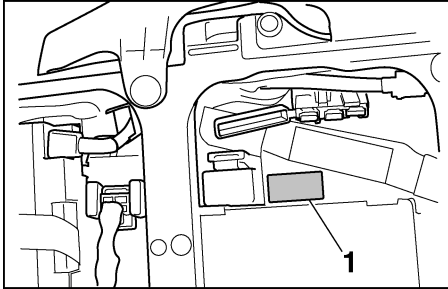

1. Etiqueta do modelo

PAU01804

Etiqueta do modelo

A etiqueta do modelo está colocada no chassi por baixo do assento do condutor. (Consulte a página 3-20 para obter instruções relativas aos procedimentos de remoção e instalação do assento do condutor.) Registe a informação constante nesta etiqueta no espaço providenciado para esse efeito neste manual. Esta informação será necessária para encomendar peças sobresselentes a um concessionário Yamaha.

ÍNDICE REMISSIVO

A

Alarme antifurto	3-13
Alavanca da embraiagem	3-15
Alavanca da embraiagem, ajuste da folga	6-27
Alavanca do travão	3-16
Alavancas do travão e da embraiagem, verificação e lubrificação	6-35
Amortecedor de choques, ajuste	3-25
Arrecadação	7-4
Assentos	3-19
Assento do condutor	3-19
Assento do passageiro	3-20

B

Bateria	6-38
---------------	------

C

Cabos, verificação e lubrificação	6-34
Carenagens e painéis, remoção e instalação	6-5
Colocação do motor em funcionamento	5-1
Combustível	3-17
Compartimento de armazenagem	3-21
Condução de entrada de ar	6-22
Consumo de combustível, sugestões para reduzir	5-3
Conversor catalítico	3-19
Corrente de transmissão, lubrificação	6-33
Cuidados	7-1

D

Descanso lateral	3-27
Descanso lateral, verificação e lubrificação	6-36
Deteção e resolução de problemas	6-51
Direcção, verificação	6-37

E

Elemento do filtro de ar, verificação	6-19
Especificações	8-1
Estacionamento	5-4
Etiqueta do modelo	9-2

F

Folga da corrente de transmissão	6-32
Ajuste	6-33
Verificação	6-32
Folga das válvulas, ajuste	6-24
Folga do cabo do acelerador, ajuste	6-23
Forquilha dianteira, ajuste	3-23
Forquilha dianteira, verificação	6-37
Fusíveis, substituição	6-40

I

Indicadores luminosos de mudança de direcção	3-4
Indicadores luminosos e luzes de advertência	3-4
Indicador luminoso de máximos	3-5
Indicador luminoso de ponto morto	3-5
Indicador luminoso do ponto de mudança de velocidade	3-6
Indicador luminoso do sistema imobilizador	3-6

Informações de segurança	1-1
Interruptor da buzina	3-14
Interruptor da luz do travão traseiro, ajuste	6-29
Interruptor de arranque	3-15
Interruptor de farol alto/baixo	3-13
Interruptor de paragem do motor	3-14
Interruptor de perigo	3-14
Interruptor de ultrapassagem	3-13
Interruptor do sinal de mudança de direcção	3-14
Interruptores do guiador	3-13
Interruptor principal/bloqueio da direcção	3-2

J

Jogo de ferramentas	6-1
---------------------------	-----

L

Lâmpada da luz da chapa de matrícula, substituição	6-45
Lâmpada de mínimos, substituição	6-43
Lâmpada do farol dianteiro, substituição	6-41
Lâmpada do sinal de mudança de direcção, substituição	6-44
Líquido do travão, mudança	6-32
Lista de verificações prévias à utilização	4-1
Localização das peças	2-1
Luz de advertência da temperatura do refrigerante	3-6
Luz de advertência de problema no motor	3-5

Luz de advertência do nível de combustível	3-4
Luz de advertência do nível de óleo	3-5
Luz do travão/farolim traseiro	6-44

M

Mudança de velocidades	5-2
------------------------------	-----

N

Nível de líquido do travão, verificação ...	6-31
Número de identificação da chave	9-1
Número de identificação do veículo	9-1
Números de identificação	9-1

O

Óleo do motor e cartucho do filtro de óleo	6-9
--	-----

P

Pastilhas do travão da frente e de trás, verificação	6-30
Pedais do travão e de mudança de velocidades, verificação e lubrificação	6-35
Pedal de mudança de velocidades	3-15
Pedal do travão	3-16
Pedal do travão, ajuste da posição	6-29
Pneus	6-24
Pontos de mudança de velocidade recomendados (apenas para a Suíça) ...	5-3
Prendedores da correia de bagagem	3-27
Punho e cabo do acelerador, verificação e lubrificação	6-34

R

Refrigerante	6-13
Substituição	6-15
Verificação	6-13
Roda (dianteira)	6-46
Instalação	6-47
Remoção	6-46
Rodagem de amaciamento do motor	5-3
Rodas	6-27
Roda (traseira)	6-49
Instalação	6-50
Remoção	6-49
Rolamentos de roda, verificação	6-38

S

Sistema de corte do circuito de ignição	3-28
Sistema imobilizador	3-1
Suporte do motociclo	6-45
Suportes do capacete	3-21

T

Tabela de conversão	8-5
Tabela de lubrificação e manutenção periódica	6-2
Tabelas de detecção e resolução de problemas	6-52
Tampa do depósito de combustível	3-17
Taquímetro	3-13
Tubo de respiração do depósito de combustível	3-18

V

Velas de ignição, verificação	6-8
Velocidade de ralenti do motor	6-23
Visor multifuncional	3-8



IMPRESSO EM PAPEL RECICLADO

PRINTED IN JAPAN
2002.09-0.3x1 CR
(P)