

**F200C
FL200C
F225B
FL225B**

GEBRUIKERSHANDLEIDING

▲ Lees deze handleiding zorgvuldig alvorens uw buitenboordmotor te gebruiken.

6AL-28199-74-D0

Lees deze handleiding zorgvuldig alvorens uw buitenboordmotor te gebruiken. Bewaar deze handleiding aan boord in een waterdichte zak tijdens het varen. Deze handleiding moet bij de buitenboordmotor blijven wanneer hij wordt verkocht.

Belangrijke handleidingsinformatie

DMU25105

Aan de eigenaar

Dank u voor het kiezen van een Yamaha-buitenboordmotor. Deze gebruikershandleiding bevat informatie die u nodig hebt voor het correct bedienen, onderhouden en verzorgen van uw motor. Alleen wanneer u deze eenvoudige instructies strikt naleeft, zult u optimaal kunnen genieten van uw nieuwe Yamaha-buitenboordmotor. Met eventuele bijkomende vragen omtrent de bediening of het onderhoud van uw buitenboordmotor kunt u steeds terecht bij uw Yamaha-dealer.

In deze gebruikershandleiding wordt heel belangrijke informatie op de volgende manieren aangegeven.

 : dit is het veiligheidswaarschuwingssymbool. Het wordt gebruikt om u te wijzen op potentiële risico's van lichamelijke letsels. Leef alle veiligheidsinstructies die achter dit symbool staan na om lichamelijke letsels of dodelijke ongevallen te voorkomen.

DWM00781

WAARSCHUWING

Een WAARSCHUWING wijst op een gevaarlijke situatie die kan leiden tot de dood of ernstige letsels als ze niet wordt vermeden.

DCM00701

OPGELET

Een alinea die vooraf wordt gegaan door OPGELET vermeldt speciale voorzorgsmaatregelen die moeten worden genomen om schade aan de buitenboordmotor of aan andere eigendommen te voorkomen.

NOTA:

Een NOTA verstrekt belangrijke informatie om procedures gemakkelijker of duidelijker te maken.

Yamaha streeft voortdurend naar verbetering inzake productontwerp en -kwaliteit. Dat betekent dat hoewel deze handleiding de meest recente productinformatie bevat die beschikbaar was op het ogenblik dat ze in druk werd bezorgd, er kleine verschillen kunnen voorkomen tussen uw machine en deze handleiding. Met eventuele vragen omtrent deze handleiding kunt u steeds terecht bij uw Yamaha-dealer.

Om ervoor te zorgen dat het product lang zou meegaan, beveelt Yamaha aan het product te gebruiken en de gespecificeerde nazichten en onderhoudsbeurten te laten uitvoeren overeenkomstig de instructies in de gebruikershandleiding. Alle schade die voortvloeit uit het niet naleven van deze instructies wordt niet gedekt door de garantie.

In bepaalde landen gelden wetten of voorschriften die gebruikers verbieden het product elders te gebruiken dan in het land waar het werd aangekocht, en de kans bestaat dan ook dat het product niet kan worden geregistreerd in het land van bestemming. Bovendien is het mogelijk dat de garantie niet geldt in bepaalde gebieden. Wanneer u van plan bent het product mee te nemen naar een ander land, dient u de dealer te raadplegen bij wie het product werd gekocht.

Als u het product tweedehands aankocht, neem dan contact op met de dichtstbijzijnde dealer om het opnieuw te laten registreren en om in aanmerking te komen voor de gespecificeerde diensten.

Belangrijke handleidingsinformatie

NOTA:

De F200CET, FL200CET, F225BET, FL225BET en de standaardaccessoires worden gebruikt als basis voor de uitleg en afbeeldingen in deze handleiding. Daarom is het mogelijk dat bepaalde items niet van toepassing zijn op alle modellen.

DMU25121

**F200C, FL200C, F225B, FL225B
GEBRUIKERSHANDLEIDING
©2008 door Yamaha Motor Co., Ltd.
1e Uitgave, maart 2008
Alle rechten voorbehouden.
Elke herdruk of ongevoegd gebruik
zonder de schriftelijke toelating van
Yamaha Motor Co., Ltd.
is uitdrukkelijk verboden.
Gedrukt in Japan**

Veiligheidsinformatie	1	Propellerkeuze	12
Buitenboordmotorveiligheid.....	1	Modellen met tegengestelde	
Propeller	1	draaiing	13
Draaiende onderdelen.....	1	Neutraal-startbeveiliging	13
Hete onderdelen.....	1	Motorolievereisten.....	14
Elektrische schokken.....	1	Brandstofvereisten	14
Trim- en kantelbekrachtiging.....	1	Benzine	14
Motorstopschakelaarkoord	1	Modderig of zuurrijk water.....	14
Benzine	2	Anti-fouling	14
Blootstelling aan en morsen van		Motorafdaningsvereisten.....	15
benzine	2	Nooduitrusting.....	15
Koolmonoxide.....	2	Componenten	16
Wijzigingen	2	Schematische voorstelling van de	
Scheepvaartveiligheid	2	componenten	16
Alcohol en verdovende middelen	2	Afstandsbedieningskast	17
Zwemvesten	2	Afstandsbedieningshendel	18
Mensen in het water	2	Neutraal gas handel	18
Passagiers.....	3	Gashendelfrictieafstelling	19
Overladen.....	3	Motorstopschakelaarkoord en clip....	19
Vermijd botsingen.....	3	Hoofdschakelaar	20
Weersomstandigheden	3	Trim- en kantelbekrachtigingsschake-	
Passagiersopleiding	4	laar op afstandsbediening.....	20
Scheepvaartveiligheidspublicaties	4	Trim- en kantelbekrachtigingsschake-	
Wetten en voorschriften	4	laar op onderste motorkap	21
Algemene informatie	5	Trim- en kantelbekrachtigingsschake-	
Plaats voor identificatienummers	5	laars (type met twee motoren)	21
Buitenboordmotorserienummer.....	5	Trimtap met anode	22
Sleutelnummer	5	Kantelsteunhendel voor model met	
EG-verklaring van		trim- en kantelbekrachtiging	22
overeenstemming.....	5	Motorkapvergrendelhendel (omhoog-	
CE-label	5	trektype)	23
Lees handleidingen en labels.....	7	Doorspoelplug	23
Waarschuwinglabels.....	7	Brandstoffilter/waterafscheider	24
Specificaties en vereisten	10	Instrumenten en	
Technische gegevens	10	verklikkerlampjes	25
Installatievereisten	11	Digitale toerenteller	25
Bootvermogen (pk).....	11	Toerenteller	25
Monteren van de motor	12	Trimmeter	25
Afstandsbedieningsvereisten	12	Urenmeter	25
Accuvereisten.....	12	Oliedrukwaarschuwinglampje	26
Technische gegevens van de		Oververhittingwaarschuwing-	
accu	12	lampje	26
Monteren van de accu.....	12		
Meerdere accu's.....	12		

Inhoud

Digitale snelheidsmeter	26	Leer uw boot kennen.....	42
Snelheidsmeter	27	Controles alvorens de motor te	
Brandstofmeter	27	starten	43
Tripmeter / klok / voltmeter.....	27	Brandstofpeil	43
Brandstofpeilwaarschuings-		Verwijderen van de motorkap.....	43
lampje	28	Brandstofsysteem.....	43
Waarschuingslampje voor lage		Bedieningselementen	44
accuspanning.....	28	Motorstopschakelaarkoord	44
Brandstofbeheermeter	28	Motorolie.....	44
Brandstofstroommeter.....	29	Motor	45
Brandstofverbruikmeter /		Doorspoelplug	45
Brandstofbezuinigingsmeter /		Motorkap installeren	45
Toerentalsynchronisator voor twee		Controleren van het trim- en	
motoren.....	29	kantelbekrachtigingssysteem.....	46
Waterafscheiderwaarschuings-		Accu	47
lampje	31	Brandstof bijvullen.....	47
6Y8 Multifunctionele meters.....	31	De motor gebruiken	48
6Y8 Multifunctionele		Op gang brengen van het	
toerentellers	31	brandstofsysteem.....	48
Startcontroles	32	Starten van de motor	48
Oliedrukwaarschuwing	33	Controles na het starten van de	
Oververhittingswaarschuwing	33	motor.....	50
Waterafscheiderwaarschuwing	34	Koelwater	50
Motorstoringwaarschuwing.....	34	De motor laten warmdraaien.....	50
Waarschuwing voor lage		Modellen met elektrische starter	50
accuspanning.....	34	Controles na het warmdraaien van	
6Y8 Multifunctionele snelheids- &		de motor.....	51
brandstofmeters	35	Schakelen.....	51
6Y8 Multifunctionele		Stopschakelaars.....	51
snelheidsmeters	36	Schakelen	51
6Y8 Multifunctionele brandstofbe-		De boot stoppen.....	52
heermeters	36	Motor uitschakelen.....	52
Motorcontrolesysteem.....	38	Procedure	52
Waarschuwingssysteem	38	De buitenboordmotor trimmen	53
Oververhittingswaarschuwing	38	Instellen van de trimhoek (trim- en	
Oliedrukwaarschuwing	38	kantelbekrachtiging)	53
Installatie.....	40	Boottrim instellen	54
Installatie	40	Naar boven en naar beneden	
De buitenboordmotor monteren	40	kantelen	55
Werking	42	Procedure voor omhoog kantelen	
Eerste gebruik	42	(modellen met trim- en	
De motor met motorolie vullen	42	kantelbekrachtiging).....	55
Inlopen van de motor.....	42		

Procedure voor omlaag kantelen (modellen met trim- en kantelbekrachtiging).....	57	Herstellen van defecten.....	79
Ondiep water	57	Problemen verhelpen.....	79
Modellen met trim- en kantelbekrachtiging.....	57	Tijdelijke handeling in een noodgeval	83
Varen in andere omstandigheden.....	58	Beschadiging door botsing.....	83
Onderhoud.....	59	Slechts één motor laten draaien (tweemotorige boten)	83
Vervoeren en opbergen van de buitenboordmotor	59	Vervangen van de zekering.....	84
Opberging van de buitenboordmotor.....	59	De trim- en kantelbekrachtiging werkt niet	84
Procedure.....	60	Waarschuwinglampje van wateraf- scheider knippert tijdens varen	85
Smering	62	Behandeling van	
Spoelen van het motorblok.....	62	ondergedompelde motor.....	86
Reiniging van de buitenboordmotor.....	63		
Controle van het geleverde oppervlak van de motor	63		
Periodiek onderhoud	63		
Vervangingsonderdelen	64		
Zware gebruiksomstandigheden	64		
Onderhoudsschema 1	65		
Onderhoudsschema 2.....	67		
Smeren.....	68		
Reiniging en afstelling van de bougie	69		
Motorolie verversen.....	70		
Controle van de bedrading en aansluitstukken	72		
Propeller controleren	72		
Verwijderen van de propeller.....	73		
Installeren van de propeller	73		
Verversen van tandwielolie	74		
Controle en vervanging van anoden	75		
Controleren van de accu (voor modellen met elektrische starter).....	76		
Aansluiten van de accu	77		
Loskoppelen van de accu.....	78		

DMU33622

Buitenboordmotorveiligheid

Neem deze voorzorgsmaatregelen te allen tijde in acht.

DMU36500

Propeller

Personen kunnen gewond raken of gedood worden wanneer ze in contact komen met de propeller. De propeller kan blijven bewegen wanneer de motor in neutraal staat, en de scherpe randen van de propeller kunnen ook snijwonden veroorzaken terwijl de propeller stilstaat.

- Schakel de motor uit wanneer er zich een persoon vlakbij de boot in het water bevindt.
- Houd mensen uit de buurt van de propeller, zelfs wanneer de motor niet draait.

DMU33630

Draaiende onderdelen

Handen, voeten, haar, juwelen, kledingstukken, zwemvestriempjes enz. kunnen worden gegrepen door de inwendige draaiende onderdelen van de motor, met ernstige verwondingen of de dood tot gevolg.

Verwijder de motorkap nooit als het niet echt nodig is. Verwijder of installeer de motorkap nooit terwijl de motor draait.

Laat de motor uitsluitend zonder motorkap draaien met inachtneming van de specifieke instructies in de handleiding. Houd uw handen, voeten, haar, juwelen, kledingstukken, zwemvestriempjes enz. uit de buurt van eventuele blootliggende bewegende onderdelen.

DMU33640

Hete onderdelen

Tijdens en na de werking zijn bepaalde motoronderdelen heet genoeg om brandwonden te veroorzaken. Vermijd iedere aanraking met onderdelen onder de motorkap tot de motor is afgekoeld.

DMU33650

Elektrische schokken

Raak geen elektrische onderdelen aan bij het starten van de motor of terwijl de motor draait. Ze kunnen schokken of elektrocutie veroorzaken.

DMU33660

Trim- en kantelbekrachtiging

Er kunnen lichaamsdelen worden verpletterd tussen de motor en de klembeugel wanneer de motor wordt getrimd of gekanteld. Houd lichaamsdelen te allen tijde uit deze zone. Vergeet u ervan dat er zich niemand in deze zone bevindt alvorens het trim- en kantelbekrachtigingsmechanisme te laten werken.

De trim- en kantelbekrachtigingsschakelaars werken ook wanneer de hoofdschakelaar op uit staat. Houd mensen uit de buurt van de schakelaars tijdens werkzaamheden rondom de motor.

Kom nooit onder het staartstuk als het gekanteld is, zelfs niet als de kantelsteunhendel vergendeld is. Als de buitenboordmotor per ongeluk valt, kunt u ernstig gewond raken.

DMU33671

Motorstopschakelaarkoord

Bevestig de motorstopschakelaarkoord zo dat de motor stopt wanneer de gebruiker overboord valt of de stuurhendel verlaat. Dat om te voorkomen dat de boot stuurloos verder vaart en mensen achterlaat, of over mensen of voorwerpen vaart.

Bevestig de motorstopschakelaarkoord tijdens het gebruik van de motor altijd op een veilige plaats aan uw kleding, of aan uw arm of been. Maak ze niet los om de stuurhendel te verlaten terwijl de boot vaart. Bevestig de koord niet aan een kledingstuk dat los zou kunnen scheuren, en leid de koord niet langs punten waar ze verstrikt kan raken, zodat ze haar functie niet langer vervult.

Leid de koord niet langs plaatsen waar de kans groot is dat er per ongeluk aan wordt getrokken. Als er aan de koord wordt getrokken tijdens het varen, wordt de motor uitgeschakeld en kunt u de boot niet meer besturen. De boot zou snel kunnen vertragen, waardoor passagiers en voorwerpen voorwaarts worden geslingerd.

DMU33810

Benzine

Benzine en benzinedampen zijn uiterst brandbaar en explosief. Volg voor het tanken steeds de procedure op pagina 48 om het risico van brand en explosie zo klein mogelijk te houden.

DMU33820

Blootstelling aan en morsen van benzine

Mors geen benzine. Als u toch benzine morst, veeg hem dan onmiddellijk op met droge doeken. Werp de doeken weg zoals het hoort.

Mocht er benzine op uw huid terecht komen, verwijder die dan onmiddellijk met zeep en water. Trek andere kleren aan als er benzine op uw kleren terecht is gekomen.

Raadpleeg onmiddellijk een arts als u benzine hebt ingeslikt, heel veel benzinedamp hebt ingeademd of benzine in de ogen hebt gekregen. Tracht nooit brandstof over te hevelen door ze aan te zuigen met uw mond.

DMU33900

Koolmonoxide

Dit product stoot uitlaatgassen uit die koolmonoxide bevatten, een kleur- en geurloos gas dat hersenschade of de dood van veroorzaken bij inademing. Symptomen van koolmonoxidevergiftiging zijn onder meer misselijkheid, duizeligheid en slaperigheid. Zorg ervoor dat cockpit en cabine altijd goed geventileerd zijn. Vermijd het blokkeren van uitlaatopeningen.

DMU33780

Wijzigingen

Tracht geen wijzigingen aan te brengen aan deze buitenboordmotor. Wijzigingen aan uw buitenboordmotor kunnen de veiligheid en betrouwbaarheid aantasten, en de buitenboordmotor onveilig of onwettig voor gebruik maken.

DMU33740

Scheepvaartveiligheid

Dit hoofdstuk bevat enkele van vele belangrijke veiligheidsvoorschriften die u dient na te leven tijdens het varen.

DMU33710

Alcohol en verdovende middelen

Ga nooit uit varen na het drinken van alcohol of het innemen van verdovende middelen. Intoxicatie is een van de voornaamste factoren die bijdragen tot dodelijke ongevallen op het water.

DMU33720

Zwemvesten

Zorg dat u een goedgekeurd zwemvest aan boord hebt voor elke passagier. Yamaha raadt u aan altijd een zwemvest te dragen wanneer u gaat varen. Kinderen en niet-zwimmers moeten in ieder geval altijd een zwemvest dragen, en iedereen moet een zwemvest dragen wanneer de vaaromstandigheden gevaarlijk zijn of kunnen worden.

DMU33730

Mensen in het water

Kijk altijd zorgvuldig uit voor mensen in het water, zoals zwimmers, waterskiërs of duikers, telkens wanneer de motor draait. Wanneer er zich iemand in het water bevindt vlakbij de boot, zet de motor dan in neutraal en schakel hem uit.

Blijf uit de buurt van zwemzones. Zwimmers kunnen moeilijk zichtbaar zijn.

Veiligheidsinformatie

De propeller kan blijven draaien, zelfs wanneer de motor in neutraal staat. Schakel de motor uit wanneer er zich een persoon vlakbij de boot in het water bevindt.

DMU33750

Passagiers

Raadpleeg de instructies van uw bootfabrikant voor informatie over de aangewezen passagiersplaatsen in uw boot en vergewis u ervan dat alle passagiers veilig plaats hebben genomen alvorens te accelereren en wanneer de motor sneller draait dan met het stationair toerental. Staan of zitten op niet aangewezen plaatsen kan ervoor zorgen dat men overboord wordt geslingerd of in de boot valt ten gevolge van golven, kielzog of plotse snelheids- of richtingsveranderingen. Zelfs wanneer iedereen correct plaats heeft genomen in de boot, dient u uw passagiers te waarschuwen wanneer u een ongewoon manoeuvre dient te maken. Tracht opspringende golven en kielzog steeds te vermijden.

DMU33760

Overladen

De boot mag nooit worden overladen. Kijk op de bootcapaciteitsplaat of raadpleeg de bootfabrikant voor het toegestane maximumgewicht en maximaal aantal passagiers. Zorg ervoor dat het gewicht naar behoren over de boot is verdeeld in overeenstemming met de instructies van de bootfabrikant. Het overladen of verkeerd verdelen van het gewicht over de boot kan de bestuurbaarheid van de boot in het gedrang brengen en leiden tot ongevallen, kapseizen of vollopen.

DMU33771

Vermijd botsingen

Kijk voortdurend uit naar mensen, voorwerpen en andere boten. Wees voorbereid op omstandigheden die uw zichtbaarheid beperken of uw zicht op anderen blokkeren.

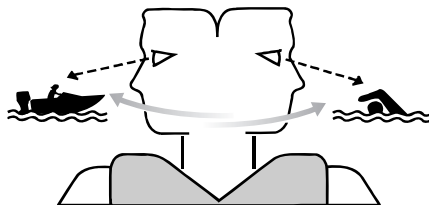

ZMU06025

Vaar defensief met veilige snelheden en bewaar steeds een veilige afstand van mensen, voorwerpen en andere boten.

- Vaar nooit vlak achter andere boten of waterskiërs.
- Vermijd scherpe bochten of andere manoeuvres die ervoor zorgen dat anderen u moeilijk kunnen ontwijken en moeilijk kunnen begrijpen wat u gaat doen.
- Vermijd zones met voorwerpen onder water of met ondiep water.
- Vaar steeds binnen uw grenzen en vermijd agressieve manoeuvres om het risico van controleverlies, overboord vallen en botsen zo klein mogelijk te houden.
- **Grijp tijdig in** om botsingen te voorkomen. Denk eraan, **boten hebben geen remmen**, en het stoppen van de motor of het terugnemen van gas kan de boot minder bestuurbaar maken. Als u niet zeker bent dat u tijdig kunt stoppen voor een obstakel, laat u de motor in de tegenovergestelde richting draaien.

DMU33790

Weersomstandigheden

Zorg dat u op de hoogte bent van het weerbericht. Controleer de weersvoorspellingen alvorens uit te varen. Ga beter niet uit varen in gevaarlijk weer.

DMU33880

Passagiersopleiding

Zorg ervoor dat ten minste één andere passagier opgeleid is in het besturen van de boot in geval van nood.

DMU33890

Scheepvaartveiligheidspublicaties

Informeer u over de scheepvaartveiligheidsvoorschriften. Bijkomende publicaties en informatie kunt u bekomen bij heel wat scheepvaartorganisaties.

DMU33600

Wetten en voorschriften

Leer de scheepvaartwetten en -reglementen die gelden op de plaats waar u gaat varen, en leef deze na. Er gelden verschillende regels naar gelang van de geografische plaats, maar in wezen zijn ze allemaal gelijk aan de Internationale Scheepvaartregels.

Algemene informatie

DMU25171

Plaats voor identificatienummers

DMU25183

Buitenboordmotorserienummer

Het buitenboordmotorserienummer staat vermeld op het label op de bakboordzijde van de klembeugel.

Noteer uw buitenboordmotorserienummer in de voorziene ruimtes als hulp bij het bestellen van wisselstukken bij uw Yamaha-dealer of als referentie in geval uw buitenboordmotor wordt gestolen.

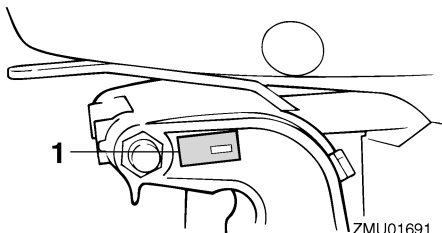

ZMU01691

1. Buitenboordmotorserienummerlocatie

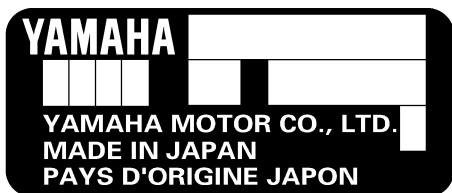

ZMU01692

DMU25190

Sleutelnummer

Als de motor is uitgerust met een hoofdsleutelschakelaar, is het sleutelidentificatienummer ingestanst op uw sleutels zoals getoond op de afbeelding. Noteer dit nummer in de ruimte voorzien als referentie in geval u een nieuwe sleutel nodig hebt.

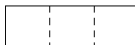

ZMU01693

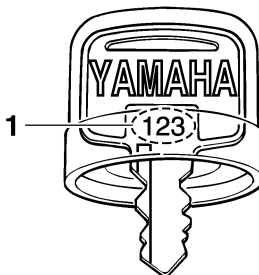

ZMU01694

1. Sleutelnummer

DMU37290

EG-verklaring van overeenstemming

Deze buitenboordmotor voldoet aan bepaalde gedeelten van de Europese richtlijnen inzake machines.

Iedere conforme buitenboordmotor wordt geleverd met de EG-verklaring van overeenstemming. De EG-verklaring van overeenstemming bevat de volgende informatie:

- Naam van de motorfabrikant
- Modelnaam
- Productcode van model (goedgekeurde modelcode)
- Code van nageleefde richtlijnen

DMU25203

CE-label

Buitenboordmotoren met dit "CE"-label voldoen aan de richtlijnen van; 98/37/EG, 94/25/EG - 2003/44/EG en 2004/108/EG.

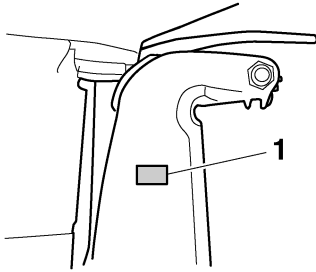

ZMU04259

1. Positie van het CE-label



ZMU06040

Algemene informatie

DMU33520

Lees handleidingen en labels

Alvorens deze motor te bedienen of eraan te werken:

- Lees deze handleiding.
- Lees eventueel bij de boot geleverde handleidingen.
- Lees alle labels op de buitenboordmotor en de boot.

Voor eventuele bijkomende informatie kunt u terecht bij uw Yamaha-dealer.

DMU33831

Waarschuwinglabels

Als deze labels beschadigd zijn of ontbreken, neem dan contact op met uw Yamaha-dealer voor vervanglabels.

F200C, FL200C, F225B, FL225B

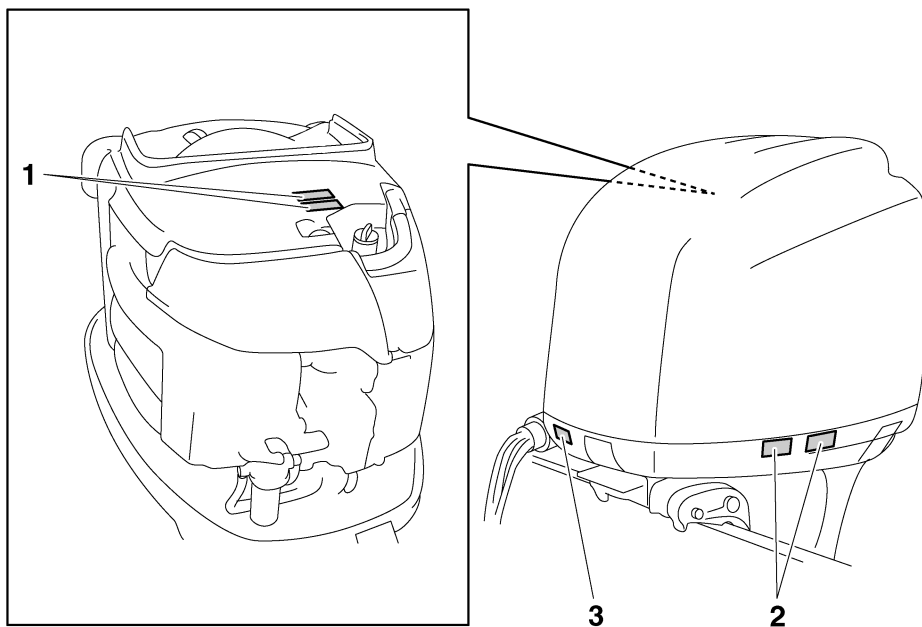

ZMU06242

1



2

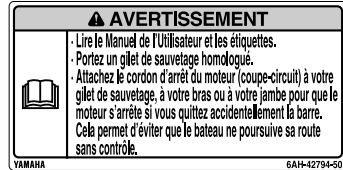
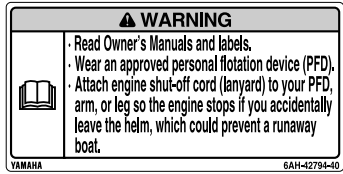

DMU34651

Inhoud van de labels

De bovenstaande waarschuwinglabels betekenen het volgende.

1

DWM01681

⚠ WAARSCHUWING

- Houd handen, haar en kledingstukken uit de buurt van draaiende onderdelen terwijl de motor draait.
- Bij het starten of terwijl de motor draait mag u geen elektrische onderdelen aanraken of verwijderen.

2

DWM01671

⚠ WAARSCHUWING

- Lees de handleiding en de labels.
- Draag een goedgekeurd zwemvest.

ZMU06191

- **Bevestig de uitschakelkoord (seizing) aan uw zwemvest, uw arm of uw been zodat de motor stopt wanneer u de stuurhendel per ongeluk verlaat, om te voorkomen dat de boot op hol kan slaan.**

DMU33850

Andere labels

3



ZMU05710

Algemene informatie

DMU33843

Symbolen

De volgende symbolen betekenen het volgende.

Let op/Waarschuwing



ZMU05696

Lees de gebruikershandleiding

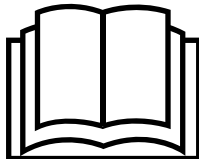

ZMU05664

Gevaar veroorzaakt door constante draaiing

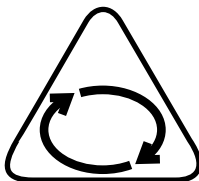

ZMU05665

Elektrisch gevaar

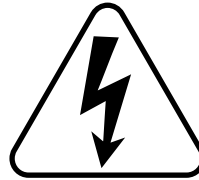

ZMU05666

Bedieningsrichting van afstandsbedieningshendel/schakelhendel, twee richtingen



ZMU05667

Motorstart/ motoraanzwengeling

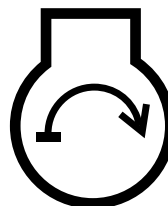

ZMU05668

DMU34520

Technische gegevens

NOTA:

“(AL)” in de specificatiegegevens hieronder betekent dat de geïnstalleerde propeller van aluminium is.

Op dezelfde manier betekent “(SUS)” dat de geïnstalleerde propeller van roestvrij staal is en “(PL)” dat de geïnstalleerde propeller van plastic is.

NOTA:

“(*)” betekent, selecteer de motorolie op basis van de motorolietabel. Voor meer informatie, zie pagina 14.

DMU2821C

Maat:

- Totale lengte:
868 mm (34.2 in)
- Totale breedte:
634 mm (25.0 in)
- Totale hoogte X:
1829 mm (72.0 in)
- Totale hoogte U:
F225BET 1956 mm (77.0 in)
- Spiegel hoogte X:
643 mm (25.3 in)
- Spiegel hoogte U:
F225BET 770 mm (30.3 in)
- Gewicht (zonder propeller) X:
278.0 kg (613 lb)
- Gewicht (zonder propeller) U:
F225BET 284.0 kg (626 lb)

Prestatie:

- Volle-gas bedrijfsbereik:
5000–6000 omw/min

Maximum uitgangsvermogen:

- F200CET 147.1 kWbij5500 omw/min
(200 PKbij5500 omw/min)
- F225BET 165.5 kWbij5500 omw/min
(225 PKbij5500 omw/min)
- FL200CET 147.1 kWbij5500 omw/min
(200 PKbij5500 omw/min)
- FL225BET 165.5 kWbij5500 omw/min
(225 PKbij5500 omw/min)

Vrijlooptoerental (in neutraal):

- 650 ±50 omw/min

Motor:

Type:

- 4-takt V

Slag:

- 3352.0 cm³

Boring × slag:

- 94.0 × 80.5 mm (3.70 × 3.17 in)

Ontstekingsstelsel:

- TCI

Bougie (NGK):

- LFR6A-11

Electrode afstand bougie:

- 1.0–1.1 mm (0.039–0.043 in)

Besturingssysteem:

- Afstandsbediening

Startsysteem:

- Elektrische starter

Carburateur met start systeem:

- Elektronische brandstofinjectie

Klebspeling (koude motor) IL:

- 0.17–0.23 mm (0.0067–0.0091 in)

Klebspeling (koude motor) UL:

- 0.31–0.37 mm (0.0122–0.0146 in)

Min. koudstartstroomsterkte (CCA/EN):

- 711.0 A

Min. nominaal vermogen (20HR/IEC):

- 100.0 A/u

Maximumdynamovermogen:

- 46.0 A

Specificaties en vereisten

Aandrijvingseenheid:

- Tandwielposities:
 - Vooruit - Neutraal - Achteruit
- Overbrengingsverhouding:
 - 2.00 (30/15)
- Trim- en kantelsysteem:
 - Trim- en kantelbekrachtiging
- Propellermerkteken:
 - F200CET T / M
 - F225BET T / M
 - FL200CET TL / ML
 - FL225BET TL / ML

Brandstof en olie:

- Aanbevolen brandstof:
 - Normale loodvrije benzine
- Min. research octaangetal:
 - 90
- Aanbevolen motorolie:
 - 4-takt motorolie
- Aanbevolen-motoroliegroep 1*:
 - SAE 10W-30/10W-40/5W-30
 - API SE/SF/SG/SH/SJ/SL
- Aanbevolen-motoroliegroep 2*:
 - SAE 15W-40/20W-40/20W-50
 - API SH/SJ/SL
- Smering:
 - Oliecarter
- Motoroliehoeveelheid zonder vervanging van oliefilter (oliecarterinhoud):
 - 5.6 L (5.92 US qt, 4.93 Imp.qt)
- Motoroliehoeveelheid met vervanging van oliefilter (oliecarterinhoud):
 - 5.8 L (6.13 US qt, 5.10 Imp.qt)
- Hoeveelheid bij te vullen olie (bij periodiek onderhoud) Exclusief oliefilter:
 - 4.5 L (4.76 US qt, 3.96 Imp.qt)
- Hoeveelheid bij te vullen olie (bij periodiek onderhoud) Inclusief oliefilter:
 - 4.7 L (4.97 US qt, 4.14 Imp.qt)
- Aanbevolen tandwielolie:
 - Tandwielkastolie (SAE 90)

Tandwieloliehoeveelheid:

- F200CET 1.150 L (1.216 US qt, 1.012 Imp.qt)
- F225BET 1.150 L (1.216 US qt, 1.012 Imp.qt)
- FL200CET 1.000 L (1.057 US qt, 0.880 Imp.qt)
- FL225BET 1.000 L (1.057 US qt, 0.880 Imp.qt)

Aanspankoppel:

- Bougie:
 - 25.0 Nm (2.55 kgf-m, 18.4 ft-lb)
- Propellermoer:
 - 55.0 Nm (5.61 kgf-m, 40.6 ft-lb)
- Motorolieaftapbout:
 - 28.0 Nm (2.86 kgf-m, 20.7 ft-lb)
- Motoroliefilter:
 - 18.0 Nm (1.84 kgf-m, 13.3 ft-lb)

Geluids- en trillingsniveau:

- Operatorgeluidsdrukkniveau (ICOMIA 39/94 en 40/94):
 - 79.7 dB(A)

DMU33553

Installatievereisten

DMU33563

Bootvermogen (pk)

DWM01560

WAARSCHUWING

Een boot te krachtig aandrijven kan ernstige instabiliteit veroorzaken.

Alvorens de buitenboordmotor(en) te installeren, dient u na te gaan of het totale vermogen (pk) van uw motor(en) het toegestane maximumvermogen van de boot niet overschrijdt. Kijk op de capaciteitsplaat van de boot of neem contact op met de fabrikant.

DMU33571

Monteren van de motor

DWM01570



- Een verkeerde montage van de buitenboordmotor kan tot gevaarlijke omstandigheden leiden, zoals een gebrekkige bestuurbaarheid, verlies van controle of brand.
- Aangezien de motor zeer zwaar is, is speciale uitrusting en opleiding vereist om hem veilig te monteren.

Uw dealer of een andere persoon met ervaring in het optuigen van boten moet de motor monteren met behulp van de correcte apparatuur en de complete optuiginstructies. Voor meer informatie, zie pagina 40.

DMU33581

Afstandsbedieningsvereisten

DWM01580



- Als de motor in versnelling start, kan de boot plots en onverwacht bewegen, waardoor er een botsing kan worden veroorzaakt of passagiers over boord kunnen worden geworpen.
- Wanneer de motor ooit in versnelling start, werkt de neutraalstartbeveiliging niet correct en mag u de buitenboordmotor niet langer gebruiken. Neem contact op met uw Yamaha-dealer.

De afstandsbedieningseenheid moet worden uitgerust met (een) neutraal-startbeveiliging(en). Dat systeem zorgt ervoor dat de motor uitsluitend in neutraal kan worden gestart.

DMU25694

Accuvereisten

DMU25721

Technische gegevens van de accu

Minimum koudstartstroomsterkte (CCA/EN): 711.0 A
Minimum nominaal vermogen (20HR/IEC): 100.0 A/u

De motor kan niet worden gestart als de accu-spanning te laag is.

DMU36290

Monteren van de accu

Maak de accuhouder stevig vast op een droge, goed verluchte en trillingsvrije plaats in de boot. **WAARSCHUWING! Plaats geen brandbare items of losse, zware of metalen voorwerpen in hetzelfde compartiment als de accu. Dat kan leiden tot brand, explosies of vonken.** [DWM01820]

DMU36300

Meerdere accu's

Om meerdere accu's aan te sluiten, bijvoorbeeld in boten met meerdere motoren of in geval van een hulpaccu, dient u uw Yamaha-dealer te raadplegen in verband met de keuze van de accu en de correcte bedrading.

DMU34191

Propellerkeuze

Naast de keuze van een buitenboordmotor is de keuze van de juiste propeller een van de belangrijkste keuzen die een booteigenaar dient te maken. Het type, de omvang en het ontwerp van uw propeller hebben een rechtstreekse invloed op de acceleratie, de topsnelheid, het brandstofverbruik en zelfs de levensduur van de motor. Yamaha ontwerpt en vervaardigt propellers voor iedere Yamaha-buitenboordmotor en voor alle mogelijke toepassingen.

Specificaties en vereisten

Uw buitenboordmotor is uitgerust met een Yamaha-propeller die speciaal werd geselecteerd voor een goed resultaat bij tal van toepassingen, maar er kunnen toepassingen bestaan waarvoor men beter een andere propeller gebruikt.

Uw Yamaha-dealer kan u helpen bij het kiezen van de juiste propeller voor uw specifieke behoeften. Kies een propeller die de motor in staat stelt het middelste of bovenste gedeelte van het toerentalbereik te bereiken bij volgas en maximumlading. In het algemeen geldt dat een propeller met een grotere spoed geschikt is voor geringere bedrijfsbelastingen en een propeller met een kleinere spoed voor grotere belastingen. Als u sterk uiteenlopende ladingen vervoert, kies dan een propeller die de motor in staat stelt te draaien binnen het toerentalbereik voor uw maximumbelasting, maar denk eraan dat u de gashendelstand mogelijk moet aanpassen om binnen het aanbevolen motortoerentalbereik te blijven wanneer u lichtere ladingen vervoert.

Voor instructies over het demonteren en installeren van de propeller, zie pagina 72.

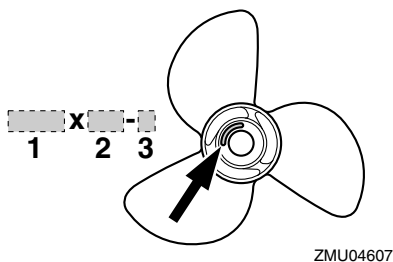

1. Propellerdiameter in inches
2. Propellerspoed in inches
3. Type van propeller (propellermerk)

DMU36310

Modellen met tegengestelde draaiing

Standaardbuitenboordmotoren draaien in de richting van de wijzers van de klok. Modellen met tegengestelde draaiing draaien in tegenwijzerzin. Modellen met tegengestelde draaiing worden normaal gebruikt op boten met meerdere motoren en dragen een “L” op de tandwielkast boven de anti-cavitatieplaat. Bij tegengesteld draaiende modellen moet u een propeller gebruiken die gemaakt is om tegen de wijzers van de klok in te draaien. Dergelijke propellers zijn herkenbaar aan de letter “L” achter de maataanduiding op de propeller. **WAARSCHUWING! Gebruik nooit een standaardpropeller in combinatie met een motor met tegengestelde draaiing, of een propeller met tegengestelde draaiing in combinatie met een standaardmotor. Anders kan de boot vertrekken in de tegengestelde richting van de verwachte richting (bijvoorbeeld achterwaarts in plaats van voorwaarts), wat tot ongevallen kan leiden.** [DWM01810]

Voor instructies over het demonteren en installeren van de propeller, zie pagina 73 en 73.

DMU25770

Neutraal-startbeveiliging

Yamaha-buitenboordmotoren of door Yamaha goedgekeurde afstandsbedieningseenheden zijn uitgerust met (een) neutraal-startbeveiliging(en). Dat systeem zorgt ervoor dat de motor uitsluitend kan worden gestart wanneer hij in neutraal staat. Zet de schakelhendel altijd in neutraal wanneer u de motor start.

DMU37471

Motorolievereisten

Aanbevolen motorolie:

4-taktmotorolie met een combinatie van de volgende SAE- en API-olieclassificaties

Motorolietype SAE:

10W-30 of 10W-40

Motorolieklasse API:

SE, SF, SG, SH, SJ, SL

Motoroliehoeveelheid zonder vervanging van oliefilter (oliecarterinhoud):

5.6 L (5.92 US qt, 4.93 Imp.qt)

Motoroliehoeveelheid met vervanging van oliefilter (oliecarterinhoud):

5.8 L (6.13 US qt, 5.10 Imp.qt)

Hoeveelheid bij te vullen olie (bij periodiek onderhoud) Exclusief oliefilter:

4.5 L (4.76 US qt, 3.96 Imp.qt)

Hoeveelheid bij te vullen olie (bij periodiek onderhoud) Inclusief oliefilter:

4.7 L (4.97 US qt, 4.14 Imp.qt)

Als u de aanbevolen motorolietypes nergens kunt vinden, dient u een alternatief te selecteren uit de volgende tabel, overeenkomstig de gemiddelde temperaturen in uw streek.

SAE								API
-4	14	32	50	68	86	104	122	F
-20	-10	0	10	20	30	40	50	C
10W-30								SE SF SG SH SJ SL
10W-40								
5W-30								
15W-40								SH SJ SL
20W-40								
20W-50								

ZMU05190

DMU36360

Brandstofvereisten

DMU36801

Benzine

Gebruik een benzine van goede kwaliteit met het vereiste minimumoctaangetal. Als de motor geklop of gepingel begint te vertonen, gebruik dan een ander merk benzine of loodvrije superbenzine.

Aanbevolen benzine:

Normale loodvrije benzine met een minimumoctaangetal van 90 (Research Octane Number).

DCM01980

OPGELET

- Gebruik geen loodhoudende benzine. Loodhoudende benzine kan de motor ernstig beschadigen.
- Zorg dat er geen water en vuil in de brandstoftank terechtkomen. Verontreinigde brandstof kan de prestaties van de motor aantasten of motorschade veroorzaken. Gebruik uitsluitend verse benzine die zuivere bussen werd bewaard.

DMU36880

Modderig of zuurrijk water

Yamaha raadt ten zeerste aan de optionele verchroomde waterpompkit te laten installeren door uw dealer als u de buitenboordmotor in modderig of zuurrijk water moet gebruiken. Afhankelijk van het model is dat echter misschien niet nodig.

DMU36330

Anti-fouling

Een zuivere romp verbetert de prestaties van de boot. De onderzijde van de boot moet zoveel mogelijk vrij worden gehouden van aangroei. Indien nodig kan de onderzijde van

Specificaties en vereisten

de boot worden bestreken met een voor uw streek goedgekeurde anti-fouling ter voorkoming van aangroeiing.

Gebruik geen anti-fouling die koper of grafiet bevat. Dergelijke verven kunnen het roesten van de motor bespoedigen.

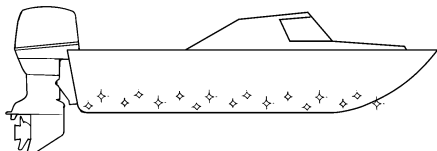

ZMU05176

DMU36341

Motorafdankingsvereisten

Dank de motor nooit op een illegale manier af. Yamaha raadt u aan uw dealer te raadplegen in verband met het afdanken van de motor.

DMU36351

Nooduitrusting

Houd de volgende items aan boord voor het geval u motorpech krijgt.

- Een gereedschapskit met verschillende schroevendraaiers, tangen, sleutels (inclusief metrieke maten) en isolatietape.
- Waterdichte zaklamp met extra batterijen.
- Een extra motorstopschakelaarkoord met clip.
- Reserveonderdelen, zoals een extra set bougies.

Raadpleeg uw Yamaha-dealer voor details.

DMU2579J

Schematische voorstelling van de componenten

NOTA:

* Kan eventueel lichtjes verschillen van de afbeelding; behoort mogelijk ook niet tot de standaarduitrusting van alle modellen.

F200C, FL200C, F225B, FL225B

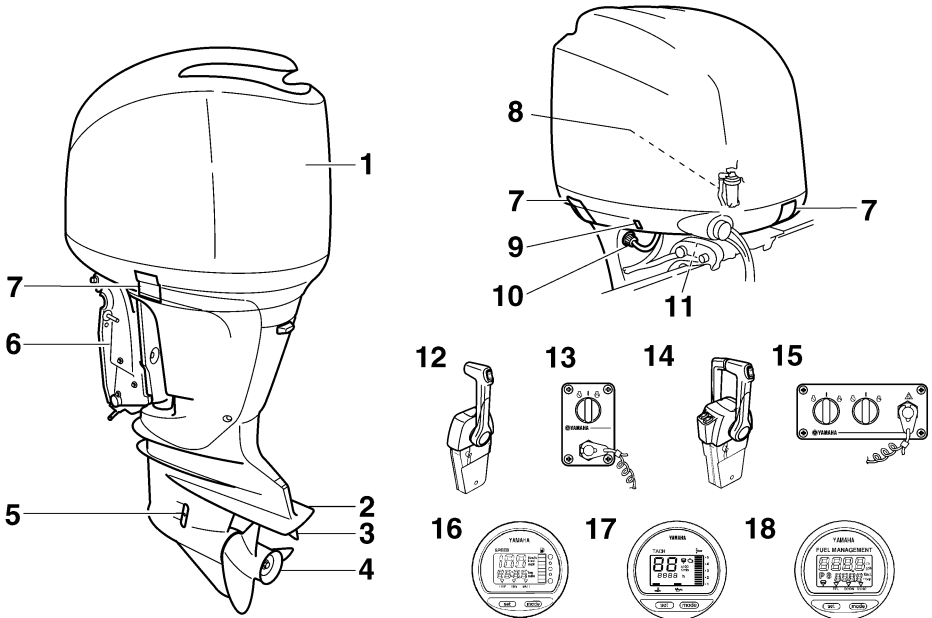

ZMU05333

1. Motorkap
2. Anti-cavatieplaat
3. Trimtap (anode)
4. Propeller*
5. Koelwaterinlaat
6. Klembeugel
7. Motorkapvergrendelingshendel(s)
8. Waterafscheider
9. Trim- en kantelbekrachtigingsschakelaar
10. Doorspoelplug
11. Kantelsteunhendel
12. Afstandsbedieningskast (voor dubbele motor)*
13. Schakelaarpaneel (voor dubbele motor)*
14. Afstandsbedieningskast (voor dubbele motor)*

15. Schakelaarpaneel (voor dubbele motor)*
16. Digitale snelheidsmeter*
17. Digitale toerenteller*
18. Brandstofbeheermeter*

Componenten

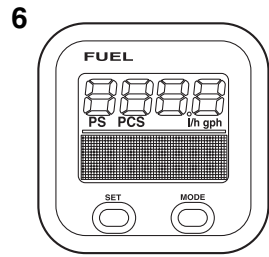
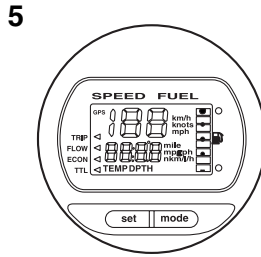
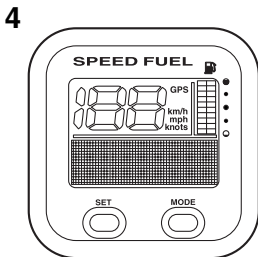
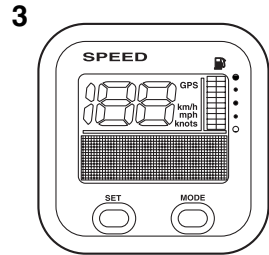
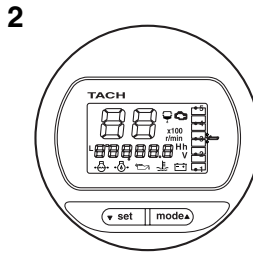
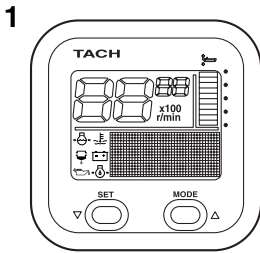

ZMU05429

1. Toerenteller (vierkant type)*
2. Toerenteller (rond type)*
3. Snelheidsmeter (vierkant type)*
4. Snelheids- & brandstofmeter (vierkant type)*
5. Snelheids- & brandstofmeter (rond type)*
6. Brandstofbeheermeter (vierkant type)*

DMU26181

Afstandsbedieningskast

De afstandsbedieningshendel bedient zowel de schakelhendel als de gashendel. De elektrische schakelaars bevinden zich op de afstandsbedieningskast.

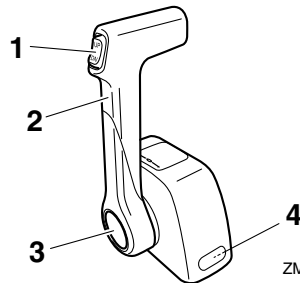

ZMU04572

1. Trim- en kantelbekrachtigingsschakelaar
2. Afstandsbedieningshendel
3. Neutraalgashendel
4. Gashendelfrictieafstelling

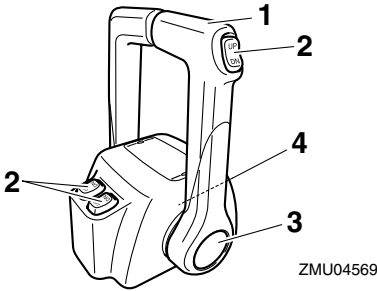

1. Afstandsbedieningshendel
2. Trim- en kantelbekrachtigingsschakelaar
3. Neutraalgashendel
4. Gashendelfrictieafstelling

DMU26190

Afstandsbedieningshendel

Door de hendel naar voor te duwen vanuit de neutrale stand wordt de vooruitversnelling ingeschakeld. Door de hendel naar achter te trekken vanuit de neutrale stand wordt de achteruitversnelling ingeschakeld. De motor blijft in vrijloop staan tot de hendel ongeveer 35° wordt verplaatst; (er is een palletje te voelen). Door de hendel verder te duwen wordt de gasklep geopend en de motor begint te accelereren.

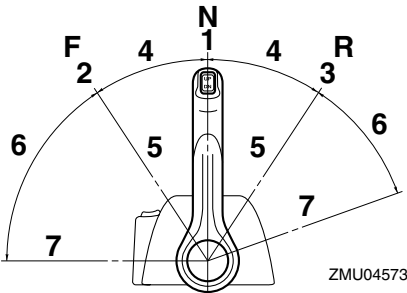

1. Neutraal "N"
2. Vooruit "F"
3. Achteruit "R"
4. Schakelen
5. Volledig gesloten
6. Gashendel

7. Volledig open

DMU26232

Neutraal gas handel

Om de gashendel te openen zonder in vooruit of achteruit te zetten, moet u de vrijknop neutraal gas handel indrukken en de afstandsbedieningshendel verplaatsen.

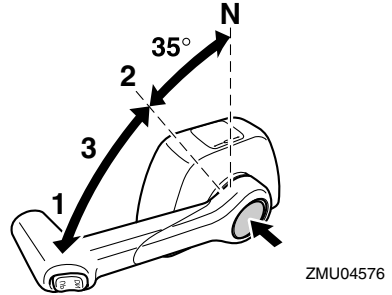

1. Volledig open
2. Volledig gesloten
3. Neutraalgashendel

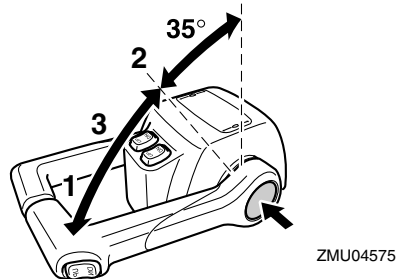

1. Volledig open
2. Volledig gesloten
3. Neutraalgashendel

NOTA:

- De vrijknop neutraal gas handel kan alleen worden gebruikt als de afstandsbedieningshendel in neutraal staat.
- Om het indrukken van de knop begint de gasklep open te gaan nadat de afstandsbedieningshendel minstens 35° is verplaatst.

Componenten

- Zet na gebruik van de neutraal gas handle de afstandsbedieningshendel weer in neutraal. De vrijknop neutraal gas handel keert automatisch terug naar de ingestelde stand. De afstandsbediening kan dan normaal in vooruit en achteruit worden gezet.

DMU25974

Gashandelfrictieafstelling

Een frictiesysteem zorgt voor een regelbare bewegingsweerstand van de gasgreep of de afstandsbedieningshendel, en kan worden ingesteld volgens de voorkeur van de schipper. Om de weerstand te verhogen, draait u de afstelschroef naar rechts. Om de weerstand te verlagen, draait u de afstelschroef naar links. **WAARSCHUWING! Draai de wrijvingsafstelschroef niet te vast. Als er te veel weerstand is, kan het moeilijk zijn om de gashendel of de greep te bewegen, wat een ongeluk kan veroorzaken.** [DWM00032]

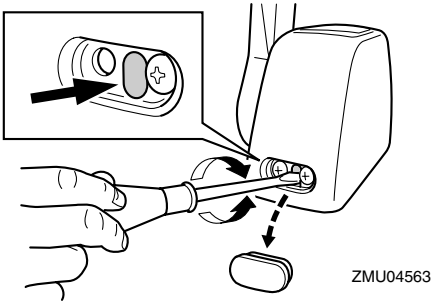

ZMU04563

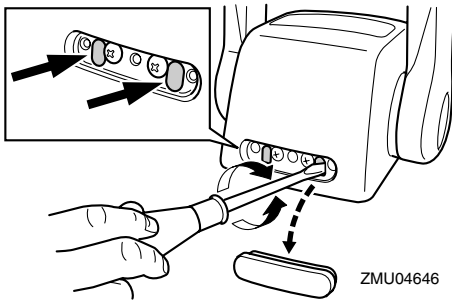

ZMU04646

Als u een constante snelheid wenst, moet u de afstelschroef aandraaien om de gewenste gashendelinstelling te behouden.

DMU25993

Motorstopshakelaarkoord en clip

De clip moet bevestigd zijn aan de motorstopshakelaar om de motor te laten draaien. Bevestig de koord op een veilige plaats aan uw kleding, of aan uw arm of been. Als de bestuurder over boord valt of het roer verlaat, trekt de koord de clip uit waardoor de ontsteking van de motor wordt uitgeschakeld. Op die manier wordt voorkomen dat de boot onbestuurd verder vaart. **WAARSCHUWING! Bevestig de motorstopshakelaarkoord tijdens het gebruik van de motor op een veilige plaats aan uw kleding, of aan uw arm of been. Maak de koord niet vast aan kleren die kunnen worden losgetrokken. Zorg ervoor dat de koord nergens achter verstrikt raakt, waardoor ze haar functie verliest. Zorg ervoor dat u tijdens een normaal gebruik niet per ongeluk aan de koord trekt. Als de motoraandrijving wegvalt, wordt de boot veel minder goed bestuurbaar. Zonder motoraandrijving zal de boot ook snel vertragen. Daardoor kunnen personen en voorwerpen in de boot naar voren geslingerd worden.** [DWM00122]

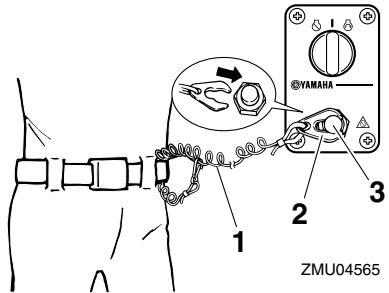

ZMU04565

1. Koord
2. Clip
3. Motoruitschakelaar

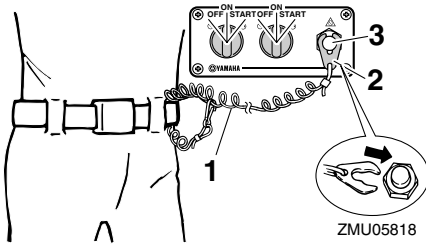

1. Koord
2. Clip
3. Motoruitschakelaar

DMU26090

Hoofdschakelaar

De hoofdschakelaar bedient het ontstekings-systeem; de werking ervan is hieronder beschreven.

● “OFF” (off)

Met de hoofdschakelaar in de “OFF” (uit)-stand zijn de elektrische schakelingen uitgeschakeld en de sleutel kan worden uitgenomen.

● “ON” (aan)

Met de hoofdschakelaar in de “ON” (on)-stand zijn de elektrische schakelingen ingeschakeld en de sleutel kan niet worden uitgenomen.

● “START” (start)

Met de hoofdschakelaar in de “START” (start)-stand begint de startmotor te draaien om de motor te starten. Als de sleutel wordt losgelaten, keert deze automatisch terug naar de “ON” (on)-stand.

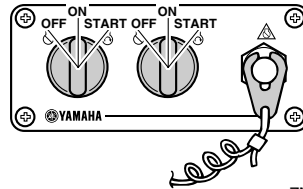
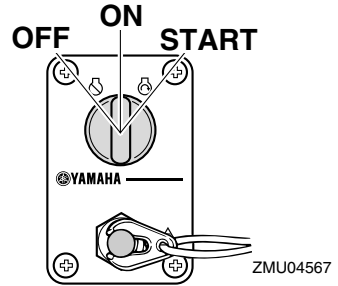

DMU32052

Trim- en kantelbekrachtigingsschakelaar op afstandsbediening

Het trim- en kantelbekrachtigingssysteem stelt de buitenboordmotorhoek bij in verhouding tot de spiegel. Door de schakelaar “UP” (omhoog) in te drukken, wordt de buitenboordmotor omhoog getrimd en vervolgens omhoog gekanteld. Als u de schakelaar “DN” (omlaag) indrukt, wordt de buitenboordmotor omlaag gekanteld en vervolgens omlaag getrimd. Wanneer u de schakelaar loslaat, stopt de buitenboordmotor in de stand die hij op dat ogenblik inneemt. Voor instructies over het gebruik van de trim- en kantelbekrachtigingsschakelaar, zie pagina’s 53 en 55.

Componenten

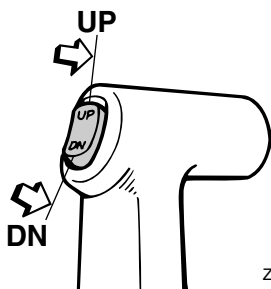

ZMU03938

DMU26153

Trim- en kantelbekrachtigingsschakelaar op onderste motorkap

De trim- en kantelbekrachtigingsschakelaar bevindt zich op de zijkant van de onderste motorkap. Door de schakelaar "UP" (omhoog) in te drukken, wordt de buitenboordmotor omhoog getrimd en vervolgens omhoog gekanteld. Als u de schakelaar "DN" (omlaag) indrukt, wordt de buitenboordmotor omlaag gekanteld en vervolgens omlaag getrimd. Wanneer u de schakelaar loslaat, stopt de buitenboordmotor in de stand die hij op dat ogenblik inneemt.

Voor instructies over het gebruik van de trim- en kantelbekrachtigingsschakelaar, zie pagina 55.

DWM01030

WAARSCHUWING

Gebruik de kantelbekrachtigingsschakelaar op de onderbak alleen wanneer de boot helemaal stil ligt en de motor afgezet is. Als u die schakelaar zou willen gebruiken terwijl de boot in beweging is, verhoogt de kans dat er iemand overboord valt en dat de bestuurder afgeleid wordt, wat op zijn beurt de kans op een botsing met een andere boot of een hindernis verhoogt.

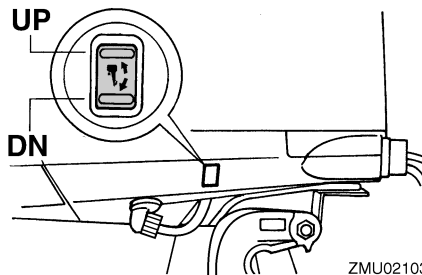

ZMU02103

DMU26163

Trim- en kantelbekrachtigingsschakelaars (type met twee motoren)

Het trim- en kantelbekrachtigingssysteem stelt de buitenboordmotorhoek bij in verhouding tot de spiegel. Door de schakelaar "UP" (omhoog) in te drukken, wordt de buitenboordmotor omhoog getrimd en vervolgens omhoog gekanteld. Als u de schakelaar "DN" (omlaag) indrukt, wordt de buitenboordmotor omlaag gekanteld en vervolgens omlaag getrimd. Wanneer u de schakelaar loslaat, stopt de buitenboordmotor in de stand die hij op dat ogenblik inneemt. Voor instructies over het gebruik van de trim- en kantelbekrachtigingsschakelaars, zie pagina's 53 en 55.

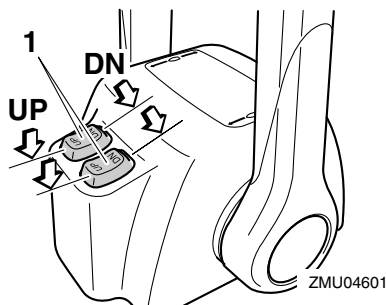

ZMU04601

1. Trim- en kantelbekrachtigingsschakelaar

NOTA:

Bij de bediening voor twee motoren bedient de schakelaar op de afstandsbedieningsgreep beide buitenboordmotoren tegelijk.

DMU26244

Trimtap met anode

DWM00840

WAARSCHUWING

Een verkeerd afgestelde trimtap kan ervoor zorgen dat het moeilijk is om te sturen. Laat de motor altijd proefdraaien nadat een trimtap geïnstalleerd of vervangen is om er zeker van te zijn dat de besturing correct verloopt. Zorg ervoor dat u de bout vastdraait nadat de trimtap bijgeregeld is.

De trimtap moet zo worden ingesteld dat er evenveel kracht moet worden uitgeoefend om de stuurinrichting naar rechts te draaien als om ze naar links te draaien.

Als de boot de neiging heeft naar links (bakboord) te draaien, dient u het achtereind van de trimtap naar bakboord te draaien ("A" in de afbeelding). Als de boot de neiging heeft naar rechts (stuurboord) te draaien, dient u het achtereind van de trimtap naar stuurboord te draaien ("B" in de afbeelding).

DCM00840

OPGELET

De trimtap doet ook dienst als anode om de motor te beschermen tegen elektrochemische corrosie. De trimtap mag niet worden geschilderd, want dan kan ze niet meer als anode werken.

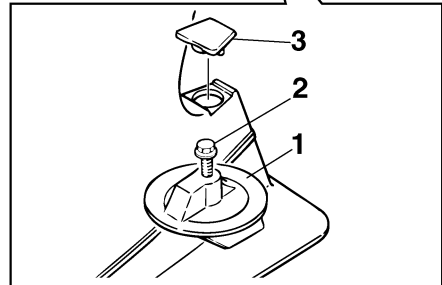
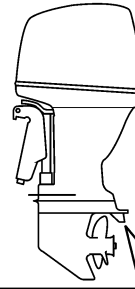

ZMU01730

1. Trimtap
2. Bout
3. Kap

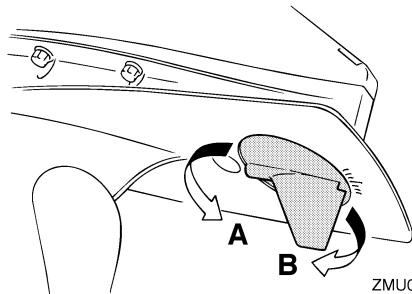

ZMU02104

Boutaandraaimoment:
42.0 Nm (4.28 kgf-m, 31.0 ft-lb)

DMU26341

Kantelsteunhendel voor model met trim- en kantelbekrachtiging

Om de buitenboordmotor in de omhoog gekantelde stand te houden, moet u de kantelsteunstang vergrendelen in de klembeugel.

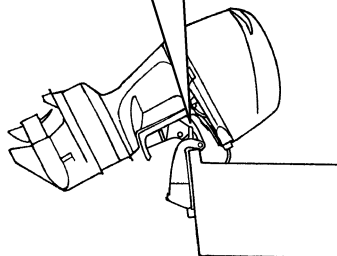
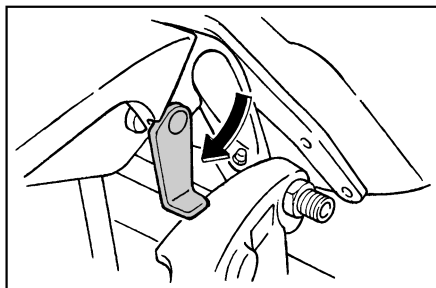

ZMU05352

DCM00660

OPGELET

Gebruik de kantelsteunhendel of de kantelsteunknop niet om de boot de slepen. De buitenboordmotor zou daardoor kunnen lostrillen van de kantelsteun en vallen. Als de boot niet kan worden gesleept met de motor in de normale stand, gebruik dan een bijkomend steunstuk om de motor in de gekantelde stand vast te zetten.

DMU31420

Motorkapvergrendelhendel (omhoog-trektpe)

Om de motorkap te verwijderen moet u de vergrendelhendel(s) omhoog trekken en de kap afnemen. Om de motorkap weer te installeren, plaatst u ze in haar oorspronkelijke positie en beweegt u vervolgens de hendel(s) naar beneden om ze te vergrendelen.

NOTA:

- Bij het herinstalleren van de motorkap dient u ervoor te zorgen dat ze correct in de rubberdichting past.
- Controleer of de opening tussen de motorkap en de onderbak gelijkmatig is rondom de volledige motorkap. Als de motorkap los zit of als de opening niet gelijkmatig is, dient u de motorkap opnieuw aan te brengen.

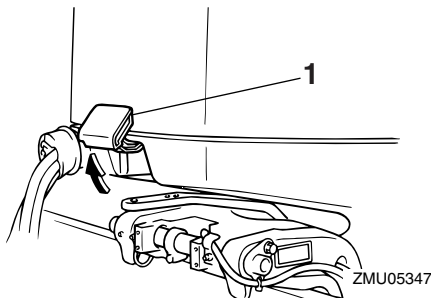

1. Motorkapvergrendelingshendel(s)

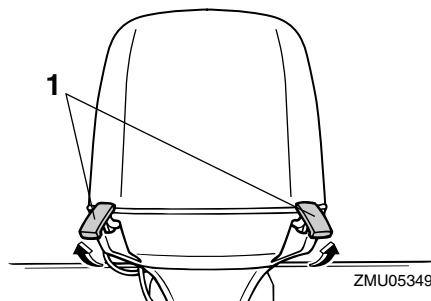

1. Motorkapvergrendelingshendel(s)

DMU26460

Doorspoelplug

Deze plug wordt gebruikt om de koelwaterdoorgangen van de motor te reinigen met behulp van een tuinslang en leidingwater.

NOTA:

Voor details over het gebruik, zie pagina 62.

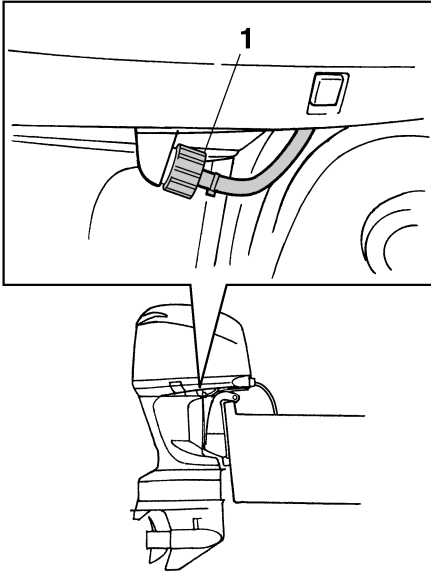

1. Doorspoelplug

ZMU02108

DMU35561

Brandstoffilter/waterafscheider

Deze motor heeft een gecombineerde brandstoffilter/waterafscheider en bijbehorend waarschuwingssysteem. Als het van de brandstof afgescheiden water een bepaald volume overschrijdt, wordt het waarschuwingssysteem van de 6Y8 multifunctionele toerenteller geactiveerd.

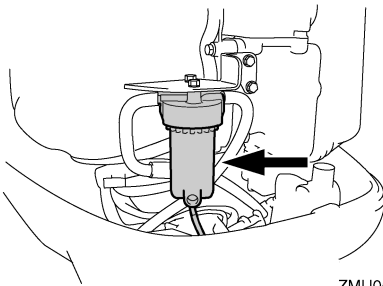

ZMU05491

Activering van het waarschuwingssysteem

- Het waterafscheiderwaarschuwinglampje van de 6Y8 multifunctionele toerenteller zal knipperen.
- De zoemer weerklinkt met tussenpozen, doch uitsluitend wanneer de versnellingshendel in neutraal staat.
- Wanneer het waarschuwingssysteem werd geactiveerd, dient u de motor onmiddellijk uit te schakelen en een Yamaha-dealer te raadplegen.

Instrumenten en verklikkerlampjes

DMU31414

Digitale toerenteller

De toerenteller toont het motortoerental en heeft de volgende functies.

Alle segmenten van het display lichten kort op na het inschakelen van de hoofdschakelaar en keren daarna terug naar de normale toestand.

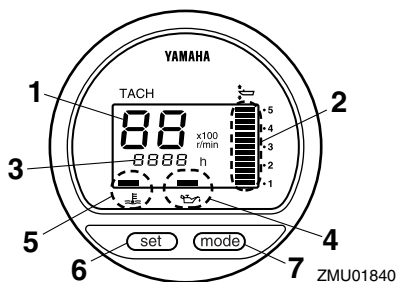

1. Toerenteller
2. Trimmeter
3. Urenmeter
4. Oliedrukwaarschuwinglampje
5. Oververhittingwaarschuwinglampje
6. Afstelknop
7. Modusknop

NOTA:

Het waarschuwinglampje van de waterafscheidingsfilter en het motorstoringwaarschuwinglampje op de digitale toerenteller werken niet voor deze motor.

DMU36050

Toerenteller

De toerenteller toont het motortoerental in honderden omwentelingen per minuut (omw/min). Bijvoorbeeld, wanneer op het toerentellerdisplay "22" wordt weergegeven, bedraagt het motortoerental 2200 omw/min.

DMU26621

Trimmeter

Deze meter toont de trimhoek van uw buitenboordmotor.

- Leer de trimhoeken die voor uw boot het best werken in de verschillende omstandigheden uit het hoofd. Stel de trimhoek naar wens in met behulp van de trim- en kantelbekrachtigingsschakelaar.
- Als de trimhoek van uw motor het trimbedrijfsbereik overschrijdt, zal het bovenste segment van het trimmeterdisplay knippen.

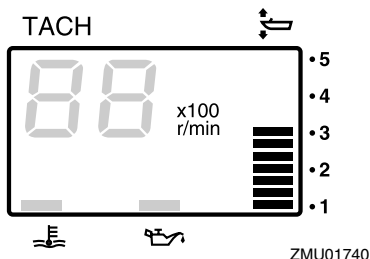

DMU26651

Urenmeter

Deze meter toont het aantal bedrijfsuren van de motor. Hij kan worden ingesteld om het totale aantal bedrijfsuren weer te geven of het aantal bedrijfsuren voor de huidige trip. Het display kan ook in en uit worden geschakeld.

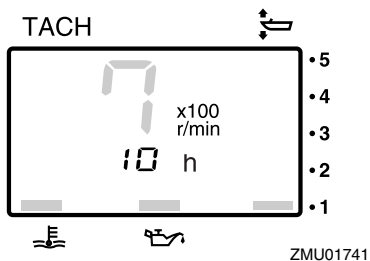

Om het displayformaat te wijzigen, drukt u op de knop "mode" (modus). Het display kan het totale aantal bedrijfsuren of het aantal tripuren weergeven, of het kan worden uitgeschakeld.

Instrumenten en verklikkerlampjes

Om de tripuren terug op nul te zetten, drukt u gedurende 1 seconde gelijktijdig op de knoppen “set” (instellen) en “mode” (modus). Daardoor wordt de tripteller terug op 0 (nul) gezet. Het totale aantal bedrijfsuren van de motor kan niet terug op nul worden gezet.

DMU26524

Oliedrukwaarschuwinglampje

Als de oliedruk te laag wordt, begint het waarschuwinglampje te knipperen. Voor meer informatie, zie pagina 38.

DCM00022

OPGELET

- Laat de motor niet draaien wanneer het waarschuwinglampje voor lage oliedruk brandt en het motoroliepeil te laag is. Dat leidt tot ernstige motorschade.
- Het waarschuwinglampje voor lage oliedruk geeft niet het motoroliepeil aan. Gebruik de oliepeilstok om de resterende hoeveelheid olie te controleren. Voor meer informatie, zie pagina 44.

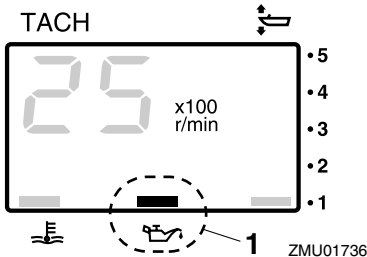

1. Oliedrukwaarschuwinglampje

DMU26583

Oververhittingwaarschuwinglampje

Als de motortemperatuur te hoog wordt, begint het waarschuwinglampje te knipperen. Meer informatie over het aflezen van het verklikkerlampje vindt u op pagina 38.

DCM00052

OPGELET

Laat de motor niet draaien wanneer het oververhittingwaarschuwinglampje brandt. Dat leidt tot ernstige motorschade.

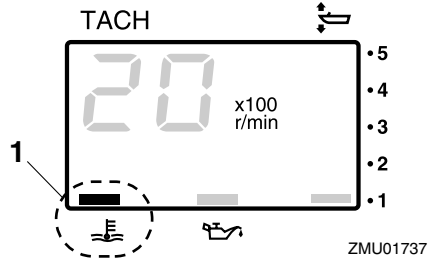

1. Oververhittingwaarschuwinglampje

DMU26602

Digitale snelheidsmeter

Deze meter toont de bootvaarsnelheid en andere informatie.

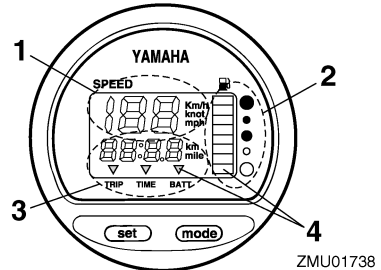

1. Snelheidsmeter
2. Brandstofmeter
3. Tripmeter/klok/voltmeter
4. Waarschuwinglampje(s)

Alle segmenten van het display lichten kort op na het inschakelen van de hoofdschakelaar en keren daarna terug naar de normale toestand.

Instrumenten en verklikkerlampjes

DMU36061

Snelheidsmeter

De snelheidsmeter geeft de snelheid weer in km/u, mph of knopen, naar gelang van de voorkeur van de schipper. Selecteer de gewenste eenheid met behulp van de keuzeschakelaar op de achterkant van de meter. Zie de illustratie voor instellingen.

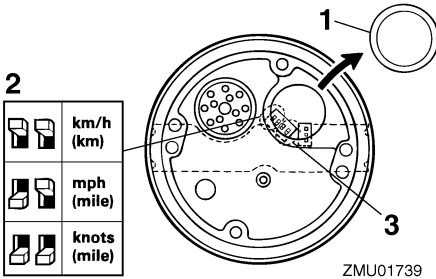

ZMU01739

1. Kap
2. Keuzeschakelaar (voor snelheidseenheid)
3. Keuzeschakelaar (voor brandstofverzender)

DMU26712

Brandstofmeter

Acht segmenten geven het brandstofpeil weer. Wanneer alle segmenten zichtbaar zijn, is de brandstoftank vol.

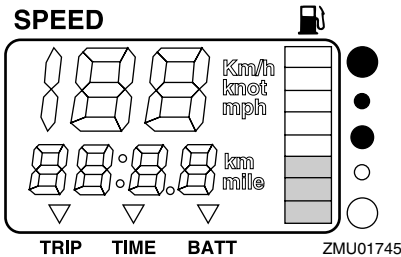

De brandstofpeilaanduiding kan inaccuraat zijn ten gevolge van de positie van de sensor in de brandstoftank en het gedrag van de boot in het water. Tijdens het varen met de boeg omhoog of tijdens een lange bocht kunnen de aflezingen van de meter verkeerd zijn.

Kom niet aan de keuzeschakelaar voor de brandstofsensoren. Een foute instelling van de keuzeschakelaar op de meter geeft verkeerde aflezingen. Raadpleeg uw Yamaha-dealer over hoe de keuzeschakelaar correct moet worden ingesteld. **OPGELET: Zonder benzine vallen kan de motor beschadigen.**

[DCM01770]

DMU36071

Tripmeter / klok / voltmeter

Het display toont hetzij de tripmeter, hetzij de klok, hetzij de voltmeter.

Om het display te wijzigen, drukt u herhaaldelijk op de knop "mode" (modus) tot de indicator op de voorkant van de meter "TRIP" (tripmeter), "TIME" (klok) of "BATT" (voltmeter) aanwijst.

DMU26691

Tripmeter

Deze meter geeft de afstand weer die de boot heeft afgelegd sinds de meter voor het laatst terug op nul werd gezet.

De tripafstand wordt in kilometer of mijl getoond afhankelijk van de voor de snelheidsmeter gekozen meeteenheid.

Om de tripmeter weer op nul te zetten, moet u de knoppen "set" (instellen) en "mode" (modus) tegelijk indrukken.

De tripafstand wordt in het geheugen bewaard door accustroom. De opgeslagen gegevens gaan verloren wanneer de accu wordt losgekoppeld.

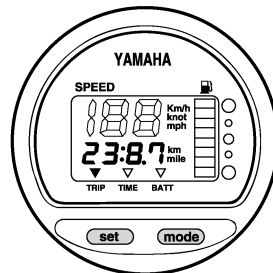

Instrumenten en verklikkerlampjes

DMU26701

Klok

Instellen van de klok:

1. Ga na of de meter in de modus "TIME" (tijd) staat.
2. Druk op de knop "set" (instellen): het urendisplay begint te knipperen.
3. Druk op de knop "mode" (modus) tot het gewenste uur wordt weergegeven.
4. Druk nogmaals op de knop "set" (instellen): het minutendisplay begint te knipperen.
5. Druk op de knop "mode" (modus) tot de gewenste minuut wordt weergegeven.
6. Druk nogmaals op de knop "set" (instellen) om de klok te starten.

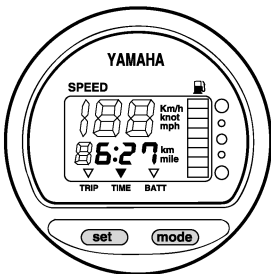

ZMU01744

De klok werkt op accustroom. Wanneer u de accu loskoppelt, valt de klok stil. Stel de klok opnieuw in na het loskoppelen van de accu.

DMU36080

Voltmeter

De voltmeter toont de acculading in volt (V).

DMU26721

Brandstofpeilwaarschuwinglampje

Wanneer het brandstofpeil zakt tot één segment begint het brandstofpeilwaarschuwingsegment te knipperen.

Laat de motor niet met de gashendel helemaal open draaien als er een waarschuwing geactiveerd is. Vaar met een lage snelheid terug naar de haven. **OPGELET: Zonder benzine vallen kan de motor beschadigen.**

[DCM01770]

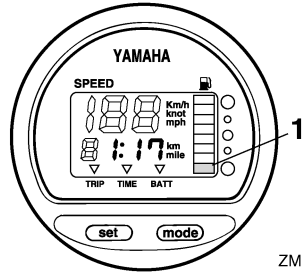

ZMU01746

1. Brandstofpeilwaarschuwinglampje

DMU26732

Waarschuwinglampje voor lage accuspanning

Als de accuspanning daalt, zal het display automatisch worden ingeschakeld en beginnen te knipperen.

Vaar onmiddellijk terug naar de haven als er een waarschuwing geactiveerd wordt. Raadpleeg uw Yamaha-dealer voor het opladen van de accu.

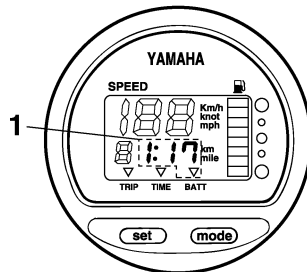

ZMU01747

1. Waarschuwinglampje accu

DMU26741

Brandstofbeheermeter

De brandstofbeheermeter geeft het heersende brandstofverbruik weer terwijl de motor draait.

Instrumenten en verklikkerlampjes

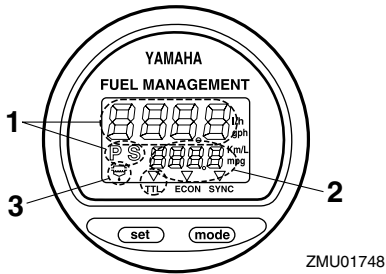

1. Brandstofstroommeter
2. Brandstofverbruikmeter / Brandstofbezuinigingsmeter / Snelheidssynchronisator voor twee motoren
3. Waterafscheiderwaarschuwinglampje (werkt alleen als de sensor geïnstalleerd is)

Alle segmenten van het display lichten kort op na het inschakelen van de hoofdschakelaar en keren daarna terug naar de normale toestand.

DMU26752

Brandstofstroommeter

De brandstofstroommeter geeft het brandstofverbruik per uur aan, bij de heersende motorbedrijfssnelheid.

- De brandstofstroommeter geeft het verbruik aan in gallon/uur of liter/uur, naar gelang van de voorkeur van de schipper. Selecteer de gewenste eenheid met de keuzeschakelaar op de achterkant van de meter tijdens de installatie.

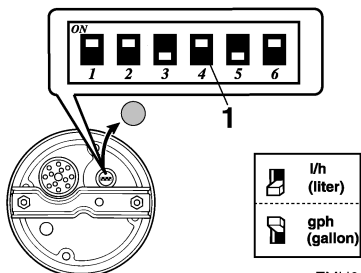

1. Keuzeschakelaar

- De brandstofverbruikmeter en brandstofbezuinigingsmeter geven dezelfde meeteenheid weer.

De brandstofstroomaflezingen zijn niet nauwkeurig wanneer de motor met minder dan 1300 omw/min draait. Aangezien de brandstofpomp dan afwisselend wordt in- en uitgeschakeld, geeft het display hetzij geen brandstofstroom weer, hetzij een hogere brandstofstroom dan het werkelijke verbruik. Gebruikers van twee motoren: de brandstofstroommeter kan de brandstofstroom van één van de twee of van beide motoren weergeven.

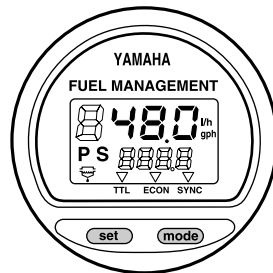

Om het brandstofstroomdisplay te wijzigen, drukt u herhaaldelijk op de knop "set" (instellen) tot de meter "S" (alleen de brandstofstroom naar de stuurboordmotor), "P" (alleen de brandstofstroom naar de bakboordmotor), of "P S" (totale brandstofstroom naar beide motoren) weergeeft.

DMU36090

Brandstofverbruikmeter / Brandstofbezuinigingsmeter / Toerentalsynchronisator voor twee motoren

Het display toont hetzij de brandstofverbruikmeter, de brandstofbezuinigingsmeter of de toerentalsynchronisator voor twee motoren.

Om het display te wijzigen, drukt u herhaaldelijk op de knop "mode" (modus) tot de indicator op de voorkant van de meter "TTL" (brand-

Instrumenten en verklikkerlampjes

stofverbruikmeter), “ECON” (brandstofbezuinigingsmeter) of “SYNC” (toerentalsynchronisator voor twee motoren) aanwijst.

DMU26761

Brandstofverbruikmeter

Deze meter toont de totale verbruikte hoeveelheid brandstof sinds de meter voor het laatst terug op nul werd gezet.

Om de meter van het totale brandstofverbruik weer op nul te zetten, drukt u gelijktijdig op de knoppen “set” (instellen) en “mode” (modus).

FUEL MANAGEMENT

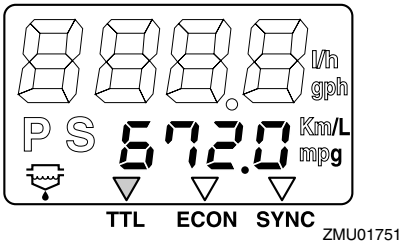

DMU26771

Brandstofbesparing

Deze meter toont de geschatte afstand per liter of gallon tijdens het varen.

FUEL MANAGEMENT

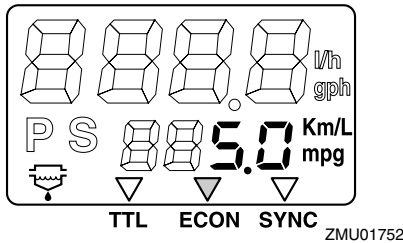

Als uw boot twee motoren heeft, zal de meter alleen de totale brandstofbesparing van beide motoren weergeven.

- Het brandstofverbruik varieert sterk onder invloed van het bootontwerp, het gewicht, de gebruikte propeller, de motortrimhoek,

de zeeomstandigheden (inclusief de wind) en de gashendelstand. Het brandstofverbruik varieert ook lichtjes op basis van het type van water (zoutwater, zoetwater, verontreinigingsniveau), de luchttemperatuur, de luchtvochtigheid, de toestand van de bootromp (al dan niet schoon), de motor-montagehoogte, de vaardigheden van de bestuurder en de samenstelling van de benzine (winter- of zomerbrandstof en hoeveelheid additieven).

- De digitale Yamaha-snelheidsmeter en -brandstofbeheermeter berekent de snelheid, het aantal afgelegde mijlen en de hoeveelheid bespaarde brandstof op basis van de waterbeweging aan de achterstevan. Die afstand kan aanzienlijk verschillen van de werkelijk afgelegde afstand wegens waterstromingen, deining en de toestand van de watersnelheidssensor (indien gedeeltelijk ingeplugd of beschadigd).
- Wegens fabricageschommelingen vertonen niet alle motoren hetzelfde brandstofverbruik. Die variaties kunnen zelfs groter zijn tussen motoren van verschillende bouwjaar. Bovendien kunnen variaties in propellers met dezelfde afmetingen en van hetzelfde basisontwerp een lichte variatie in het brandstofverbruik veroorzaken.

DMU26782

Toerentalsynchronisator voor twee motoren

Deze meter toont het motortoerentalverschil (omw/min) tussen de bakboord- en de stuurboordmotor, om de toerentallen van beide motoren te kunnen synchroniseren.

Instrumenten en verklikkerlampjes

FUEL MANAGEMENT

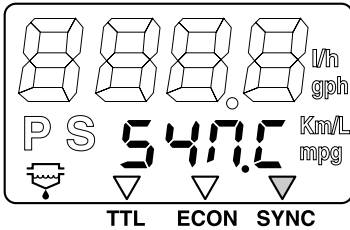

ZMU01753

DMU26793

Waterafscheiderwaarschuwingslampje

Dit lampje begint te knipperen wanneer er zich water heeft verzameld in de waterafscheider. In dat geval moet u de motor uitschakelen en het water uit de waterafscheider laten lopen.

Dit lampje werkt alleen wanneer de boot is uitgerust met een waterafscheidingsensor.

FUEL MANAGEMENT

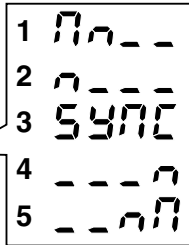
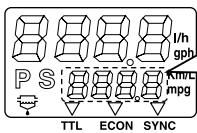

ZMU01754

1. Snelheid van de bakboordmotor is hoger
2. Snelheid van de bakboordmotor is een beetje hoger
3. Motorsnelheid is even hoog aan bakboord als aan stuurboord
4. Snelheid van de stuurboordmotor is een beetje hoger
5. Snelheid van de stuurboordmotor is hoger

Als de toerentallen van de beide motoren niet gesynchroniseerd zijn tijdens het varen, kunt u ze synchroniseren door de trimhoek of de gasklep bij te stellen.

Als er grote trimhoek- of gasklepverschillen nodig zijn om de motoren te synchroniseren, dient u uw Yamaha-dealer te raadplegen voor het bijstellen van de gasklepkabels.

FUEL MANAGEMENT

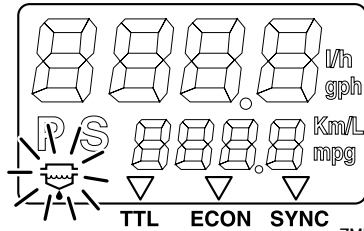

ZMU01755

DMU31653

6Y8 Multifunctionele meters

Multifunctionele meters hebben 6 verschillende meters: toerenteller (vierkant of rond), snelheidsmeter (vierkant), snelheids- & brandstofmeter (vierkant of rond) en brandstofbeheermeter (vierkant). Het indicatiesysteem van de ronde uitvoering verschilt lichtjes van dat van de vierkante uitvoering. Ga zorgvuldig na met welk model en type uw boot is uitgerust. Deze handleiding beschrijft hoofdzakelijk de waarschuwinglampjes. Kijk in de bijbehorende handleiding voor meer informatie over het instellen van de meters of het wijzigen van indicatiesystemen.

DMU36182

6Y8 Multifunctionele toerentellers

De toerenteller toont het aantal motoromwentelingen per minuut. Hij heeft de volgende functies: trimmeter, instellen van de snelheid voor stapvoets varen, weergave van koelwa-

Instrumenten en verklikkerlampjes

ter/motortemperatuur, accuspanning, totaal aantal uren/tripuren, oliedruk, waterafscheiderwaarschuwing, motorstoringwaarschuwing, en indicatie van periodiek onderhoud. Als er optionele sensors werden aangesloten op de eenheid, wordt ook de koelwaterdruk weergegeven. Raadpleeg uw Yamaha-dealer voor de optionele sensor. De toerenteller is verkrijgbaar in ronde en vierkante uitvoeringen. Controleer welk type van toerenteller u bezit.

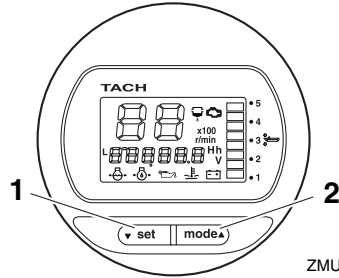

ZMU05417

1. Afstelknop
2. Modusknop

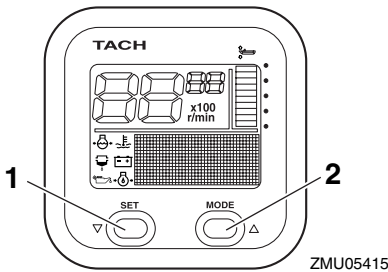

ZMU05415

1. Afstelknop
2. Modusknop

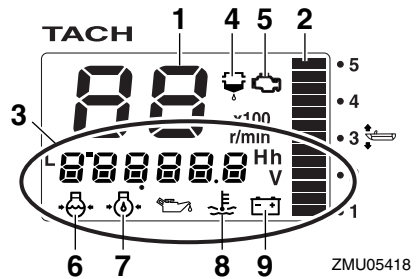

ZMU05418

1. Toerenteller
2. Trimmeter
3. Multifunctioneel display
4. Waterdetectiewaarschuwinglampje
5. Motorstoringwaarschuwing/onderhoudslampje
6. Koelwaterdruk
7. Oliedruk (4-taktmodellen)
8. Koelwater/motortemperatuur
9. Batterijspanning

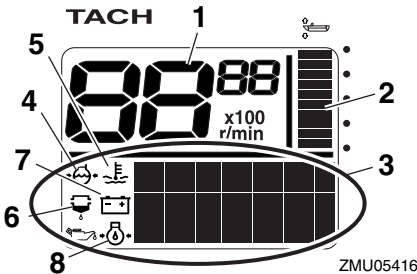

ZMU05416

1. Toerenteller
2. Trimmeter
3. Multifunctioneel display
4. Koelwaterdruk
5. Koelwater/motortemperatuur
6. Waterdetectiewaarschuwinglampje
7. Batterijspanning
8. Oliedruk (4-taktmodellen)

DMU36110

Startcontroles

Zet de afstandsbedieningshendel in neutraal en zet de hoofdschakelaar op "ON" (aan). Nadat alle displays werden geactiveerd en het totale aantal uren werd weergegeven, keert de meter terug naar normaal bedrijf. Als de zoemer weerklinkt en de waarschuwinglamp van het waterafscheidingsfilter knippert, dient u onmiddellijk contact op te nemen met uw Yamaha-dealer.

Instrumenten en verklikkerlampjes

NOTA:

Om de zoemer uit te schakelen, drukt u op de knop "set" (instellen) of "mode" (modus).

DMU36130

Oliedrukwaarschuwing

Wanneer de motoroliedruk te laag wordt, begint het oliedrukwaarschuwinglampje te knipperen en zakt het motortoerental automatisch tot ongeveer 2000 omw/min.

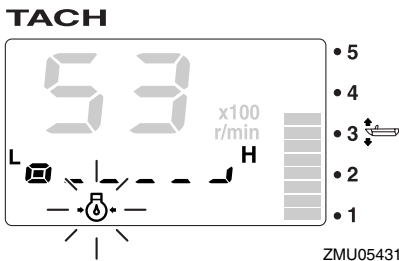
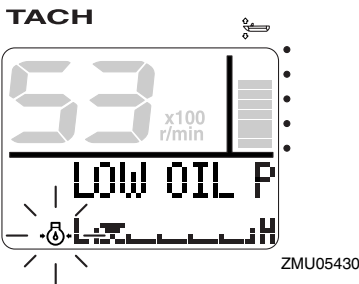

Schakel de motor onmiddellijk uit wanneer de zoemer weerklinkt en het oliedrukwaarschuwinglampje knippert. Controleer de hoeveelheid motorolie en vul indien nodig olie bij. Indien de waarschuwing wordt geactiveerd terwijl de hoeveelheid olie normaal is, dient u contact op te nemen met uw Yamaha-dealer.

DCM01601

OPGELET

Laat de motor niet draaien wanneer de oliedrukwaarschuwing geactiveerd werd. Dat leidt tot ernstige motorschade.

DMU36221

Oververhittingswaarschuwing

Wanneer de motortemperatuur te hoog oploopt tijdens het varen, begint het oververhittingwaarschuwinglampje te knipperen. Het toerental van de motor zal automatisch zakken tot ongeveer 2000 omw/min.

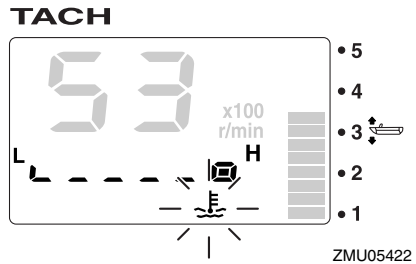
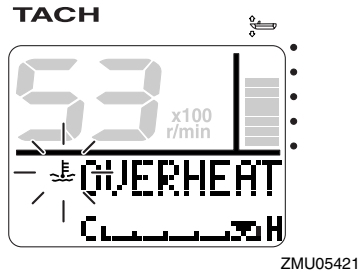

Stop de motor onmiddellijk wanneer de zoemer weerklinkt en het oververhittingwaarschuwinglampje brandt. Controleer of de koelwaterinlaat niet verstopt is.

DCM01592

OPGELET

- Laat de motor niet draaien terwijl het oververhittingwaarschuwinglampje knippert. Dat leidt tot ernstige motorschade.
- Laat de motor niet draaien wanneer er een waarschuwing geactiveerd is. Raadpleeg uw Yamaha-dealer als u het probleem niet kunt lokaliseren en oplossen.

Instrumenten en verklikkerlampjes

DMU36150

Waterafscheiderwaarschuwing

Dit lampje begint te knipperen wanneer er water in de waterafscheider (brandstoffilter) is terechtgekomen tijdens het varen. Als dat gebeurt, dient u de motor onmiddellijk uit te schakelen en te kijken op pagina 83 van deze handleiding om het water uit de brandstoffilter te verwijderen. Keer gauw terug naar de haven en raadpleeg uw Yamaha-dealer onmiddellijk.

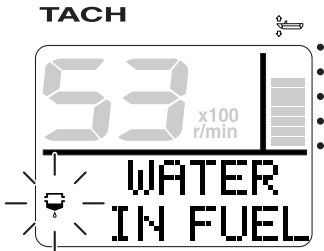

ZMU05423

TACH

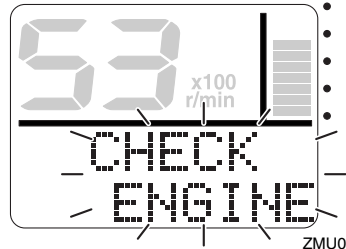

ZMU05425

TACH

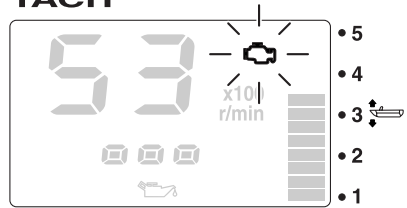

ZMU05426

TACH

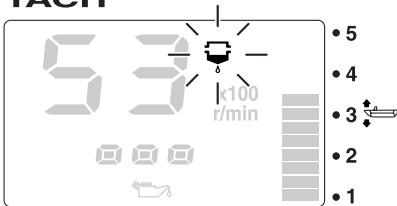

ZMU05424

DCM00910

OPGELET

Benzine die vermengd is met water kan de motor beschadigen.

DMU36160

Motorstoringwaarschuwing

Dit lampje begint te knipperen wanneer de motor een storing vertoont. Keer gauw terug naar de haven en raadpleeg uw Yamaha-dealer onmiddellijk.

DCM00920

OPGELET

In een dergelijk geval werkt de motor niet zoals het hoort. Raadpleeg onmiddellijk een Yamaha-dealer.

DMU36170

Waarschuwing voor lage accuspanning

Wanneer de accuspanning daalt, beginnen het waarschuwinglampje voor een te lage accuspanning en de accuspanningswaarde te knipperen. Vaar onmiddellijk terug naar de haven als er een waarschuwing geactiveerd wordt. Raadpleeg uw Yamaha-dealer voor het opladen van de accu.

Instrumenten en verklikkerlampjes

TACH

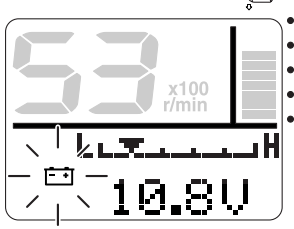

ZMU05427

TACH

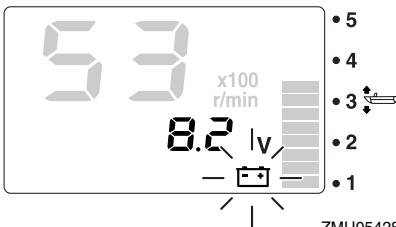

ZMU05428

DMU36231

6Y8 Multifunctionele snelheids- & brandstofmeters

De snelheids- & brandstofmeter geeft de bootsnelheid weer evenals de volgende informatie: brandstofpeil, totaal brandstofverbruik, brandstofbesparing, brandstofdebiet en systeemspanning. Het gewenste display wordt geselecteerd met behulp van de knoppen “set” (instellen) en “mode” (modus), zoals beschreven in dit hoofdstuk. Als er optionele sensors werden aangesloten op de eenheid, zijn ook de functies tripmeter, wateroppervlaktemperatuurmeter, dieptemeter en klok beschikbaar. Raadpleeg uw Yamaha-dealer voor de optionele sensors.

De snelheids- & brandstofmeter is verkrijgbaar in ronde of vierkante uitvoering. Controleer het type van uw snelheids- & brandstofmeter voor bedieningsinformatie.

Wanneer de hoofdschakelaar voor het eerst wordt bediend, worden al de displays geactiveerd bij wijze van test. Na enkele seconden keert de meter terug naar de normale toestand.

Meer informatie vindt u in de bij de meter geleverde handleiding.

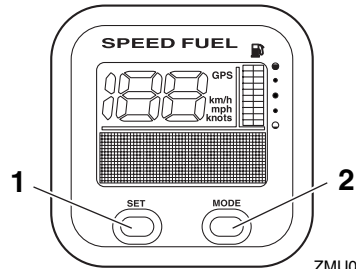

ZMU05432

1. Afstelknop
2. Modusknop

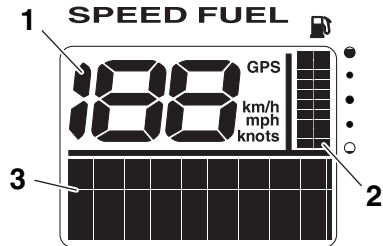

ZMU05433

1. Snelheidsmeter
2. Brandstofmeter
3. Multifunctioneel display

Instrumenten en verklikkerlampjes

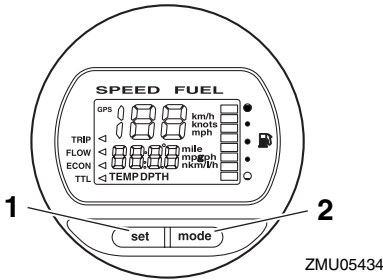

1. Afstelknop
2. Modusknop

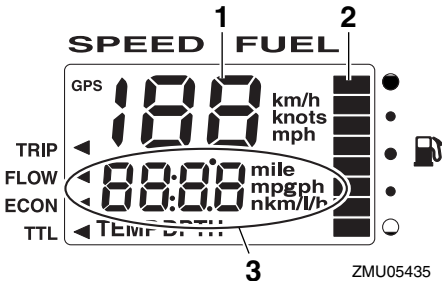

1. Snelheidsmeter
2. Brandstofmeter
3. Multifunctioneel display

DMU36240

6Y8 Multifunctionele snelheidsmeters

De snelheidsmeter geeft de snelheid van de boot weer en bevat de functies brandstofmeter en systeemspanningmeter. Het gewenste display wordt geselecteerd met behulp van de knoppen “set” (instellen) en “mode” (modus), zoals beschreven in dit hoofdstuk. Bovendien kan de snelheidsmeter de gewenste meeteenheid weergeven, zoals km/h, mph of knopen. Als er optionele sensors werden aangesloten op de eenheid, zijn ook de functies tripmeter, wateroppervlaktemperatuurmeter, dieptemeter en klok beschikbaar. Raadpleeg uw Yamaha-dealer voor de optionele sensors.

Wanneer de hoofdschakelaar voor het eerst wordt bediend, worden al de displays geactiveerd bij wijze van test. Na enkele seconden keert de meter terug naar de normale toestand.

Meer informatie vindt u in de bij de meter geleverde handleiding.

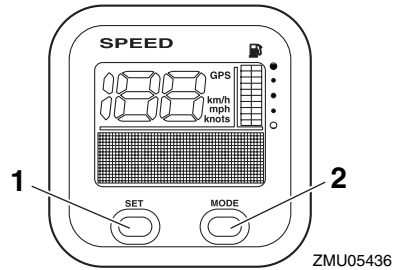

1. Afstelknop
2. Modusknop

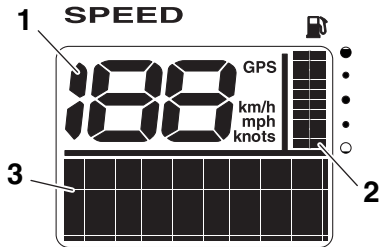

1. Snelheidsmeter
2. Brandstofmeter
3. Multifunctioneel display

DMU36250

6Y8 Multifunctionele brandstofbeheermeters

Deze brandstofbeheermeter geeft de volgende informatie weer: brandstofdebiet, totaal verbruik, brandstofbesparing en resterende hoeveelheid brandstof. Het gewenste display wordt geselecteerd met behulp van de knoppen “set” (instellen) en “mode” (modus), zoals

Instrumenten en verklikkerlampjes

beschreven in dit hoofdstuk. Meer informatie vindt u in de bij de meter geleverde handleiding.

Wanneer de hoofdschakelaar voor het eerst wordt bediend, worden al de displays geactiveerd bij wijze van test. Na enkele seconden keert de meter terug naar de normale toestand.

Meer informatie vindt u in de bij de meter geleverde handleiding.

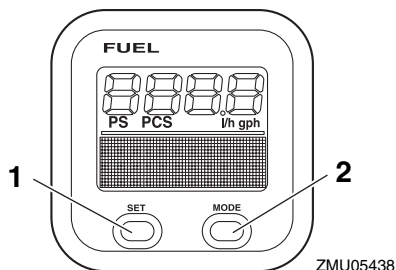

1. Afstelknop
2. Modusknop

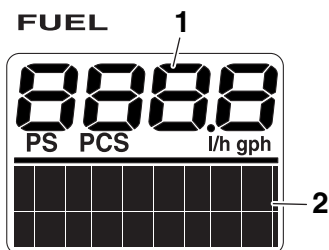

1. Brandstofstroommeter
2. Multifunctioneel display

DMU26803

Waarschuwingssysteem

DCM00091

OPGELET

Laat de motor niet draaien wanneer er een waarschuwing geactiveerd is. Raadpleeg uw Yamaha-dealer als u het probleem niet kunt lokaliseren en oplossen.

DMU26827

Oververhittingswaarschuwing

Deze motor heeft het oververhittingwaarschuwingssysteem. Als de motortemperatuur te erg stijgt, wordt het waarschuwingssysteem geactiveerd.

- Het toerental van de motor zal automatisch zakken tot ongeveer 2000 omw/min.
- Het oververhittingwaarschuwingsslampje zal branden of knipperen.

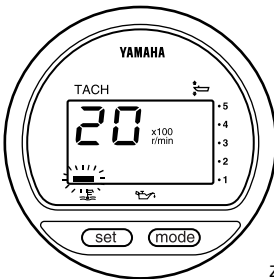

ZMU01757

- De zoemer weerklinkt.

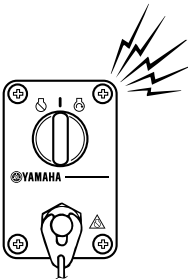

ZMU04583

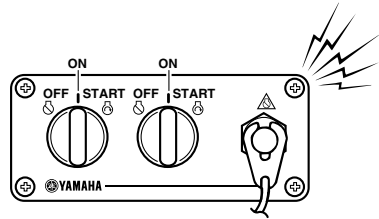

ZMU05827

Als het waarschuwingssysteem in werking is getreden, schakelt u de motor uit en controleert u de koelwaterinlaten:

- Controleer de trimhoek om na te gaan of de koelwaterinlaat onder water zit.
- Controleer of de koelwaterinlaat niet verstopt is.

Gebruikers van 2-motorenaandrijving:

Wanneer het oververhittingwaarschuwingssysteem van één motor wordt geactiveerd, zal het motortoerental zakken. Om de waarschuwingsactivering uit te schakelen op de niet oververhitte motor, moet u de hoofdschakelaar van de oververhitte motor uitzetten. Als het waarschuwingssysteem in werking is getreden, schakelt u de motor uit en kantelt u hem omhoog om de koelwaterinlaat op verstopping te controleren. Als het waarschuwingssysteem nog steeds in werking treedt, kantelt u de oververhitte buitenboordmotor omhoog en keert u terug naar de haven.

DMU35025

Oliedrukwaarschuwing

Als de oliedruk te erg daalt, wordt het waarschuwingssysteem geactiveerd.

- Het toerental van de motor zal automatisch zakken tot ongeveer 2000 omw/min. Het oliedrukwaarschuwingsslampje zal continu branden of knipperen.

Motorcontrolesysteem

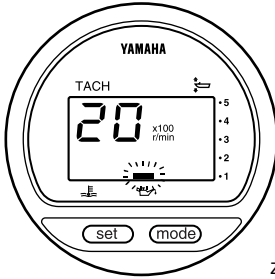

ZMU01828

- De zoemer weerklinkt.

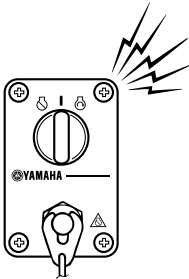

ZMU04583

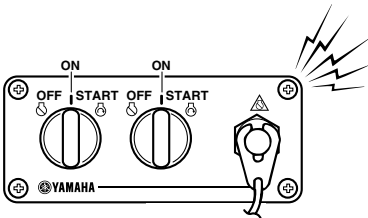

ZMU05827

Als het waarschuwingssysteem werd geactiveerd, dient u de motor uit te schakelen zodra dat op een veilige wijze kan. Controleer het oliepeil en vul indien nodig olie bij. Als het oliepeil correct is en het waarschuwingssysteem toch niet wordt uitgeschakeld, dient u uw Yamaha-dealer te raadplegen.

Gebruikers van tweemotorige aandrijvingen:

Als het oliedrukwaarschuwingssysteem van één motor wordt geactiveerd, zakt het toeren-tal van beide motoren en weerklinkt de zoemer. Om de waarschuwingsactivering uit te schakelen op de motor waarvan de oliedruk normaal is, moet u de hoofdschakelaar van de motor met te weinig oliedruk uitzetten.

DMU26902

Installatie

De informatie in dit hoofdstuk wordt slechts bij wijze van referentie verstrekt. Het is niet mogelijk complete instructies te verschaffen over iedere mogelijke boot/motor-combinatie. Een correcte montage hangt gedeeltelijk af van de ervaring en de specifieke boot/motor-combinatie.

DWM01590

WAARSCHUWING

- Een boot te krachtig aandrijven kan ernstige instabiliteit veroorzaken. Installeer nooit een buitenboordmotor op uw boot met meer paardenkracht dan het maximale nominale paardenkrachtvermogen op de capaciteitsplaat van de boot. Als de boot geen capaciteitsplaat heeft, neem dan contact op met de fabrikant van de boot.
- Een verkeerde montage van de buitenboordmotor kan tot gevaarlijke omstandigheden leiden, zoals een gebrekkige bestuurbaarheid, verlies van controle of brand. Modellen voor permanente montage moeten worden gemonteerd door uw dealer of door een andere persoon met voldoende ervaring in het optuigen van boten.

DMU33481

De buitenboordmotor monteren

De buitenboordmotor moet zo worden gemonteerd dat de boot correct uitgebalanceerd is. Anders is de boot mogelijk moeilijk bestuurbaar. Bij eenmotorige boten moet de buitenboordmotor op de hartlijn (kiellijn) van de boot worden gemonteerd. Bij tweemotorige boten moeten de motoren op gelijke afstand van de hartlijn worden gemonteerd. Raadpleeg uw Yamaha-dealer of bootfabrikant voor meer informatie over het bepalen van de juiste montageplaats.

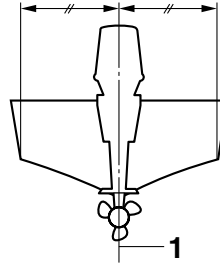

ZMU01760

1. Middellijn (kiellijn)

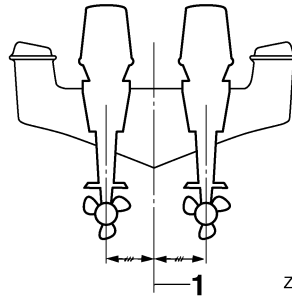

ZMU05141

1. Middellijn (kiellijn)

DMU26931

Montagehoogte (bootbodemp)

De montagehoogte van uw buitenboordmotor heeft een invloed op zijn efficiëntie en betrouwbaarheid. Als hij te hoog wordt gemonteerd, kan er propellerventilatie ontstaan, waardoor de stuwkracht wordt verminderd ten gevolge van te veel propellerglijding. Bovendien kunnen de waterinlaten voor het koelsysteem daardoor mogelijk te weinig water opzuigen, waardoor de motor oververhit kan raken. Als de motor te laag wordt gemonteerd, zal de waterweerstand toenemen, waardoor de motorefficiëntie en -prestaties afnemen.

In de meeste gevallen moet de buitenboordmotor zo worden gemonteerd dat de anti-cavitatieplaat in één lijn ligt met de onderkant van de boot. De optimale montagehoogte van de buitenboordmotor hangt af van de

Installatie

boot/motor-combinatie en de gewenste toepassing. Testvaarten met verschillende montagehoogte kunnen u helpen bij het bepalen van de optimale montagehoogte. Raadpleeg uw Yamaha-dealer of bootfabrikant voor meer informatie over het bepalen van de juiste montagehoogte.

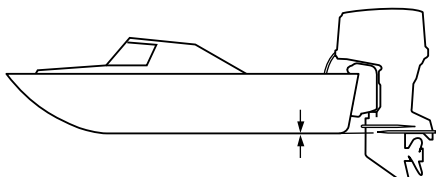

ZMU01762

DCM01630

OPGELET

- **Controleer tijdens het testen in het water het drijfvermogen van de boot in rusttoestand met maximale lading. Ga na of het peil van het stilstaande water op het uitlaathuis laag genoeg is om te voorkomen dat er water in de vermogenskop terecht kan komen, wanneer het water ten gevolge van golven stijgt wanneer de buitenboordmotor niet draait.**
 - **Een verkeerde motorhoogte of zaken die het gelijkmatig stromen van water belemmeren (de vorm of de staat van de boot, of accessoires als spiegelladders of dieptesensoren) kunnen zorgen voor opstuivend water als de boot aan het varen is. Als de motor continu wordt gebruikt in aanwezigheid van opstuivend water, kan er genoeg water in de inlaatopening van de onderbak terechtkomen om de motor ernstig te beschadigen. Elimineer de oorzaak van het opstuivend water.**
-

DMU36380

Eerste gebruik

DMU36390

De motor met motorolie vullen

De motor wordt door de fabriek geleverd zonder motorolie. Als uw dealer geen olie in de motor heeft gedaan, moet u dat doen alvorens de motor te starten. **OPGELET: Ga na of de motor gevuld is met olie alvorens hem de eerste keer te gebruiken, om ernstige motorschade te voorkomen.** [DCM01780]

De motor wordt geleverd met de volgende klever, die moet worden verwijderd nadat de motor voor het eerst met olie werd gevuld. Voor meer informatie over het controleren van de motoroliepeil, zie pagina 44.



ZMU01710

DMU30174

Inlopen van de motor

Uw nieuwe motor vereist een inlooperperiode om de contactoppervlakken tussen bewegende onderdelen gelijkmatig te laten inlopen. Wanneer u de motor goed laat inlopen zal hij beter werken en langer meegaan. **OPGELET: Als men de inlooperprocedure niet volgt, kan dat resulteren in een kortere levensduur van de motor of zelfs in ernstige motorschade.** [DCM00801]

DMU27084

Procedure voor 4-taktmodellen

Uw nieuwe motor vereist een inlooperperiode van 10 uur om de contactoppervlakken tussen bewegende onderdelen gelijkmatig te la-

ten inlopen. Wanneer u de motor goed laat inlopen zal hij beter werken en langer meegaan.

NOTA:

Als men de inlooperprocedure niet volgt, kan dat resulteren in een kortere levensduur van de motor of zelfs in ernstige motorschade. Laat de motor als volgt in het water draaien, onder belasting (in versnelling met geïnstalleerde propeller). Om de motor te laten inlopen dient u gedurende 10 uur te lang draaien in vrijlooptoerental, ruw water en drukbevaren zones te vermijden.

1. Voor het eerste bedrijfsuur:
Laat de motor draaien met verschillende toerentallen tot maximaal 2000 omw/min of met het gas ongeveer half geopend.
2. Voor het tweede bedrijfsuur:
Verhoog het motortoerental zo veel als nodig is om de boot over het water te laten scheren (maar vermijd volgas), en neem vervolgens een beetje gas terug terwijl de boot een scheersnelheid behoudt.
3. Resterende acht uren:
Laat de motor draaien met om het even welk toerental. Laat de motor echter nooit langer dan 5 minuten met volgas draaien.
4. Na de eerste 10 uren:
Gebruik de motor normaal.

DMU36400

Leer uw boot kennen

Verschillende boten gedragen zich verschillend. Ga in het begin voorzichtig te werk om te leren hoe uw boot reageert onder verschillende omstandigheden en met verschillende trimhoeken (zie pagina 53).

Werking

DMU36412

Controles alvorens de motor te starten

DWM01920

WAARSCHUWING

Als tijdens de controle voor het starten van de motor blijkt dat een onderdeel niet werkt zoals het hoort, moet het worden nagekeken en hersteld alvorens de buitenboordmotor te gebruiken. Anders kunnen er zich ongevallen voordoen.

DCM00120

OPGELET

Start de motor niet als uit het water is. Oververhitting en ernstige motorschade zouden daarvan het gevolg kunnen zijn.

DMU36420

Brandstofpeil

Controleer of u voldoende brandstof hebt voor uw trip. Een goede vuistregel is 1/3 van uw brandstof te gebruiken om uw bestemming te bereiken, 1/3 om terug te keren en 1/3 te houden als reserve voor noodgevallen. Met de boot horizontaal op een aanhangwagen of in het water draait u de sleutel in de stand "ON" (aan) en controleert u het brandstofpeil. Voor brandstofvulinstructies, zie pagina 47.

DMU36431

Verwijderen van de motorkap

Voor de volgende controles dient u de motorkap van de motor te verwijderen. Om de motorkap te verwijderen moet u al de vergrendelhendels ontgrendelen en de kap afnemen.

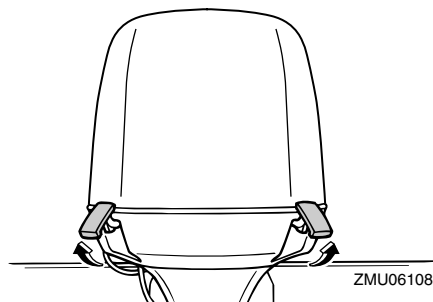
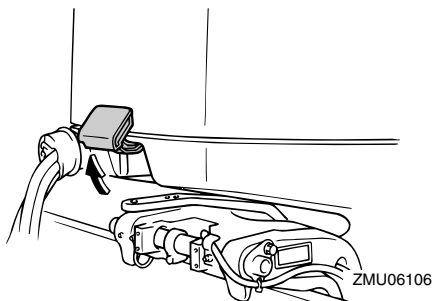

DMU36442

Brandstofsysteem

DWM00060

WAARSCHUWING

Benzine en benzinedampen zijn erg ontvlambaar en ontplofbaar. Blijf ermee uit de buurt van vonken, sigaretten, vlammen en andere bronnen van ontbranding.

DWM00910

WAARSCHUWING

Lekkende brandstof kan brand of een ontploffing veroorzaken.

- Controleer regelmatig op lekken.
 - Als er brandstof lekt moet het brandstofsysteem worden hersteld door een bevoegd mecanicien. Als de buitenboordmotor slecht hersteld is, kan het zijn dat het niet veilig is om hem te gebruiken.
-

DMU36450

Controleer op brandstoflekken

- Zoek onder de motorkap en in de boot naar brandstoflekken of benzinedampen.
- Controleer de brandstofleidingaansluitingen om zeker te zijn dat ze in orde zijn.
- Controleer de brandstofleidingen op barsten, zwellingen of andere schade.

DMU37320

Controleer de brandstoffilter

Ga na of de brandstoffilter zuiver is en geen water bevat. Als er water in de brandstof wordt aangetroffen, of als er een aanzienlijke hoeveelheid vuil in wordt aangetroffen, moet de brandstoftank worden gecontroleerd en gereinigd door een Yamaha-dealer.

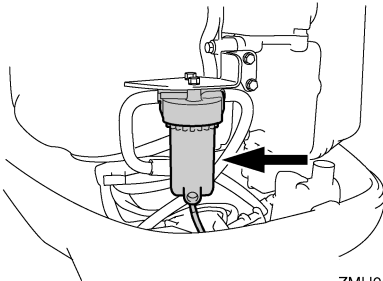

ZMU05491

DMU36460

Bedieningselementen

- Draai het stuur helemaal naar rechts en helemaal naar links. Ga na of het soepel en onbelemmerd draait over het volledige bewegingsbereik zonder haperingen of te veel speling.
- Bedien de gashendels verschillende keren om u ervan te vergewissen dat hun bewegingen geen haperingen vertonen. Ze moeten soepel werken over het volledige bewegingsbereik, en iedere hendel moet volledig terugkeren naar zijn uitgangspositie.
- Let op losse of beschadigde verbindingen van de gas- en schakelkabels onder de motorkap.

DMU36481

Motorstopschakelaarkoord

Inspecteer de motorstopschakelaarkoord op schade, zoals insnijdingen, rafelingen of slijtage.

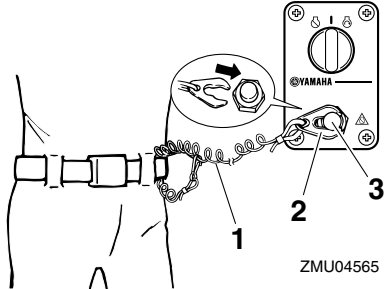

ZMU04565

1. Koord
2. Clip
3. Motoruitschakelaar

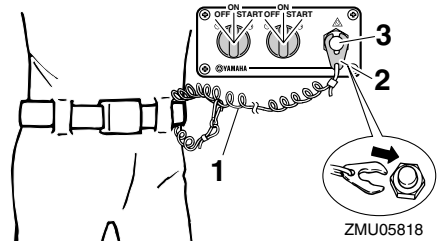

ZMU05818

1. Koord
2. Clip
3. Motoruitschakelaar

DMU37061

Motorolie

1. Zet de buitenboordmotor rechtop (niet gekanteld). **OPGELET: Wanneer de motor niet waterpas staat, is het op de peilstok aangegeven oliepeil mogelijk niet accuraat.** [DCM01790]
2. Verwijder de motorkap.
3. Verwijder de oliepeilstok en veeg hem schoon.

Werking

- Schroef de peilstok in de motor en verwijder hem vervolgens opnieuw. Zorg ervoor dat u de peilstok volledig in de peilstokgeleiding steekt, anders zal de oliepeilmeting niet correct zijn.
- Controleer het oliepeil met behulp van de oliepeilstok om na te gaan of het peil zich tussen de bovenste peilmarkering "H" en de onderste peilmarkering "L" bevindt. Raadpleeg uw Yamaha-dealer wanneer het oliepeil buiten het gespecificeerde bereik valt of wanneer de olie er melkachtig of vuil uitziet.

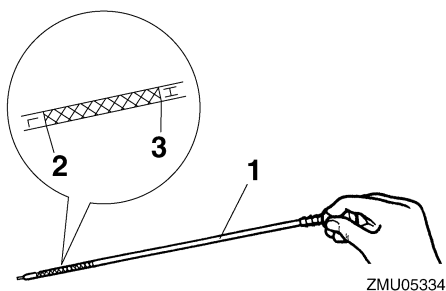

ZMU05334

- Oliepeilstok
- Merkteken laagste peil "L"
- Merkteken hoogste peil "H"

DMU27151

Motor

- Controleer de motor en ga na of hij goed gemonteerd werd.
- Controleer op losse of beschadigde bevestigingsmiddelen.
- Controleer de propeller op beschadigingen.
- Controleer op olielekken.

DMU36490

Doorspoelplug

Ga na of het tuinslangkoppelstuk van de doorspoelplug stevig op het hulpstuk op de onderkap is geschroefd. **OPGELET: Wanneer de doorspoelplug niet correct werd aangeslo-**

ten, kan er koelwater weglopen waardoor de motor oververhit kan raken tijdens het varen. [DCM01800]

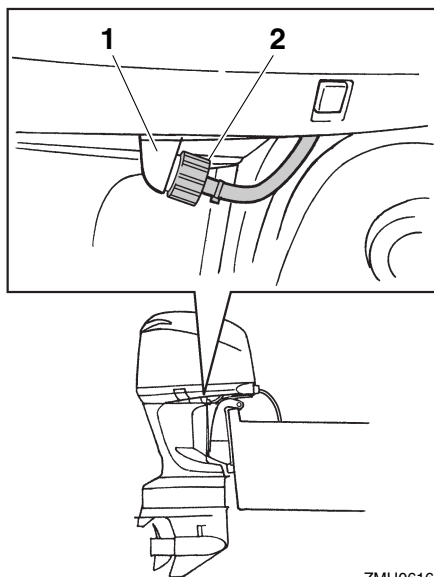

ZMU06164

- Fitting
- Doorspoelplug

DMU36940

Motorkap installeren

- Vergewis u ervan dat alle drie de motorkapvergrendelhendels ontgrendeld zijn.
- Vergewis u ervan dat de rubberen dichting overal correct zit.
- Plaats de kap op de dichting.
- Vergewis u ervan dat ze mooi aansluit op de rubberen dichting.
- Beweeg de hendels zoals getoond om de motorkap te vergrendelen. **OPGELET: Als de motorkap niet correct wordt geïnstalleerd, kan er water onder de kap terechtkomen en de motor beschadigen, of kan de motorkap wegvliegen bij hoge snelheden.** [DCM01990]

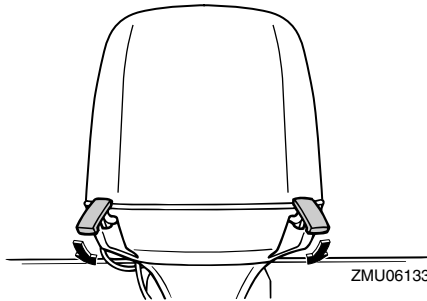
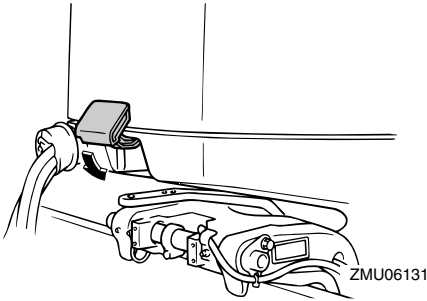

Controleer na de motorkap te hebben aangebracht of ze goed op haar plaats zit door er met twee handen op te duwen. Als de motorkap los zit, dient u ze te laten herstellen door uw Yamaha-dealer.

DMU29158

Controleren van het trim- en kantelbekrachtigingssysteem

DWM01930

WAARSCHUWING

- Kom nooit onder het staartstuk als het gekanteld is, zelfs niet als de kantelsteunhendel vergrendeld is. Als de buitenboordmotor per ongeluk valt, kunt u ernstig gewond raken.
- Er kunnen lichaamsdelen worden verpletterd tussen de motor en de klembeugel wanneer de motor wordt getrimd of gekanteld.

- Ga na of er zich niemand in de buurt van de buitenboordmotor bevindt alvorens deze controle uit te voeren.

1. Controleer de trim- en kantelbekrachtigingseenheid op tekenen van olieklekken.
2. Probeer alle trim- en kantelbekrachtigingsschakelaars op de afstandsbediening en op de onderbak van de motor uit om na te gaan of al de schakelaars werken.
3. Kantel de buitenboordmotor naar omhoog en controleer of de kantelstang en de trimstangen volledig uitgetrokken zijn.

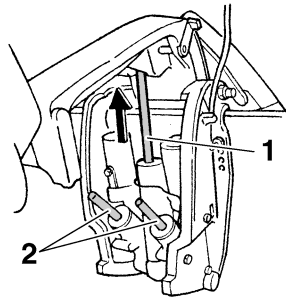

ZMU05471

1. Kantelstang
2. Trimstangen
4. Gebruik de kantelsteunhendel om de motor in de opwaartse stand te vergrendelen. Activeer de neerkantelschakelaar eventjes om ervoor te zorgen dat de motor wordt ondersteund door de kantelsteunhendel.

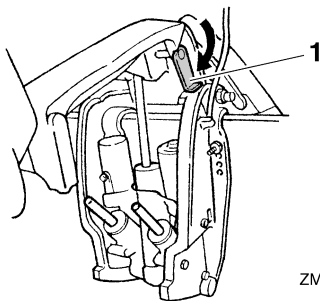

ZMU05472

1. Kantelsteunhendel
5. Controleer of de kantelstang en de trimstangen geen sporen van roest of andere gebreken vertonen.
6. Activeer de neerkantelschakelaar tot de trimstangen zich helemaal hebben teruggetrokken in de cilinders.

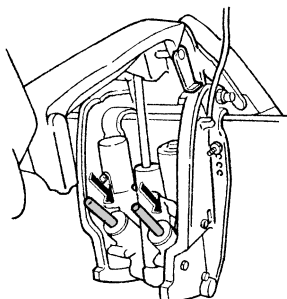

ZMU05473

7. Bedien de omhoogtrimschakelaar tot de kantelstang volledig uitgeschoven is. Ontgrendel de kantelsteunhendel.

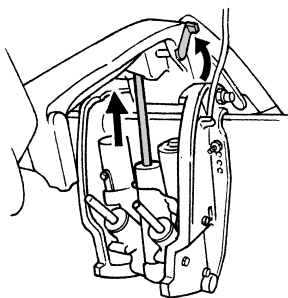

ZMU01885

8. Kantel de buitenboordmotor naar beneden. Ga na of de kantelstang en de trimstangen soepel werken.

DMU36581

Accu

Ga na of de accu in goede staat verkeert en volledig geladen is. Ga na of de accu-aansluitingen zuiver en stevig bevestigd zijn en of ze bedekt zijn met isolatiekappen. De elektrische contacten van de accu en de kabels moeten zuiver en juist aangekoppeld zijn, anders kan de accu de motor niet starten.

Kijk in de instructies van de accufabrikant voor controles van uw specifieke accu.

DMU30022

Brandstof bijvullen

DWM01830

WAARSCHUWING

- Benzine en benzinedampen zijn erg ontvlambaar en ontplofbaar. Tank steeds volgens deze procedure om het risico van brand en ontploffing te beperken.
- Benzine is giftig en kan letsels of de dood veroorzaken. Ga voorzichtig met benzine om. Tracht nooit benzine over te hevelen door hem aan te zuigen met uw mond. Raadpleeg onmiddellijk uw arts wanneer u een beetje benzine hebt ingeslikt, heel veel benzinedamp hebt ingeademd of benzine in de ogen hebt gekregen. Mocht er benzine op uw huid terecht komen, verwijder die dan met zeep en water. Wanneer u benzine op uw kleding morst, ga u dan omkleden.

1. Zet de motor af.
2. Zorg ervoor dat u zich op een goed geventileerde plaats buiten bevindt, en dat de boot stevig werd aangemeerd of stevig op een aanhangwagen staat.
3. Zorg ervoor dat er niemand in de boot zit.

4. Rook niet en blijf uit de buurt van vonken, vlammen, statische ontladingen of andere ontstekingsbronnen.
5. Als u een draagbare container gebruikt om brandstof te bewaren en in de motor te gieten, gebruik dan uitsluitend een plaatselijk goedgekeurde rode BENZINEBUS.
6. Raak met de tuit de vulopening of de trechter aan om elektrostatische vonken te voorkomen.
7. Vul de brandstoftank, maar doe ze niet te vol. De brandstof kan uitzetten en overlopen wanneer de temperatuur stijgt.
8. Draai de vuldop stevig vast.
9. Veeg eventueel gemorste benzine onmiddellijk op met droge doeken. Werp die doeken weg zoals het hoort. Overeenkomstig de plaatselijk geldende wetten en voorschriften.

DMU27451

De motor gebruiken

DMU31811

Op gang brengen van het brandstofsysteem

1. Als er een brandstofleidingkoppelstuk of brandstofkraan op de boot is voorzien, sluit de brandstofleiding dan zorgvuldig aan op het koppelstuk of open de brandstofkraan.
2. Knijp in de opvoerpomp, met de pijl naar boven gericht, tot u de pomp stevig voelt worden.

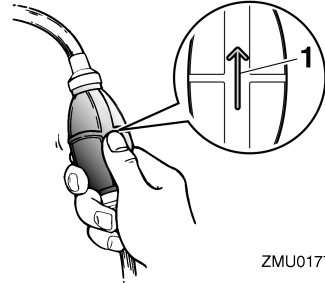

ZMU01770

1. Pijl

DMU27492

Starten van de motor

DWM01600

WAARSCHUWING

Controleer alvorens te starten of de boot stevig aangemeerd is en of u niet belemmerd wordt bij het sturen. Vergewis u er ook van dat er zich geen zwemmers in het water rondom de boot bevinden.

DMU27628

Modellen met elektrische starter en afstandsbediening

DWM01840

WAARSCHUWING

- **Het niet bevestigen van de motorstop-schakelaarkoord kan resulteren in een op hol geslagen boot wanneer de schipper uit de boot wordt geslingerd. Bevestig de motorstop-schakelaarkoord tijdens het gebruik van de motor op een veilige plaats aan uw kleding, of aan uw arm of been. Maak de koord niet vast aan kleren die kunnen worden losgetrokken. Zorg ervoor dat de koord nergens achter verstrikt raakt, waardoor ze haar functie verliest.**
- **Zorg ervoor dat u tijdens een normaal gebruik niet per ongeluk aan de koord trekt. Als de motoraandrijving wegvalt, wordt de boot veel minder goed bestuurbaar. Zonder motoraandrijving zal de**

Werking

boot ook snel vertragen. Daardoor kunnen personen en voorwerpen in de boot naar voren geslingerd worden.

1. Zet de afstandsbedieningshendel in de stand "N" (neutraal).

NOTA:

De neutraal-startbeveiliging zorgt ervoor dat de motor uitsluitend kan worden gestart in neutraal.

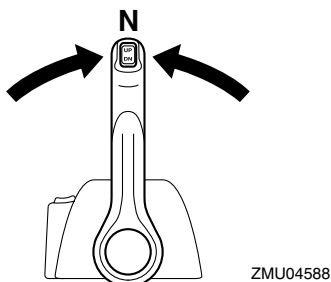

2. Bevestig de motorstopshakelaarkoord op een veilige plaats aan uw kleding, of aan uw arm of been. Bevestig vervolgens de clip aan het andere uiteinde van de koord aan de motorstopshakelaar.

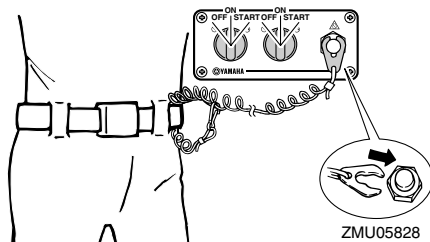
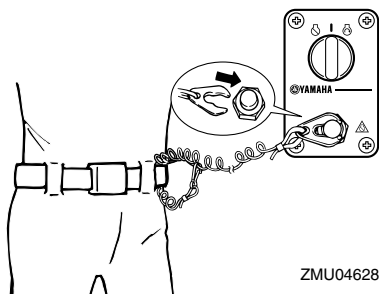

3. Draai de hoofdschakelaar in de stand "ON" (aan).

NOTA:

Gebruikers van twee motoren: Wanneer de hoofdschakelaar in de stand ON wordt gedraaid, weerklinkt de zoemer gedurende enkele seconden om vervolgens automatisch te stoppen. De zoemer weerklinkt ook wanneer één van de motoren afslaat.

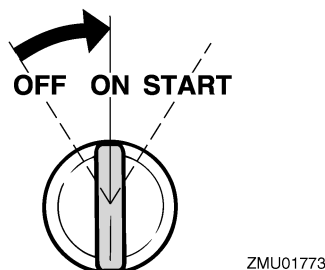

4. Draai de hoofdschakelaar in de stand "START" (start) en houd hem maximaal 5 seconden in die stand.
5. Zodra de motor is gestart, laat u de hoofdschakelaar los zodat hij kan terugkeren in de stand "ON" (aan). **OPGELET: Zet de hoofdschakelaar nooit op "START" (start) terwijl de motor draait. Laat de startmotor nooit langer dan 5 seconden draaien. Als de startmotor langer dan 5 seconden blijft draaien, zal de accu vlug leeg zijn, waardoor**

het onmogelijk wordt om de motor te starten. Bovendien kan de starter worden beschadigd. Als de motor na 5 seconden aanzwengelen niet start, zet de hoofdschakelaar dan op "ON" (on), wacht 10 seconden en zwengel de motor opnieuw aan. [DCM00192]

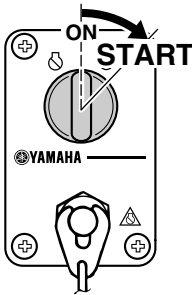

ZMU04596

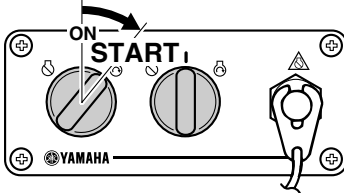

ZMU05830

DMU36510

Controles na het starten van de motor

DMU36520

Koelwater

Ga na of er een constante waterstraal uit de koelwatercontroleopening komt. Een constante waterstraal uit de controleopening wijst erop dat de waterpomp water pompt door de koelwatermantels. Als de koelwatermantels bevroren zijn, kan het een tijdje duren alvorens er water uit de controleopening begint te stromen.

DCM01810

OPGELET

Als er geen water uit de controleopening komt terwijl de motor draait, kan dat leiden tot oververhitting en ernstige beschadiging van de motor. Zet de motor af en controleer of de koelwaterinlaat in het huis van het staartstuk of de koelwatercontroleopening geblokkeerd zijn. Raadpleeg uw Yamaha-dealer als u het probleem niet kunt lokaliseren en oplossen.

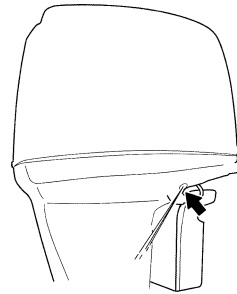

ZMU05169

Controleer of er geen water lekt uit de verbindingstukken tussen het uitlaatdeksel, de cilinderkop en het motorblok.

DMU27670

De motor laten warmdraaien

DMU30036

Modellen met elektrische starter

1. Nadat u de motor hebt gestart, laat u hem 3 minuten onbelast draaien om hem te laten warmdraaien voor een optimale werking en een maximaal acceleratievermogen. Als dit niet gebeurt, zal de motorlevensduur daardoor worden verkort.
2. Ga na of het oliedrukwaarschuwingslampje uit blijft nadat de motor is gestart.
OPGELET: Als het oliedrukwaarschuwingslampje knippert nadat de motor werd gestart, dient u de motor weer uit te schakelen. Anders kan de motor ernstig beschadigd raken. Controleer

Werking

het oliepeil en vul indien nodig olie bij. Raadpleeg uw Yamaha-dealer als u niet kunt achterhalen waarom het olie-drukwaarschuwingslampje blijft branden. [DCM01830]

DMU36530

Controles na het warmdraaien van de motor

DMU36540

Schakelen

Controleer met een stevig aangemeerde boot en zonder gas te geven of de motor soepel in voorwaarts en achterwaarts schakelt en vervolgens terug in neutraal.

DMU31721

Stopschakelaars

- Vergewis u ervan dat de motor stopt wanneer de hoofdschakelaar in de stand "OFF" (uit) wordt gedraaid.
- Vergewis u ervan dat de motor stopt wanneer de clip wordt verwijderd van de motoruitschakelaar.
- Vergewis u ervan dat de motor niet kan worden gestart wanneer de clip werd verwijderd van de motoruitschakelaar.

DMU31730

Schakelen

DWM00180

WAARSCHUWING

Ga na of er zich geen personen of hindernissen in het water rond de boot bevinden, alvorens te schakelen.

DCM01610

OPGELET

Laat de motor warmdraaien alvorens in een versnelling te schakelen. Het is mogelijk dat het stationair toerental hoger is dan normaal zolang de motor niet geheel warm is. Een hoog stationair toerental kan ervoor zorgen dat u niet kunt terugschakelen naar neutraal. Als dat het geval is, gaat

u als volgt te werk: stop de motor, schakel terug naar neutraal, start de motor opnieuw en laat hem warmdraaien.

Om uit neutraal te schakelen

1. Trek de neutraal-vergrendeltrekker opwaarts (indien de motor ermee is uitgerust).
2. Beweeg de afstandsbedieningshendel krachtig en kortdaat naar voor (voor voorwaartse versnelling) of naar achter (voor achterwaartse versnelling) over ongeveer 35° (er moet een palletje voelbaar zijn).

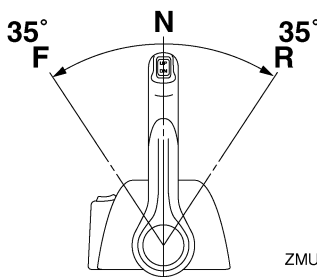

Om vanuit een versnelling (voorwaarts/achterwaarts) naar neutraal te schakelen

1. Draai de gashendel dicht zodat de motor terugkeert naar stationair toerental.

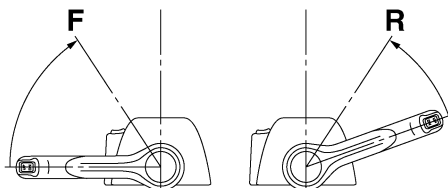

- Zodra de motor in versnelling met stationair toerental draait, beweegt u de afstandsbedieningshendel krachtig en kordaat in de neutrale stand.

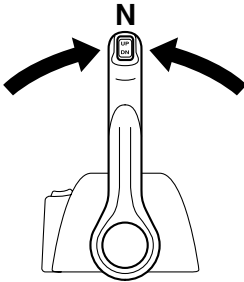

ZMU04588

DMU31742

De boot stoppen

DWM01510

WAARSCHUWING

- Gebruik de achteruitversnelling niet om de boot af te remmen of te stoppen, aangezien dat ertoe kan leiden dat u de controle over de boot verliest, uit de boot wordt geslingerd of tegen het stuur of een ander onderdeel van de boot wordt aangeslingerd. Dit kan het risico op ernstige letsels vergroten. Bovendien kan het schade toebrengen aan het schakelmechanisme.
- Schakel nooit in achteruit terwijl u met scherende snelheid vaart. Dat kan leiden tot het verlies van de controle, het vollopen van de boot of schade aan de boot.

De boot is niet uitgerust met een afzonderlijk remsysteem. Hij wordt afgeremd door de weerstand van het water nadat de gashendel werd dichtgedraaid en de motor met stationair toerental draait. De remafstand varieert afhankelijk van het brutogewicht, de toestand van het wateroppervlak en de windrichting.

DMU27821

Motor uitschakelen

Alvorens u de motor uitschakelt, moet u hem eerst enkele minuten laten afkoelen in vrijloop of in een laag toerental. Het is niet raadzaam de motor onmiddellijk uit te schakelen nadat hij met een hoog toerental heeft gedraaid.

DMU31831

Procedure

1. Zet de hoofdschakelaar op "OFF" (uit).

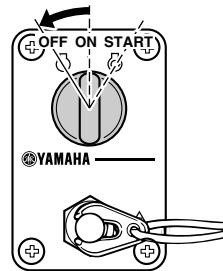

ZMU04599

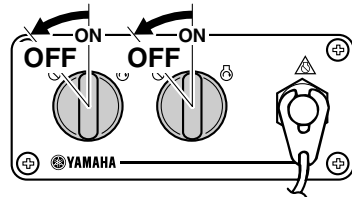

ZMU05833

2. Verwijder de sleutel alvorens u de boot onbewaakt achterlaat.

NOTA:

De motor kan ook worden uitgeschakeld door aan de koord te trekken, de clip uit de motoruitschakelaar te trekken en vervolgens de hoofdschakelaar op "OFF" (uit) te zetten.

Werking

DMU27862

De buitenboordmotor trimmen

DWM00740

WAARSCHUWING

Te veel trim voor de werksomstandigheden (ofwel trim naar boven of trim naar beneden) kan ervoor zorgen dat de boot instabiel wordt en dat hij moeilijk bestuurbaar is. Dat doet de kans op een ongeluk toenemen. Als de boot onstabiel aanvoelt of als hij moeilijk te besturen is, vertraag dan en/of regel de trimhoek bij.

De trimhoek van de buitenboordmotor helpt bij het bepalen van de positie van de boeg van de boot in het water. Een correcte trimhoek verbetert de motorprestaties, drukt het brandstofverbruik en reduceert de belasting op de motor. De correcte trimhoek hangt af van de combinatie van boot, motor en propeller. De correcte trimhoek wordt ook bepaald door variabelen als de lading in de boot, de omstandigheden op zee en de vaarsnelheid.

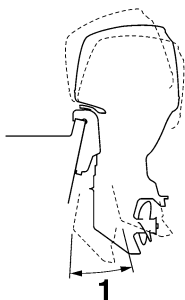

ZMU05170

1. Trimbedieningshoek

DMU27885

Instellen van de trimhoek (trim- en kantelbekrachtiging)

DWM00753

WAARSCHUWING

- Vergewis u ervan dat er zich niemand in de buurt van de buitenboordmotor bevindt alvorens de trimhoek in te stellen. Er kunnen lichaamsdelen worden ver-

pletterd tussen de motor en de klembeugel wanneer de motor wordt getrimd of gekanteld.

- Wees voorzichtig als u voor het eerst een trimstand uitprobeert. Voer de snelheid geleidelijk op en kijk uit voor tekenen van instabiliteit of voor besturingsproblemen. Een foute trimhoek kan ervoor zorgen dat u de controle over de boot verliest.
- Als de motor is uitgerust met een trim- en kantelbekrachtigingsschakelaar op de onderbak, mag u de schakelaar uitsluitend gebruiken wanneer de boot helemaal stil ligt en de motor is uitgeschakeld. Stel de trimhoek niet in met deze schakelaar terwijl de boot beweegt.

Stel de buitenboordmotortrimhoek in door middel van de trim- en kantelbekrachtigingsschakelaar.

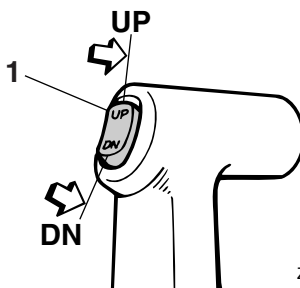

ZMU04193

1. Trim- en kantelbekrachtigingsschakelaar

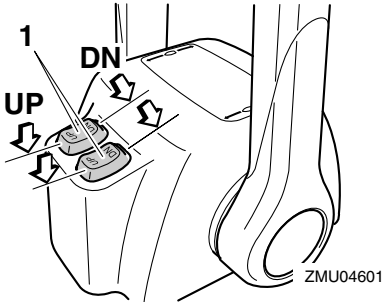

1. Trim- en kantelbekrachtigingsschakelaar

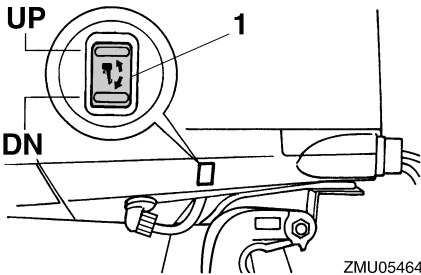

1. Trim- en kantelbekrachtigingsschakelaar

Om de boeg opwaarts te bewegen (“trim-out”), drukt u op de schakelaar “UP” (omhoog).

Om de boeg neerwaarts te bewegen (“trim-in”), drukt u op de schakelaar “DN” (omlaag). Voer testvaarten uit met verschillende trimhoeken om na te gaan welke trimhoek het best geschikt is voor uw boot en voor de omstandigheden waaronder u hem gebruikt.

DMU27911

Boottrim instellen

Als de boot planeert, zal een boeg-omhoog houding leiden tot minder luchtweerstand, een grotere stabiliteit en een beter rendement. Dit is in het algemeen wanneer de kiellijn van de boot ongeveer 3 tot 5 graden omhoog wijst. Met de boeg omhoog kan de boot een grotere neiging hebben om naar links of rechts af te wijken. Compenseer deze afwijking terwijl u stuurt. De trim tab kan ook

worden aangepast om dit effect te compenseren. Als de boeg van de boot omlaag is, verloopt het optrekken van staande start naar planeren gemakkelijker.

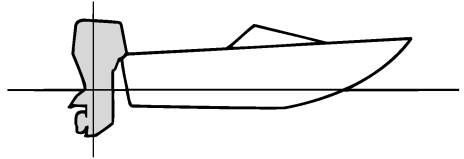

ZMU01784

Boeg omhoog

Te veel trim naar buiten brengt de boeg van de boot te hoog in het water. Prestaties en zuinigheid gaan achteruit omdat de romp van de boot het water wegduwt en er meer luchtweerstand optreedt. Een te sterk buitenwaartse trim kan de propeller ook doen ventileren, waardoor de prestaties nog verder worden verlaagd en de boot kan beginnen “springen” in het water, waardoor schipper en passagiers overboord kunnen worden gegooid.

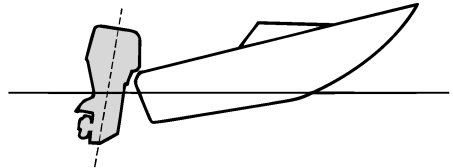

ZMU01785

Boeg omlaag

Te veel binnenwaartse trim doet de boot door het water ploegen, waardoor het brandstofverbruik stijgt en de snelheid moeilijk kan worden opgevoerd. Varen met te veel binnenwaartse trim aan hogere snelheden

Werking

maakt de boot ook instabiel. De weerstand aan de boeg wordt sterk verhoogd, waardoor het gevaar voor “boegsturen” toeneemt en de boot moeilijk en gevaarlijk te besturen wordt.

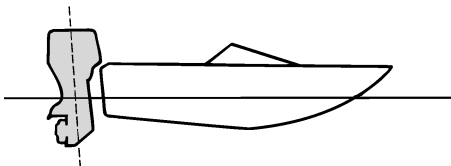

ZMU01786

NOTA:

Afhankelijk van het boottype kan de trimhoek van de buitenboordmotor weinig invloed hebben op de trim van de boot tijdens het gebruik.

DMU27944

Naar boven en naar beneden kantelen

Als de motor een tijdje niet wordt gebruikt of als de boot in ondiep water voor anker gaat, dient de buitenboordmotor naar boven te worden gekanteld om de propeller en de onderbak te beschermen tegen botsing met obstakels en corrosie door zout te beperken.

DWM01541

WAARSCHUWING

Zorg ervoor dat iedereen uit de buurt van de buitenboordmotor blijft tijdens het naar boven of naar beneden kantelen. Er kunnen lichaamsdelen worden verpletterd tussen de motor en de klembeugel wanneer de motor wordt getrimd of gekanteld.

DCM00991

OPGELET

- Alvorens de buitenboordmotor te kantelen, moet de procedure die in dit hoofdstuk in “Uitschakelen van de motor” wordt beschreven, worden gevolgd.

Kantel de buitenboordmotor nooit als hij draait. Ernstige schade door oververhitting kan daar het resultaat van zijn.

- Om te voorkomen dat de koelwaterman­tels bevriezen als de omgevingstempe­ratuur lager is dan 5°C, dient u de buitenboordmotor 30 seconden of langer na het stilleggen omhoog te kantelen.

DMU32723

Procedure voor omhoog kantelen (modellen met trim- en kantelbe­krach­ting)

1. Zet de afstandsbedieningshendel in neutraal.

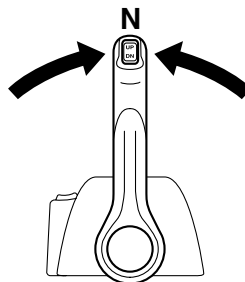

ZMU04588

2. Druk op de trim- en kantelbe­krach­tings­schakelaar “UP” (omhoog) tot de buitenboordmotor volledig omhoog gekanteld is.

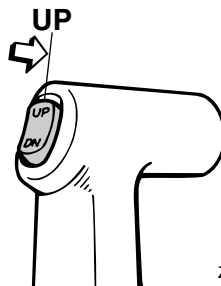

ZMU04194

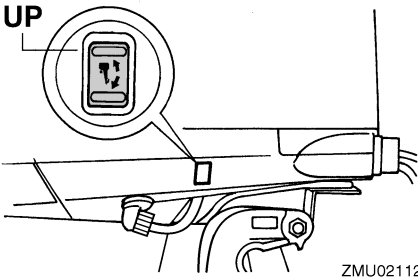
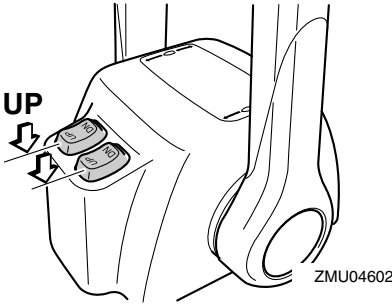

3. Trek de kantelsteunhendel naar u toe om de motor te ondersteunen. **WAARSCHUWING!** Na het kantelen van de buitenboordmotor dient u hem te ondersteunen met de kantelsteunknop of de kantelsteunhendel. Anders kan de buitenboordmotor plots weer naar beneden vallen als de olie in de trim- en kantelbekrachtigingseenheid of in de kantelbekrachtigingseenheid aan druk verliest. [DWM00262] **OPGELET:** Gebruik de kantelsteunhendel of de kantelsteunknop niet om de boot de slepen. De buitenboordmotor zou los kunnen trillen uit de kantelsteun en vallen. Als de motor niet kan worden gesleept in zijn normale bedrijfsstand, dient u een bijkomend ondersteuningssysteem te gebruiken om hem

vast te zetten in de kantelstand. Voor meer gedetailleerde informatie, zie pagina 59. [DCM01641]

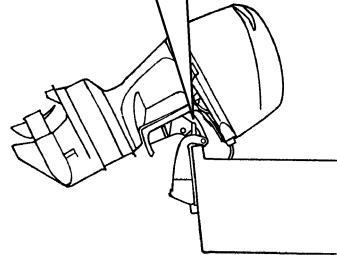
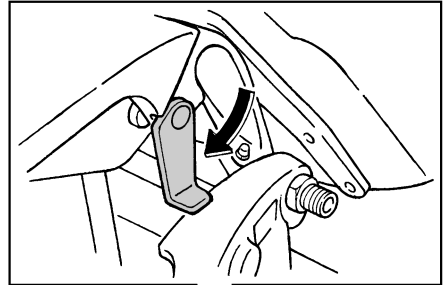

ZMU05352

4. Modellen uitgerust met trimstangen: zodra de buitenboordmotor wordt ondersteund met de kantelsteunhendel, drukt u op de trim- en kantelbekrachtigingsschakelaar "DN" (omlaag) om de trimstangen in te trekken. **OPGELET: Zorg ervoor dat de trimstangen volledig ingetrokken zijn bij het aanmeren. Op die manier zijn de stangen beschermd tegen aangroeiing en corrosie, die het trim- en kantelbekrachtigingsmechanisme zouden kunnen beschadigen.** [DCM00251]

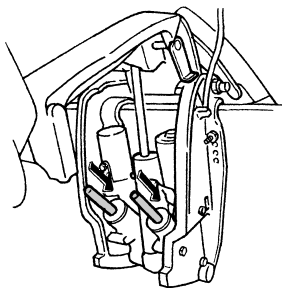

ZMU01884

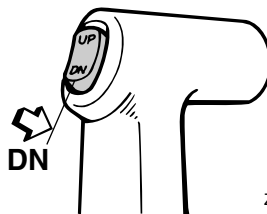

ZMU04196

DMU33120

Procedure voor omlaag kantelen (modellen met trim- en kantelbekrachtiging)

1. Duw tegen de trim- en kantelbekrachtigingsschakelaar "UP" (omhoog) tot de buitenboordmotor wordt ondersteund door de kantelstang en de kantelsteunhendel vrijkomt.
2. Ontgrendel de kantelsteunhendel.

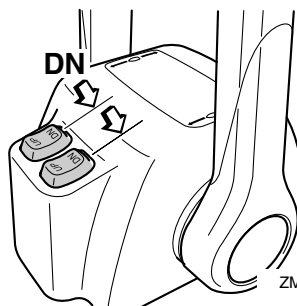

ZMU04603

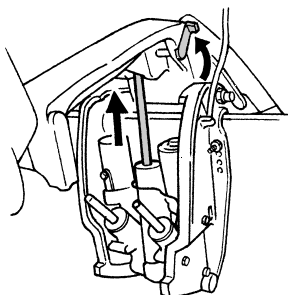

ZMU01885

3. Druk op de trim- en kantelbekrachtigingsschakelaar "DN" (omlaag) om de buitenboordmotor in de gewenste stand te laten zakken.

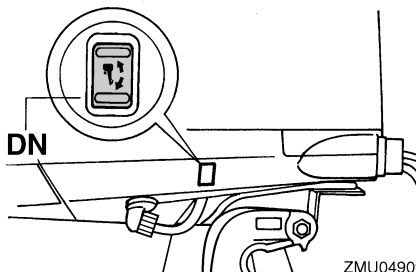

ZMU04909

DMU28061

Ondiep water

DMU32871

Modellen met trim- en kantelbekrachtiging

De buitenboordmotor kan gedeeltelijk opwaarts worden gekanteld om in ondiep water te varen.

DCM01490

OPGELET

- Als het motortoerental plots wordt opgevoerd wanneer de buitenboordmotor gedeeltelijk omhooggekanteld is, kan de trim- en kantelbekrachtingseenheid beschadigd raken.
- Kantel de buitenboordmotor nooit zo hoog dat de koelwaterinlaat in het staartstuk boven het wateroppervlak komt wanneer u in ondiep water gaat varen. Anders kan de motor ernstig beschadigd raken door oververhitting.

DMU32922

Procedure voor modellen met trim- en kantelbekrachting

1. Zet de afstandsbedieningshendel in neutraal.

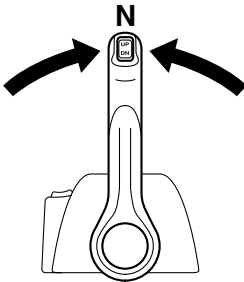

ZMU04588

2. Kantel de buitenboordmotor lichtjes omhoog naar de gewenste stand met behulp van de trim- en kantelbekrachtigingschakelaar. **WAARSCHUWING! Het gebruiken van de trim- en kantelbekrachtigingschakelaar op de onderbak terwijl de boot zich voortbeweegt of terwijl de motor draait, verhoogt het risico van overboord vallen en kan de bestuurder afleiden, waardoor het risico van een botsing met een andere boot of tegen een hinderenis wordt vergroot.** [DWM01850]

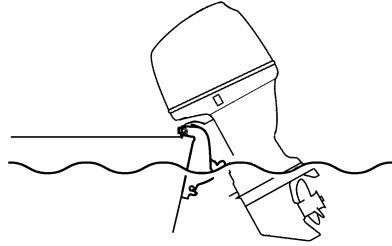

ZMU05173

3. Om de buitenboordmotor weer in de normale vaarstand te zetten, drukt u op de trim- en kantelbekrachtigingschakelaar en kantelt u de buitenboordmotor voorzichtig omlaag.

DMU28194

Varen in andere omstandigheden

Varen in zeewater

Na het varen in zeewater moet u de koelwaterdoorgangen uitspoelen met zoet water om te voorkomen dat deze verstopt raken. Spoel ook de buitenkant van de buitenboordmotor met zuiver water en spoel de vermogenskop onder de onderbak indien mogelijk.

Varen in modderig, troebel of zuurrijk water

Yamaha raadt ten stelligste aan gebruik te maken van de optionele verchroomde waterpompkit (zie pagina 14) wanneer u de buitenboordmotor gebruikt in zuurrijk water of water dat veel bezinksel bevat, zoals in modderig of troebel water. Na het varen in dergelijk water dient u de koelwatermantels te spoelen met zuiver water om corrosie te voorkomen. Spoel ook de buitenkant van de buitenboordmotor met zuiver water.

Onderhoud

DMU31841

Vervoeren en opbergen van de buitenboordmotor

DWM01860

WAARSCHUWING

Lekkende brandstof zorgt voor brandgevaar. Bij het transporteren en opbergen van de buitenboordmotor dient u de brandstofkraan dicht te draaien ter voorkoming van lekkende brandstof. Begeef u nooit onder de motor wanneer hij gekanteld is. Als de buitenboordmotor per ongeluk valt, kunt u ernstig gewond raken.

DCM00660

OPGELET

Gebruik de kantelsteunhendel of de kantelsteunknop niet om de boot te slepen. De buitenboordmotor zou daardoor kunnen lostrillen van de kantelsteun en vallen. Als de boot niet kan worden gesleept met de motor in de normale stand, gebruik dan een bijkomend steunstuk om de motor in de gekantelde stand vast te zetten.

Uw boot moet worden gesleept en opgeborgen met de buitenboordmotor in de normale vaarstand. Als er in die stand te weinig speling is tussen het wegdek en de motor, dient u de buitenboordmotor te slepen in de gekantelde stand met gebruikmaking van een motorondersteuningssysteem zoals een spiegelbeschermingsstang. Raadpleeg uw Yamaha-dealer voor meer informatie.

DMU30041

Opberging van de buitenboordmotor

Als u uw Yamaha-buitenboordmotor voor langere periodes opbergt (2 maanden of langer), moeten verschillende belangrijke procedures worden uitgevoerd om overmatige schade te voorkomen. Het is aan te raden uw buitenboordmotor door een erkende Yamaha-dealer te laten onderhouden vooraleer deze

op te bergen. U als eigenaar kunt de volgende procedures echter zelf uitvoeren met minimaal gereedschap.

DCM01350

OPGELET

- Op problemen te voorkomen die kunnen worden veroorzaakt door olie die vanuit het carter de cilinder binnenkomt, moet u de buitenboordmotor in de getoonde stand houden voor transport en opberging. Bewaar of vervoer de buitenboordmotor niet op zijn zijkant (niet rechtop).
 - Plaats de buitenboordmotor niet op zijn zijkant vooraleer het koelwater volledig is weggestroomd, anders kan water in de cilinder binnendringen via de uitlaatpoort en motorproblemen veroorzaken.
 - Bewaar de buitenboordmotor op een droge, goed geventileerde plaats, niet in direct zonlicht.
 - Laat de resterende benzine uit de dampafscheider wegvloeien. Benzine die gedurende lange tijd in de dampafscheider blijft zitten, wordt afgebroken en kan schade aan de brandstofleiding veroorzaken.
-

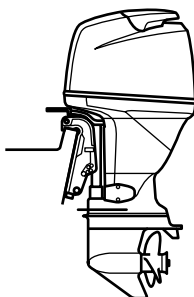

ZMU04261

DMU28303

Procedure

DMU31374

Spoelen met een doorspoelaansluiting

DWM00322

WAARSCHUWING

U kan ernstig gewond raken wanneer de motor per ongeluk start terwijl u zich in de buurt van de propeller bevindt.

- Verwijder de ontstekingsspoelen van de bougies alvorens de propeller te controleren, te verwijderen of te installeren. Zet bovendien de schakelinrichting in neutraal, zet de hoofdschakelaar op "OFF" (off), verwijder de sleutel en verwijder de clip van de motorstopschakelaar. Schakel de accuschakelaar uit als uw boot daarmee uitgerust is.
- Houd de propeller niet met uw hand vast wanneer u de propellermoer los- of vastdraait. Plaats een houten blok tussen de anti-cavitatieplaat en de propeller om te beletten dat de propeller kan draaien.

NOTA:

Deze procedure wordt uitgevoerd nadat de motorkap en de propeller werden verwijderd.

1. Koppel de brandstofleiding los van de motor.
2. Installeer de doorspoelaansluiting op de koelwaterinlaat. **OPGELET:** Laat de motor niet draaien zonder hem te voorzien van koelwater. Anders wordt de waterpomp van de motor beschadigd of loopt de motor schade op door oververhitting. Alvorens de motor te starten, dient u te controleren of de koelwatermantels met water worden gevoed. Laat de buitenboordmotor niet met een hoog toerental draaien als hij aan de doorspoelaansluiting ligt, want dan kan hij oververhit raken.

[DCM02000]

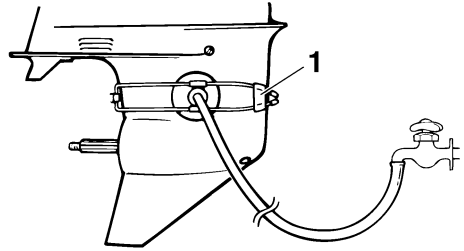

ZMU01830

1. Doorspoelaansluiting (oorkap)
3. Het doorspoelen van het koelwatersysteem is van cruciaal belang om te voorkomen dat het koelwatersysteem verstopt raakt met zout, zand of vuil. Bovendien moet de motor worden beneveld met een conserveringsmiddel ter voorkoming van motorschade ten gevolge van roest. Voer het doorspoelen en benevelen op hetzelfde tijdstip uit. **WAARSCHUWING!** Bij het starten of terwijl de motor draait mag u geen elektrische onderdelen aanraken of verwijderen. Houd handen, haar en kleren uit de buurt van het vliegwiel en andere draaiende onderdelen terwijl de motor draait.

[DWM00091]

NOTA:

- Wanneer u de doorspoelaansluiting gebruikt, dient u de gepaste waterdruk te handhaven zodat er een constante waterstraal uit de koelwatercontroleopening komt.
- De doorspoelaansluiting is te verkrijgen bij uw Yamaha-dealer.
- Als het oververhittingwaarschuwingssysteem wordt geactiveerd, dient u de motor uit te schakelen en uw Yamaha-dealer te raadplegen.

Onderhoud

4. Laat de motor enkele minuten draaien met een hoog vrijlooptoerental in neutraal. **WAARSCHUWING! Bevestig de motorstopschakelaarkoord tijdens het gebruik van de motor op een veilige plaats aan uw kleding, of aan uw arm of been. Maak de koord niet vast aan kleren die kunnen worden losgetrokken. Zorg ervoor dat de koord nergens achter verstrikt raakt, waardoor ze haar functie verliest.** [DWM01472] **OPGELET:** Zet de hoofdschakelaar nooit op "START" (start) terwijl de motor draait. Laat de startmotor nooit langer dan 5 seconden draaien. Als de startmotor langer dan 5 seconden blijft draaien, zal de accu vlug leeg zijn, waardoor het onmogelijk wordt om de motor te starten. Bovendien kan de starter worden beschadigd. Als de motor na 5 seconden aanzwengelen niet start, zet de hoofdschakelaar dan op "ON" (on), wacht 10 seconden en zwengel de motor opnieuw aan.

[DCM00192]

5. Net voor u de motor uitzet, moet u snel "conserveringsolie" afwisselend in de inlaatgeluiddemper sproeien of in de conserveringsopening van het geluiddemperdeksel, indien voorzien. Indien correct uitgevoerd, zal de motor sterk beginnen roken en bijna stilvallen.

NOTA:

Als er geen "conserveringsolie" voorhanden is, schakelt u de motor uit. Verwijder de bougie(s). Giet een theelepel schone motorolie in elke cilinder. Zwengel de motor meerdere keren aan met de repeteerstarter. Monteer de bougie(s) opnieuw.

6. Verwijder de doorspoelaansluiting.

DMU31380

Aftappen van de benzine uit de dampafscheider

NOTA:

Deze procedure wordt uitgevoerd nadat de motorkap werd verwijderd.

Tap de resterende benzine in de dampafscheider af in een opvangbak. Draai de aftapplug los en verwijder de kap. Druk de ontluichtingsnippel in met een schroevendraaier om lucht binnen te laten in de vlotterkamer, zodat de benzine probleemloos naar buiten stroomt. Draai de ontluichtingsschroef vervolgens vast.

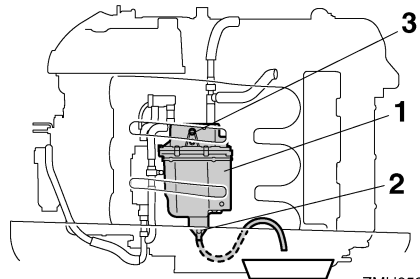

ZMU05250

1. Dampafscheider
2. Aftapschroef
3. Kap

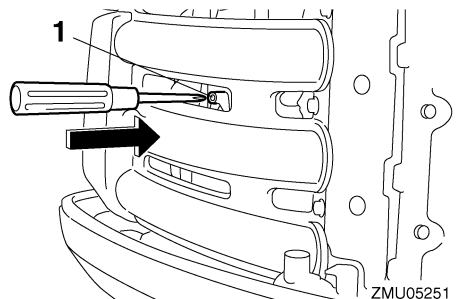

ZMU05251

1. Choekoppelstang

DMU31392

Wassen van de buitenboordmotor

NOTA:

Deze procedure wordt uitgevoerd met de motor kap geïnstalleerd.

1. Was de ommanteling van de buitenboordmotor met zuiver water.
OPGELET: Spuit geen water in de luchtinlaat. [DCM01840]
2. Tap het koelwater volledig af uit de motor. Maak het lichaam grondig schoon.

DMU28402

Smering

1. Installeer de bougies en draai ze aan tot het voorgeschreven aandraaimoment. Voor informatie over bougie-installatie, zie pagina 69.
2. Ververs de tandwielolie. Voor instructies, zie pagina 74. Controleer de olie op de aanwezigheid van water die op een lekke dichting zou wijzen. Het vervangen van een dichting moet door een bevoegde Yamaha-dealer worden uitgevoerd alvorens het gebruik te hervatten.
3. Smeer alle smeerpunten. Voor meer informatie, zie pagina 68.

NOTA:

Wanneer u de motor voor lange tijd gaat opbergen, is het raadzaam hem te benevelen met olie. Neem contact op met uw Yamaha-dealer voor informatie over het benevelen met olie en andere procedures voor uw motor.

DMU28443

Spoelen van het motorblok

Voor een grondige spoeling dient u de procedure onmiddellijk na het afzetten van de motor uit te voeren.

DCM01530

OPGELET

Voer deze procedure niet uit terwijl de motor draait. De waterpomp zou erdoor beschadigd kunnen raken, wat zou kunnen leiden tot ernstige schade door oververhitting.

1. Zet de motor af en schroef het tuinslangkoppelstuk van de fitting op de onderbak.

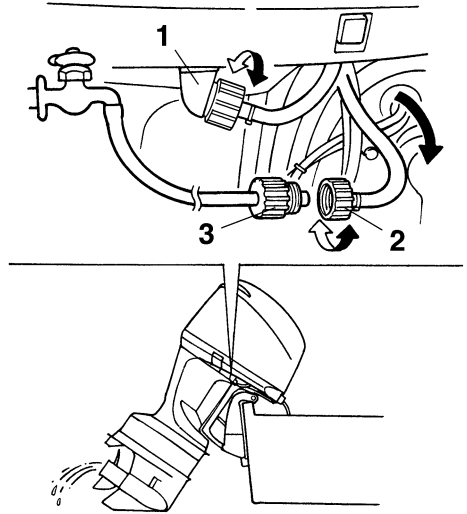

ZMU02136

1. Fitting
 2. Tuinslangkoppelstuk
 3. Tuinslangadapter
2. Schroef de tuinslangadapter op een tuinslang die is aangesloten op een leidingwaterkraan, en sluit het andere uiteinde van de tuinslang vervolgens aan op het tuinslangkoppelstuk.
 3. Laat de motor uitgeschakeld, draai de waterkraan open en laat het water gedurende ongeveer 15 minuten door de koel-

Onderhoud

mantels stromen. Draai de kraan dicht en koppel de tuinslang los van het tuinslangkoppelstuk.

- Herinstalleer het tuinslangaansluitstuk op het hulpstuk op de onderbak. Draai het koppelstuk stevig aan. **OPGELET: Laat bij normaal gebruik het tuinslangkoppelstuk niet los op de onderbakfitting liggen en laat de tuinslag niet los hangen. Het water zal uit de aansluiting lopen in plaats van de motor te koelen, wat voor ernstige oververhitting kan zorgen. Zorg ervoor dat het koppelstuk stevig wordt aangedraaid op de fitting na het doorspoelen van de motor.** [DCM00541]

NOTA:

- Als u de motor spoelt terwijl de boot zich in het water bevindt, is het beter om de buitenboordmotor zo te kantelen dat hij volledig uit het water is getild.
- Voor instructies betreffende het spoelen van het koelsysteem, zie pagina 59.

DMU28450

Reiniging van de buitenboordmotor

Was na gebruik de buitenkant van de buitenboordmotor met zoet water. Spoel het koelsysteem met zoet water.

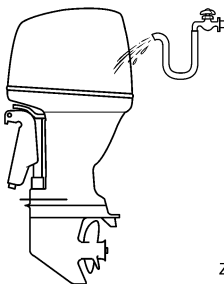

ZMU05174

NOTA:

Voor instructies voor het spoelen van het koelsysteem, zie pagina 59.

DMU28460

Controle van het geverfde oppervlak van de motor

Controleer de motor op krassen, inkepingen en afbladderende verf. Plaatsen waar de verf beschadigd is zijn vatbaarder voor roest. Reinig en verf die plaatsen indien nodig. Retoucheerverf is verkrijgbaar bij uw Yamaha-dealer.

DMU2847B

Periodiek onderhoud

DWM01871

WAARSCHUWING

Deze procedures vereisen technische vak-kennis, gereedschap en benodigdheden. Als u niet over de vereiste vakkennis, werktuigen of benodigdheden beschikt om een onderhoudsprocedure uit te voeren, laat het werk dan uitvoeren door een Yamaha-dealer of een andere gekwalificeerde technicus.

De procedures omvatten het uit elkaar nemen van de motor en het blootleggen van gevaarlijke onderdelen. Om het risico van verwonding door bewegende, hete of elektrische onderdelen te verkleinen:

- Schakel de motor uit en houd de sleutel(s) en de motorstopschakelaarkoord bij u terwijl u onderhoud uitvoert, tenzij anders aangegeven.
- De trim- en kantelbekrachtigingsschakelaars werken ook wanneer de contact-sleutel op uit staat. Houd mensen uit de buurt van de schakelaars tijdens werkzaamheden rondom de motor. Wanneer de motor is gekanteld, begeef u dan niet in de zone onder de motor of tussen de motor en de klembeugel. Vergewis u ervan dat er zich niemand in deze zone bevindt alvorens het trim- en kantelbekrachtigingsmechanisme te laten werken.

- **Laat de motor afkoelen alvorens hete onderdelen of vloeistoffen aan te raken.**
- **Steek de motor altijd volledig terug in elkaar alvorens hem te laten werken.**

DMU28511

Vervangingsonderdelen

Als er reserveonderdelen moeten worden geïnstalleerd, gebruik dan uitsluitend originele Yamaha-onderdelen of onderdelen van een zelfde ontwerp en kwaliteit. Een onderdeel van minderwaardige kwaliteit zou het kunnen begeven en het daaruit voortvloeiende verlies van controle kan de operator en de passagiers in gevaar brengen. Originele Yamaha-onderdelen kunt u verkrijgen via uw Yamaha-dealer.

DMU34150

Zware gebruiksomstandigheden

Er is sprake van zware gebruiksomstandigheden wanneer één of meer van de volgende toepassingen op regelmatige basis voorkomen:

- Gedurende uren constant varen met of net onder het maximale motortoerental (omw/min)
- Gedurende uren constant varen met een laag motortoerental (omw/min)
- Korte perioden van hoge acceleratie en vertraging gevolgd door het uitschakelen van de motor alvorens hij zijn normale bedrijfstemperatuur heeft bereikt
- Frequente krachtige acceleraties en vertragingen
- Vaak schakelen
- Vaak starten en uitschakelen van de motor(en)
- Een gebruik waarbij vaak wordt afgewisseld tussen zware en lichte ladingen

Buitenboordmotoren die onder één of meer van de bovengenoemde omstandigheden worden gebruikt, vereisen frequenter onderhoud. Yamaha raadt u aan dit onderhoud

tweemaal zo vaak uit te voeren als aangegeven in het onderhoudsschema. Bijvoorbeeld, als een bepaalde onderhoudsgreep om de 50 uren moet gebeuren, dient u hem om de 25 uren uit te voeren. Op die manier voorkomt u een snellere slijtage van motoronderdelen.

Onderhoud

DMU34445

Onderhoudsschema 1

NOTA:

- Raadpleeg de secties in dit hoofdstuk voor de uitleg bij elke handeling die specifiek is voor de eigenaar.
- De onderhoudscycli in deze tabellen gaan uit van een gebruik van 100 uren per jaar en een regelmatige spoeling van het koelcircuit. De onderhoudsfrequentie moet worden aangepast wanneer u de motor onder ongunstige omstandigheden moet gebruiken, zoals langdurig stapvoets varen.
- Demontage of herstellingen kunnen vereist zijn afhankelijk van het resultaat van de onderhoudscontroles.
- Slijtage- of verbruiksonderdelen en smeermiddelen verliezen hun doeltreffendheid na verloop van tijd en bij een normaal gebruik, ongeacht de garantieperiode.
- Telkens nadat de motor in zout-, modderig of troebel water werd gebruikt, moet hij met zuiver water worden afgespoeld.

Het “●”-teken geeft de controles aan die u zelf mag uitvoeren.

Het “○”-teken geeft het werk aan dat moet worden uitgevoerd door uw Yamaha-dealer.

Item	Handelingen	Eerste	Om de		
		20 uur (3 maand)	100 uur (1 jaar)	300 uur (3 jaar)	500 uur (5 jaar)
Anode(n) (externe)	Inspectie of vervanging indien nodig		●/○		
Anode(n) (cilinderkop, thermostaatkap)	Inspectie of vervanging indien nodig		○		
Anoden (uitlaatdeksel, koelwatermanteldekseel, gelijkrichterregelaardekseel)	Vervanging				○
Accu (elektrolytpeil, pool)	Inspecteren	●/○	●/○		
Accu (elektrolytpeil, pool)	Vullen, opladen of vervangen indien nodig		○		
Koelwaterlek	Inspectie of vervanging indien nodig	○	○		
Motorkapkleem	Inspecteren		●/○		
Motorstartconditie/lawaai	Inspecteren	●/○	●/○		
Motorvrijlooptoerental/lawaai	Inspecteren	●/○	●/○		
Motorolie	Vervanging	●/○	●/○		
Motoroliefilter (patroon)	Vervanging		●/○		
Brandstoffilter (kan worden gedemonteerd)	Inspectie of vervanging indien nodig	●/○	●/○		

Item	Handelingen	Eerste	Om de		
		20 uur (3 maand)	100 uur (1 jaar)	300 uur (3 jaar)	500 uur (5 jaar)
Brandstofleiding (hoge druk)	Inspecteren	●	●		
Brandstofleiding (hoge druk)	Inspectie of vervanging indien nodig	○	○		
Brandstofleiding (lage druk)	Inspecteren	●	●		
Brandstofleiding (lage druk)	Inspectie of vervanging indien nodig	○	○		
Brandstofpomp	Inspectie of vervanging indien nodig			○	
Brandstof/olielek	Inspecteren	○	○		
Tandwielolie	Vervanging	●/○	●/○		
Smeerpunten	Smeren	●/○	●/○		
Impeller/waterpomphuis	Inspectie of vervanging indien nodig		○		
Impeller/waterpomphuis	Vervanging			○	
Olieregelpomp	Vervanging				○
Trim- & kantelbetrachtingseenheid	Inspecteren	●/○	●/○		
Propeller/propellermoer/splitpen	Inspectie of vervanging indien nodig	●/○	●/○		
Drukregelklep	Inspectie of vervanging indien nodig		○		
Schakelverbinding/schakelkabel	Inspectie, afstelling of vervanging indien nodig	○	○		
Bougie(s)	Inspectie of vervanging indien nodig		●/○		
Bougiedoppen	Inspectie of vervanging indien nodig	○	○		
Water uit de koelwatercontroleopening	Inspecteren	●/○	●/○		
Gasklepverbinding/gaskabel/gasklep-opneemtuning	Inspectie, afstelling of vervanging indien nodig	○	○		
Thermostaat	Inspectie of vervanging indien nodig		○		
Distributieriem	Inspectie of vervanging indien nodig		○		
Klepspel	Inspectie en afstelling				○

Onderhoud

Item	Handelingen	Eerste	Om de		
		20 uur (3 maand)	100 uur (1 jaar)	300 uur (3 jaar)	500 uur (5 jaar)
Waterinlaat	Inspecteren	●/○	●/○		
Hoofdschakelaar/stop-schakelaar/chokeschakelaar	Inspectie of vervanging indien nodig	○	○		
Draadboomaansluitingen/draadkoppelaansluitingen	Inspectie of vervanging indien nodig	○	○		
(Yamaha) meter/maat	Inspecteren	○	○		

DMU34451

Onderhoudsschema 2

Item	Handelingen	Om de
		1000 uren
Uitlaatgasgeleider/uitlaatspruitstuk	Inspectie of vervanging indien nodig	○
Distributieriem	Vervanging	○

DMU28910

NOTA:

Wanneer u benzine met lood of veel zwavel gebruikt, kan het noodzakelijk zijn de klepspelings vaker dan om de 500 uur te controleren.

DMU28941

Smeren

Yamaha smeervet A (waterbestendig vet)

Yamaha smeervet D (roestbestendig vet; voor de propelleras)

F200C, FL200C, F225B, FL225B

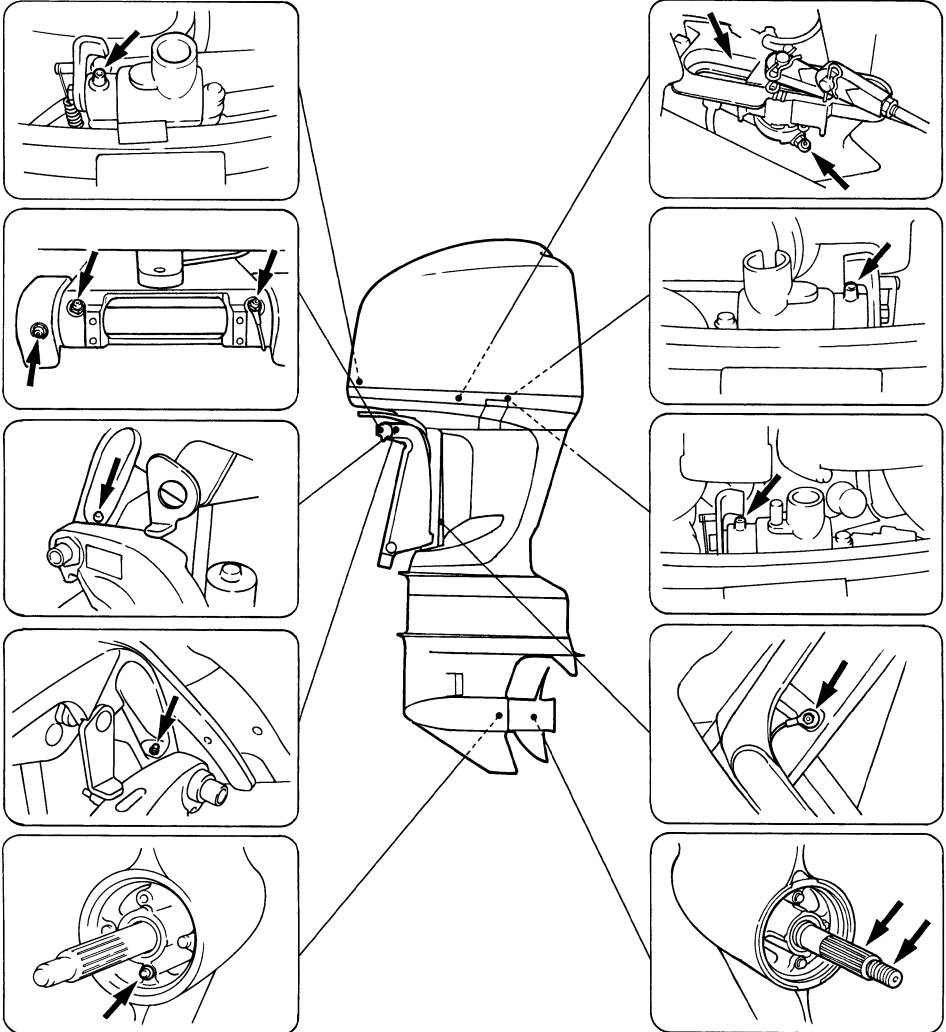

ZMU05149

Onderhoud

DMU30777

Reiniging en afstelling van de bougie

De bougie vormt een belangrijk onderdeel van de motor en kan gemakkelijk worden gecontroleerd. De toestand van de bougie kan iets zeggen over de toestand van de motor in zijn geheel. Bijvoorbeeld, als het porselein van de centrale elektrode heel erg wit is, kan dat wijzen op een inlaatluchtlek of een carburatieprobleem in de betreffende cilinder. Tracht eventuele problemen niet zelf te diagnosticeren. Breng uw buitenboordmotor echter naar een Yamaha-dealer. De bougie moet regelmatig uitgeschroefd en geïnspecteerd worden omdat hitte en afzettingen ervoor zorgen dat de bougie langzaam maar zeker stuk gaat en erodeert.

1. Verwijder de bouten om de kap van de ECM (Electronic control module, elektronische besturingsmodule) af te nemen.

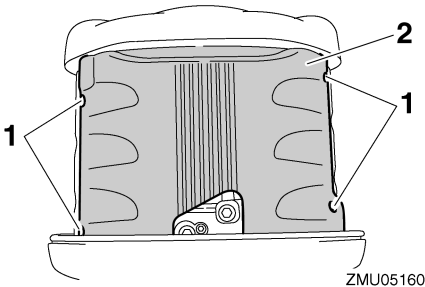

ZMU05160

1. Bouten
 2. Kap van ECM (Electronic control module, elektronische besturingsmodule)
2. Verwijder de bouten waar de ontstekingspoel mee bevestigd is en verwijder de ontstekingspoel. Gebruik niet om het even welk gereedschap om de ontstekingspoel te verwijderen, anders kan het ontstekingspoelkoppelstuk beschadigd raken.

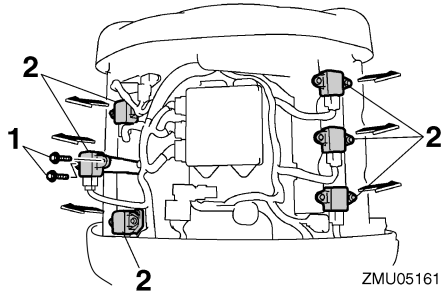

ZMU05161

1. Bouten
 2. Ontstekingspoel
3. Verwijder de bougie. Als de elektrodeerosie te uitgesproken wordt, of als er zich te veel koolstof of andere stoffen hebben afgezet op de elektroden van de bougie, dient u hem te vervangen door een bougie van hetzelfde type. **WAARSCHUWING! Zorg dat u de isolator niet beschadigt als u een bougie verwijdert of installeert. Bij een beschadigde isolator kunnen er externe vonken ontstaan, die brand en explosies kunnen veroorzaken.** [DWM00561]

Standaardbougie:
LFR6A-11

4. Zorg ervoor dat u het gespecificeerde bougietype gebruikt, anders is het mogelijk dat de motor niet correct werkt. Alvorens de bougie aan te brengen dient u de elektrodenafstand met een voelmaat te meten. Breng de afstand indien nodig in overeenstemming met de specificaties.

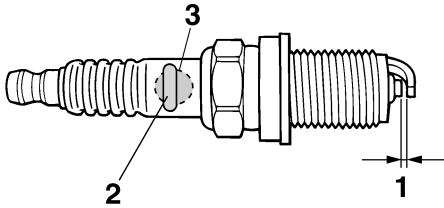

ZMU01797

1. Elektrodeafstand bougie
2. Bougienummer
3. Identificatiemerktken bougie (NGK)

Elektrodenafstand:
1.0–1.1 mm (0.039–0.043 in)

5. Verwijder eventueel vuil van de schroefdraad van de bougie en schroef hem vervolgens in met het correcte aandraaimoment.

Aandraaimoment van de bougies:
25.0 Nm (2.55 kgf-m, 18.4 ft-lb)

NOTA:

Als u niet over een momentsleutel beschikt wanneer u de bougie aanbrengt, draai hem dan eerst met de hand helemaal aan en draai hem vervolgens nog 1/4 tot 1/2 slag verder vast met een gewone sleutel. Draai hem echter zodra dat mogelijk is met behulp van een momentsleutel met het juiste aandraaimoment vast.

6. Installeer de ontstekingspoel en draai de bouten vast.

Boutaandraaimoment:
7.0 Nm (0.71 kgf-m, 5.2 ft-lb)

7. Breng de kap van de ECM (Electronic control module, elektronische besturingsmodule) aan en draai de bouten vast.

Boutaandraaimoment:
8.0 Nm (0.82 kgf-m, 5.9 ft-lb)

DMU37481

Motorolie verversen

DCM01710

OPGELET

Ververs de motorolie na de eerste 20 bedrijfsuren of na 3 maanden, en daarna om de 100 bedrijfsuren of om het jaar. Anders zal de motor snel verslijten.

De motorolie kan worden verwijderd met een olieverser.

1. Zet de buitenboordmotor rechtop (niet gekanteld). **OPGELET: Wanneer de motor niet waterpas staat, is het op de peilstok aangegeven oliepeil mogelijk niet accuraat.** [DCM01860]

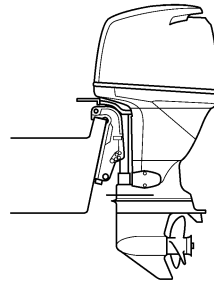

ZMU02141

2. Start de motor. Laat hem gedurende 5-10 minuten warmdraaien met het vrijlooptoerental.
3. Schakel de motor uit en laat hem 5-10 minuten staan.
4. Verwijder de motorkap.
5. Verwijder de olievuldop. Trek de peilstok uit de motor en gebruik de olieverser om de olie volledig te verwijderen.

Onderhoud

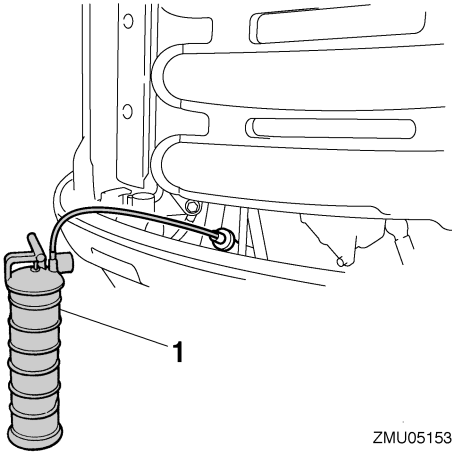

1. Olieverser

ZMU05153

6. Giet de correcte hoeveelheid olie in de vulopening. Breng de vuldop en de peilstok opnieuw aan. **OPGELET: Te veel olie in de motor kan lekkage of schade veroorzaken. Als het oliepeil zich boven het bovenste peilstreepje bevindt, tap de olie dan af tot het gewenste peil is bereikt.** [DCM01850]

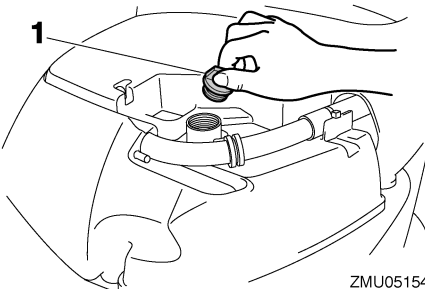

1. Olievuldop

ZMU05154

Aanbevolen motorolie:
4-takt motorolie
Hoeveelheid bij te vullen olie (bij periodiek onderhoud) Exclusief oliefilter:
4.5 L (4.76 US qt, 3.96 Imp.qt)
Hoeveelheid bij te vullen olie (bij periodiek onderhoud) Inclusief oliefilter:
4.7 L (4.97 US qt, 4.14 Imp.qt)

7. Laat de buitenboordmotor 5-10 minuten staan.
8. Verwijder de oliepeilstok en veeg hem schoon.
9. Schroef de peilstok in de motor en verwijder hem vervolgens opnieuw. Zorg ervoor dat u de peilstok volledig in de peilstokgeleiding steekt, anders zal de oliepeilmeting niet correct zijn.
10. Controleer het oliepeil opnieuw met behulp van de oliepeilstok om na te gaan of het peil zich tussen de bovenste peilmarkering "H" en de onderste peilmarkering "L" bevindt. Raadpleeg uw Yamaha-dealer als het oliepeil buiten de gespecificeerde limieten valt.

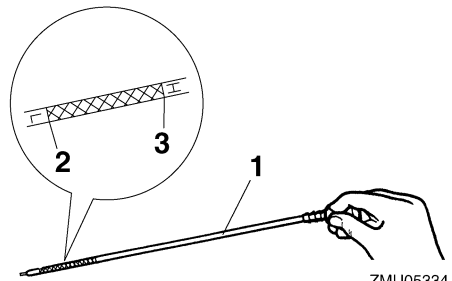

ZMU05334

1. Oliepeilstok
2. Merkteken laagste peil "L"
3. Merkteken hoogste peil "H"
11. Start de motor en ga na of de waarschuwingslamp voor een te lage oliedruk uit blijft. Controleer ook of er geen olielekken te bespeuren zijn. **OPGELET: Als het**

waarschuingslampje voor lage oliedruk aangaat of als er olieklekken zijn, dient u de motor uit te schakelen en op zoek te gaan naar de oorzaak. Wanneer u de motor blijft gebruiken zonder eerst het probleem te verhelpen, kan hij ernstig beschadigd raken. Raadpleeg uw Yamaha-dealer als u het probleem niet kunt lokaliseren en oplossen. [DCM01622]

12. Ruim gebruikte olie op volgens de plaatselijk geldende voorschriften.

NOTA:

- Voor verdere informatie over het opruimen van gebruikte olie, raadpleeg uw Yamaha-dealer.
- Ververs de olie vaker wanneer u de motor onder ongunstige omstandigheden gebruikt, zoals langdurig stapvoets varen.

DMU29112

Controle van de bedrading en aansluitstukken

- Controleer of elke massadraad goed is vastgemaakt.
- Controleer of elk aansluitstuk goed is aangekoppeld.

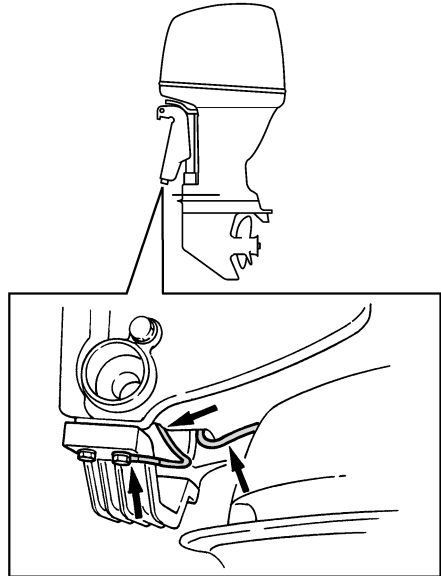

ZMU02146

DMU29173

Propeller controleren

DWM01880

WAARSCHUWING

U kan ernstig gewond raken wanneer de motor per ongeluk start terwijl u zich in de buurt van de propeller bevindt.

- Alvorens de propeller te inspecteren, te demonteren of te installeren, dient u de schakelinrichting in neutraal te zetten, de hoofdschakelaar op "OFF" (uit) te zetten, de sleutel te verwijderen en de clip van de motorstopschakelaar te verwijderen. Schakel de accuschakelaar uit als uw boot daarmee uitgerust is.

Houd de propeller niet met uw hand vast wanneer u de propellermoer los- of vastdraait. Plaats een houten blok tussen de anti-cavitatieplaat en de propeller om te beletten dat de propeller kan draaien.

Onderhoud

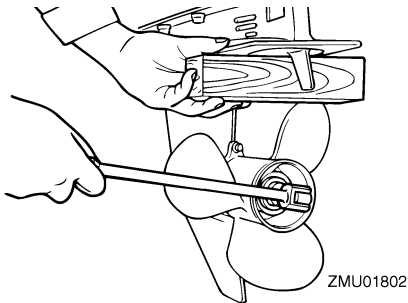

ZMU01802

Controlepunten

- Controleer elk propellerblad op slijtage, op erosie door cavitatie of ventilatie, of op andere schade.
- Controleer de propelleras op schade.
- Controleer de spiebanen op slijtage of schade.
- Controleer of er geen visdraad rond de propelleras is gedraaid.

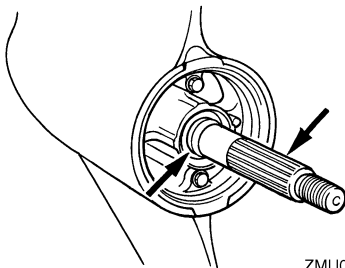

ZMU02147

- Controleer de propellerasoliekeerring op schade.

DMU30661

Verwijderen van de propeller

DMU29197

Spiebaanmodellen

1. Plooi de splitpen met behulp van een buigtang recht en trek ze uit de opening.
2. Verwijder de propellermoer, de ring en het afstandstuk (indien voorzien). **WAARSCHUWING! Houd de propeller niet met uw hand vast wanneer u de propellermoer losdraait.** [DWM01890]

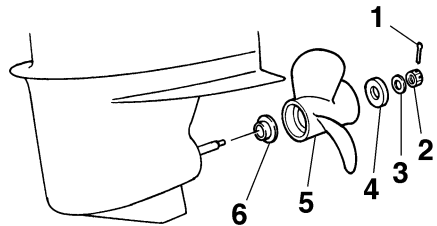

ZMU02148

1. Splitpen
 2. Propellermoer
 3. Ring
 4. Afstandstuk
 5. Propeller
 6. Drukkring
3. Verwijder de propeller, de ring (indien aanwezig) en de drukring.

DMU30671

Installeren van de propeller

DMU29243

Spiebaanmodellen

DWM00770

WAARSCHUWING

Bij tegengesteld draaiende modellen moet u een propeller gebruiken die gemaakt is om tegen de klok in te draaien. Die propellers zijn te herkennen aan de letter "L" na de maataanduiding op de propeller. Anders zou de boot zich in de omgekeerde richting bewegen.

DCM00500

OPGELET

Gebruik een nieuwe splitpen en plooi de uiteinden ervan goed om. Anders kan de propeller los komen te zitten als de motor draait en kan u hem kwijtraken.

1. Breng Yamaha-vet of roestbestendig vet op de propelleras aan.
2. Installeer de drukring en de propeller op de propelleras. **OPGELET: Installeer eerst de drukring alvorens de propel-**

ler te installeren, anders kunnen het staartstuk en de propellernaaf beschadigd raken. [DCM01880]

3. Installeer de afstandhouder en de ring. Draai de propellermoer aan met het gespecificeerde aandraaimoment.

Propellermoeraandraaimoment:
55.0 Nm (5.61 kgf-m, 40.6 ft-lb)

4. Breng de propellermoer tegenover de propellerasopening. Steek een nieuwe splitpen in de opening en plooi de uiteinden ervan om. **OPGELET: Gebruik de geïnstalleerde splitpen niet opnieuw. Anders kan de propeller loskomen tijdens de werking.** [DCM01890]

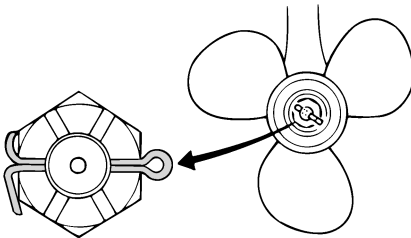

ZMU01805

NOTA:

Als de propellermoer niet uitgelijnd is met de propellerasopening na het aandraaien met het gespecificeerde aandraaimoment, draai de moer dan verder aan tot ze uitgelijnd is met de opening.

DMU29287

Verversen van tandwielolie

DWM00800

WAARSCHUWING

- Zorg ervoor dat de buitenboordmotor stevig aan de spiegel of een stabiel statief is vastgemaakt. U kan ernstig gewond raken als de buitenboordmotor op u valt.

- Kom nooit onder het staartstuk als het gekanteld is, zelfs niet als de kantelsteunhendel of -knop vergrendeld is. Als de buitenboordmotor per ongeluk valt, kan dat ernstige verwondingen veroorzaken.

1. Kantel de buitenboordmotor zo dat de tandwielolieaftapplug zich zo laag mogelijk bevindt.
2. Plaats een geschikte opvangbak onder de tandwielkast.
3. Verwijder de tandwielolieaftapplug en -pakking. **OPGELET: Als er zich een te grote hoeveelheid metaaldeeltjes op de magnetische tandwielolieaftapplug bevindt, kan dat op een staartstukprobleem wijzen. Raadpleeg uw Yamaha-dealer.** [DCM01900]

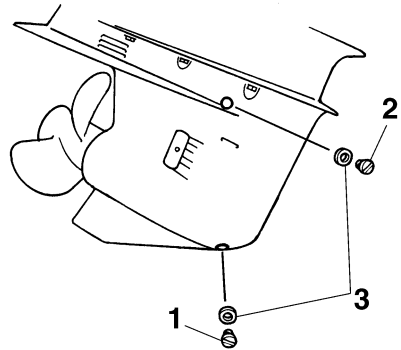

ZMU01806

1. Tandwielolieaftapschroef
2. Oliepeilplug
3. Pakking

NOTA:

- Als de motor is uitgerust met een magnetische tandwielolieaftapplug, dient u alle metalen deeltjes van de plug te verwijderen alvorens ze in te draaien.

Onderhoud

- Gebruik altijd nieuwe pakkingen. Gebruik de verwijderde pakkingen nooit opnieuw.
- 4. Verwijder de oliepeilplug en -pakking zodat de olie helemaal kan weglopen.
OPGELET: Controleer de gebruikte olie nadat die is afgetapt. Als de olie melkachtig is, wijst dat op water in de tandwielkast, wat ernstige schade aan de tandwielen kan veroorzaken. Raadpleeg een Yamaha-dealer voor het vervangen van de staartstukdichtingen.

[DCM00711]

NOTA:

Raadpleeg uw Yamaha-dealer voor meer informatie over het afdanken van gebruikte olie.

- 5. Zet de buitenboordmotor in verticale stand. Spuit de tandwielolie in de opening van de tandwielolieaftapplug met behulp van een flexibel vulhulpmiddel of een drukvulhulpmiddel.

Aanbevolen tandwielolie:
Tandwielkastolie (SAE 90)
Hoeveelheid tandwielolie:
F200CET 1.150 L (1.216 US qt,
1.012 Imp.qt)
F225BET 1.150 L (1.216 US qt,
1.012 Imp.qt)
FL200CET 1.000 L (1.057 US qt,
0.880 Imp.qt)
FL225BET 1.000 L (1.057 US qt,
0.880 Imp.qt)

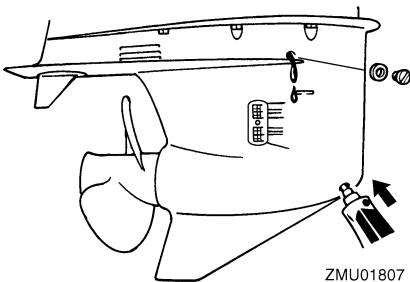

- 6. Breng een nieuwe pakking aan op de olieaftapplug. Als de olie uit de oliepeilplugopening begint te lopen, dient u de oliepeilplug erin te steken en vast te draaien.

Aandraaimoment:
9.0 Nm (0.92 kgf-m, 6.6 ft-lb)

- 7. Breng een nieuwe pakking aan op de tandwielolieaftapplug. Breng de tandwielolieaftapplug aan en draai ze vast.

Aandraaimoment:
9.0 Nm (0.92 kgf-m, 6.6 ft-lb)

DMU29312

Controle en vervanging van anoden

Yamaha-buitenboordmotoren worden beschermd tegen roest met behulp van oplosanoden. Controleer regelmatig de externe anoden. Verwijder de aanslag van het oppervlak van de anoden. Raadpleeg een Yamaha-dealer voor de vervanging van externe anoden.

DCM00720

OPGELET

Anoden mogen niet geschilderd worden, want dan werken ze niet meer.

NOTA:

Controleer massaleidingen die verbonden zijn met externe anoden op uitgeruste modellen. Raadpleeg een Yamaha-dealer voor de controle en de vervanging van interne anoden die verbonden zijn met het motorblok.

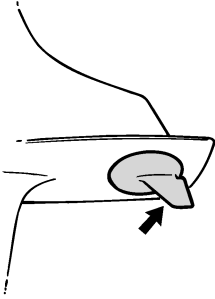

ZMU01808

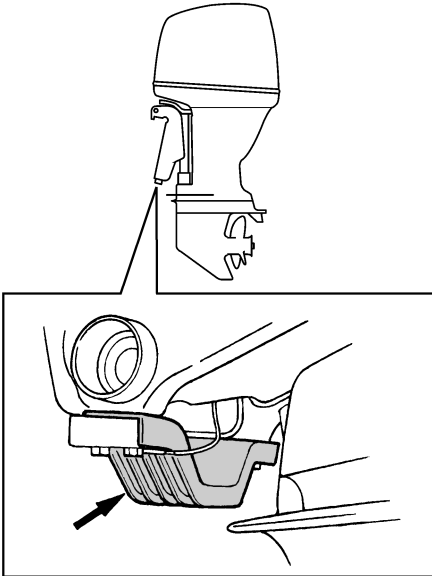

ZMU05353

DMU29322

Controleren van de accu (voor modellen met elektrische starter)

DWM01900

WAARSCHUWING

Accu-elektrolyt is giftig en bijtend en accu's genereren explosief waterstofgas. Bij werkzaamheden in de buurt van de accu:

- Draag een beschermbril en rubberhandschoenen.
- Rook niet en breng geen andere ontstekingsbronnen in de buurt van de accu.

Zie pagina 12 voor uitgebreide veiligheidsinformatie in verband met accu's.

De procedure voor het controleren van de accu varieert naar gelang van de accu. Deze procedure bevat typische controles die van toepassing zijn op veel verschillende accu's, maar u moet altijd de instructies van de accufabrikant naleven.

DCM01920

OPGELET

Een slecht onderhouden accu raakt snel defect.

1. Controleer het elektrolytpeil.

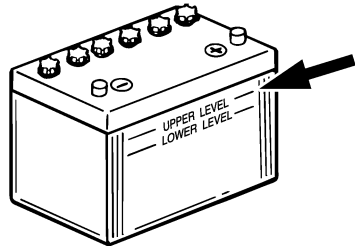

ZMU01810

2. Controleer de lading van de accu. Als uw boot is uitgerust met een digitale snelheidsmeter helpen de voltmeter en de waarschuwingsfuncties voor een te lage accuspanning u bij het controleren van de acculading. Raadpleeg uw Yamaha-dealer als de accu moet worden opgeladen.
3. Controleer de accu-aansluitingen. Ze moeten zuiver zijn, stevig vastzitten en bedekt zijn met een isolatiekap. **WAARSCHUWING! Slechte aansluitingen kunnen kortsluitingen en vonken veroorzaken en daardoor tot explosies leiden.** [DWM01910]

Onderhoud

DMU35603

Aansluiten van de accu

DWM00570

WAARSCHUWING

Maak de accuhouder stevig vast op een droge, goed verluchte en trillingsvrije plaats in de boot. Installeer een volledig opgeladen accu in de houder.

DCM01123

OPGELET

Omkering van de accukabels beschadigt de elektrische onderdelen.

1. Zorg ervoor dat de hoofdschakelaar (bij de modellen waarop dat van toepassing is) op "OFF" (uit) staat, alvorens aan de accu te werken.
2. Verbind de rode accukabel eerst met de POSITIEVE (+) pool. Verbind vervolgens de zwarte accukabel met de NEGATIEVE (-) pool.

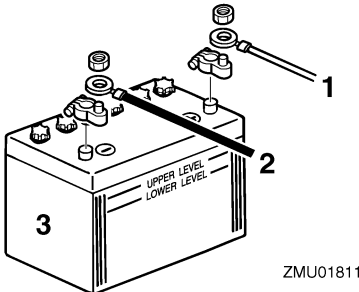

1. Rode kabel
 2. Zwarte kabel
 3. Accu
3. De elektrische contacten van de accu en de kabels moeten zuiver en juist aangekoppeld zijn, anders kan de accu de motor niet starten.

Een hulpaccu aansluiten (optie)

Wanneer u een hulpaccu aansluit, dient u uw Yamaha-dealer te raadplegen over de correcte bedrading. Het wordt aanbevolen de zeke-

ring te installeren op de uitschakelaarkabel zoals getoond in de illustratie. Voor de sterkte van de zekering dient u de plaatselijke voorschriften na te leven. Bijvoorbeeld, voor de Verenigde Staten moeten de ABYC-regels (E-11) worden nageleefd.

Eén motor

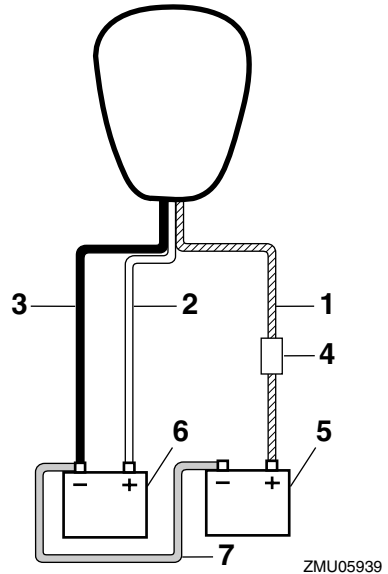

1. Uitschakelaarkabel met stroomkringbeveiliging
2. Rode kabel
3. Zwarte kabel
4. Zekering
5. Accu voor accessoires
6. Startaccu
7. Negatieve verbindingkabel

Twee motoren

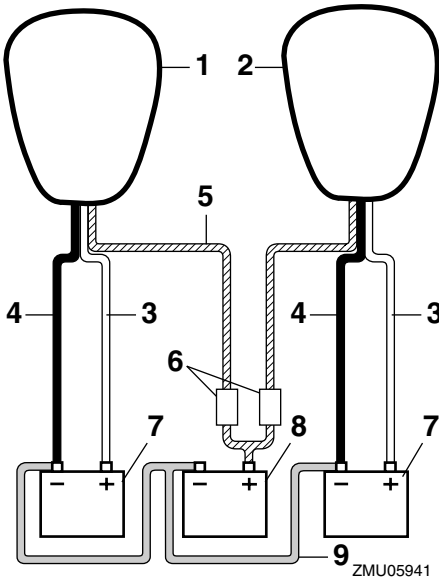

1. Stuurboordmotor
2. Bakboordmotor
3. Rode kabel
4. Zwarte kabel
5. Uitschakelaarkabels met stroomkringbeveiliging
6. Zekering
7. Startaccu
8. Accu voor accessoires
9. Negatieve verbindingkabel

DMU29371

Loskoppelen van de accu

1. Schakel de accuschakelaar (indien aanwezig) en de hoofdschakelaar uit. **OPGELET: Als ze er op worden gelaten, kan de elektrische installatie beschadigd raken.** [DCM01930]
2. Koppel de negatieve kabel(s) los van de negatieve (-) pool. **OPGELET: Koppel altijd eerst alle negatieve (-) kabels los**

om een kortsluiting en schade aan de elektrische installatie te voorkomen.

[DCM01940]

3. Koppel de positieve kabel(s) los en verwijder de accu uit de boot.
4. Reinig, onderhoud en bewaar de accu in overeenstemming met de instructies van de fabrikant.

Herstellen van defecten

DMU29427

Problemen verhelpen

Een probleem in de brandstof-, compressie- of ontstekingsystemen kan ervoor zorgen dat de motor slecht start, dat er minder aandrijfkracht is of dat er zich andere problemen voordoen. Dit hoofdstuk beschrijft basisinspecties en mogelijke oplossingen, en het heeft betrekking op alle Yamaha-buitenboordmotoren. Daarom zijn bepaalde items niet van toepassing op uw model.

Als uw buitenboordmotor moet worden hersteld, breng hem dan naar uw Yamaha-dealer.

Raadpleeg uw Yamaha-dealer als het waarschuwingslampje voor motorpech knippert.

De starter werkt niet.

V. Is de acculading te zwak of te laag?

A. Controleer de staat van de accu. Gebruik een accu met de aanbevolen capaciteit.

V. Zijn de accuaansluitingen los of verroest?

A. Maak de accukabels vast en reinig de accupolen.

V. Is de zekering voor het relais van de elektrische starter of de elektrische kring doorgeslagen?

A. Zoek naar de oorzaak van de elektrische overbelasting en neem die weg. Vervang de zekering door een nieuwe met de juiste stroomsterkte.

V. Zijn de starteronderdelen defect?

A. Laat hem herstellen door een Yamaha-dealer.

V. Staat de schakelhendel in versnelling?

A. Schakel naar neutraal.

De motor start niet (de starter werkt).

V. Is de brandstoftank leeg?

A. Vul de tank met zuivere, verse brandstof.

V. Is de brandstof verontreinigd of bedorven?

A. Vul de tank met zuivere, verse brandstof.

V. Is het brandstoffilter verstopt?

A. Reinig of vervang het filter.

V. Is de startprocedure incorrect?

A. Zie pagina 48.

V. Is de brandstofpomp defect?

A. Laat hem herstellen door een Yamaha-dealer.

V. Zijn de bougies vuil of van het verkeerde type?

A. Controleer de bougie(s). Reinig of vervang ze (hem) door (een) bougie(s) van het aanbevolen type.

V. Werd(en) de bougiedop(pen) verkeerd aangebracht?

A. Controleer de bougiedoppen en breng ze eventueel op de juiste manier aan.

V. Is de ontstekingsbedrading beschadigd of slecht aangesloten?

A. Controleer de bedrading op slijtage en breuken. Draai alle losse aansluitingen weer vast. Vervang versleten of gebroken draden.

V. Zijn de ontstekingsonderdelen defect?

A. Laat hem herstellen door een Yamaha-dealer.

V. Is de motorstopschakelaarkoord niet bevestigd?

A. Bevestig de koord.

Herstellen van defecten

V. Zijn de inwendige motoronderdelen beschadigd?

A. Laat hem herstellen door een Yamaha-dealer.

De motor draait onregelmatig in vrijloop of slaat af.

V. Zijn de bougies vuil of van het verkeerde type?

A. Controleer de bougie(s). Reinig of vervang ze (hem) door (een) bougie(s) van het aanbevolen type.

V. Is het brandstofsysteem geblokkeerd?

A. Zoek naar dichtgeknepen en geknikte brandstofleidingen of andere versperringen in het brandstofsysteem.

V. Is de brandstof verontreinigd of bedorven?

A. Vul de tank met zuivere, verse brandstof.

V. Is het brandstoffilter verstopt?

A. Reinig of vervang het filter.

V. Zijn er defecte ontstekingsonderdelen?

A. Laat hem herstellen door een Yamaha-dealer.

V. Werd het waarschuwingssysteem geactiveerd?

A. Zoek en elimineer de oorzaak van de waarschuwing.

V. Is de elektrodenafstand onjuist?

A. Controleer de afstand en pas hem aan overeenkomstig de specificaties.

V. Is de ontstekingsbedrading beschadigd of slecht aangesloten?

A. Controleer de bedrading op slijtage en breuken. Draai alle losse aansluitingen weer vast. Vervang versleten of gebroken draden.

V. Wordt er soms verkeerde motorolie gebruikt?

A. Controleer de olie en vervang hem eventueel door de juiste olie.

V. Is de thermostaat defect of verstopt?

A. Laat hem herstellen door een Yamaha-dealer.

V. Zijn carburateurafstellingen niet correct?

A. Laat hem herstellen door een Yamaha-dealer.

V. Is de brandstofpomp beschadigd?

A. Laat hem herstellen door een Yamaha-dealer.

V. Is de ontluchtingsschroef op de brandstoftank gesloten?

A. Open de ontluchtingsschroef.

V. Is de chokeknop uitgetrokken?

A. Druk de knop helemaal in.

V. Is motorhoek te groot?

A. Zet de motor weer in de normale werkingsstand.

V. Is de carburator verstopt?

A. Laat hem herstellen door een Yamaha-dealer.

V. Is de verbinding met het brandstofleidingkoppelstuk verkeerd gemaakt?

A. Verbind op de juiste manier.

V. Is de gasklep verkeerd afgesteld?

Herstellen van defecten

A. Laat hem herstellen door een Yamaha-dealer.

V. Is de accukabel losgekoppeld?

A. Sluit hem stevig aan.

De waarschuwingszoemer weerklinkt of het verklikkerlampje brandt.

V. Is het koelsysteem verstopt?

A. Ga na of de waterinlaat niet verstopt is.

V. Is het motoroliepeil te laag?

A. Vul de olietank met de gespecificeerde motorolie.

V. Is het warmtebereik van de bougie incorrect?

A. Controleer de bougie en vervang hem eventueel door een bougie van het aanbevoelen type.

V. Wordt er soms verkeerde motorolie gebruikt?

A. Controleer de olie en vervang hem eventueel door de juiste olie.

V. Is de motorolie verontreinigd of slecht geworden?

A. Vervang de olie door verse olie van het gespecificeerde type.

V. Is de oliefilter verstopt?

A. Laat hem herstellen door een Yamaha-dealer.

V. Is de oliepomp defect?

A. Laat hem herstellen door een Yamaha-dealer.

V. Is de lading van de boot goed verdeeld?

A. Verdeel de lading zo dat de boot horizontaal in het water ligt.

V. Is de waterpomp of de thermostaat defect?

A. Laat hem herstellen door een Yamaha-dealer.

V. Is er overtollig water in het brandstoffilterhuis?

A. Ledig het filterhuis.

Verlies van motorvermogen.

V. Is de propeller beschadigd?

A. Laat de propeller herstellen of vervangen.

V. Is de propellerspoed of -diameter niet juist?

A. Installeer de juiste propeller om de buitenboordmotor met zijn aanbevoelen toerental (omw/min) te laten draaien.

V. Is de trimhoek niet correct?

A. Pas de trimhoek zo aan dat de motor het meest efficiënt werkt.

V. Wordt de motor op een verkeerde hoogte op de spiegel gemonteerd?

A. Pas de hoogte van de motor op de spiegel aan.

V. Wordt het waarschuwingssysteem geactiveerd?

A. Zoek en elimineer de oorzaak van de waarschuwing.

V. Is de onderkant van de boot vervuild met aangroeiing?

A. Reinig de onderkant van de boot.

V. Zijn de bougies vuil of van het verkeerde type?

Herstellen van defecten

A. Controleer de bougie(s). Reinig of vervang ze (hem) door (een) bougie(s) van het aanbevolen type.

V. Zit er wier of ander vreemd materiaal verstrengeld rond de tandwielbehuizing?

A. Verwijder het vreemd materiaal en reinig het staartstuk.

V. Is het brandstofsysteem geblokkeerd?

A. Zoek naar dichtgeknepen en geknikte brandstofleidingen of andere versperringen in het brandstofsysteem.

V. Is het brandstoffilter verstopt?

A. Reinig of vervang het filter.

V. Is de brandstof verontreinigd of bedorven?

A. Vul de tank met zuivere, verse brandstof.

V. Is de elektrodenafstand onjuist?

A. Controleer de afstand en pas hem aan overeenkomstig de specificaties.

V. Is de ontstekingsbedrading beschadigd of slecht aangesloten?

A. Controleer de bedrading op slijtage en breuken. Draai alle losse aansluitingen weer vast. Vervang versleten of gebroken draden.

V. Zijn er elektrische onderdelen defect?

A. Laat hem herstellen door een Yamaha-dealer.

V. Wordt er wel gebruik gemaakt van de juiste brandstof?

A. Vervang de brandstof door het opgegeven type.

V. Wordt er soms verkeerde motorolie gebruikt?

A. Controleer de olie en vervang hem eventueel door de juiste olie.

V. Is de thermostaat defect of verstopt?

A. Laat hem herstellen door een Yamaha-dealer.

V. Is de ontluchtingsschroef gesloten?

A. Open de ontluchtingsschroef.

V. Is de brandstofpomp beschadigd?

A. Laat hem herstellen door een Yamaha-dealer.

V. Is de verbinding met het brandstofleidingkoppelstuk verkeerd gemaakt?

A. Verbind op de juiste manier.

V. Is het warmtebereik van de bougie incorrect?

A. Controleer de bougie en vervang hem eventueel door een bougie van het aanbevolen type.

V. Is de aandrijfriem van de hogedrukbrandstofpomp stuk?

A. Laat hem herstellen door een Yamaha-dealer.

V. Reageert de motor niet op de juiste manier op de stand van de schakelhendel?

A. Laat hem herstellen door een Yamaha-dealer.

De motor trilt buitensporig.

V. Is de propeller beschadigd?

A. Laat de propeller herstellen of vervangen.

V. Is de propelleras beschadigd?

Herstellen van defecten

A. Laat hem herstellen door een Yamaha-dealer.

V. Zit er wier of ander vreemd materiaal verstrengeld rond de propeller?

A. Verwijder en reinig de propeller.

V. Is de motormontagebout los?

A. Draai de bout vast.

V. Is de fuseeepen los of beschadigd?

A. Zet ze vast of laat het probleem verhelpen door een Yamaha-dealer.

DMU29433

Tijdelijke handeling in een noodgeval

DMU29440

Beschadiging door botsing

DWM00870

WAARSCHUWING

De buitenboordmotor kan ernstig worden beschadigd door een botsing tijdens het varen of het slepen. Een beschadiging kan ervoor zorgen dat het niet veilig is om de buitenboordmotor te gebruiken.

Als de buitenboordmotor een voorwerp in het water raakt, dient u de volgende procedure te volgen.

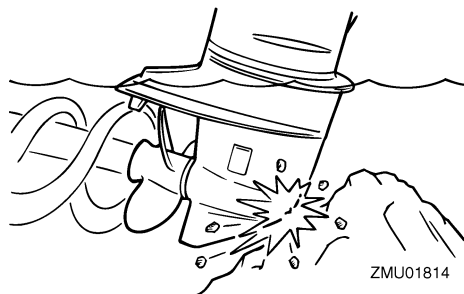

1. Zet de motor onmiddellijk af.

2. Controleer het besturingsysteem en alle onderdelen op beschadiging. Controleer ook de boot op beschadiging.

3. Ongeacht of u al dan niet beschadiging hebt aangetroffen, dient u langzaam en voorzichtig naar de dichtstbijzijnde haven te varen.

4. Laat een Yamaha-dealer de buitenboordmotor controleren alvorens hem weer in gebruik te nemen.

DMU29452

Slechts één motor laten draaien (tweemotorige boten)

Wanneer u in een noodgeval slechts één motor gebruikt, dient u de ongebruikte motor omhoog te kantelen en de andere met een laag toerental te laten draaien.

DCM00370

OPGELET

Als de boot wordt gebruikt met een niet-draaiende motor in het water, kan er door de golfslag water in de uitlaatpijp terecht komen, wat motorpech veroorzaakt.

NOTA:

Wanneer u met lage snelheid manoeuvreert, bijvoorbeeld in de buurt van een ligplaats, is het raadzaam om indien mogelijk beide motoren te laten draaien, met één motor in neutraal.

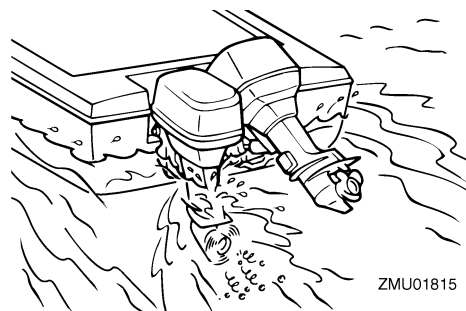

DMU29473

Vervangen van de zekering

Wanneer er een zekering is doorgesmolten, verwijdt u het elektriciteitsdeksel, opent u de zekeringhouder en verwijdt u de zekering met een zekeringtrekker (als die voorhanden is). Vervang ze door een reservezekering met de juiste stroomsterkte.

DWM00631

WAARSCHUWING

Het installeren van een verkeerde zekering of een stukje draad kan een overmatige stroomvloed mogelijk maken. Dat kan het elektrisch systeem beschadigen en brand veroorzaken.

Raadpleeg uw Yamaha-dealer wanneer de nieuwe zekering onmiddellijk doorsmelt.

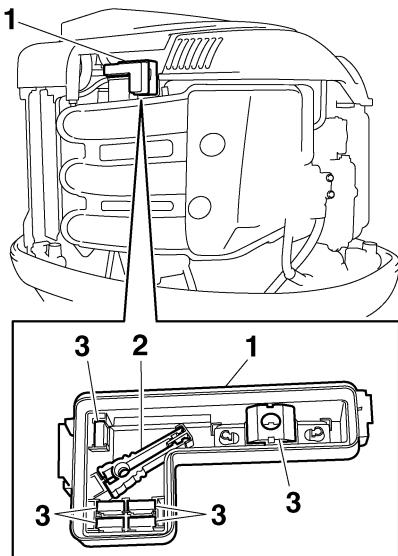

ZMU05156

1. Elektrisch deksel
2. Zekeringtrekker
3. Reservezekering (5 A, 10 A, 15 A, 20 A, 30 A, 60 A)

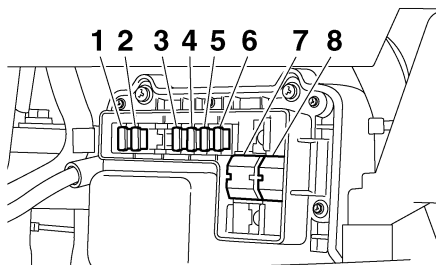

ZMU05157

1. Zekering van de elektrische gasklep / elektronische besturingsmodule (10 A)
2. Zekering van de ontstekingsspoel / brandstofsproeier / variabele nokkenas distributie / elektronische besturingsmodule (30 A)
3. Zekering van de hoofdschakelaar / trim- en kantelbekrachtigingsschakelaar (20 A)
4. Startrelaiszekering (30 A)
5. Brandstofpompzekering (5 A)
6. Brandstofpompzekering (15 A)
7. Motorhoofdzekering (60 A)
8. Isolatieschakelaarzekering (60 A)

DMU29524

De trim- en kantelbekrachtiging werkt niet

Als de motor niet kan worden omhoog of omlaag gekanteld met de trim- en kantelbekrachtiging omwille van een lege accu of een storing in de trim- en kantelbekrachtigingseenheid, kunt u de motor ook manueel kantelen.

1. Draai de manuele klepschroef los door ze naar links te draaien tot ze stopt.

Herstellen van defecten

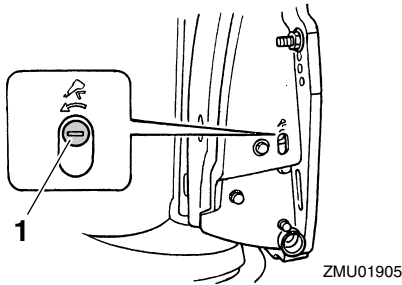

1. Schroef van de handbediende klep
2. Zet de motor in de gewenste stand en draai vervolgens de manuele klepschroef vast door ze naar rechts te draaien.

DMU37571

Waarschuingslampje van waterafscheider knippert tijdens varen

DWM01500

WAARSCHUWING

Benzine is uiterst brandbaar en benzinedampen zijn brandbaar en explosief.

- Voer de procedure niet uit op een hete of draaiende motor. Laat de motor eerst afkoelen.
- Er zit brandstof in de brandstoffilter. Blijf ver uit de buurt van vonken, brandende sigaretten, open vlammen of andere ontstekingsbronnen.
- Bij de procedure kan er brandstof worden gemorst. Vang die brandstof op in een doek. Veeg eventueel gemorste brandstof onmiddellijk op.
- De brandstoffilter moet zorgvuldig opnieuw in elkaar worden gestoken, met de O-ring, de filterkroes en de slangen. Een foute montage of herinstallatie kan leiden tot brandstoflekken, die kunnen leiden tot brand- of ontploffingsgevaar.

Als het waarschuingslampje voor de waterafscheider op de 6Y8 multifunctionele toerenteller knippert, dient u de volgende procedure uit te voeren.

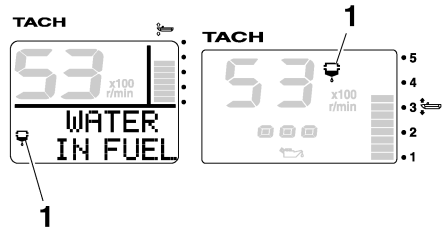

1. Waterafscheiderwaarschuingslampje
1. Zet de motor af.
2. Verwijder de motorkap.
3. Verwijder de houder.

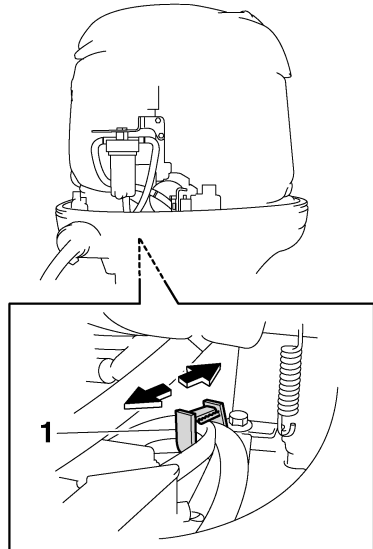

1. Houder
4. Koppel het koppelstuk van de waterdetectieschakelaar los. **OPGELET:** Zorg ervoor dat er geen water op het kop-

pelstuk van de waterdetectieschakelaar terechtkomt, anders kunnen er storingen optreden. [DCM01950]

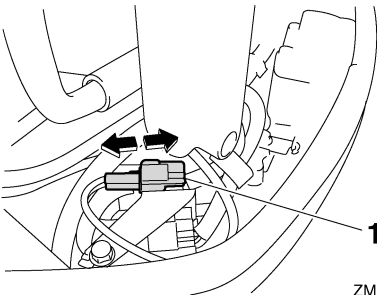

1. Koppelstuk van waterdetectieschakelaar

ZMU05444

5. Schroef de filterkroes van het filterhuis af. **OPGELET: Zorg ervoor dat u de kabel van de waterdetectieschakelaar niet verdraait bij het losschroeven van de filterkroes.** [DCM01960]

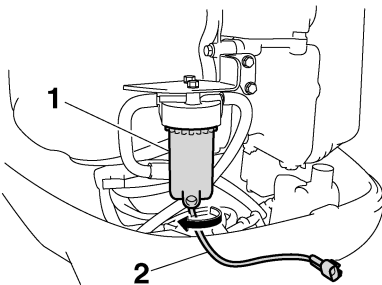

1. Filterhuis
2. Kabel van waterdetectieschakelaar
6. Verwijder het water uit de filterkroes door het te absorberen met een doek.
7. Schroef de filterkroes stevig op het filterhuis. **OPGELET: Zorg ervoor dat u de kabel van de waterdetectieschakelaar niet verdraait wanneer u de filterkroes op het filterhuis schroeft.** [DCM01970]
8. Sluit het koppelstuk van de waterdetectieschakelaar correct aan tot u een klik hoort.

ZMU05445

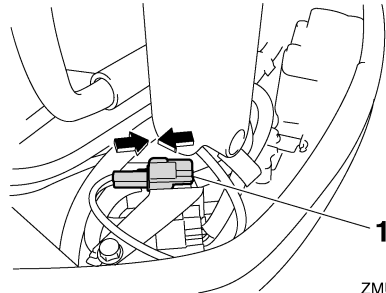

ZMU05446

1. Koppelstuk van waterdetectieschakelaar
9. Bevestig de kabel van de waterdetectieschakelaar met de houder.

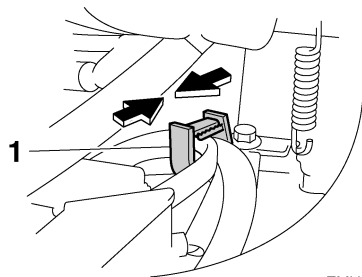

ZMU05447

1. Houder
10. Installeer de motorkap.
11. Start de motor en ga na of het waarschuwingslampje van de waterafscheider uit blijft. Laat de buitenboordmotor nakijken door een Yamaha-dealer na uw terugkeer in de haven.

DMU33501

Behandeling van ondergedompelde motor

Als de buitenboordmotor helemaal werd ondergedompeld, moet hij onmiddellijk naar een Yamaha-dealer worden gebracht. Anders kan er haast onmiddellijk roestvorming intreden. **OPGELET: Probeer de buitenboordmotor niet te laten draaien voordat hij volledig gecontroleerd is.** [DCM00401]



YAMAHA MOTOR CO., LTD.

Gedrukt in Japan

Mei 2008-0.1 × 1 CR

Gedrukt op recyclagepapier